

# Avision

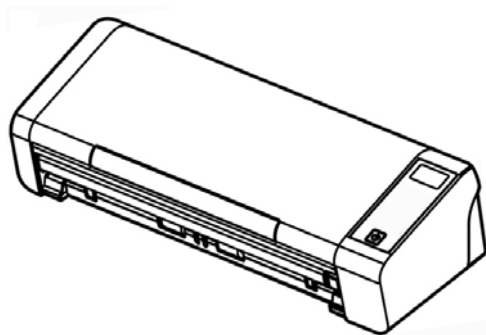

使用手册

---

可携式文件扫描仪

---

Regulatory Model Number: FL-1513B

[www.avision.com](http://www.avision.com)

## 商标

Microsoft 是微软公司的美国注册商标。

Windows、Windows Vista、Windows 7、Windows 8、和 Windows 10 是微软公司的美国注册商标。

能源之星(ENERGY STAR®)为美国注册商标。

IBM、IBM PC 是国际商务机器公司的注册商标。

本文中其它厂牌和产品名称皆为各相关厂商的商标或注册商标。

## 版权

版权所有，未经虹光公司授权，不得将本文内容以任何形式复制、改编、或翻译成任何文字。

本产品扫描的题材，受政府法律及复制权等其它法规的保护，客户应遵守相关法令。

光学字符识别 (OCR) 功能，是由 Nuance Communications, Inc. 所提供。

OmniPage Capture SDK

Copyright© 2015 Nuance Communications, Inc. 版权所有

Omnipage 是 Nuance Communications, Inc. 的商标或注册商标。

## 保证

本书内容如果有更动，虹光公司将不另行通知。

虹光公司对本文件内容不做任何保证，包括（并不限于）对某项特殊目的的适用性的隐含保证。

对因此造成的错误，或因装修、效能或本产品使用上造成的不固定或严重损害，虹光公司不负任何责任。

## 聯邦通信委员会 (FCC) 符合性信息声明

此项设备已经测试，并确认其符合FCC法规Part 15之Class B 数字装置的规定。这些限制的设计旨在提供合理的防护，避免此设备在居家安装时所产生之有害干扰。此设备会产生、使用，并放射无线电波频率能源，而且，如果未依照说明手册安装及使用，可能会对无线通讯造成有害的干扰。但是，并不保证特别的安装不会发生干扰。如果透过关闭和开启设备确认此设备对无线电或电视接收造成有害干扰，使用者可以下列一或多种方式修正干扰：

- ➔ 为接收天线重新调整方向重新安置。
- ➔ 增加设备和接收器之间的分隔。
- ➔ 将设备连接到与接收器不同电路上的插座。
- ➔ 咨询经销商或经验丰富的无线电/电视技术人员以获得其它建议。

对于由于使用推荐电缆之外的其它电缆或由于未经授权更改或修改设备造成的任何电台或电视干扰，厂商不承担责任。未经授权的更改或修改可能会使用户失去操作此设备的权利。



### 欧盟 (EC) 符合性声明

本产品标示CE标志说明符合下列EU指令:

- ➔ 低电压指令 2014/35/EC
- ➔ 电磁兼容性指令 2014/30/EC
- ➔ 欧盟电子电机设备使用某些有害物质限制指令 2011/65/EU

本产品的CE符合性需搭配虹光所提供有CE标志的电源供应器。  
此产品满足EN55022的 B 类限制条件、EN 55024的EMC要求、EN60950的安全要求以及欧盟电子电机设备使用某些有害物质限制要求 EN50581。

\*本产品属于第一级 LED 产品。



### 如何处理废弃的设备

产品或产品包装上如果出现这个符号，表示该产品不应当和你的其它家居废弃物一起处理。你应当负责将这类废弃的设备拿到回收废弃电子和电气设备的指定收集点，交给他们处理。设备报废时应对废弃的设备进行分开收集及回收，这样做将有助于保护自然资源以及确保回收方式有助于保护人类的健康及环境。有关你可以在何地处置废弃设备以便回收的详细信息，请与当地的主管部门、家居废弃物处理服务机构联系，或与出售该产品的商家联系。



身为能源之星(ENERGY STAR®)的合作伙伴之一，虹光精密工业股份有限公司确认本产品符合能源之星的能源效率原则。

### 基本系统要求

CPU:	Intel® Core™ i3 或以上
内存需求:	32 位: 2 GB 64 位: 4 GB
光驱	DVD光驱
USB 端口:	USB 2.0 (兼容于 USB 3.0)
兼容的操作系统:	Microsoft Windows 10 (32位/64位), Windows 8 (32位/64位), Windows 7, Windows Vista, Windows XP (SP3)

## 产品安全指示

开始安装及使用本产品前，请您先仔细阅读下列重要的安全指示。

本文使用下列重要的说明标识：



**警告**

记载可能的危险状况，如果没有按照本说明书的指示，可能会对使用者或本产品造成严重的损害。

**小心**

记载可能的危险状况，如果没有按照本说明书的指示，可能会对本产品造成轻微或中度的损害。

### ⚠ 警告

- ➔ 请仅使用装置随附的 AC 电源转接器。使用任何其它 AC 电源转接器可能会引发火灾、电击或造成伤害。
- ➔ 请仅使用装置随附的 AC 电源线及 USB 缆线，并请避免磨损、打褶和绞结。这可能会引发火灾、电击或造成伤害。
- ➔ 请勿将装置或其 AC 电源转接器放置在下列环境中：
  - 室外
  - 靠近灰尘、水或热源
  - 易受电击、震动、温度极高或极低、湿度高及阳光直射的位置
- ➔ 使用本装置时 请保持手部干燥。避免造成电击伤害。
- ➔ 除非装置文件中另有明确说明，否则切勿自行拆卸或试图改装 AC 电源转接器、装置或装置选件。这可能会引发火灾、电击或机台损毁。
- ➔ 发生以下情况时，请立即停止使用装置并在安全的情况下，将 AC 电源转接器从插座移除，然后联络 AVISION 或授权的经销商寻求维修协助：
  - AC 电源转接器或插头损坏。
  - 液体进入装置或 AC 电源转接器。
  - 异物掉入装置或 AC 电源转接器。
  - 装置或 AC 电源转接器摔落、撞击或外壳毁损。
  - 装置或 AC 电源转接器运行不正常(冒烟、发出异味、出现刺耳噪音...等)或效能明显发生异常。
- ➔ 在清洁之前，请拔掉装置和 AC 电源转接器。

### ⚠ 小心：

- ➔ 请勿将装置放在摇晃或倾斜的桌子或不稳定的平面上，装置可能会掉落，进而导致人员受伤。
- ➔ 请勿将重物放置在装置上，重物或装置可能因此掉落，进而导致人员受伤。
- ➔ 请将随附的 AC 电源线、USB 缆线...等线材，放置儿童无法取得的地方，避免受伤的风险。
- ➔ 请将随附的塑料袋等包装材料，放置儿童无法取得的地方，避免窒息的风险。
- ➔ 如果长时间不使用装置，请从插座中拔出 AC 电源转接器。

# 1. 简介

## 1.1 概述

感谢您购买PaperAir 215L扫描仪。PaperAir 215L是一款非常轻巧的扫描仪，您可以与您的笔记型计算机一起携带外出，十分方便。此外，PaperAir 215L扫描仪具有可容纳20张纸的自动进纸器，是携带式文件扫描的最佳选择。PaperAir 215L扫描仪的主要特色如下：

- ➔ **容易扫描**  
只需按一下「扫描」按键，本产品立刻以预设的扫描设定执行扫描的功能，并将扫描后的图像储存在预设的数据夹中。
- ➔ **容易搜寻**  
只要输入关键词，本产品可以让你透过文件名称、页签信息、和文件内容来搜寻到你需要的文件。因为文件经过文字辨识处理过程后，图像文字即转变为可搜寻、可编辑的文字了，而这些文字与文件都会储存在本产品的数据库中。
- ➔ **建立可搜寻式PDF档案**  
本产品可以让你在扫描之后自动执行文字辨识功能并储存为可搜寻式PDF档案。
- ➔ **可将纸本文件转换为Microsoft Word/Excel/PowerPoint的档案**  
本产品可以让你在扫描之后自动执行文字辨识功能并将图像文字储存成Microsoft Word/Excel/PowerPoint的档案格式。
- ➔ **扫描的图像可直接传送至电子邮件或打印机**  
扫描的图像可以以附件方式传入预设的电子邮件软件中或透过打印机直接打印出来。

## 1.2 包装明细

你可以参考以下的包装明细来验收所有的配件。如果你收到的项目不齐全，请立即洽寻当地的经销商。

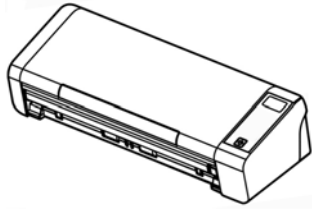

扫描仪



软件光盘

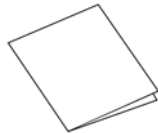

入门指南



Micro USB 线

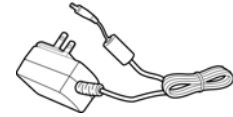

适配器

### 注意事项



1. 务必使用随机附赠的变压器。使用其它的变压器可能会造成系统的损害而使机台的保修失效。
2. 请细心打开包装来验收所有的配件。如果您收到的项目不齐全，请立即洽寻当地的经销商。
3. 请洽临虹光官方网站 [www.avision.com](http://www.avision.com) 来注册你的产品，以获得更完善的服务。

### 1.3 俯视图

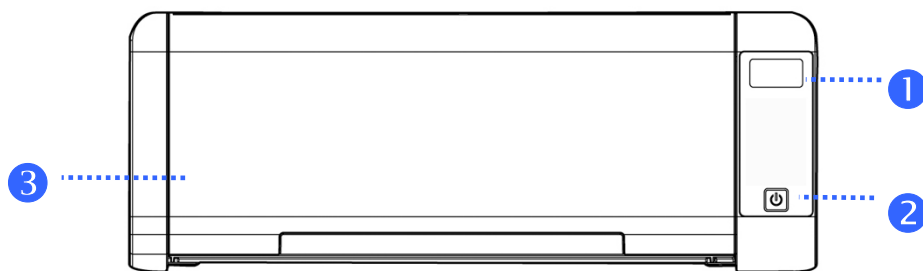

项目	名称	说明
1	液晶显示屏	显示扫描仪的使用状态。
2		按一下以开启电源。持续按三秒钟以关闭电源。
3	ADF 进纸槽	打开ADF进纸槽以插入纸张进行扫描。

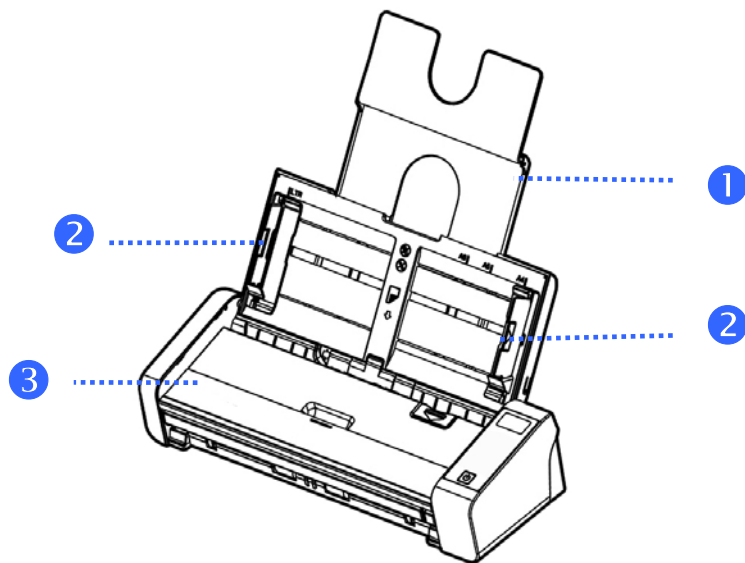

項目	名稱	說明
1	文件延伸支架	开启此支架以支撑较长的文件。
2	导纸板	插入原稿前，确认文件的边缘轻轻触碰到两边的导纸槽，使扫描仪可以正确地裁切图像。
3	馈纸上盖	打开馈纸上盖以插入纸张进行扫描。



## 1.4 背面图

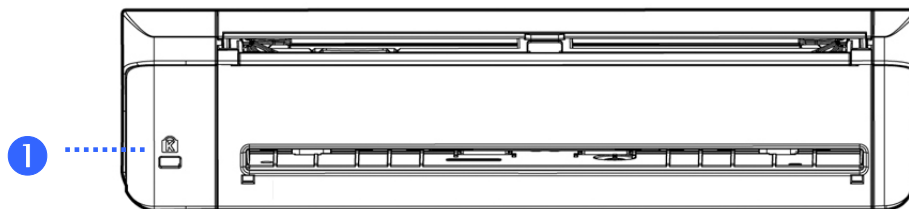

项目	名称	说明
1	防盗锁插槽	用于连接防盗锁。

## 1.5 侧面图

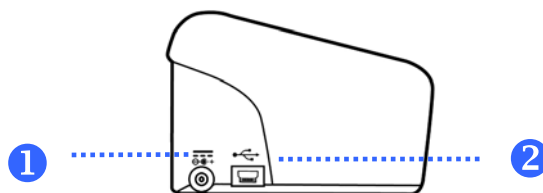

项目	名称	说明
1	电源插孔	用来连接电源线。
2	Micro USB 插孔	用来连接计算机。

## 2. 安装扫描仪

### 2.1 安装前须知

- 请勿将扫描仪放置在太阳直接照射的地方。直接的日光照射及过度的高温皆可能会损害扫描仪组件。
- 请确定使用正确的交流电源。
- 请勿将扫描仪安置在潮湿或灰尘多的地方。
- 请将扫描仪放置在平稳的桌面上；倾斜或不平稳的桌面都可能导致机械或馈纸的问题。
- 为方便将来运输及搬运，请保留扫描仪所有的包装材料。

### 2.2 连接电源

将适配器电源线的小头端接上扫描仪背面的电源插孔，将大头端插至适当的电源插座。

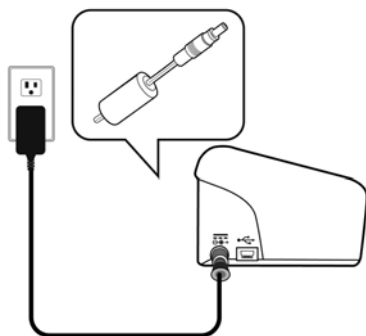

### 2.3 打开电源开关

按下扫描仪面版上的**电源**开关，电源指示灯会亮起。欲关闭扫描仪电源，持续按住电源开关按键约三秒钟，电源指示灯会灭掉。

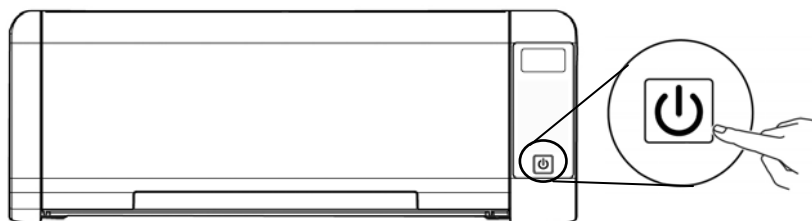

## 2.4 连接计算机

将USB线的Micro USB接头插进本机背面的USB端口，将长方形接头端插进计算机背面的USB端口。

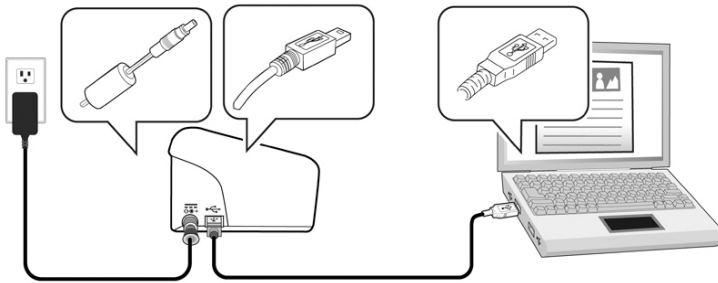

## 2.5 安装软件

### 2.5.1 附赠软件清单

本产品随机附赠下列应用软件：

➔ **PaperAir Manager:**

这是一款非常容易使用的扫描应用软件。本应用软件可将纸本文件扫描成可搜寻的PDF或JPEG档案，然后将扫描后的图像传送至指定的目的地或应用软件(如：E-Mail、打印机、Presto! BizCard 应用软件)，让您可以方便地取得您的图像。

➔ **NewSoft Presto! BizCard:**

本应用软件用来扫描、辨识、和管理名片上的联络信息。您可以利用本应用软件将大量的名片数字化，同时还可以辨识及编辑名片上的文字。本软件还可以为您的名片建立数据库，让您更有效率来管理和搜寻您的联络信息。

### 2.5.2 安装步骤

1. 将随机附赠的DVD安装光盘放入DVD光驱中。  
>> 以下的[安装]画面会出现。点选[安装 Paper Manager]。





### 重要讯息

如果[安装]画面并未出现，请进入[档案总管]，并连续按两下DVD安装光盘中的“Setup.exe”档案。

2. 选择您要使用的安装语言，然后按一下[下一步]按钮。  
>> 一个确认授权同意书的画面会出现。
3. 请阅读 [使用者授权协议书]，接着选择[我接受授权协议书中的条款]，最后按[下一步]按钮。  
>> 一个确认本公司的隐私权政策画面会出现。
4. 请阅读 [隐私权政策]，接着选择[我接受隐私权政策中的条款]，最后按[下一步]按钮。

选择[我接受隐私权政策中的条款]可以允许我们收集您的使用信息来改善我们的产品，提供更好的服务给您。如果您不愿意接受我们的隐私权政策，您仍然可以继续安装本软件。

>> 屏幕上会显示[准备安装软件]的画面。

5. 按一下[安装]开始安装本软件。



6. 安装程序开始执行。当安装程序完成时，[如何连接扫描仪]的画面会出现。
7. 请依照指示来开启扫描仪的电源，然后用USB线将本扫描仪与您的计算机连接起来。
8. 当安装完成的通知画面显示时，按一下[完成]按钮来结束。  
>> 如果安装成功，PaperAir Manager的主画面及小图示会出现在计算机屏幕的系统匣上。如果安装失败，请检查扫描仪的电源是否已开启、USB线是否连接正确。

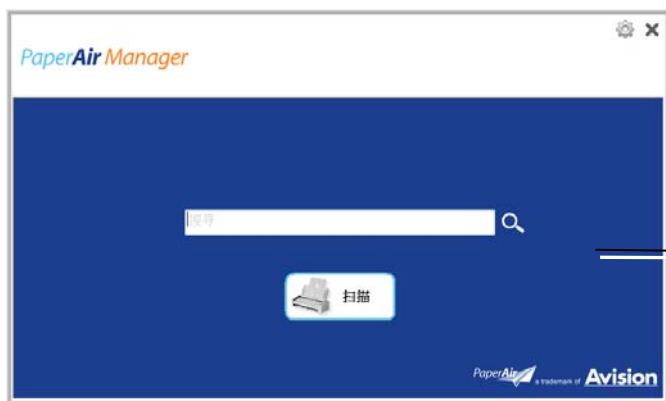

PaperAir Manager 的主画面

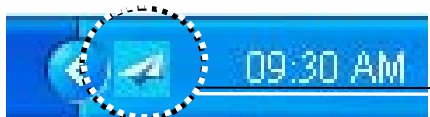

PaperAir Manager 的小图示

9. 请从您的DVD光驱中取出DVD安装光盘。

## 3. 完成第一次扫描

### 3.1 如何放置文件

#### 3.1.1 使用自动进纸匣注意事项

把文件放在自动进纸匣之前，请检查你的纸张是否符合以下规格：

- ➔ 纸张尺寸最小需大于70 x 70 mm (2.8 x 2.8 in.)，最大不可超过 216 x 356 mm (8.5 x 14 in.)。
- ➔ 纸张厚度介于 50 ~ 105 g/m<sup>2</sup> (13 ~ 28 lb.) – 自动进纸器。
- ➔ 纸张厚度介于 27 ~ 413 g/m<sup>2</sup> (7 ~ 110 lb.) – 前端进纸。
- ➔ 卡片厚度最大可支持 1.25mm (0.05 in.)。
- ➔ 纸张需为正方形或长方形，不可有破损的现象。
- ➔ 纸张必须没有弯曲、皱折、破损、墨汁痕迹、或装订孔。
- ➔ 纸张必须没有订书针、活页夹、或黏贴的便条纸在上面。

#### 3.1.2 把文件放在自动进纸匣上

##### [搨开文件](#)



##### 注意事项

如果扫描文件时没有先搨开文件或对齐顶部边缘，那么可能会发生卡纸或使纸张受损。

1. 握住文件的两端，然后搨开数次。



2. 將整疊文件旋轉90度，以相同的方式攤開文件。
3. 對齊文件的邊緣，然後使頂端呈階梯狀（如下圖所示）。

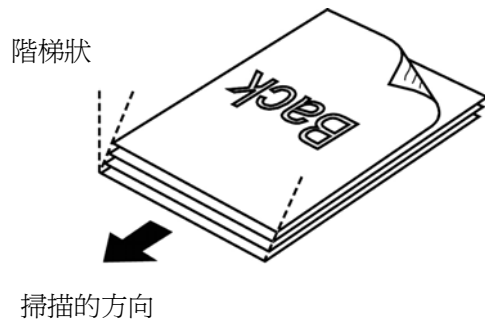

### 3.1.3 進紙

1. 將饋紙槽往後開啟，並開啟文件延伸支架。

1

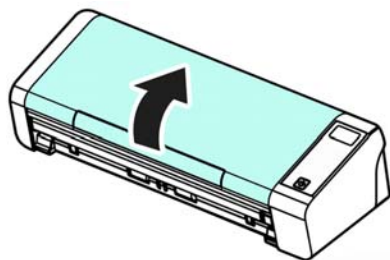

2

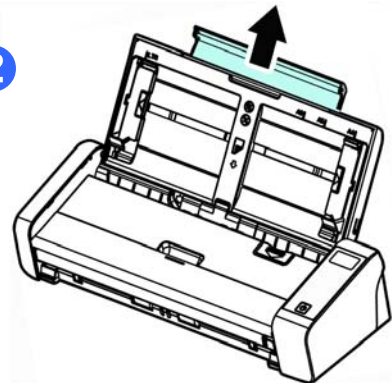

3

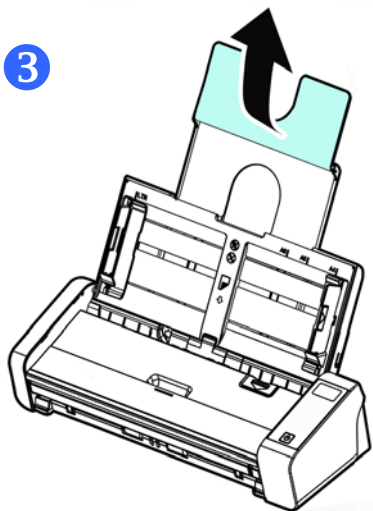

2. 调整两边的导纸槽，使文件的边缘轻轻碰触到导纸槽。

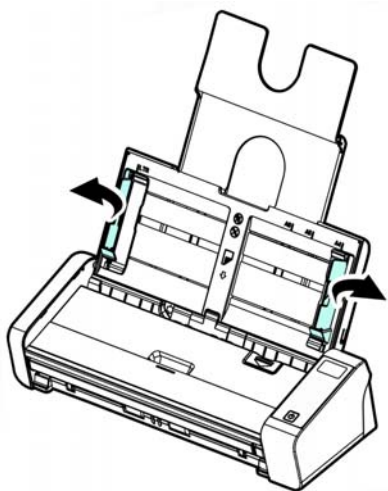

3. 把文件的文字面朝下并确定文件的第一行先插入。

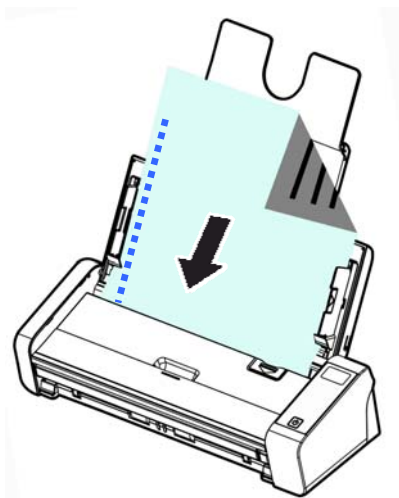

4. 调整两边的导纸槽，使文件的边缘轻轻碰触到导纸槽。



#### 注意事项

如果要把文件放在自动进纸匣上，务必将前方进纸匣上盖关上，如上图所示。



### 3.1.4 将单张文件放入前端馈纸槽中

1. 将前端馈纸槽往前开启。

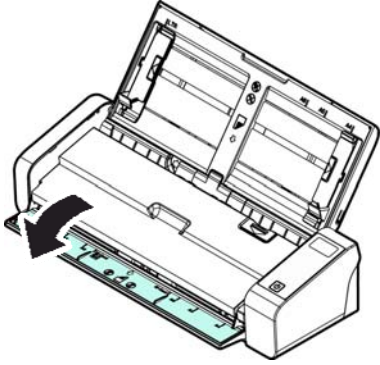

2. 将单张文件 文字面朝下、置中，放入前端馈纸槽中，并确定文件的第一行先插入。

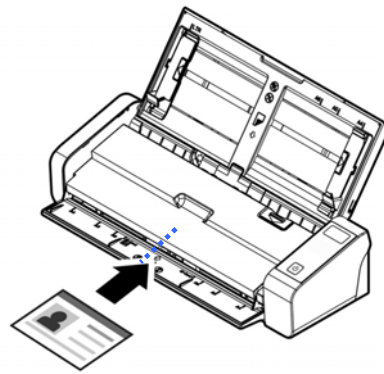
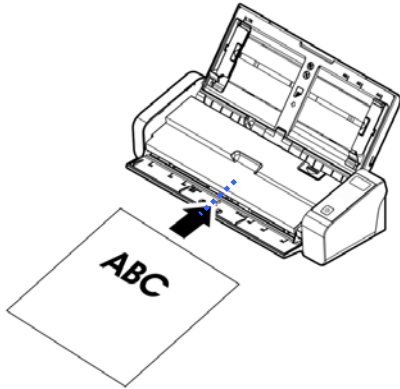

3. 依馈纸槽上的文件尺寸标记，将文件置中于馈纸槽中。



#### 注意事项

前端馈纸槽最多只能放一张文件。

### 3.1.5 扫描一叠不同尺寸及厚度的文件

当你需要扫描一叠不同尺寸及厚度的文件时，请遵照以下指示以避免产生歪斜的图像或卡纸的情形：

1. 将纸张前端**向下**、按照尺寸由大到小排列。

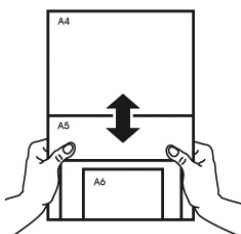

2. 如果两张纸的尺寸相同但磅数(厚度)不同，请将纸张按照磅数由大到小排列。

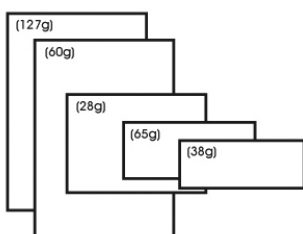

3. 将一叠纸张的底部对齐。

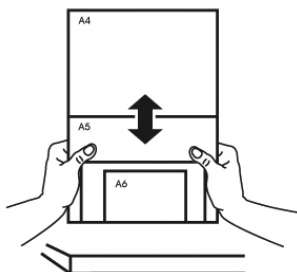

4. 请将文件置中放入自动进纸器中，并确认最大尺寸的文件边缘轻轻碰触两边的导纸槽。

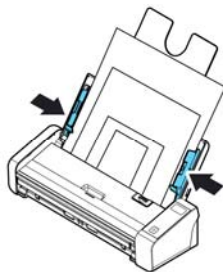
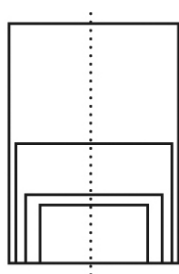

## 3.2 启动PaperAir Manager

在PaperAir Manager软件安装完成之后，PaperAir Manager会自动被启动， PaperAir Manager的主画面及小图标会显示在屏幕上。

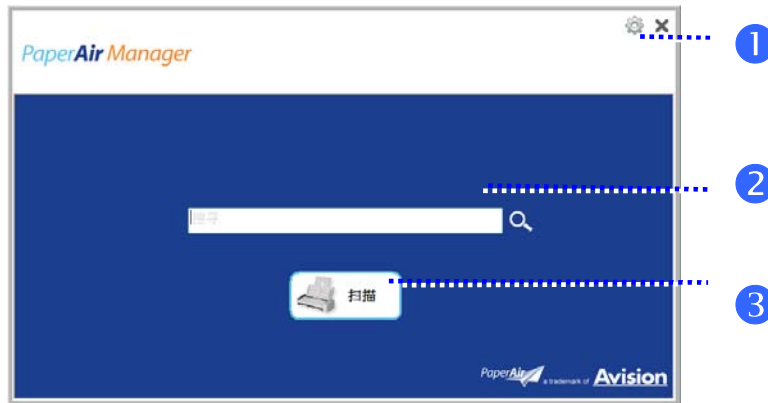

PaperAir Manager的主画面

项目	名称	说明
1	选项	更多PaperAir Manager的设定。
2	关键词字段	输入关键词以便从数据库中搜寻扫描过的文件。
3	扫描按键	按下即可以默认值扫描。



在系統匣上的PaperAir Manager 圖示

### 3.3 检查扫描设定

1. 在扫描按键上按下鼠标右键以开启[扫描设定]画面。

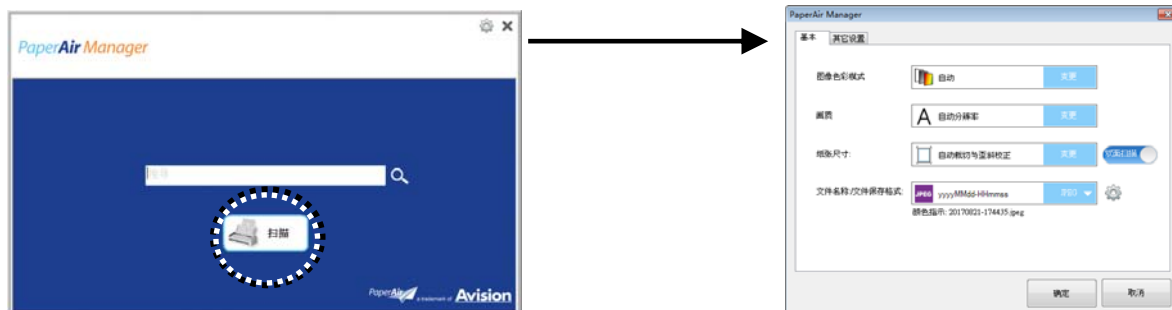

扫描设定画面包含下列选项:

名称

说明

图像模式

选择扫描图像的图像模式。

选项: \* 自动、彩色、灰阶、黑白。

自动: 依据原稿的内容, 自动转换图像的模式。即如果原稿是黑白文字, 即转换为黑白模式; 原稿是彩色文件, 即转换为彩色模式。

画质

选择你需要的分辨率。

选项: \* 自动分辨率、高 (600 dpi)、中 (200 dpi)、低 (200 dpi)

自动分辨率: 根据原稿的文件, 自动选择适当的分辨率来执行扫描。

纸张尺寸

选择你需要的纸张尺寸。

选项:

\* 自动裁切与歪斜校正

**A4 - 8.2 x 11.6 英寸**

**A5 - 5.8 x 8.2 英寸**

**A6 - 4.1 x 5.8 英寸**

**B5- 6.9 x 9.8 英寸**

**B6 - 4.9 x 6.9 英寸**

明信片 - **5.8 x 3.9 英寸**

名片 - **3.5 x 2.1 英寸**

**Letter - 8.5 x 11 英寸**

**Legal- 8.5 x 14 英寸**

自动裁切与歪斜校正: 可依据不同的文件尺寸自动调整裁切窗口, 然后自动将歪斜的图像校正。

单面/双面

按一下此按键, 可以切换单面/双面功能。

单面: 可扫描单面文件。

\* 双面: 可扫描双面文件。本功能因机种类别而异。

文件名称/档案格式

选择你需要的文件名称及档案格式。

选项: \* **JPEG**、PDF、DOCX、XLSX、PPTX

\*: 默认值

如果您要更改设定值, 请使用此窗口来重新设定。关于如何更改扫描设定的进一步信息, 请参阅 [自订 PaperAir Manager] 章节来重新设定。

2. 按一下[确定]以离开此窗口。

## 3.4 扫描文件

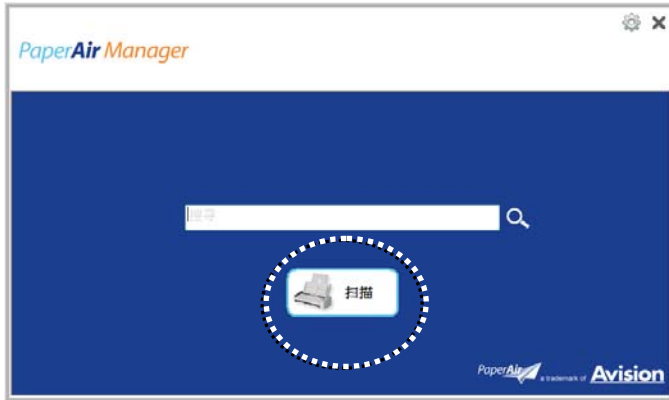

1. 将原稿放入扫描仪内。
2. 按一下[扫描]按键来执行扫描。

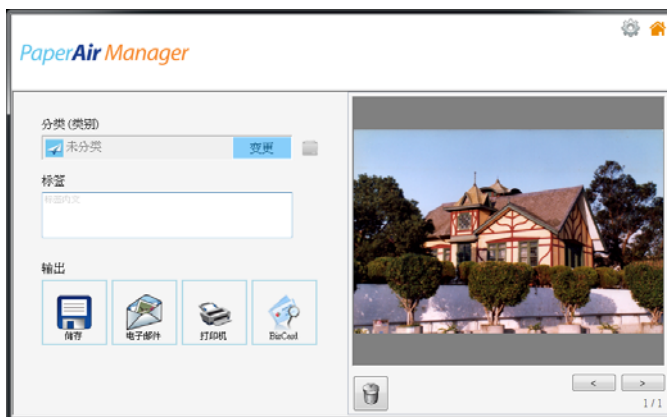

3. 扫描完成后，以下的[预览]窗口会出现在屏幕上。



4. 如果[预览]窗口上呈现的图像看起来是正确的，请执行下列步骤：

**分类：**此选项预设是关闭的。你可以开启此选项并点选  来新增一个类别（预设档案位置：My Documents\PaperAir Manager）。要开启这个功能，点选右上角的 [选项设定] 图标 ，一个 [选项设定] 对话框会出现。选择 [进阶] 页签，再点选 [关闭新增类别功能]，即可开启此功能。

**标签：**按一下卷标图标以便在跳出的对话框中，输入标签的信息。输入标签信息，可以使你有更好的搜寻结果。

**输出：**传送扫描的图像至目的地，包含储存、电子邮件、打印机、及 BizCard 应用软件。

项目	说明
----	----

储存	按一下可将扫描的图像储存至指定的路径。
----	---------------------

电子邮件	按一下可开启预设的电子邮件软件，然后将扫描的图像以附件方式传送出去。
------	------------------------------------

打印机	按一下可将扫描的图像传送至预设的打印机，来打印扫描的图像。
-----	-------------------------------



<b>BizCard</b>	按一下可扫描名片并读取名片上的文字。 扫描的图像数据经文字辨识后，可由名片数据库管理。
----------------	--

5. 几秒钟后，扫描的图像会传送至您指定的目的地。

### 3.5 搜寻您的文件

透过以前扫描过的文件、文件名称、和页签信息所建立的数据库中，PaperAir Manager可以让您在数据库中，来搜寻您的文件。

请依下列步骤来搜寻文件，

1. 在主画面的**关键词**字段上，输入一个或多个关键词。例如，Document(文件) 或 Document scan(文件扫描)，最后再按一下搜寻图示 ；或者在**关键词**字段，输入星号 (\*)，再按一下搜寻图示 ，即可寻找出所有的文件。

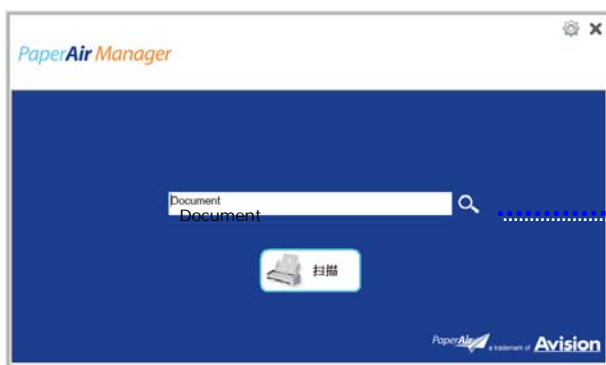

请于此字段中，输入一个或多个关键词。

2. 搜寻结果将会于显示在屏幕上。点选你需要的档案，该档案就会显示在预览窗格内。(注意：DOCX, PPTX, XLSX 档案格式无法提供预览的图像。)

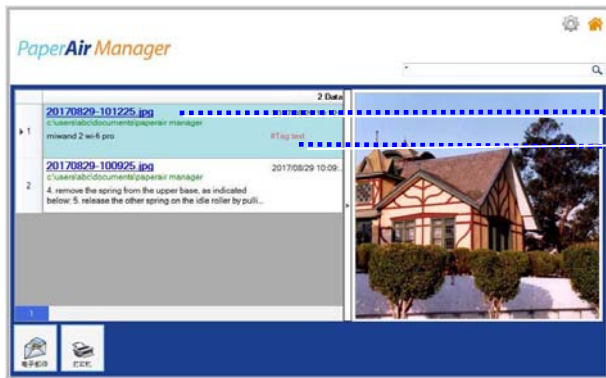

文件名称  
标签信息

预览图像

如果有需要，您也可以按一下此图示  **电子邮件**，本产品就可以将您的文件以附件方式传送到电

子邮件；或按一下此图示  **打印机**，本产品就可以直接打印您的文件；或按一下此图示



**BizCard**，本产品就可以将您的文件传送到 BizCard 应用软件。



### 注意事项



1. 如果扫描的影像已被删除，则删除的影像就无法被搜寻到了。
2. 请注意以下几点会影响文字辨识率 (OCR) 及搜寻结果的因素：
  - 文件含有签章或手写的文字。
  - 文件字体太小 (如果是这个情况，请选择 600 dpi 的分辨率来增加辨识的正确率。

### 搜寻秘诀



请注意 PaperAir Manager 的搜寻引擎与 Google 的搜寻引擎，设计上并不相同。如果第一次搜寻时没有找到你的文件，请试着输入不同组合的关键词。例如，如果第一次搜寻输入的关键词为 [机密的发票]，那么第二次搜寻时，可以试试看输入 [发票] or [发票 机密的] 来搜寻你的文件。

## 3.6 离开 PaperAir Manager 主画面

如果要离开 PaperAir Manager 主画面，请按照以下步骤：

按一下右上角的[离开] 图示 ，就可关闭PaperAir Manager主画面。



### 3.7 重新启动 PaperAir Manager

如果要重新启动 PaperAir Manager 软件，请按照以下步骤：

在系统匣上，按一下 [**PaperAir**] 图标，即可启动 PaperAir Manager 软件。

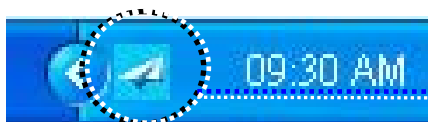

在系统匣上的PaperAir Manager 图示

或

如果你不小心关闭了系统匣上的 PaperAir Manager 图示 ，请依照下列步骤来重新启动 PaperAir Manager。

1. 按一下计算机的 [开始] 键，然后依序选择 [所有程序/程序集] > [Avision PaperAir 215L scanner] > [PaperAir Manager]。
2. 屏幕上会显示 [选择扫描仪型号] 对话框。

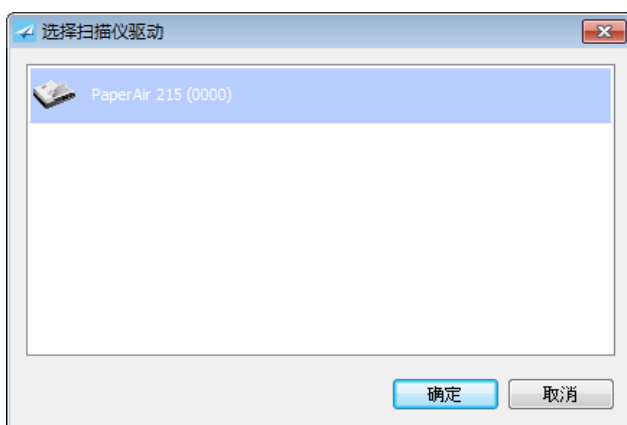

3. 请选择您的扫描仪型号，然后按一下[确定]，即可启动 PaperAir Manager 软件。

### 3.8 没有连接扫描仪时，使用 PaperAir Manager

PaperAir Manager 是一个扫描的应用软件，所以在没有连接扫描仪的情况下，仍然可以使用本软件。当您外出及没有携带扫描仪时，这个功能显得非常实用。

没有连接扫描仪时，要使用使用 PaperAir Manager 应用软件，请按照以下步骤：

1. 按一下计算机上的 [开始] 键，然后依序选择 [所有程序/程序集] > [Avision PaperAir 215L scanner] > [PaperAir Manager]。

也可以

1. 选择桌面上的 PaperAir Manager 快捷方式 。
2. 计算机屏幕上即会显示 [选择扫描仪型号] 对话框。

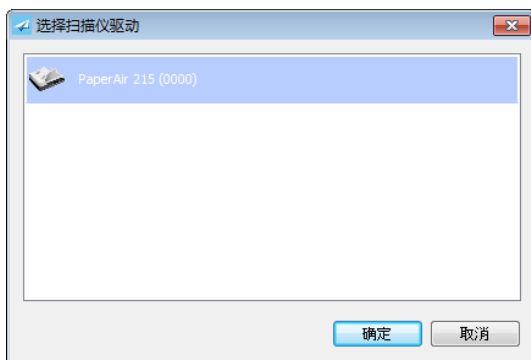

3. 请选择您要的扫描仪型号，然后按一下 [确定]，即可启动 PaperAir Manager 软件。

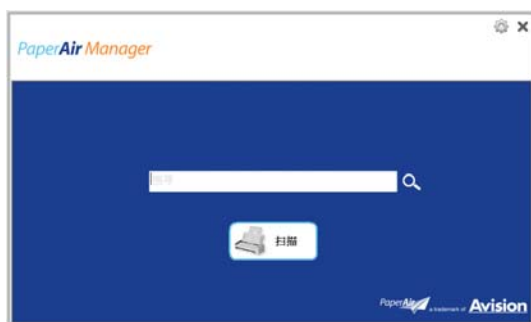

4. 在 [关键词] 字段中，输入您的关键词来搜寻您的文件。几秒钟后，搜寻的结果便会显示在屏幕上。

## 4. 客制化 PaperAir Manager

本章节说明如何客制化PaperAir Manager的扫描设定，来满足您各种不同的扫描需求。

### 4.1 使用[扫描设定]窗口

如果要改变预设的扫描设定，您需要使用[扫描设定]窗口。[扫描设定]窗口可以由下列方式来启动。

1. 在主画面的[扫描]按键上，按下鼠标右键，屏幕会显示[扫描设定]窗口。

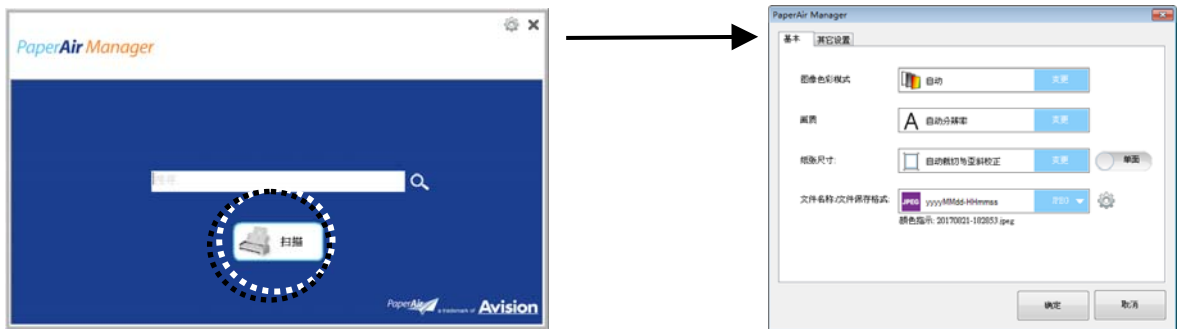

[扫描设定]窗口是由以下二个页签所组成：

- ➔ **[基本]页签**—提供基本的扫描设定，包括：图像模式、画质、纸张尺寸、档名和档案格式。
- ➔ **[更多设定]页签**—提供更多基本扫描设定，包括：去除空白页、自动旋转图像、和启动多张进纸侦测的选项。

### 4.2 [基本]页签

大部分的扫描设定都可以在[基本]页签的画面上完成。[基本]页签可让您变更各种扫描的设定，包括：基本的扫描设定、文件名称、以及档案格式。

#### 4.2.1 选择您需要的图像模式

- ➔ **图像模式：**  
选择适当的图像模式。  
选项：\*自动、彩色、灰阶、黑白

项目 说明

**自动** 这个选项可以让你自动侦测并扫描彩色的文件。 如果你的文件是彩色的，扫描仪会自动依文件的内容自动辨识彩色的文件并以彩色的图像模式扫描。 如果你的文件是黑白或灰阶的，扫描仪会自动辨识文件并以黑白或灰阶模式来扫描。 这个功能适用于当你需要扫描一迭彩色及黑白混合的文件时。

**彩色** 扫描彩色照片或一般文件的最佳选择。彩色模式会产生最大的档案大小。

**灰阶** 扫描黑白图片的最佳选择。 此模式可以产生最多含有256个阶层的灰阶图像。

**黑白** 适合原稿内含文字或线条的图案。黑白模式会产生最小的档案大小。

\*: 默认值

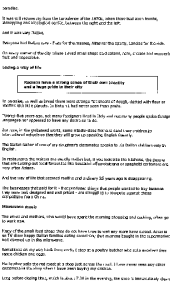

黑白



灰阶

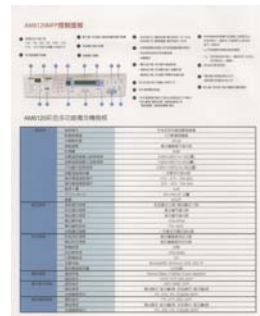

彩色

### 4.2.2 选择您需要的图像质量

➔ **画质:**

画质(分辨率)是指每一英寸所扫描的点数，单位为 dots per inch (dpi)，通常点数愈高，分辨率即愈高，但当到达一定程度时，分辨率不会明显地增加反而会增加硬盘的空间。

**选项: \* 自动分辨率、高 (600 dpi)、中 (300 dpi)、低 (200 dpi)**

**自动分辨率:** 根据原稿的文件，自动选择适当的分辨率来执行扫描。



低分辨率



中分辨率

### 4.2.3 选择您需要的纸张大小



#### 纸张大小:

选择纸张大小以符合原稿尺寸。

#### 选项:

\* 自动裁切&歪斜校正

A4 – 8.2 x 11.6 英寸

A5 – 5.8 x 8.2 英寸

A6 – 4.1 x 5.8 英寸

B5 – 6.9 x 9.8 英寸

B6 – 4.9 x 6.9 英寸

Postcard – 5.8 x 3.9 英寸

Business Card – 3.5 x 2.1 英寸

Letter – 8.5 x 11 英寸

Legal – 8.5 x 14 英寸

**自动裁切与歪斜校正:** 依据不同文件的大小来自动调整裁切的窗口大小，然后自动将歪斜的图像拉直。本选项适合于扫描整批不同大小的混合文件。

### 4.2.4 选择单面或双面扫描



**单面/双面:** 按一下此按键，可以切换单面/双面的功能。

\* **单面:** 扫描单面文件。

**双面:** 扫描文件的正反面。本功能因机种类别而异。

\*: 默认值

## 4.2.5 选择文件名称及档案格式

→ **档名:**  
文件名称是由一个连接号连接日期与时间所组成。选项: \* yyyyMMdd-HHmms, MMddyyyy-HHMMSS、yyyy-MM-dd-HH-MM-ss。范例: 20170417-154235, 20170417(年年年年/月月/日日)代表日期, 154235(时/分/秒)代表时间。

→ **档案格式:**  
你所选择的档案格式决定了你文件扫描的档案格式。  
选项: \* **JPEG**、PDF、DOCX、XLSX、PPTX

### JPEG:

JPEG压缩技术提供了连续色调和最小档案的最佳结果。如果要压缩您的档案, 请按一下“属性” 按键, 然后再移动滑杆至右边或左边可增加或减少压缩率。注意事项: 压缩率愈高, 图像的质量愈低。

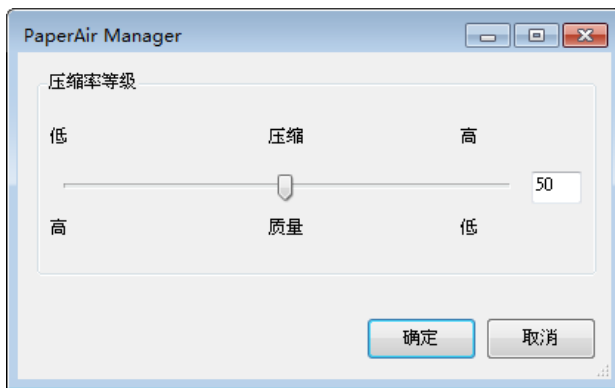

### PDF:

PDF是Adobe公司推出非常受欢迎的档案格式。您可以使用Adobe Acrobat或Adobe Reader来浏览PDF档案。

**多页 PDF:** 您可以按一下属性按键 并勾选[多页 PDF], 就可以建立多页 PDF 档案格式。多页 PDF 可将许多扫描图像合并成单一个 PDF 档案。

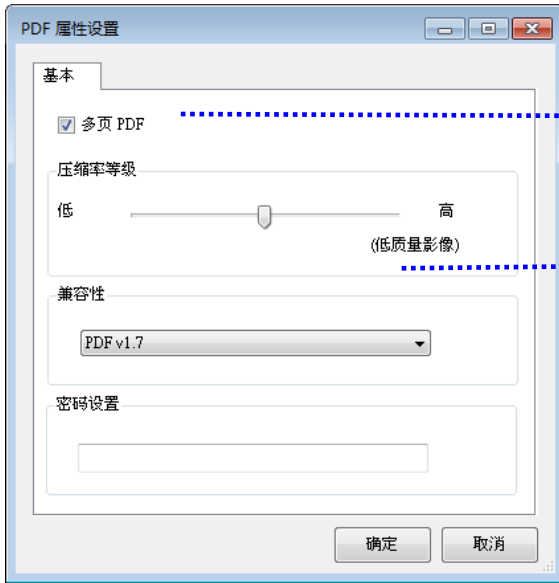

要转成多页PDF档案，请勾选此按钮。

移动滑杆来更改压缩率。

### 更多选项

- **压缩率:** 移动压缩滑杆至右边，可增加您的压缩率。移动压缩滑杆至左边，可减少您的压缩率。注意事项：压缩率愈高，图像质量愈低。
- **兼容性:** 从“兼容性”的选项中- (PDF (Quick Mode), PDF V1.0 ~ V1.7, PDF/A 1a, PDF/A 1b, PDF/A 2a, PDF/A 2b, PDF/A 3a, PDF/A 3b, PDF/A 3u.)中，选择你需要的 PDF 版本。PDF 版本的规格是向上兼容的，例如 PDF 1.7 规格包含从 1.0 至 1.6 的所有版本功能。
- **密码:** 如果要为您的档案增加安全性，请从“密码”选项，键入您的密码。

**PPTX:** 微软PowerPoint 所使用的简报档案格式。

**DOCX:** 微软Words所使用的文书档案格式。

**XLSX:** 微软Excel所使用的电子表格档案格式。

### 注意事项

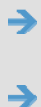

建议当你需要编辑文件中的文字时，才将文件转存为微软 Word/PowerPoint/Excel 的档案格式。



当你将文件转存为 Microsoft Word/PowerPoint/Excel 的档案格式后，经过转换的过程后，字型与原稿可能会不一样。



## 4.3 [更多设定]页签

[更多设定]页签提供下列选项。

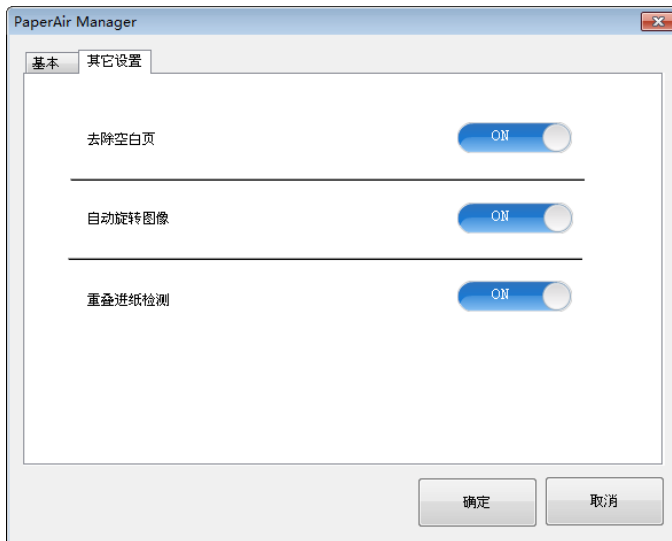

### 4.3.1 去除空白页

- **去除空白页:**  
依最佳化的阈值自动移除空白页。  
选项: \* ON (开启)、OFF (关闭)

### 4.3.2 旋转您的图像

- **自动旋转图像**  
依文件内容自动旋转图像。  
选项: \* ON (开启)、OFF (关闭)

### 4.3.3 启动重叠进纸侦测

- **重叠进纸侦测**  
重叠进纸侦测可以让您侦测自动进纸器内重叠的文件。通常多张进纸发生的原因不外乎是文件上有钉书针、黏胶、或静电。如果侦测到多张进纸，屏幕上会显示警告讯息。

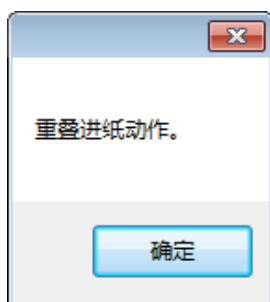

**故障排除方法:**

1. 依照警告讯息上的指示，从自动进纸器内，取出剩下的纸张。
2. 按一下[确定]来关闭警告讯息。
3. 继续扫描剩余的纸张。

## 4.4 建立可搜尋式PDF檔案

PaperAir Manager 可以讓您將掃描的圖像儲存成PDF或可搜尋式PDF檔案格式。  
透過支持超過一百種語言的OCR (光學文字辨識)引擎，您可以更有效率地搜尋並管理您的文件。

儲存成可搜尋式PDF檔案格式的方法如下：

1. 在主畫面上的右上角，按一下  以開啟[選項]窗口。

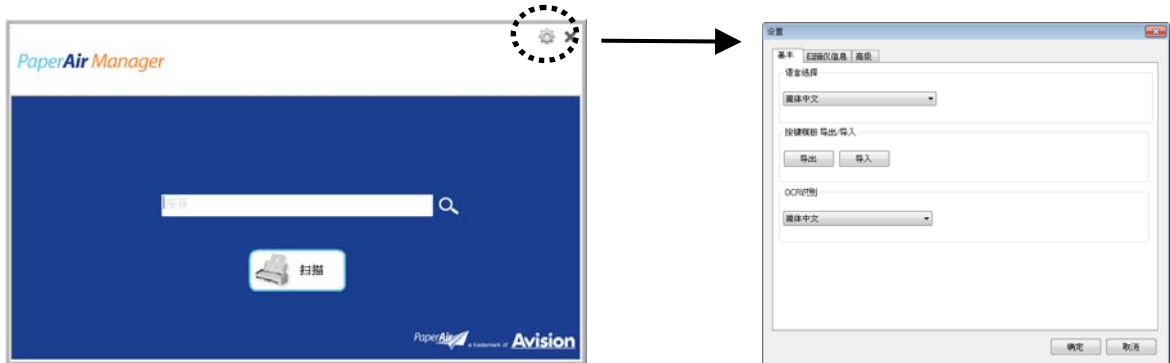

2. 從[OCR 辨識]選項中，選擇你需要辨識的語言。

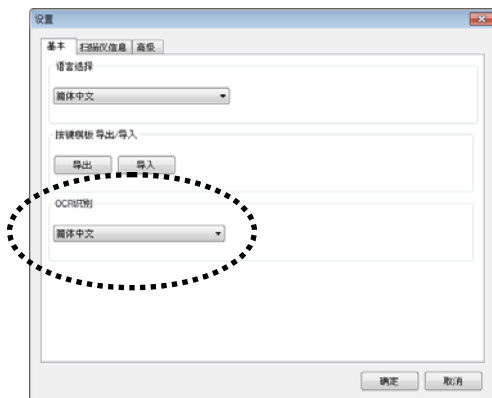

3. 在主畫面上的[掃描]按鈕上，按一下鼠标右鍵以開啟[掃描設定]窗口。

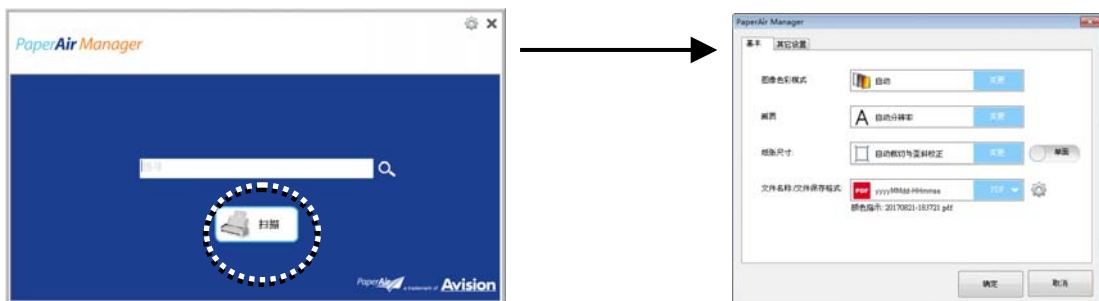

4. 在[檔案格式]的選項上，選擇[PDF]，然後按一下[確定] 以儲存設定並離開此畫面。

## 4.5 使用[选项设定]选单

[选项设定]选单可以让您更改本应用程序的默认值并浏览更进一步的信息，例如，更改使用者接口语言、浏览扫描次数等。

使用[选项]选单的步骤如下：

1. 在主画面上的右上角，按一下  以开启[选项设定]窗口。

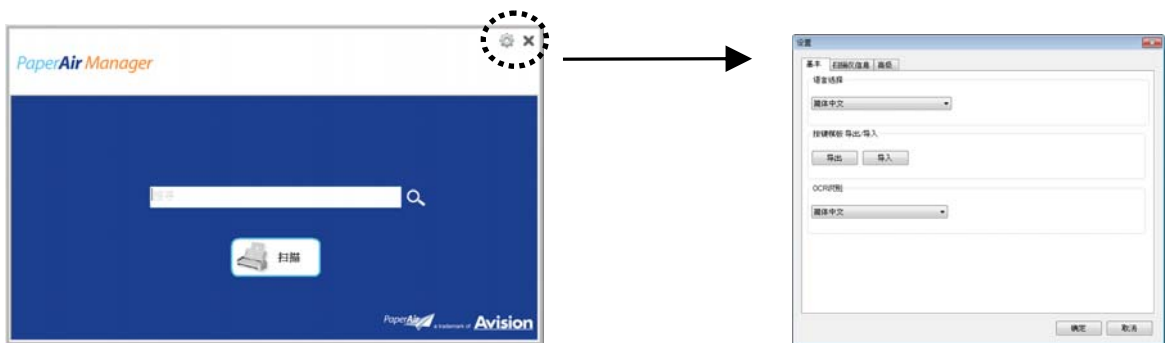

[选项设定]窗口上有[设定]页签、[信息]页签、和[进阶]页签，将分别说明如下。

## 4.5.1 [设定]页签

[设定]页签包含下列选项：

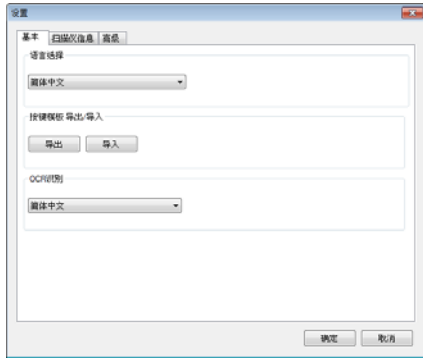

### → 语言选择

从下拉选单中，选择您需要的语言。按一下**[确定]**按键，屏幕上就会显示你刚刚所指定的语言。

### → 按键模板汇入/汇出

这个功能可以让您复制一台扫描仪的按键设定文件至另一台扫描仪，而不需要重复建立相同的按键设定文件。

**汇出：**按一下 **[汇出]** 可把目前的按键设定文件（包括：目的地及扫描设定值）汇出成**.bm2**档案。

**汇入：**按一下**[汇入]** 可将一台扫描仪的按键设定文件(**.bm2** 档案)汇入至另一台扫描仪。

### → OCR 辨识

如果您要将您的档案转换成可搜寻式的PDF档案，请从**[OCR(光学文字辨识)语言]**选项来选择您需要的语言。

## 4.5.2 [扫描仪信息]页签

**[扫描仪信息]页签**可以让您浏览所有关于扫描仪的信息，包括：序号、自动进纸垫片扫描计数、进纸滚轮扫描计数、和固件版本。当您要向维修人员通报问题时，这些信息是非常地有帮助。

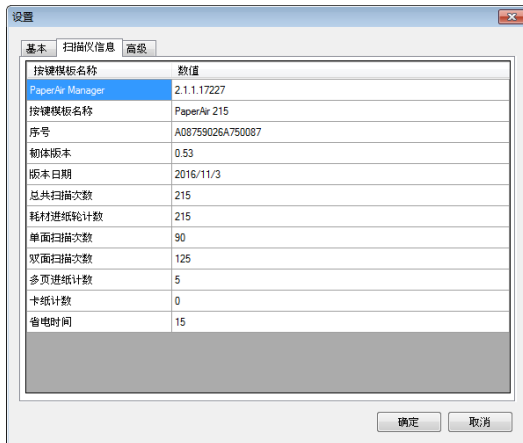

## 4.5.3 [进阶]页签

**[进阶]页签**包含下列选项：

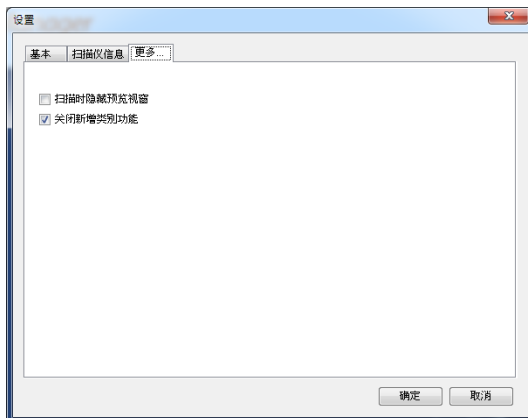

➔ **扫描时隐藏预览窗口**  
勾选此项目可以在扫描时，隐藏预览窗口，以加速扫描的诉度。

➔ **关闭新增类别功能**  
勾选此项目可以在预设的储存路径(档案夹)中新增一个的类别(文件夹)。

## 5. 保养及维修扫描仪

### 5.1 清洁扫描仪玻璃镜面、进纸垫片与滚轮

如果扫描的图像上有直线条时，可能是由于滚轮及玻璃镜面上沾有灰尘的缘故，这个时候，请用随机附赠的清洁布清洁本产品的滚轮及玻璃镜面。

清洁步骤:

1. 将馈纸槽往后开启。

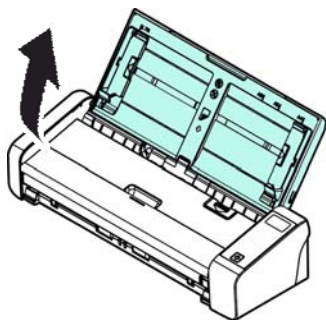

2. 按下ADF 松开按钮，将馈纸上盖往前开启。

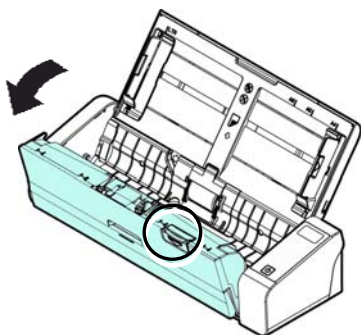

3. 拿出随机附赠的清洁布，擦拭玻璃镜面及所有的滚轮，如下图所示:

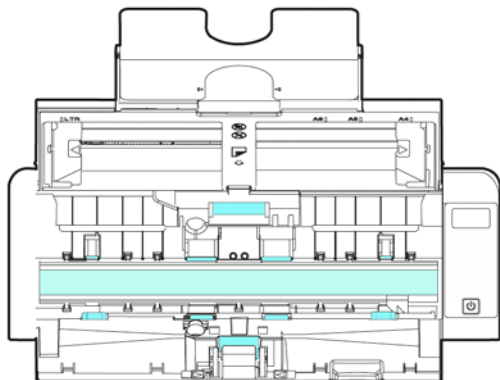



### 注意事项

- 当清洁滚轮及玻璃镜面时，清洁布上沾一点酒精(95%)会更好。
- 确定文件或照片的表面上没有订书针或回形针，否则玻璃镜面可能会受损。

## 5.2 更换进纸滚轮

使用扫描仪一段时间后，扫描仪内的进纸滚轮与分纸垫片皆会慢慢磨损，这个时候，进纸会不顺畅而且常常会发生卡纸。如果情况没有改善，请更换进纸滚轮或分纸垫片。



### 附注

建议当扫描的张数超过以下数据时，你可以更换进纸滚轮或分纸垫片。

进纸滚轮: 100,000 张

分纸垫片: 30,000 张

请依下列步骤来更换进纸滚轮与分纸垫片:

更换进纸滚轮，

1. 将馈纸槽往后开启。

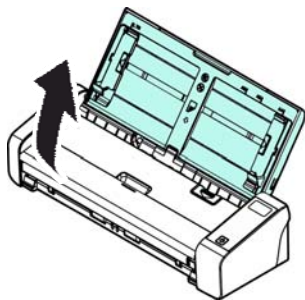

2. 按下ADF 松开按钮，将馈纸上盖往前开启。

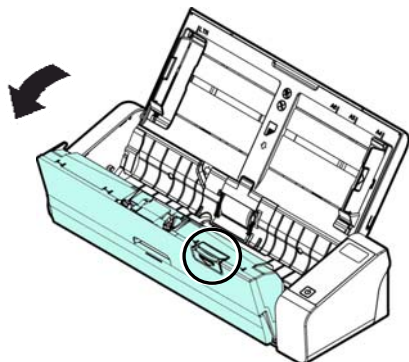



3. 往前开启滚轮上盖。

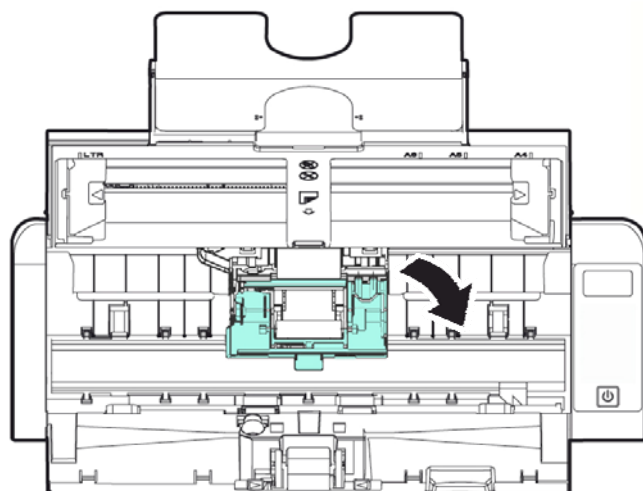
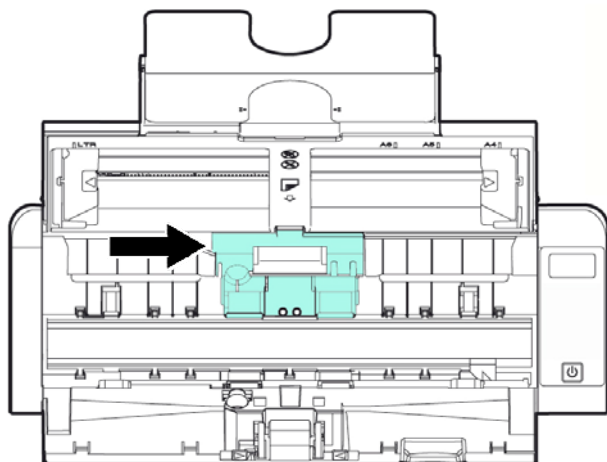

4. 将进纸滚轮推向左边。

5. 取出进纸滚轮。

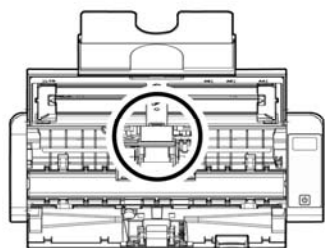

1

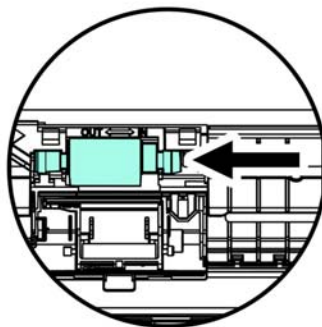

2

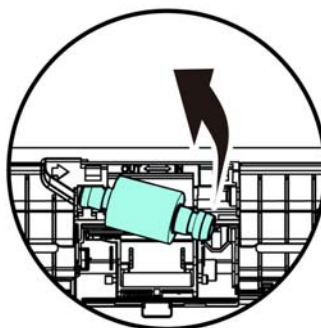

6. 取出新的进纸滚轮，将进纸滚轮的左端对准凹槽内的金属突点，将进纸滚轮往右边推，此时你会听到清脆的接合声。

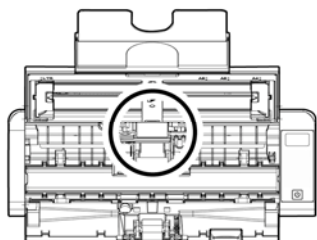

1

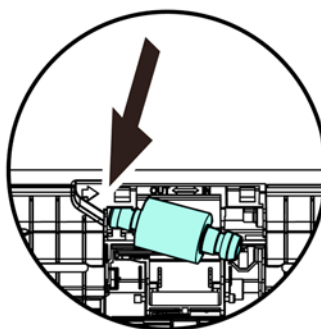

2

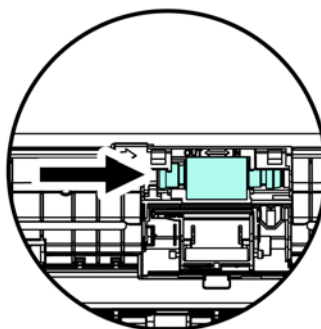

7. 关上馈纸上盖。

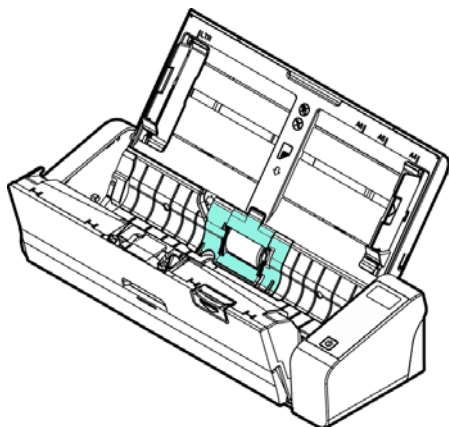

### 5.3 更换分纸垫片

更换分纸垫片，

1. 将馈纸槽往后开启。

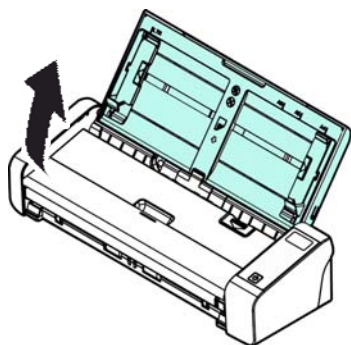

2. 按下ADF 松开按钮，将馈纸上盖往前开启。

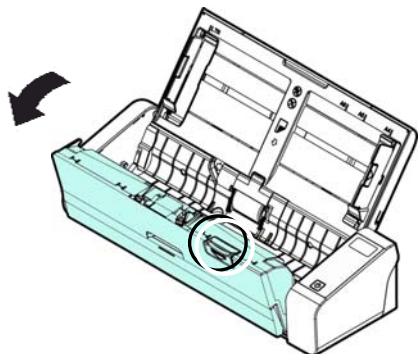

3. 用手指将分纸垫片的两边往内压，再往上提起，即可取出分纸垫片。

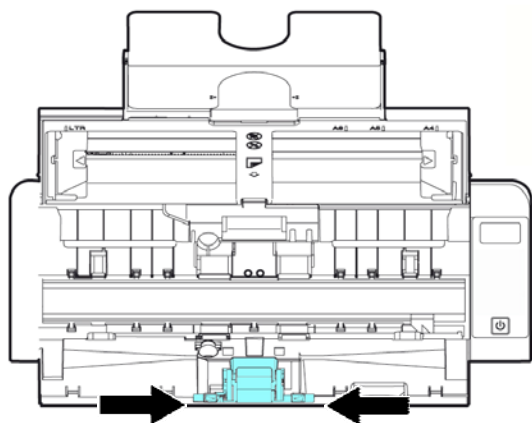

4. 用手指握住新的分纸垫片的两边，插入分纸垫片插槽即可。
5. 关上馈纸上盖。

## 6. 排除错误指南

### 6.1 如何解除卡纸

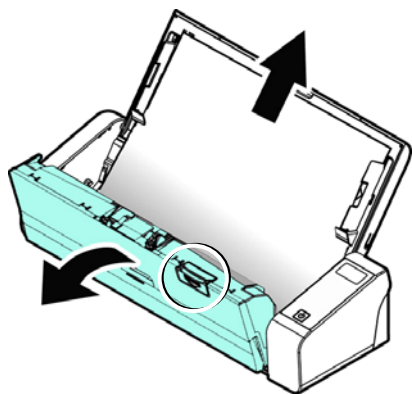

遇到卡纸的情形时，请依照下列指示把纸张拿出来：

1. 按下自动进纸装置松开按钮以打开前置门。
2. 轻轻地将纸张从自动进纸匣内拿开。
3. 关上自动进纸装置的前置门。



## 6.2 排除错误讯息

扫描过程中，如果有错误讯息，红色指示灯会闪烁，同时液晶屏幕会显示错误图标，要排除错误讯息，请参考下表。

错误图示/叙述	问题/原因	解决方法
<p>卡纸</p> 	<ol style="list-style-type: none"><li>1. 纸张卡在馈纸槽。</li><li>2. 纸张长度超过限制 [300 dpi: 36 in. (914mm), 600 dpi: 14 in. (356mm)]</li></ol>	开启馈纸上盖，将纸张从馈纸槽中取出。
<p>上盖未关闭</p> 	馈纸上盖开启。	关上馈纸上盖。

## 6.3 常见问题与答复

**问** 扫描仪发生卡纸或多张进纸。

- 答**
1. 请将文件的角落或边缘压平。
  2. 在将文件放入扫描仪之前，请彻底地将您的文件搨一搨。文件可能因为静电的原因而沾黏在一起。
  3. 请一次不要放太多纸张在扫描仪内。

**问** 当纸张馈入扫描仪内时，变成歪斜不正。

- 答**
1. 请尽量将导纸板紧贴于文件，然后让文件笔直馈入扫描仪内。
  2. 请检查馈纸滚轮的状况是否良好。如果有必要，请依照5.1章节说明的清洁方向来清理馈纸滚轮。

**问** 当我选择分辨率超过 **600 dpi** 时，"纸张"页签内的"自动裁切"及"自动歪斜校正"选项无法发挥作用。

- 答**
- 当光学分辨率超过 **600 dpi** 时，执行"自动裁切"及"自动歪斜校正"时会占用计算机不少的内存。为了避免错误讯息的产生，我们建议你如果要执行"自动裁切"及"自动歪斜校正"功能，请将光学分辨率设为**600 dpi** 以内。

## 6.4 技术服务

虹光技术服务部提供周全的技术服务。当你与我们连络之前，请准备好下列资料：

- ➔ 扫描仪的序号(在扫描仪的底部)。
- ➔ 计算机硬设备(例如，你的 CPU 种类，RAM大小，硬盘可用空间，显示卡...)
- ➔ PaperAir Manager的版本。

请用下列方式与我们连络：

### 总部

虹光精密工业股份有限公司

30077 新竹科学园区研新一路二十号

电话: +886 (3) 578-2388 | 传真: +886 (3) 577-7017

电子邮件地址: [service@avision.com.tw](mailto:service@avision.com.tw) | 网址: <http://www.avision.com.tw>

### 美加地区

**Avision Labs, Inc.**

6815 Mowry Ave., Newark CA 94560, USA

电话: +1 (510) 739-2369 | 传真: +1 (510) 739-6060

电子邮件地址: [support@avision-labs.com](mailto:support@avision-labs.com) | 网址: <http://www.avision.com>

### 大陆地区

上海虹彩科技有限公司

7A, No上海市长宁区凯旋路1010号A幢7A层 邮编: 200052

电话(客服专线): 021-62816680 | 传真: 021-62818856

电子邮件地址: [service@avision.net.cn](mailto:service@avision.net.cn) | 网址: [www.avision.com.cn](http://www.avision.com.cn)

### 欧洲地区

**Avision Europe GmbH**

Bischofstr. 101 D-47809 Krefeld Germany

电话: +49-2151-56981-40 | 传真: +49-2151-56981-42

电子邮件地址: [info@avision-europe.com](mailto:info@avision-europe.com) | 网址: <http://www.avision.de>

### 南美地区

**Avision Brasil Ltda.**

Avenida Jabaquara, 2958 - Cj. 75 - Mirandópolis -

CEP: 04046-500 - São Paulo, Brasil | 电话: +55-11-2925-5025

电子邮件地址: [suporte@avision.com.br](mailto:suporte@avision.com.br) | 网址: <http://www.avision.com.br>



## 7. 产品规格

规格如果有变动，不另通知。详细的规格，请参考我们的网址 <http://www.avision.com>。

安规型号:	FL-1513B
光学分辨率:	600 dpi
图像类型:	黑白/灰阶 /彩色
自动进纸限制:	一次最多 20 页(75 g/m <sup>2</sup> ) (20 lb.)
最大扫描文件尺寸:	216 x 356 mm (8.5 x 14 in.)
最小扫描文件尺寸:	50 x 50 mm (2 x 2 in.)
纸张厚度:	前端进纸: 27 ~ 413 g/m <sup>2</sup> (7~110 lb.) 自动进纸器: 50~105 g/m <sup>2</sup> (13~28 lb.)
卡片厚度:	< 1.25 mm (0.05 in.) (前端进纸、水平方向进纸、凸字面面朝上)
界面:	Micro USB
电力输入:	100-240 VAC, 50/60 Hz
电力输出:	24V, 1.5A (适配器)
操作温度:	10° C~35° C
尺寸: (宽x长x高)	
最小	299 x 104 x 74 mm (11.77 x 4.09 x 2.91 in.)
最大	299 x 254 x 255 mm (11.77 x 10 x 10 in.)
重量:	1.5 kg (3.3 lb.)

本产品中有害物质的名称及含量

部件名称	有害物质					
	铅 (Pb)	汞 (Hg)	镉 (Cd)	六价铬 (Cr <sup>6+</sup> )	多溴联苯 (PBB)	多溴二苯醚 (PBDE)
金属部件 (铝、钢、铜合金)	X	○	○	○	○	○
扫描引擎	X	○	○	○	○	○
电子零部件 (Parts on PCB)	X	○	○	○	○	○
塑料部件	○	○	○	○	○	○
包装材料*	○	○	○	○	○	○
电源适配器**	X	○	○	○	○	○

○: 表示该有害物质在该部件所有均质材料中的含量均在GB/T 26572规定的限量要求以下。  
 X: 表示该有害物质至少在该部件的某一均质材料中的含量超出GB/T 26572 规定的限量要求。



**中国产品环保使用期限标识**

表示按照本产品安全使用注意事项使用的情况下,从生产日期算起,在标志的年限内使用,本产品中含有的有毒有害物质或元素不致发生外泄从而对环境造成污染或对人身、财产造成严重影响。环保使用期限不等于安全使用期限,不包含因电性能安全、电磁安全等方面因素所限定的使用期限。

本产品内无法标示环保使用期限标识的配件,其环保使用期限皆超过10年。

\* 包装物无法按照GB18455要求标示的(表面积小于5\*10<sup>3</sup>mm<sup>2</sup>),其包装材料为可回收纸类  或低密度聚乙烯(04/PE-LD)

\*\* 以上只适用于有使用这些部件的机种