

Avision

A4-Digitaldrucker
AP30-Serie- Bedienungsanleitung

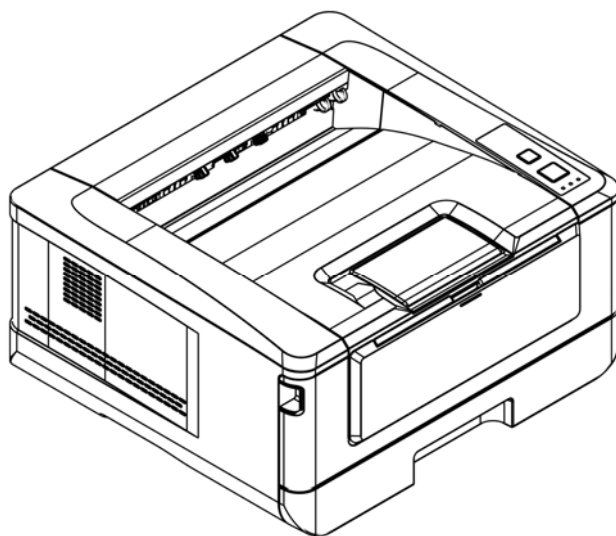

Avision Inc.

FCC-Zulassungsbestätigung

Dieses Gerät wurde getestet und den Beschränkungen für Digitalgeräte der Klasse B nach Teil 15 der FCC-Regelungen für konform befunden. Diese Beschränkungen wurden mit dem Ziel entworfen, einen vernünftigen Schutz vor schädlichen Interferenzen bei der Aufstellung in einem Haushalt zu bieten. Dieses Gerät erzeugt, verwendet und kann Funkfrequenzenergie abstrahlen und Interferenzstörungen im Funkverkehr hervorrufen, sofern es nicht den Anweisungen zufolge aufgestellt und verwendet wird. Es kann jedoch keine Garantie gegeben werden, daß bei individuellen Installationen Interferenzen auch tatsächlich vermieden werden können. Wenn dieses Gerät störende Interferenzen bei Radio- und Fernsehempfang erzeugt, was durch das Aus- und Einschalten des Gerätes belegt werden kann, wird der Benutzer angehalten, diese Interferenzen durch eine der folgenden Maßnahmen zu unterbinden:

- Ändern Sie die Ausrichtung der Empfangsantenne.
- Vergrößern Sie den Abstand zwischen Gerät und Empfänger.
- Schließen Sie das Gerät an einen vom Empfänger getrennten Stromkreis an.
- Wenden Sie sich an den Händler oder einen erfahrenen Radio- und Fernstechniker um Hilfe.



European Union Regulatory Notice

Produkte mit dem CE-Zeichen entsprechen den folgenden EU-Richtlinien:

- Niederspannungsrichtlinie 2014/35/EC
- Richtlinie zur elektromagnetischen Verträglichkeit 2014/30/EC
- Richtlinie 2011/65/EG zur Beschränkung der Verwendung bestimmter gefährlicher Stoffe (RoHS)
- ROT (Radiogeräte-Richtlinie) Richtlinie (2014/53/EC)

Dieses Produkt erfüllt die Klasse B-Grenzwerte der EN 55022 und EN 55024, die Sicherheitsanforderungen der EN 60950 sowie die Anforderungen der EN 50581 über die Beschränkung der Verwendung bestimmter gefährlicher Stoffe.

*Dieses Gerät ist als Laser produkt der Klasse 1 zertifiziert.

Estsorgung von Elektrogeräten durch Benutzer in privaten Haushalten in der EU



Dieses Symbol auf dem Produkt oder dessen Verpackung gibt an, dass das Produkt nicht zusammen mit dem Restmüll entsorgt werden darf. Es obliegt daher Ihrer Verantwortung, das Gerät an einer entsprechenden Stelle für die Entsorgung oder Wiederverwertung von Elektrogeräten aller Art abzugeben (z.B. ein Wertstoffhof). Die separate Sammlung und das Recyceln Ihrer alten Elektrogeräte zum Zeitpunkt ihrer Entsorgung trägt zum Schutz der Umwelt bei und gewährleistet, dass sie auf eine Art und Weise recycelt werden, die keine Gefährdung für die Gesundheit des Menschen und der Umwelt darstellt. Weitere Informationen darüber, wo Sie alte Elektrogeräte zum recyceln abgeben können, erhalten Sie bei den örtlichen Behörden, Wertstoffhöfen oder dort, wo Sie das Gerät erworben haben.

Informationen zur Sicherheit

Bei der Inbetriebnahme dieses Geräts sollten stets die folgenden Sicherheitsmaßnahmen beachtet werden.

Sicherheit während des Betriebs

Folgende wichtige Symbole werden in dieser Anleitung verwendet:

WARNUNG:

Weist auf ein potentielle Gefahren hin, die bei Nichtbeachtung der Anweisungen zum Tode oder zu schweren Verletzungen führen können.

ACHTUNG:

Weist auf ein potentielle Gefahren hin, die bei Nichtbeachtung der Anweisungen zu geringfügigen bis mittelschweren Verletzungen oder Sachschäden führen können.

Wichtig:

Weist auf Betriebsanforderung und -einschränkungen hin. Bitte lesen und beachten Sie diese Anweisungen zur Gewährleistung eines ordnungsgemäßen Betriebs und zur Vermeidung von Beschädigungen der Maschine.

Hinweis:

Weist auf eine weiterführende Erklärung oder Klarstellung hin. Es wird dringendst empfohlen, diesen Hinweis zu lesen.

⚠ *WARNUNG:*

Um keinen gefährlichen Stromschlag zu erhalten bzw. keinen Brand zu verursachen, dürfen Sie nur die Abdeckungen oder Schrauben entfernen, die gemäß dieser Anleitung auch entfernt werden dürfen.

⚠ *ACHTUNG:*

- ✓ Um die Gefahr eines Brandes zu verringern, verwenden Sie bitte nur ein Telekommunikationsanschlusskabel der AWG-Spezifikation 26 oder größer.
- ✓ Halten Sie beim Abziehen des Netzsteckers den Stecker fest, ziehen Sie nicht am Kabel.

Vorsichtsmaßnahmen

- Stellen Sie dieses Gerät nicht neben einer Heizung oder Klimaanlage auf.
- Stellen Sie dieses Gerät nicht einer feuchten oder staubigen Umgebung auf.
- Stellen Sie dieses Gerät in einem separaten, gut belüfteten Bereich auf.
- Es wird empfohlen, Recyclingpapier für die Anfertigung von Kopien zu verwenden.
- Dieses Gerät kann in die Betriebsarten Energieeinsparung und Standby geschaltet werden. Das Gerät verbraucht nur dann absolut keine Energie, wenn es nicht an eine externe Stromversorgung angeschlossen ist.
- Bewahren Sie den Produktkarton und die Verpackungsmaterialien für eventuelle Versandzwecke auf.

Bitte beachten

Wichtig

- Fertigen Sie keine Kopien von Materialien an, die per Gesetz nicht kopiert werden dürfen.
- Das Kopieren folgender Materialien ist in der Regel gesetzlich verboten:
Banknoten, Steuermarken, festverzinsliche Wertpapiere, Aktienzertifikate, Bankwechsel, Schecks.

Urheberrechte und Markenzeichen

Ethernet ist ein eingetragenes Markenzeichen der Xerox Corporation.

Microsoft, Windows, Windows NT, Windows XP und Windows Vista sind eingetragene Markenzeichen der Microsoft Corporation in den Vereinigten Staaten und/oder in anderen Ländern.

Weitere hier aufgeführte Produktnamen dienen nur der Identifizierung und können Markenzeichen ihrer jeweiligen Firmen sein. Wir beanspruchen keinerlei Rechte an diesen Markenzeichen.

Gewährleistung

Änderungen der in diesen Dokumenten aufgeführten Informationen sind vorbehalten.

Der Hersteller übernimmt keine Gewährleistung für dieses Material, einschließlich stillschweigender Gewährleistungen der Eignung für einen bestimmten Zweck, ohne jedoch darauf beschränkt zu sein.

Der Hersteller übernimmt keine Haftung für hier enthaltene Fehler oder Neben- oder Folgeschäden im Zusammenhang mit der Bereitstellung, dem Leistungsumfang oder der Verwendung dieses Materials.

Sicherheitshinweise

Dieser Drucker ist ein Seitendrucker, der über einen LSU-Druckkopf (Laser Scanning Unit) bedient wird. Es geht keine Gefahr vom LSU -Druckkopf aus, sofern der Drucker gemäß den Anweisungen in dieser Anleitung bedient wird. Da die vom LSU -Druckkopf abgegebene Strahlung von den Schutzgehäusen und äußeren Abdeckungen komplett abgefangen wird, können während der gesamten Bedienung seitens der Benutzer keine LSU -Strahlen aus der Maschine austreten.



- Stellen Sie weder eine Tasse mit Kaffee, eine Vase noch einen anderen mit Flüssigkeit gefüllten Behälter auf die Maschine. Auf die Maschine verschüttete Flüssigkeiten können ihre elektrischen Teile und ihre Isolierung beschädigen.
- Achten Sie darauf, dass keine Büroklammern, Heftklammern oder andere Objekte aus Metall in die Maschine hineinfallen.
- Beachten Sie beim Beheben von Papierstaus die entsprechenden Anweisungen in dieser Anleitung.
- Schalten Sie die Maschine vor dem Abziehen des Steckers aus. Ihre Hände müssen dabei trocken sein. Halten Sie den Stecker und nicht sein Kabel fest, wenn Sie ihn aus der Steckdose ziehen.
- Versuchen Sie nie, fest angebrachte Abdeckungen zu öffnen.
- Versuchen Sie nicht, die Maschine oder ihre Teile zu modifizieren.
- Im Normalfall ist die von der Maschine abgegebene, geringe Menge an Ozon harmlos. Ist die Maschine jedoch längere Zeit oder in einem kleinen Zimmer in Betrieb, müssen Sie für eine gute Belüftung dieses Bereichs sorgen. Lüften Sie das Zimmer auch dann, wenn Sie nach häufigem oder längerem Maschinenbetrieb einen ungewohnten Geruch bemerken.
- Sie dürfen dieses Produkt nicht modifizieren, da dies einen Brand, einen Stromschlag oder einen Durchschlag verursachen könnte. Ist das Produkt mit einem LSU -Druckkopf ausgestattet, kann die LSU -Strahlquelle zur Erblindung führen.

- Versuchen Sie nicht, die am Produkt fest angebrachten Abdeckungen und Blenden zu entfernen. Im Inneren einiger Produkte befindet sich ein Hochspannungsteil oder eine LED-Strahlquelle, die einen Stromschlag herbeiführen oder Erblindung verursachen kann.
- Sollte dieses Produkt außergewöhnlich heiß werden oder Rauch bzw. einen ungewohnten Geruch oder ein unvertrautes Geräusch abgeben, schalten Sie es sofort über den Netzschalter aus, ziehen Sie seinen Netzstecker von der Steckdose ab und wenden Sie sich an Ihren autorisierten Kundendienst. Sollten Sie es dennoch weiterhin in diesem Zustand in Betrieb nehmen, könnte ein Brand entfacht oder ein Stromschlag herbeigeführt werden.
- Sollte dieses Produkt heruntergefallen oder seine Abdeckung beschädigt sein, schalten Sie es sofort über den Netzschalter aus, ziehen Sie seinen Netzstecker von der Steckdose ab und wenden Sie sich an Ihren autorisierten Kundendienst. Sollten Sie es dennoch weiterhin in diesem Zustand in Betrieb nehmen, könnte ein Brand entfacht oder ein Stromschlag herbeigeführt werden.
- Im Inneren dieses Produkts gibt es sehr heiße Bereiche, die Verbrennungen verursachen können. Wenn Sie das Innere des Geräts auf Störquellen untersuchen, z. B. Fehler bei der Papierzufuhr, achten Sie darauf, nicht die Stellen (rings um die Fixiereinheit usw.) zu berühren, die mit dem Warnetikett „Caution! Hot Surface (Achtung! Heiße Oberfläche)“ gekennzeichnet sind.
- Bewahren Sie die Verbrauchsartikel der Maschine nicht an folgenden Orten auf:
 - Orte, an denen es zu einer übermäßig hohen Temperatur oder Luftfeuchtigkeit kommen kann.
 - Orte, an denen entzündbare Artikel oder Flüssigkeiten gelagert werden.
 - In direktem Sonnenlicht.
 - In staubigen Umgebungen.

Hinweise zur Produktsicherheit

Bitte lesen Sie diese Anweisungen aufmerksam durch und befolgen Sie sämtliche Anweisungen und Warnungen vor der Installation und Benutzung des Gerätes.

Folgende Kennzeichnungen in diesem Dokument sollen auf die Möglichkeit von Gefahren, Verletzungen und/oder Geräteschäden aufmerksam machen.

 WARNUNG	Zeigt potenziell gefährliche Situationen an, die bei Nichtbeachtung der Anweisungen ernsthafte oder sogar tödliche Verletzungen zur Folge haben können.
 ACHTUNG	Zeigt potenziell gefährliche Situationen, die bei Nichtbeachtung der Anweisungen leichtere bis mittlere Verletzungen oder Sachschäden zur Folge haben können.

WARNUNG

- Verwenden Sie nur das mit Ihrem Gerät gelieferte Netzteil. Die Verwendung anderer Netzteile kann Brände, Stromschläge und Verletzungen zur Folge haben.
- Verwenden Sie nur das mit Ihrem Gerät gelieferte Netz- und USB-Kabel; achten Sie darauf, dass die Kabel nicht verknoten, ausfransen, geklemmt, abgerieben oder eingeschnitten werden. Die Verwendung anderer Netz- oder USB-Kabel kann Brände, Stromschläge und Verletzungen zur Folge haben.
- Stellen Sie nicht auf das Netzkabel; platzieren Sie Netzteil und Netzkabel so, dass niemand darauf tritt oder darüber stolpert.
- Stellen Sie Gerät und Netzteil in die Nähe einer Steckdose, an der das Netzteil mühelos angeschlossen werden kann.

- Falls Sie das Gerät mit einer Mehrfachsteckdose verwenden, achten Sie darauf, dass die Gesamtamperzahl der an der Mehrfachsteckdose angeschlossenen Geräte die Amperzahl der Mehrfachsteckdose nicht überschreitet.
- Stellen Sie das Gerät nah genug an den Computer, sodass Sie das Schnittstellenkabel mühelos zwischen Gerät und Computer anschließen können.
- Gerät und Netzteil nicht an folgenden Orten aufstellen oder lagern:
 - Im Freien
 - An sehr schmutzigen oder staubigen Orten, in der Nähe von Wasser oder Wärmequellen
 - An Orten, die Stößen, Vibrationen, hohen Temperaturen oder hoher Feuchtigkeit, direktem Sonnenlicht, starken Lichtquellen oder schnellen Temperatur- oder Feuchtigkeitsänderungen ausgesetzt sind
- Verwenden Sie das Gerät nicht mit feuchten oder gar nassen Händen.
- Demontieren, modifizieren und reparieren Sie Netzteil, Gerät oder Geräteoption niemals eigenhändig, sofern dies nicht ausdrücklich in der Dokumentation der Anleitung erklärt ist. Andernfalls drohen Brand, Stromschläge und Verletzungen.
- Stecken Sie keine Gegenstände in jegliche Öffnungen, da diese gefährliche Spannungspunkte berühren oder Komponenten kurzschließen könnten. Es besteht Stromschlaggefahr.
- Unter folgenden Bedingungen Gerät und Netzteil trennen und qualifiziertes Servicepersonal aufsuchen:
 - Netzteil und/oder -stecker sind beschädigt.
 - Flüssigkeit ist in das Gerät oder das Netzteil gelangt.
 - Gegenstände sind in das Gerät oder das Netzteil gelangt.
 - Gerät oder Netzteil sind heruntergefallen oder das Gehäuse wurde beschädigt.
 - Gerät oder Netzteil arbeiten nicht normal (Rauch, komischer Geruch, ungewöhnliche Geräusche etc.) oder Sie bemerken eine deutliche Leistungsänderung.
- Trennen Sie Gerät und Netzteil vor der Reinigung.

ACHTUNG:

- Stellen Sie das Gerät nicht auf einen geneigten oder instabilen Untergrund. Das Gerät könnte herunterfallen und dabei Verletzungen verursachen.
- Stellen Sie keine schweren Gegenstände auf das Gerät. Andernfalls könnte das Gerät instabil werden und herunterfallen. Dies birgt auch Verletzungsgefahr.
- Bewahren Sie das mitgelieferte Netzkabel/USB-Kabel zur Vermeidung von Verletzungsgefahr außerhalb der Reichweite von Kindern auf.
- Halten Sie Plastikbeutel von kleinen Kindern fern bzw. entsorgen Sie sie; es besteht Erstickengefahr.
- Falls Sie das Gerät längere Zeit nicht benutzen werden, ziehen Sie das Netzteil aus der Steckdose.

1. Übersicht

Einführung

Wir bedanken uns für Ihre Wahl dieses hochmodernen Druckers von Avision für den lokalen Druck und Netzwerkdruck von Dokumenten im A4-Format (maximal).

Funktionsmerkmale

Dieses Produkt besitzt die folgenden Funktionsmerkmale für einen effizienteren und effektiveren Druck.

- **Beidseitiger Druck:** Druckt zwei Seiten (eine auf jeder Blattseite) auf einem einzigen Blatt Papier.

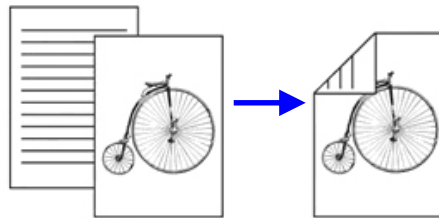

- **Sortierter Druck:** Druckt mehrere Exemplare auf einmal aus und sortiert die ausgedruckten Seiten.

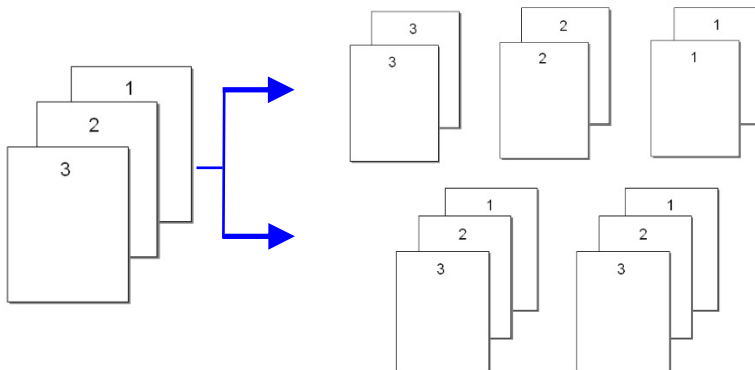

-
- **Unterstützt das A4-Format:** Mit diesem Produkt können Sie Dokumente im A4-Format (maximal) ausdrucken.

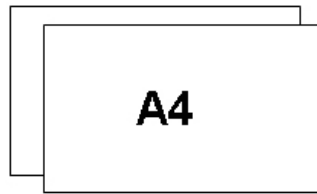

- **Druck mehrerer Seiten auf einem Blatt Papier:** Druckt zwei oder vier Seiten einer Vorlage auf einem einzigen Blatt Papier aus. Es können maximal 16 Seiten auf einem einzelnen Blatt gedruckt werden.

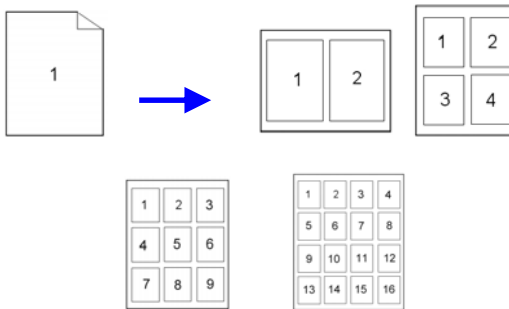

- **Druck von Wasserzeichen:** Bedruckt den Hintergrund eines Dokuments mit Text, z. B. Vertraulich, Wichtig, oder mit einem Bild.

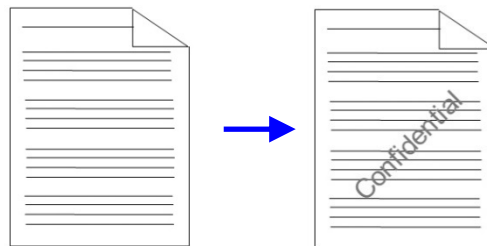

Das Produkt von außen

Vorderseite

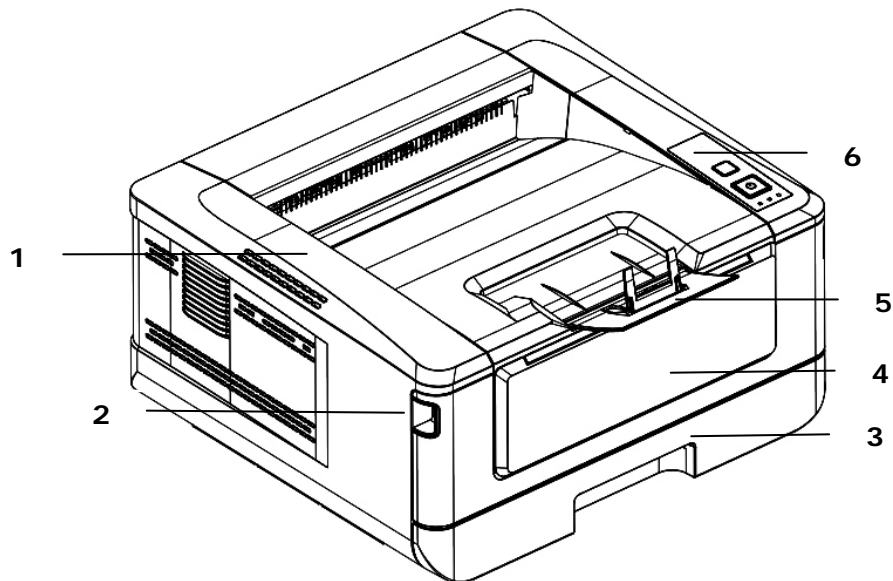

1. Ausgabe	4. Vorderseitige Abdeckung
2. Griff der vorderseitigen Abdeckung	5. Papierausgabe
3. Hauptpapiereinzug	6. Bedienfeld

Rückseite

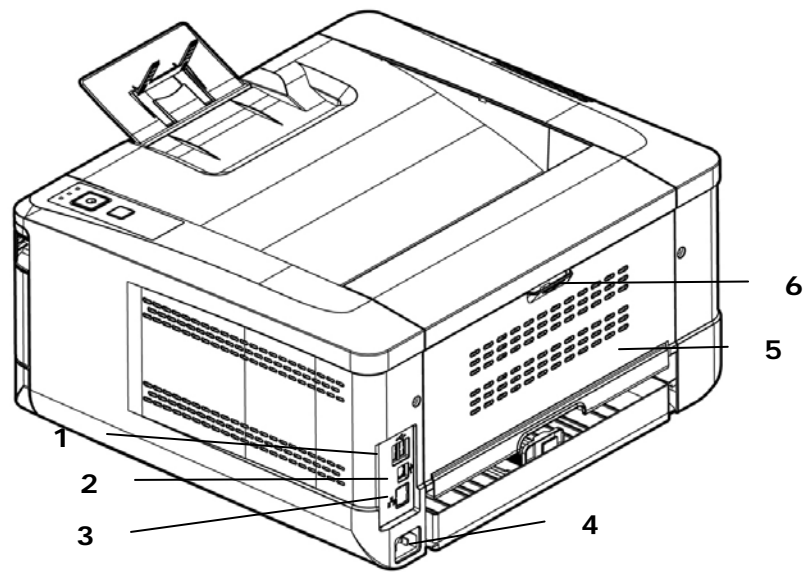

1. USB-Anschluss (Typ A, für USB-Flash-Disk)	4. Netzanschluss
2. USB-Anschluss (Typ B, für PC)	5. Rückseitige Abdeckung
3. LAN-Anschluss	6. Griff der rückseitigen Abdeckung

Lieferumfang

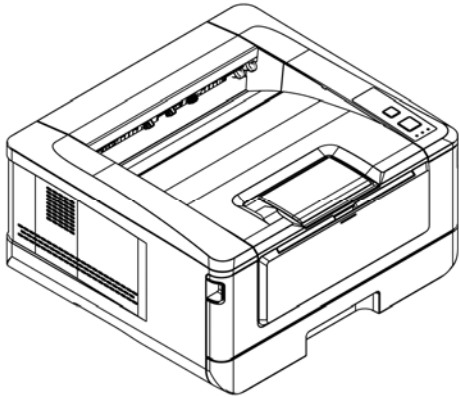

Hauptgerät



Software-CD (Druckertreiber,
Bedienungsanleitung)

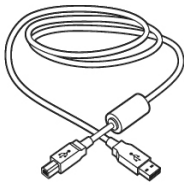

USB-Kabel

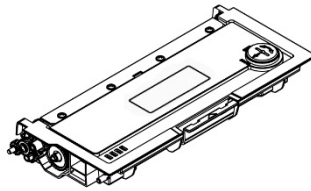

Tonerkartusche

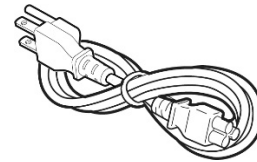

Netzkabel

Bedienfeld

Taste Abbrechen:

- Drücken, um einen Druckauftrag abubrechen.
- 3 Sekunden lang gedrückt halten, um Nutzungsbericht zu drucken.

Warn-LED:

Blinkt, um einen Fehler anzuzeigen.

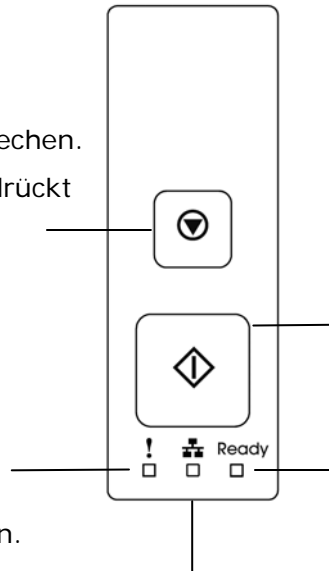

Ein/Aus-Taste:

- Kurz drücken, um Drucker einzuschalten.
- Lang gedrückt halten, um Drucker auszuschalten.

Betriebs-/Bereitanzeige (LED):

Leuchtet durchgehend, wenn der Drucker eingeschaltet ist.

LAN LED:

Zeigt an, dass seine LAN-Verbindung vorhanden ist.

Hinweise zur Vorinstallation

Damit das Produkt als Netzwerkgerät verwendet werden kann, müssen die folgenden Netzwerkparameter von Ihrem Netzwerkadministrator eingeholt werden. Im nächsten Abschnitt wird die Einstellung der Netzwerkparameter (über das Menü) beschrieben.

1. DHCP Enable (DHCP-Aktivierung):	
2. IP Address (IP-Adresse):	. . .
3. Subnet mask (Subnetzmaske):	. . .
4. Gateway IP (Gateway-IP):	. . .

Erklärung dieser Optionen:

1. *DHCP Enable (DHCP-Aktivierung):	Bei Wahl von Yes (Ja) werden die IP-Adresse sowie die Adresse der Subnetzmaske und vom Gateway automatisch vom DHCP-Server bezogen.
2. *IP Address (IP-Adresse):	Die IP-Adresse (Internetprotokoll) wird Ihrer Maschine von Ihrem Netzwerkadministrator oder dem DHCP-Server zugewiesen.
3. Subnet mask (Subnetzmaske):	Die Adresse der Subnetzmaske wird von Ihrem Netzwerkadministrator oder dem DHCP-Server zugewiesen.
4. Gateway IP (Gateway-IP):	Die IP-Adresse vom Gateway wird von Ihrem Netzwerkadministrator oder dem DHCP-Server zugewiesen.

**Hinweis:**

1. DHCP-Server: Mithilfe von DHCP (Dynamic Host Configuration Protocol) kann einem Host jedes Mal eine eindeutige IP-Adresse automatisch zugewiesen werden, sobald er sich mit einem Netzwerk verbindet--dies erleichtert die Verwaltung von IP-Adressen für Netzwerkadministratoren. Ist der DHCP-Server für Ihr Netzwerk verfügbar, brauchen Sie die Daten für TCP/IP, Subnetzmaske, Gateway und DNS nicht einzugeben. Stattdessen werden diese Daten dem Produkt automatisch zugewiesen.
2. IP-Adresse: Eine IP-Adresse (Internetprotokoll) sorgt für eine eindeutige Identifizierung einer Hostverbindung in einem IP-Netzwerk. IP-Adressen werden vom Systemadministrator oder Netzwerkdesigner zugewiesen. Eine IP-Adresse besteht aus zwei Teilen: einer Identifizierung des Netzwerks und einer Identifizierung Ihres Knotens.
3. Die IP-Adresse besteht in der Regel aus vier Zahlen, die mit einem Punkt voneinander getrennt werden. Jede Zahl kann den Wert Null bis 255 haben. Eine IP-Adresse könnte dann z. B. 10.1.30.186 sein.

2. Installation

Betriebsraum

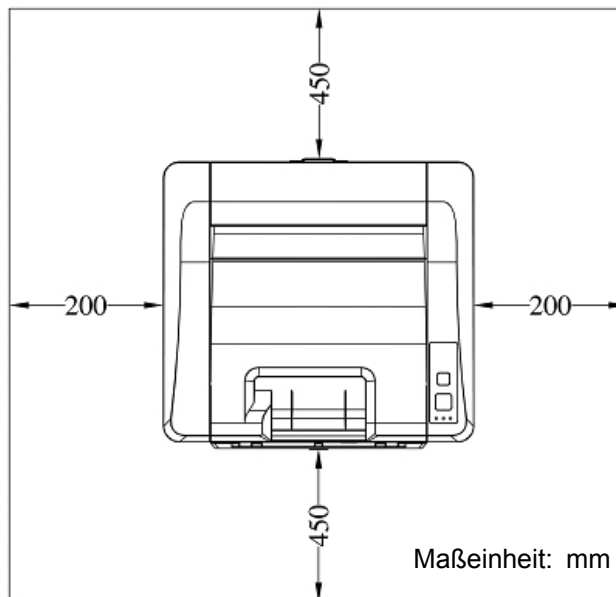

Abmessungen (BxTxH) : 404 x 380 x 205 mm

Folien von Tonerkartusche abziehen



Wichtig!

Achten Sie beim Auspacken der Maschine auf die separat verpackte Tonerkartusche. Vor dem Installieren der Tonerkartusche müssen Sie die Luftpolsterverpackung und die Folien entfernen.

Tonerkartusche installieren

Installieren Sie die Tonerkartusche bitte anhand folgender Schritte:

1. Nehmen Sie die neue Tonerkartusche aus ihrer Verpackung heraus.
2. Nehmen Sie die Schutzabdeckung ab.

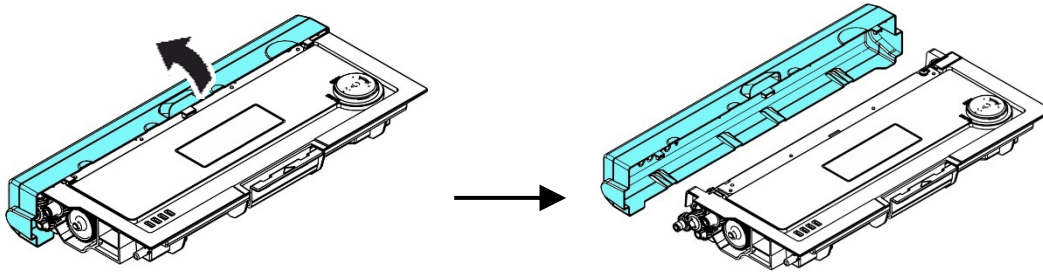

3. Schwenken Sie die Tonerkartusche 10 Mal nach oben und unten und dann nach rechts und links, um den Toner in der Kartusche gleichmäßig zu verteilen.

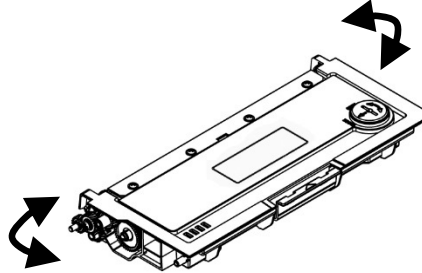

Warnung!

- Passen Sie auf, dass Sie den Toner nicht einatmen.
- Sollte Toner auf Ihre Kleidung oder andere Stoffe gelangen, wischen Sie den Toner mit einem trockenen Tuch ab. Waschen Sie diese Textilien dann in kaltem Wasser und lassen Sie sie an der Luft trocknen.
- Um Probleme hinsichtlich der Druckqualität zu vermeiden, dürfen Sie die Tonerwalzen NICHT berühren.
- Um die Tonerkartusche nicht zu beschädigen, darf sie sich nur einige Minuten lang unverpackt außerhalb der Maschine befinden.

4. Öffnen Sie die vorderseitige Abdeckung, indem Sie wie abgebildet an den beidseitigen Griffen ziehen.

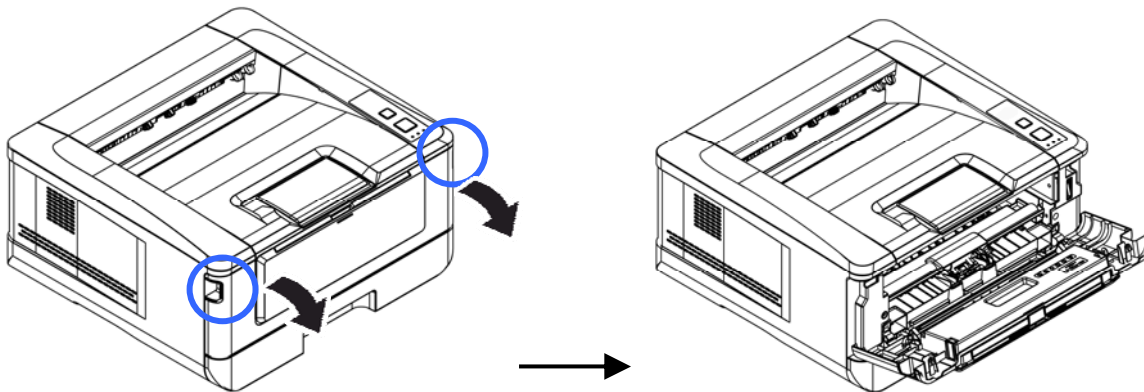

5. Ziehen Sie den Griff der Trommeleinheit gemäß Abbildung nach oben und dann heraus.

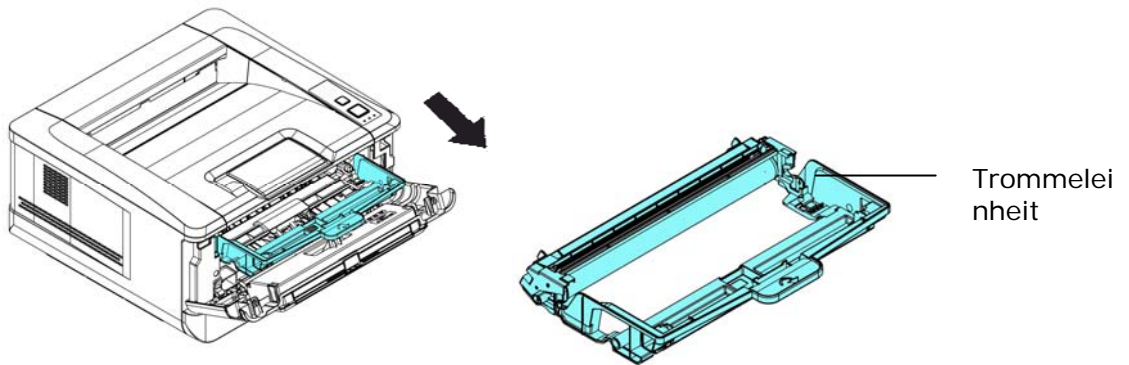
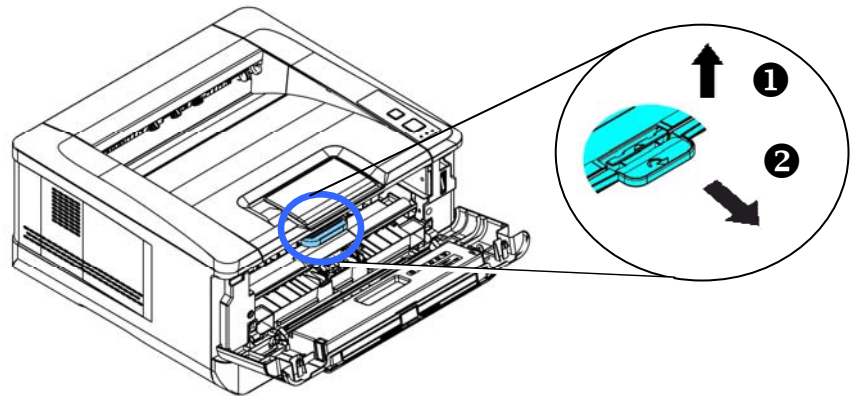

4. Installieren Sie die Tonerkartusche in der Trommeleinheit.

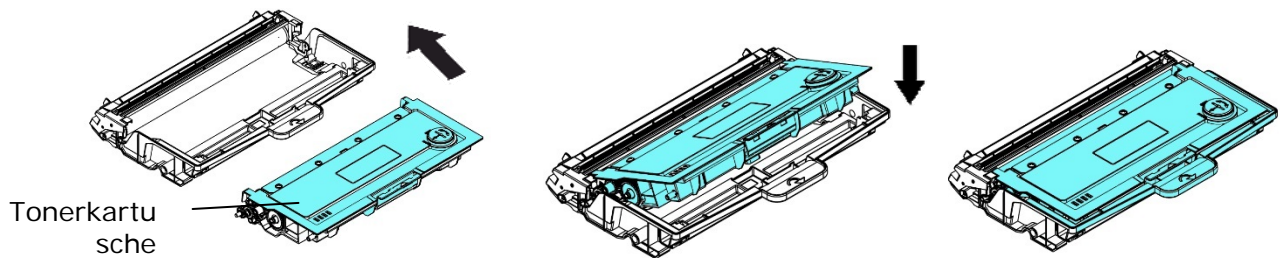

5. Halten Sie den Griff des Einbauteils mitsamt Trommeleinheit und Tonerkartusche fest und setzen Sie die Kartusche wieder an ihrer ursprünglichen Stelle ein.

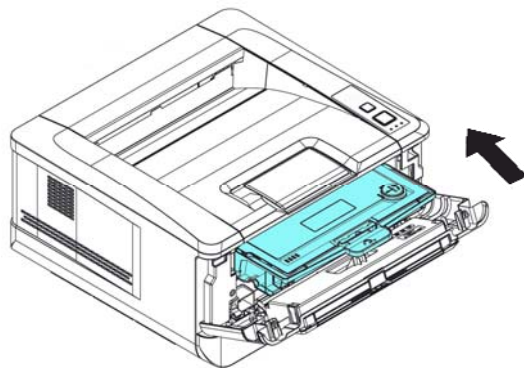

- 6.** Drücken Sie die Tonerkartusche nach unten, bis sie einrastet.

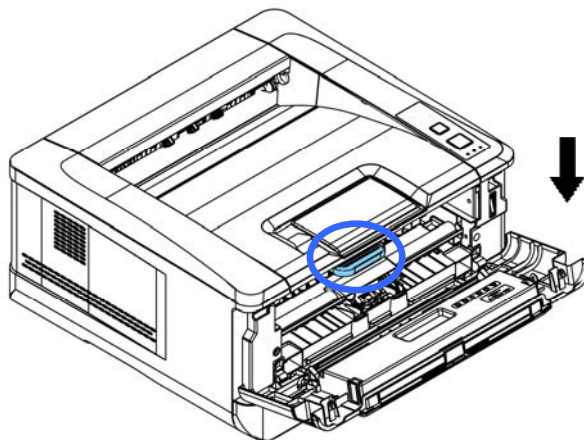

- 7.** Schließen Sie die vorderseitige Abdeckung.

Papierausgabe installieren

Klappen Sie die Papierausgabe bis zum Anschlag nach unten auf.

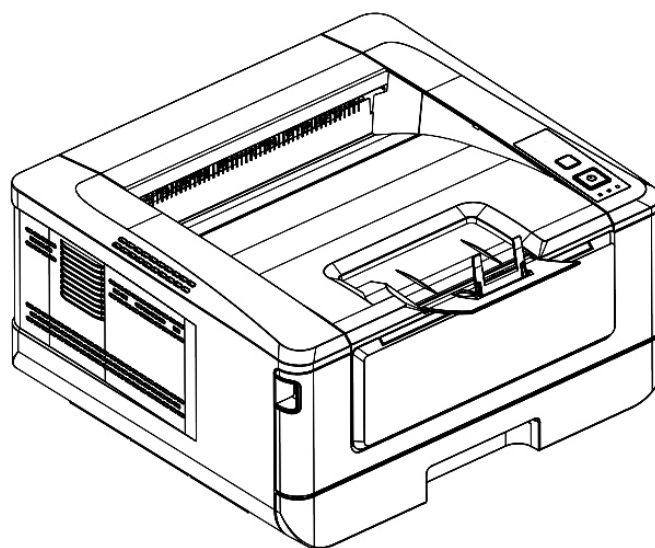
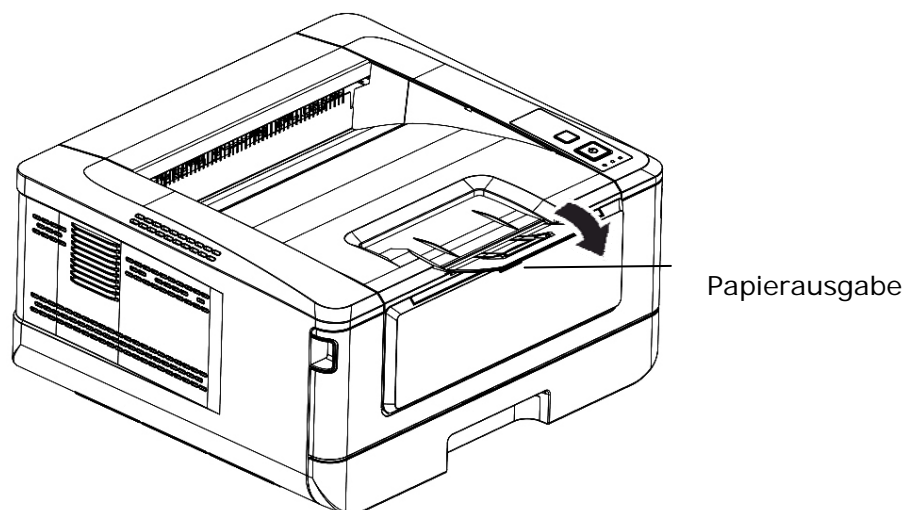

Papier im Haupteinzug einlegen

Legen Sie Papier anhand folgender Schritte im Haupteinzug ein:

1. Fächern Sie das Papier erst einmal auf, um einzelne Bätter zuverlässig voneinander zu trennen.

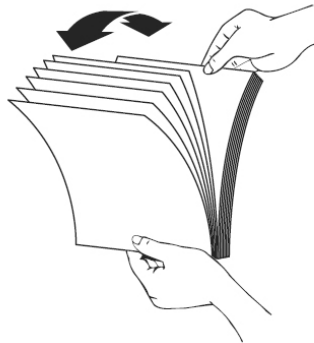

2. Richten Sie Kanten der Dokumente bündig miteinander aus, indem Sie mit der Unterkante des Papierstapels auf den Tisch klopfen. Drehen Sie den Stapel um 90 Grad und wiederholen Sie den Vorgang.

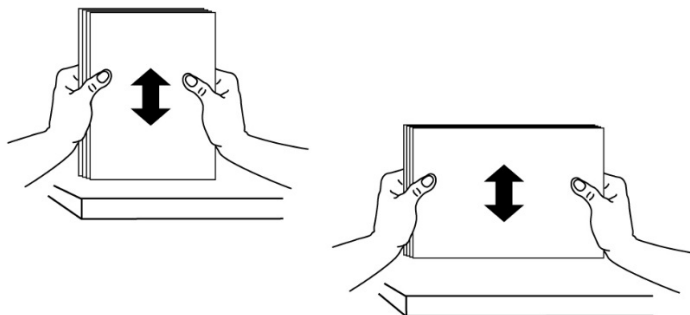

3. Heben Sie den Griff des Haupteinzugs an und ziehen Sie den Haupteinzug dann vorsichtig heraus.

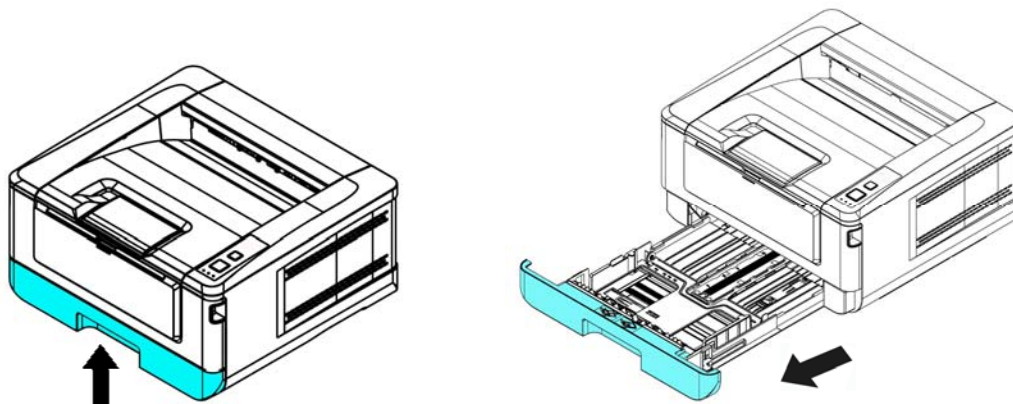

4. Drücken Sie auf den Versteller der Breitenführung (①) und schieben Sie dann die Breitenführung (②) auf die richtige Position entsprechend des einzulegenden Papierformats.

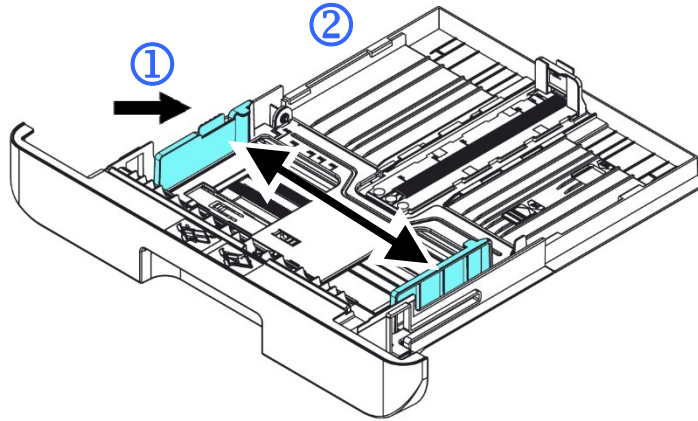

5. Entriegeln Sie die Längsführung, drücken Sie den Versteller der Längsführung (③) wie abgebildet nach innen und schieben Sie die Führung (④) dann auf die richtige Position entsprechend des einzulegenden Papierformats.

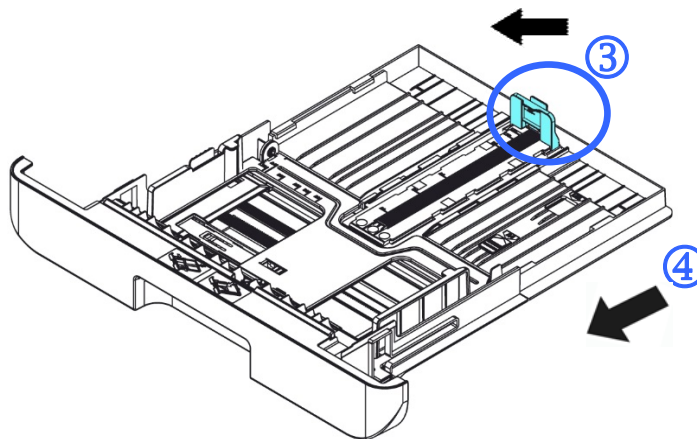

6. Möchten Sie Papier einlegen, das größer ist als das A4-Format, drücken Sie erst auf den Längenschieber (⑤) und schieben Sie ihn nach rechts (⑥), bis die gewünschte Länge erreicht ist.

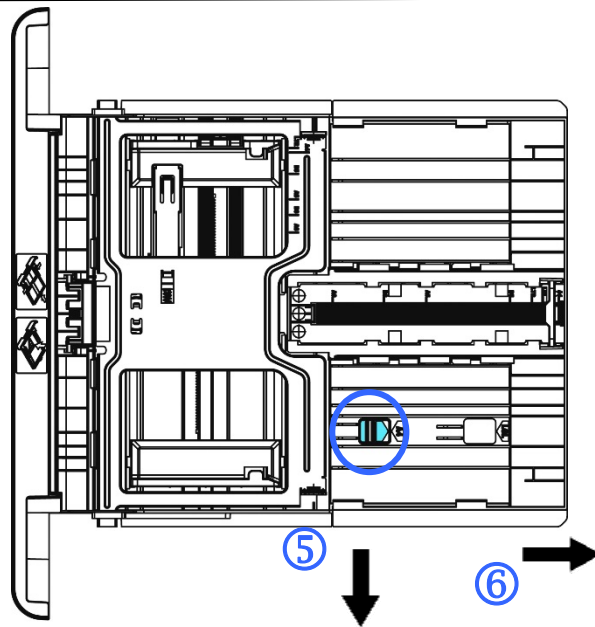

Um den Längenschieber wieder auf das A4-Format zu setzen, drücken Sie auf den 2ten Längenschieber (⑦) und schieben Sie ihn nach rechts (⑧).

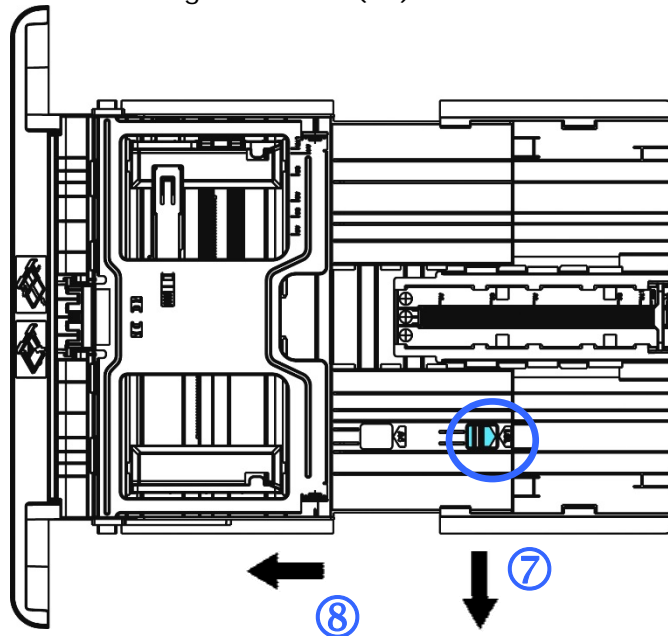

7. Legen Sie den Papierstapel mit der zu bedruckenden Seite **FACE DOWN** wie abgebildet ein.

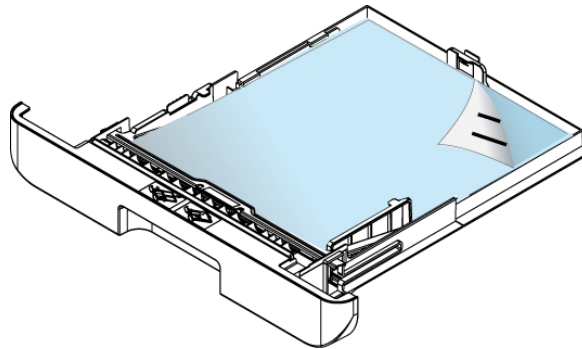

8. Schieben Sie den Papiereinzug wieder in das Gerät hinein.

Hinweis:



Um keine Leerseiten zu erhalten, achten Sie darauf, dass der Versteller der Längsführung und der Längerschieber sich an ihren richtigen Positionen befinden.

- Vergewissern Sie sich, dass die Papierkante locker an der Längsführung anschlägt, wie nachstehend abgebildet ist.

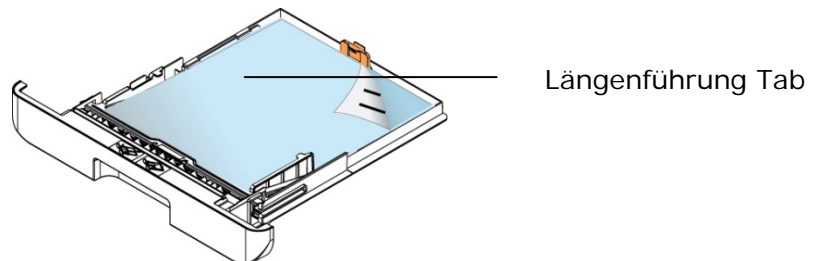

- Achten Sie darauf, dass der Längerschieber sich entweder an der Position A oder B, siehe unten, befindet.

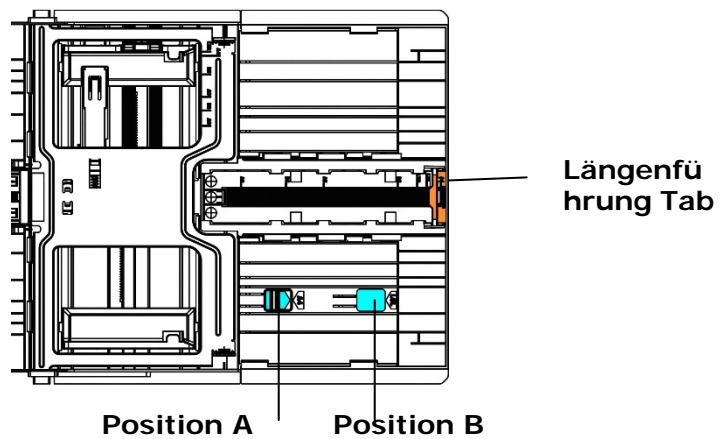

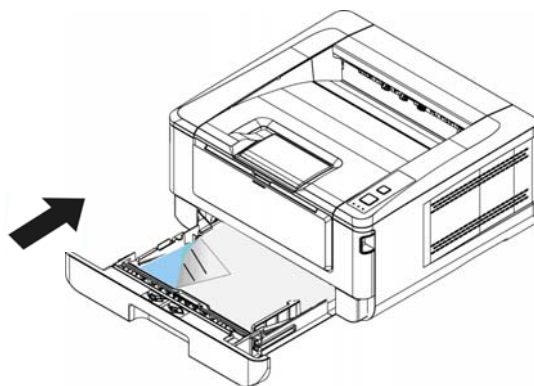

Für den Haupteinzug geeignete Papierformate und -gewichte

Papierkapazität	250 Seiten (70 g/m ² Standardpapier)
Papierformat	A4 (210 x 297 mm) A6 (105 x 148 mm) A5 (148 x 210 mm) B6 (125 x 176 mm) B5 (176 x 250 mm) Letter (216 x 279 mm) Legal (216 x 356 mm) Benutzerdefinierbares Format: 76,2 x 127 mm ~ 216 x 356 mm (3 x 5 in. ~ 8,5 x 14 in.)
Papiergewicht	60 ~ 105 g/m ² (16 ~ 28 lbs)

* Duplexdruck ist nur für Papier im A4-, B5- oder Letter-Format verfügbar.



Hinweis:

- Für eine zuverlässige, optimale Druck- und Kopierqualität verwenden Sie bitte das Papier bzw. den Druckträger, das bzw. der von uns empfohlen wird.
- Vergessen Sie nicht, das Papier aufzufächern, bevor Sie es in den Papiereinzug legen.
- Sind auf der Verpackung Ihres Papiers Angaben hinsichtlich der Druckseite aufgeführt, beachten Sie bitte diese Hinweise, um das Papier mit richtig ausgerichteter Druckseite in den Papiereinzug zu legen.
- Sollte die Druckqualität nicht zufriedenstellend sein oder treten schnell Papierstaus auf, drehen Sie den Papierstapel um, sodass die oberste Seite jetzt ganz unten ist und legen Sie den Stapel erneut in den Papiereinzug.
- Verpacken Sie das restliche Papier in seiner Originalverpackung, kleben Sie diese zu und bewahren Sie das Papier an einem dunklen, trockenen Ort auf, der nicht von Sonnenlicht bestrahlt wird. Papier, das viel Feuchtigkeit aufgenommen hat, verursacht schnell Papierstaus während des Druckvorgangs.

Papier im manuellen Papiereinzug einlegen

Für den Druck auf unterschiedlichen Papierformaten können Sie den manuellen Papiereinzug verwenden.

1. Öffnen Sie den manuellen Papiereinzug, indem Sie seinen Griff festhalten und nach unten ziehen.

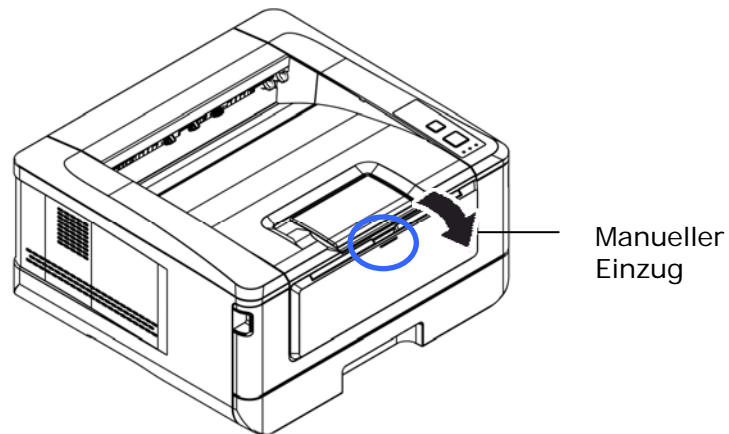

2. Ziehen Sie die Verlängerung des manuellen Papiereinzugs heraus, um Ihr Papierformat zu unterstützen.

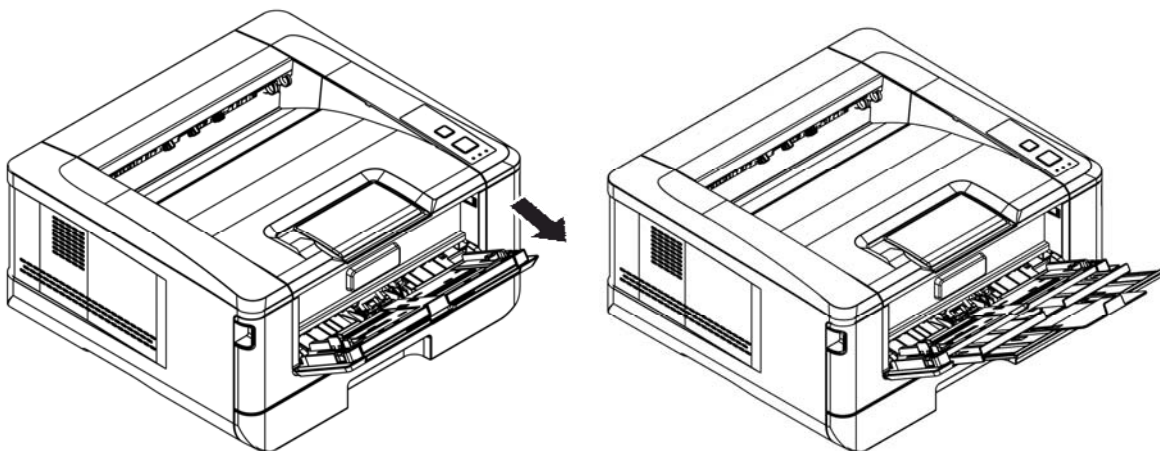

3. Fächern Sie das Papier erst einmal auf, um einzelne Bätter zuverlässig voneinander zu trennen.

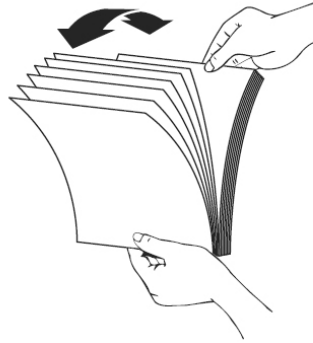

4. Richten Sie Kanten der Dokumente bündig miteinander aus, indem Sie mit der Unterkante des Papierstapels auf den Tisch klopfen. Drehen Sie den Stapel um 90 Grad und wiederholen Sie den Vorgang.

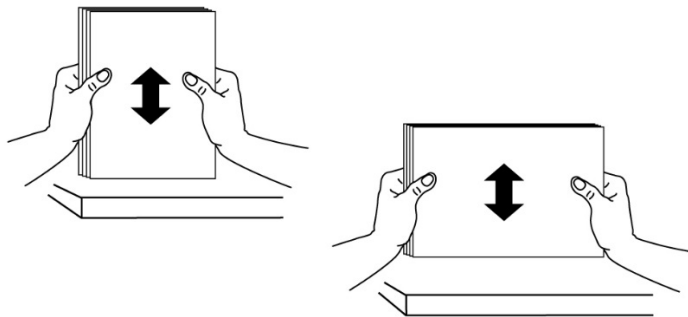

5. Legen Sie den Papierstapel mit der zu bedruckenden Seite **FACE UP** wie abgebildet ein.

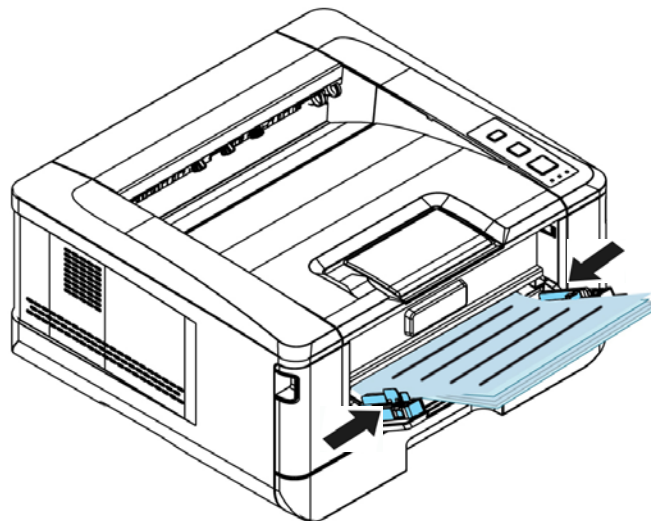

6. Verschieben Sie die Papierführungen so weit, dass sie locker am Papierstapel anschlagen.

Für den manuellen Papiereinzug geeignete Papierformate und -gewichte

Papierkapazität	10 Seiten (70 g/m ² Standardpapier)
Papierformat	<p>A4 (210 x 297 mm)</p> <p>A6 (105 x 148 mm)</p> <p>A5 (148 x 210 mm)</p> <p>B6 (125 x 176 mm)</p> <p>B5 (176 x 250 mm)</p> <p>Letter (216 x 279 mm)</p> <p>Legal (216 x 356 mm)</p> <p>Benutzerdefinierbares Format: 76,2 x 127 mm ~ 216 x 356 mm (3 x 5 in. ~ 8,5 x 14 in.)</p>
Papiergewicht	60 ~ 163 g/m ² (16 ~ 43 lbs)

* Duplexdruck ist nur für Papier im A4-, B6-, oder Letter-Format verfügbar.



Hinweis:

- Für eine zuverlässige, optimale Druck- und Kopierqualität verwenden Sie bitte das Papier bzw. den Druckträger, das bzw. der von uns empfohlen wird.
- Vergessen Sie nicht, das Papier aufzufächern, bevor Sie es in den Papiereinzug legen.
- Sind auf der Verpackung Ihres Papiers Angaben hinsichtlich der Druckseite aufgeführt, beachten Sie bitte diese Hinweise, um das Papier mit richtig ausgerichteter Druckseite in den Papiereinzug zu legen.
- Sollte die Druckqualität nicht zufriedenstellend sein oder treten schnell Papierstaus auf, drehen Sie den Papierstapel um, sodass die oberste Seite jetzt ganz unten ist und legen Sie den Stapel erneut in den Papiereinzug.
- Verpacken Sie das restliche Papier in seiner Originalverpackung, kleben Sie diese zu und bewahren Sie das Papier an einem dunklen, trockenen Ort auf, der nicht von Sonnenlicht bestrahlt wird. Papier, das viel Feuchtigkeit aufgenommen hat, verursacht schnell Papierstaus während des Druckvorgangs.

An den Netzstrom anschließen

1. Verbinden Sie das kleine Ende des Netzkabels mit dem Netzanschluss Ihres Produkts.
2. Verbinden Sie das andere Kabelende mit einer geeigneten Netzsteckdose.

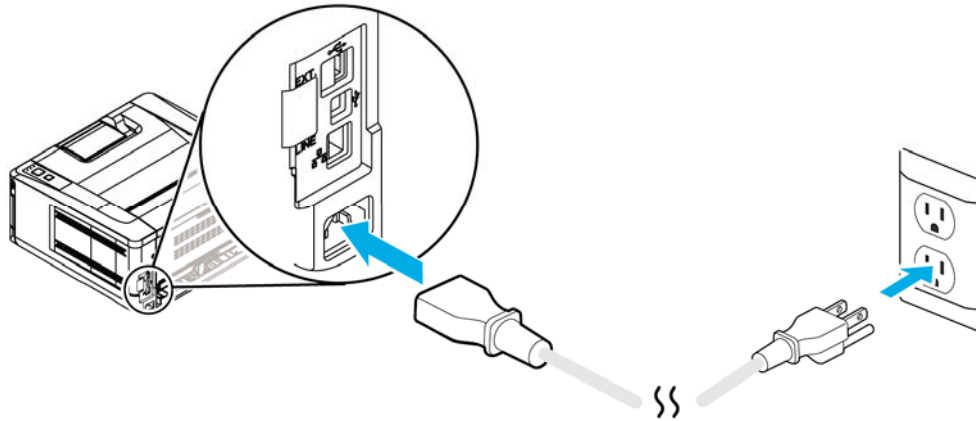

Maschine einschalten

Schalten Sie das Gerät ein, indem Sie die Ein/Aus-Taste auf dem Bedienfeld drücken; die LED-Lichtanzeige leuchtet dann. Schalten Sie das Gerät aus, indem Sie die Ein/Aus-Taste drei Sekunden lang gedrückt halten; die LED-Lichtanzeige schaltet sich auch aus.

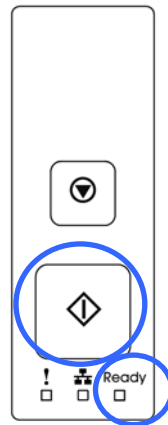

Hinweis:

Wird das Gerät nicht benutzt, sollten Sie es ausschalten, sodass es keinen Strom verbraucht.

Mit festverdrahtetem Netzwerk (LAN) verbinden

1. Verbinden Sie ein Ende Ihres Netzkabels mit einem freien Anschluss an Ihrem Ethernet-Hub.



2. Verbinden Sie das andere Kabelende wie abgebildet mit dem LAN-Anschluss an der Rückseite des Produkts.

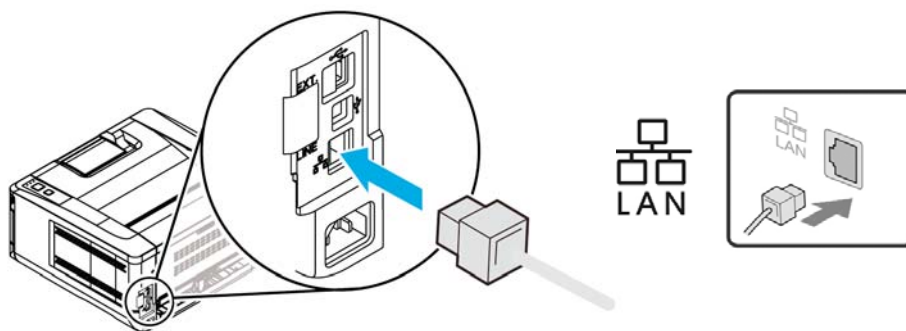

Hinweis:

Um die IP-Adresse zu erhalten, halten Sie die Abbrechen-Taste 3 Sekunden lang gedrückt. Ein Nutzungsbericht mit den IP-Informationen wird gedruckt.

Den Druckertreiber installieren (Windows)

Systemanforderungen

Windows XP, Windows Server 2003, Windows Vista, Windows 7 ~ 10

Für Nutzer der USB-Schnittstelle

Ist diese Maschine über ein USB-Kabel mit Ihrem Computer verbunden, installieren Sie den Druckertreiber bitte anhand folgender Schritte.



Wichtig!

Schließen Sie das USB-Kabel NICHT vor der Installation des Druckertreibers an.

1. Legen Sie die mitgelieferte CD in das CD-ROM-Laufwerk. Das Installationsmenü, siehe unten, wird angezeigt.
2. Klicken Sie auf „**Install Printer Driver (Druckertreiber installieren)**“ und installieren Sie dieses Programm anhand folgender Schritte.
3. Wählen Sie bei Einblendung des Dialogfelds Setup Type (Einrichtungstyp) die Option USB.

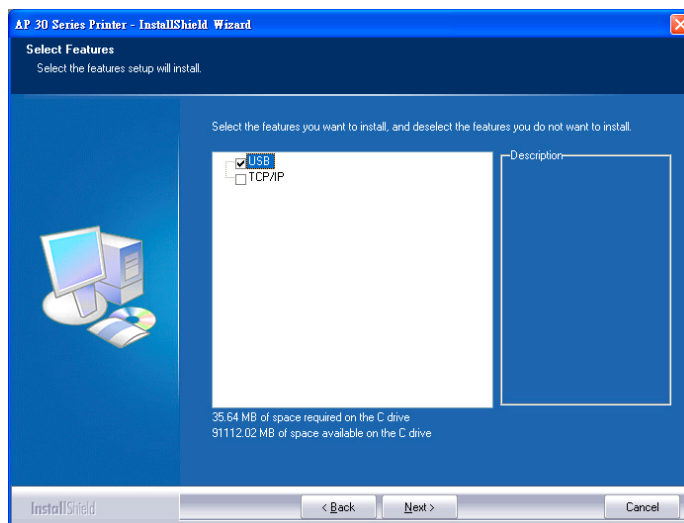

4. Während der Installation werden Sie im Dialogfeld USB Connection (USB-Verbindung) aufgefordert, die Maschine über ein USB-Kabel mit Ihrem

Computer zu verbinden.

- a. Verbinden Sie ein Ende des USB-Kabels mit Ihrem Computer.
- b. Verbinden Sie das andere Kabelende mit dem USB-Anschluss Ihres Produkts.

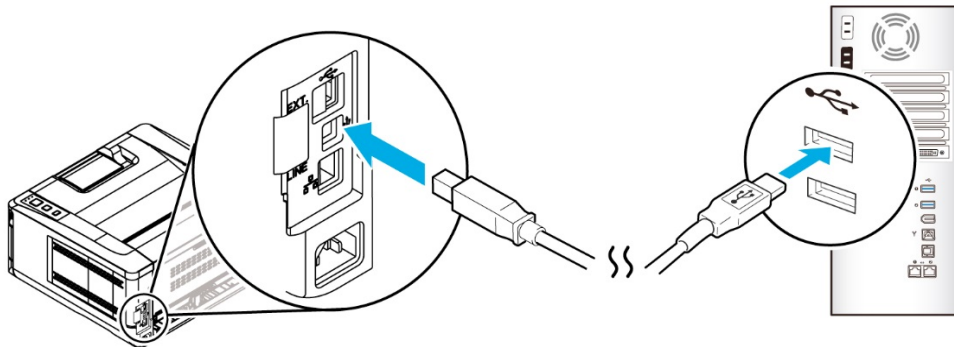

5. Wird der Bildschirm „Found New Hardware (Neue Hardware gefunden)“ angezeigt, klicken Sie auf **Next (Weiter)** und stellen Sie die Installation anhand der Anweisungen auf dem Bildschirm fertig.
6. Blendet sich das Dialogfeld **Finish (Fertig stellen)** ein, klicken Sie auf **Finish (Fertig stellen)**, um den Vorgang abzuschließen.

Nach erfolgreicher Installation des Druckertreibers wird der Drucker „AP30XXXX“ der Option „Printers and Faxes (Drucker und Faxgeräte)“ in der Systemsteuerung hinzugefügt.

Den Druckertreiber deinstallieren

1. Vergewissern Sie sich, dass Ihr USB-Kabel mit Ihrem Produkt verbunden ist.
2. Wählen Sie im „Start“-Menü die Option „All Programs (All Programme)“, das Produktmodell und dann „Uninstall Driver (Treiber deinstallieren)“ aus.

Für Nutzer der Netzwerkschnittstelle

Ist diese Maschine über ein Netzwerk mit Ihrem Computer verbunden, installieren Sie die Scanner-, Drucker- und Faxtreiber bitte anhand folgender Schritte.

1. Legen Sie die mitgelieferte CD in das CD-ROM-Laufwerk. Das Installationsmenü wird angezeigt.
2. So installieren Sie den Scanner- und Druckertreiber:
Klicken Sie auf „**Install Scanner Driver and Printer Driver (Scanner- und Druckertreiber installieren)**“ und stellen Sie die Installation des Programms anhand der Anweisungen auf dem Bildschirm fertig.
3. Wird das Dialogfeld **Setup Type (Einrichtungstyp)** angezeigt, wählen Sie die Option „**TCP/IP**“ an und klicken Sie auf „**Next (Weiter)**“, um fortzufahren. Möchten Sie das Produkt mit einem drahtlosen Netzwerk verbinden, wählen Sie die Option „**USB**“ an, denn das Tool zur Netzwerkeinrichtung ist im USB-Treiber inbegriffen und nur verfügbar, wenn das Produkt über das USB-Kabel mit Ihrem Computer verbunden ist.

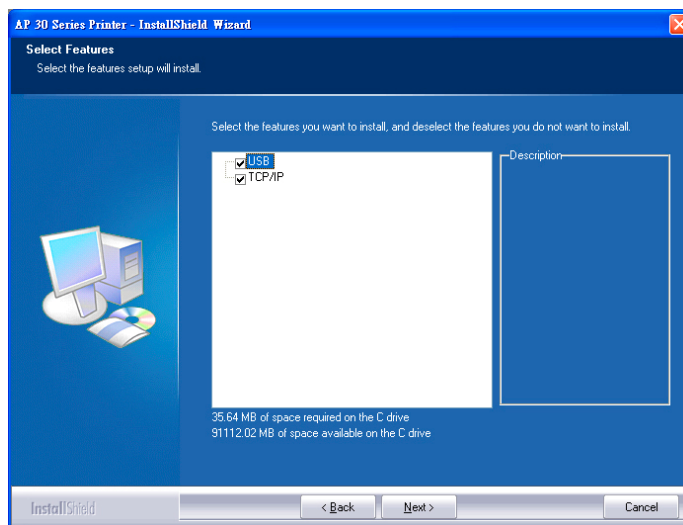

4. Wenn sich das nachstehende Dialogfeld **Set IP (IP einstellen)** einblendet, wählen Sie eine der folgenden Optionen aus und klicken Sie auf „>“, um die IP der Druckerliste hinzuzufügen. Klicken Sie nach abgeschlossener Einstellung der gewünschten Option auf „OK“. (Beziehen Sie die Standard-IP-Adresse anhand der Schritte im vorhergehenden Abschnitt – Die Standard-IP-Adresse des Produkts überprüfen.)

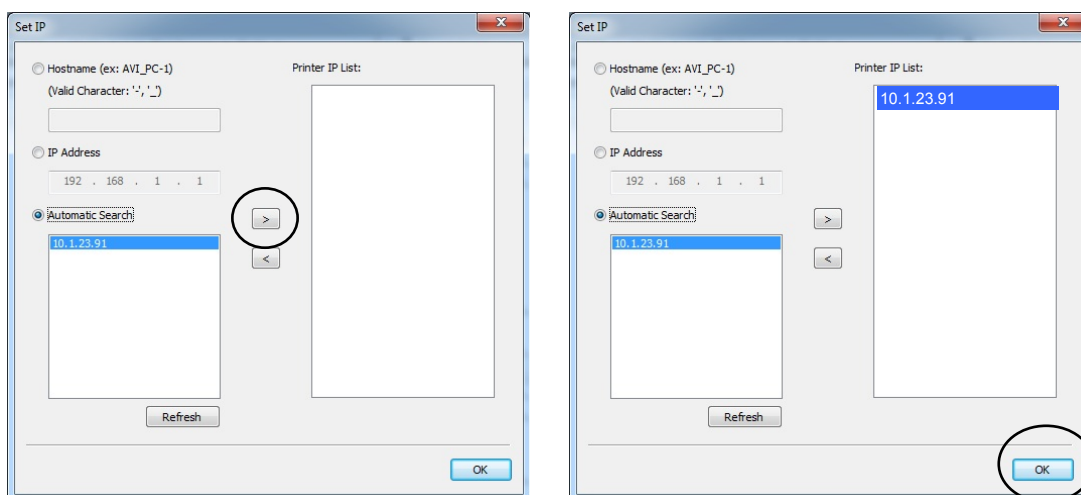

<p>Hostname</p>	<p>Geben Sie den Hostnamen des zu verbindenden Produkts in das Leerfeld der Option Host Name (Hostname) ein. Ist nicht nur ein Gerät der AP30-Serie mit dem Netzwerk verbunden, klicken Sie auf „More (Mehr)“ neben dem Feld Host Name (Hostname) , um weitere Hostnamen hinzuzufügen.</p>
<p>IP-Adresse</p>	<p>Geben Sie die IP-Adresse des zu verbindenden Produkts in das Leerfeld der Option IP Address (IP-Adresse) ein.</p>
<p>Automatische Suche</p>	<p>Sucht automatisch nach den Druckern dieses Produkts und zeigt alle im Netzwerk gefundenen Hostnamen des Produkts im Feld Automatic Search (Automatische Suche) an. Wählen Sie den gewünschten Hostnamen, mit dem Sie sich verbinden möchten, mit der Maus aus.</p>

5. Während der Installation blendet sich das Dialogfeld **„USB Connection (USB-Verbindung)“** mit der Aufforderung ein, den Multifunktionsdrucker einzuschalten und ihn dann über ein USB-Kabel mit Ihrem Computer zu verbinden.
6. Blendet sich das Dialogfeld Finish (Fertig stellen) ein, klicken Sie auf **„Finish (Fertig stellen)“**, um den Vorgang abzuschließen.
Nach erfolgreicher Installation des Druckertreibers wird der Drucker „AP30 Series NetWork (AP30-Serie-Netzwerk)“ der Option „Printers and Faxes (Drucker und Faxgeräte)“ in der Systemsteuerung hinzugefügt.

IP-Adresse des Produkts in einem festverdrahteten Netzwerk (LAN) ändern

Zur Änderung der IP-Adresse des Produkts müssen Sie das **Network Setup Tool (Tool zur Netzwerkeinrichtung)** installieren. Das **Network Setup Tool (Tool zur Netzwerkeinrichtung)** ist im USB-Druckertreiber inbegriffen. Nach abgeschlossener Installation des USB-Druckertreibers installiert sich das **Network Setup Tool (Tool zur Netzwerkeinrichtung)** automatisch auf Ihrem Computer. Anhand folgender Schritte aktualisieren Sie die IP-Adresse des Produkts in einem festverdrahteten Netzwerk.

Sie können auch Ihren Netzwerkverbindungstyp über die Webseite auswählen. (Weitere Informationen finden Sie im nachfolgenden Abschnitt Anpassen der Systemeinstellungen über die eingebettete Webseite in Kapitel 5.)

1. Vergewissern Sie sich, dass das Produkt über ein USB-Kabel mit Ihrem Computer verbunden ist.
2. Starten Sie das **Network Setup Tool (Tool zur Netzwerkeinrichtung)** durch Anklicken der Taste **Start** und wählen Sie dann nacheinander die Optionen **All Programs > AP30XX Printer > Network Setup Tool (Alle Programme > AP30XX-PRINTER > Tool zur Netzwerkeinrichtung)**. Das nachstehende Tool zur Netzwerkeinrichtung wird angezeigt.

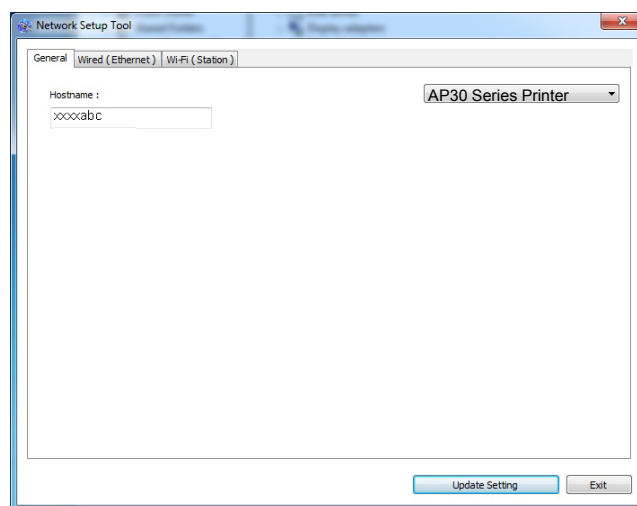

3. Wählen Sie auf der Seite „**General (Allgemein)**“ die Option „**Wired (Ethernet) (Festverdrahtet (Ethernet))**“ unter Network (Netzwerk) an.

4. Klicken Sie auf die Registerkarte „**Wired (Ethernet) (Festverdrahtet (Ethernet))**“, woraufhin sich die Seite Wired (Ethernet) (Festverdrahtet (Ethernet)) einblendet.

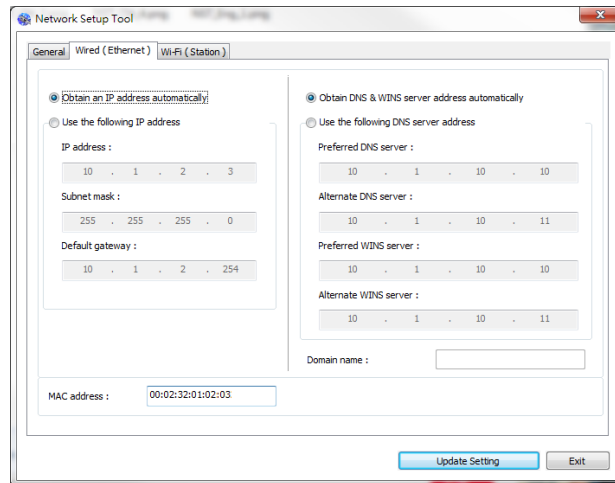

5. Wählen Sie die Option „**Obtain an IP address automatically (IP-Adresse automatisch beziehen)**“ an, wenn Sie die IP-Adresse direkt vom DHCP-Server beziehen, oder geben Sie andernfalls die jeweiligen Daten Ihrer statische IP in den Feldern „**IP Address (IP-Adresse)**“, „**Subnet Mask (Subnetzmaske)**“ und „**Gateway**“ ein.
6. Wenn Sie eine bestimmte IP zugewiesen haben, geben Sie auch Ihren DNS-Server und den WINS-Server ein und klicken Sie dann auf „**Update Setting (Einstellung aktualisieren)**“, um die IP-Informationen des Produkts zu aktualisieren.
7. Nach erfolgreicher Aktualisierung blendet sich die Meldung „**Update Device Successfully (Gerät erfolgreich aktualisiert)**“ ein und das Tool zur Netzwerkeinrichtung beendet sich automatisch.

IP-Adresse des Produkts in einem drahtlosen Netzwerk (WLAN) einstellen

Zur Einstellung der IP-Adresse des Produkts müssen Sie das **Network Setup Tool (Tool zur Netzwerkeinrichtung)** installieren. Das **Network Setup Tool (Tool zur Netzwerkeinrichtung)** ist im USB-Druckertreiber inbegriffen. Nach abgeschlossener Installation des USB-Druckertreibers installiert sich das **Network Setup Tool (Tool zur Netzwerkeinrichtung)** automatisch auf Ihrem Computer. Anhand folgender Schritte stellen Sie die IP-Adresse des Produkts in einem drahtlosen Netzwerk ein und aktualisieren diese:

Sie können auch Ihren Netzwerkverbindungstyp über die Webseite auswählen. (Weitere Informationen finden Sie im nachfolgenden Abschnitt Anpassen der Systemeinstellungen über die eingebettete Webseite in Kapitel 5.)

Um das Produkt drahtlos mit einem Netzwerk zu verbinden, müssen Sie einen Wi-Fi-Dongle für das Produkt an der Rückseite des USB-Anschlusses installieren.

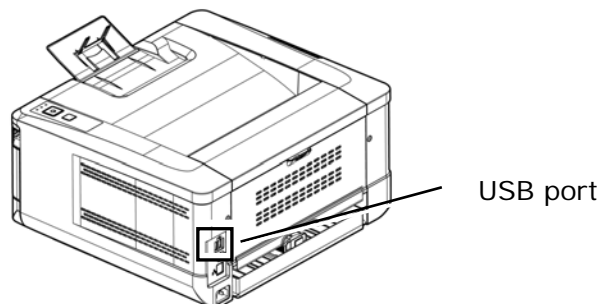

1. Vergewissern Sie sich, dass das Produkt über ein USB-Kabel mit Ihrem Computer verbunden ist.
2. Starten Sie das **Network Setup Tool (Tool zur Netzwerkeinrichtung)** durch Anklicken der Taste **Start** und wählen Sie dann nacheinander die Optionen **All Programs > AP30XXXX PRINTER > Network Setup Tool (Alle Programme > AP30XX-PRINTER > Tool zur Netzwerkeinrichtung)**. Das nachstehende Tool zur Netzwerkeinrichtung wird angezeigt.

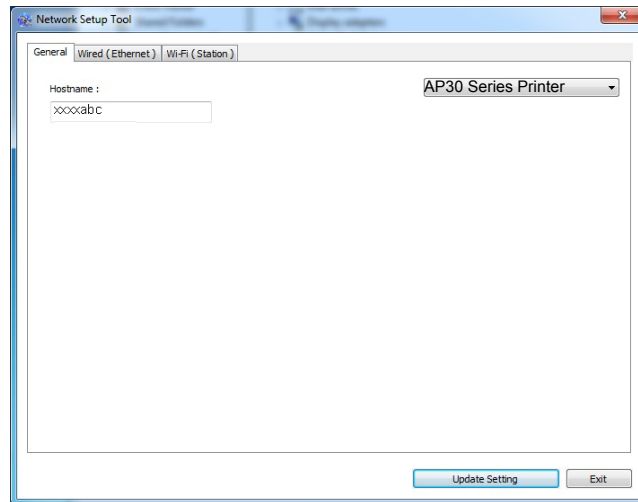

3. Wählen Sie auf der Seite „**General (Allgemein)**“ die Option „**Wi-Fi (Station) (WLAN-Station)**“ an.
4. Klicken Sie auf die Registerkarte „**Wi-Fi (Station) (WLAN-Station)**“, woraufhin sich die Seite „**Wi-Fi (Station) (WLAN-Station)**“ einblendet.

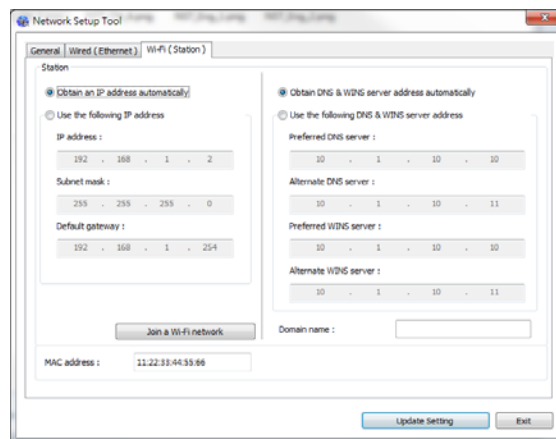

5. Wählen Sie die Option „**Obtain an IP address automatically (IP-Adresse automatisch beziehen)**“ an, wenn Sie die IP-Adresse direkt vom DHCP-Server beziehen, oder geben Sie andernfalls die jeweiligen Daten Ihrer statische IP in den Feldern „**IP Address (IP-Adresse)**“, „**Subnet Mask (Subnetzmaske)**“ und „**Gateway**“ ein.
6. Klicken Sie auf „**Join a Wi-Fi network (Einem WLAN beitreten)**“, woraufhin die aktuell in Reichweite befindlichen WLANs angezeigt werden. Wählen Sie das WLAN aus, mit dem Sie sich verbinden möchten, und geben Sie den eventuell erforderlichen Sicherheitsschlüssel ein.

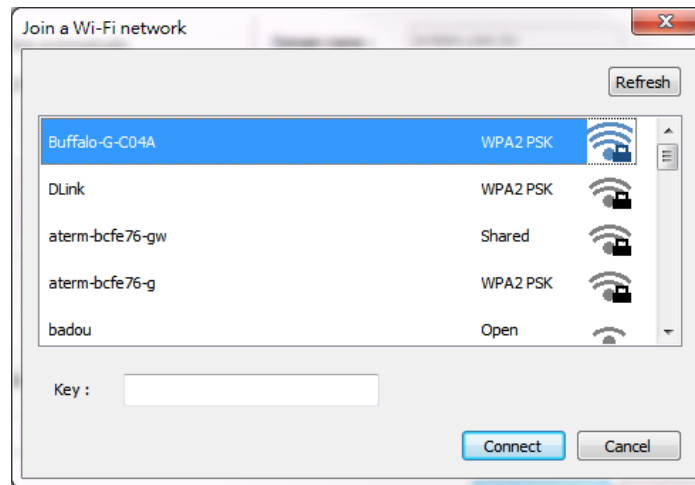

7. Klicken Sie auf **„Connect (Verbinden)“**, um sich mit der SSID (WLAN-Name) zu verbinden, und aktualisieren Sie dann die IP-Informationen des Produkts.
8. Nach erfolgreicher Aktualisierung blendet sich die Meldung **„Update Device Successfully (Gerät erfolgreich aktualisiert)“** ein und das Tool zur Netzwerkeinrichtung beendet sich automatisch.

Scannertreiber und Druckertreiber deinstallieren

1. Wählen Sie im Menü **„Start“** die Optionen **„All Programs (Alle Programme)“**, **„AP30XX Series PRINTER (PRINTER der AP30XX-Serie)“** und dann **„Uninstall Driver (Treiber deinstallieren)“**.
Oder wählen Sie im Menü **„Start“** die Optionen **„Control Panel (Systemsteuerung)“**, **„Add or Remove Programs (Programme hinzufügen oder entfernen)“**, **„AP30XX Series PRINTER (PRINTER der AP30XX-Serie)“** und dann **„Remove (Entfernen)“**.
2. Entfernen Sie den Scanner- und den Druckertreiber anhand der Anweisungen auf dem Bildschirm.

Den optionalen Druckertreiber installieren (Mac OS)

Systemanforderungen

Betriebssystem:

- Mac OS X 10.11 oder aktueller

Computer:

- Empfohlen: Intel® Core™ Duo-Processor 2,4 GHz oder höher
- Minimum: Intel® Core™ Duo-Processor 1,83 GHz
PowerPC G5 1,6 GHz

Arbeitsspeicher:

- Empfohlen: 1 GB oder mehr
- Minimum: 512 MB

Den Drucker einschalten

Drücken Sie die **Power (Ein/Aus)**-Taste an der vorderseitigen Abdeckung; die LED-Betriebsanzeige blinkt jetzt. Sobald sich die Maschine komplett hochgefahren hat und betriebsbereit ist, hört die LED-Anzeige auf zu blinken und leuchtet durchgehend. Schalten Sie die Maschine aus, indem Sie die **Power (Ein/Aus)**-Taste etwa 3 Sekunden lang gedrückt halten; die LED-Betriebsanzeige erlischt jetzt.

Den Druckertreiber installieren

HINWEIS: Die in diesem Abschnitt dargestellten Bildschirme stammen vom Betriebssystem Mac OS 10.11. Die Bildschirme auf Ihrem Macintosh variieren je nach Betriebssystem.

Installieren Sie den Druckertreiber der Avision AP30-Serie für Macintosh-Computer von der dem Drucker mitgelieferten CD-ROM und folgen Sie dabei den angezeigten Anweisungen.

1. Schalten Sie Ihren Computer ein und melden Sie sich mit einem Konto an, das über Administratorrechte verfügt.
2. Legen Sie die Software-CD-ROM in das CD-ROM-Laufwerk. Es wird das Druckerprogramm angezeigt - Avision AP30XX...pkg.



3. Klicken Sie das Symbol „**Avison AP30XX...**“ doppelt an.
4. Klicken Sie im Fenster Welcome (Willkommen) auf die Taste „**Continue (Fortfahren)**“.

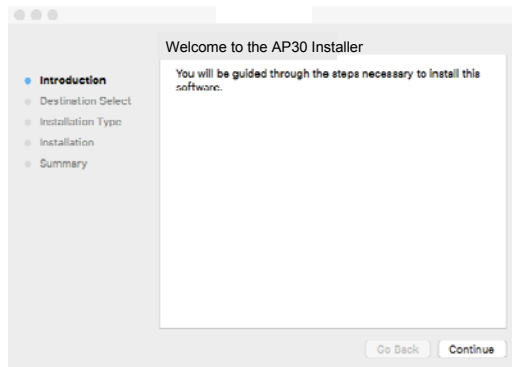

5. Wenn Sie das vorgegebene Installationslaufwerk ändern möchten, klicken Sie auf „**Change Install Location... (Ort für die Installation ändern...)**“, oder klicken Sie auf die Taste „**Install (Installieren)**“, um mit der Installation des Programms fortzufahren.

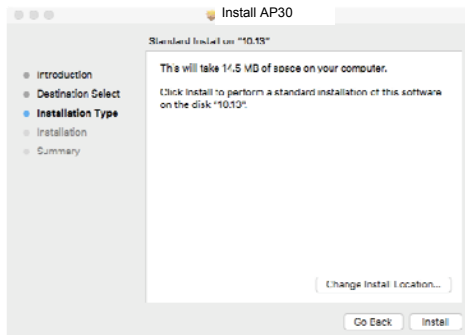

6. Melden Sie sich mit einem Kennwort an, das über Administratorrechte verfügt, und klicken Sie auf die Taste „**Install Software (Software installieren)**“.



- Der Computer beginnt mit der Installation der Software.
- Geben Sie bei Anzeige des folgenden Bildschirms die IP-Adresse des Druckers ein und klicken Sie auf **[Add] (Zufügen)**. **Falls Sie den Drucker über ein USB-Kabel mit Ihrem Computer verbinden möchten, überspringen Sie die IP-Adresse und klicken Sie zum Fortfahren auf **[Exit] (Beenden)**.*

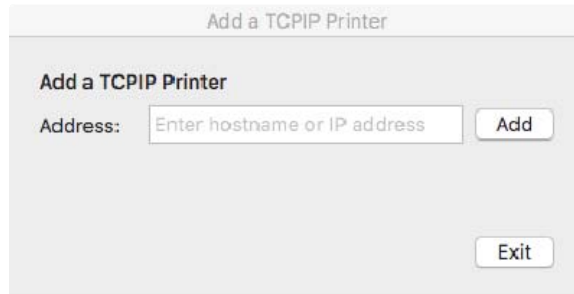

- Wenn die Meldung **[Add Printer AP30_Net Successful] (Drucker AP30_Net erfolgreich zugefügt)** erscheint, klicken Sie zum Fortfahren auf **[Exit] (Beenden)**. (Falls Sie einen weiteren AP30-Drucker zufügen möchten, geben Sie die IP-Adresse erneut ein und klicken Sie zum Fortfahren auf **[Add] (Zufügen)**.)
- Wenn der Bildschirm **[The installation was successful] (Installation war erfolgreich)** erscheint, klicken Sie zum Schließen der Installation auf **[Close] (Schließen)**.

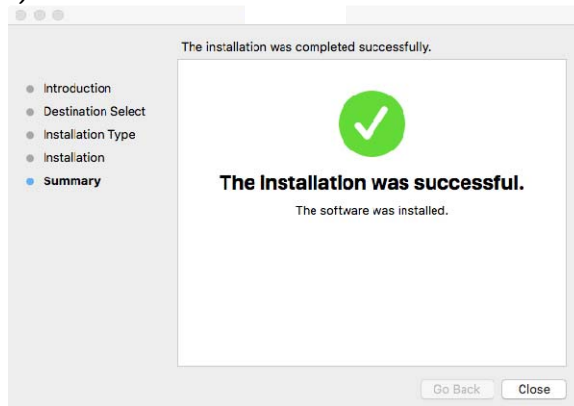

- Nehmen Sie die Setup-CD aus dem CD-Laufwerk. **Falls Sie den Drucker über ein USB-Kabel mit Ihrem Computer verbinden möchten, schließen Sie den Drucker nun über das USB-Kabel an. Falls Sie dies bereits getan haben, ziehen Sie den USB-Anschluss und stecken Sie ihn wieder ein.*
- Wählen Sie das Apple-Symbol  in der Ecke oben links und klicken Sie dann auf „**System Preferences (Systemeinstellungen)**“ und dann auf „**Print & Scan (Drucken & Scannen)**“.



Oder klicken Sie auf das Symbol „**System Preferences (Systemeinstellungen)**“ in Ihrem Dock und dann auf „**Print & Scan (Drucken & Scannen)**“.



13. Ihr Drucker wird jetzt in der Ecke oben links aufgelistet, wie nachstehend dargestellt ist.

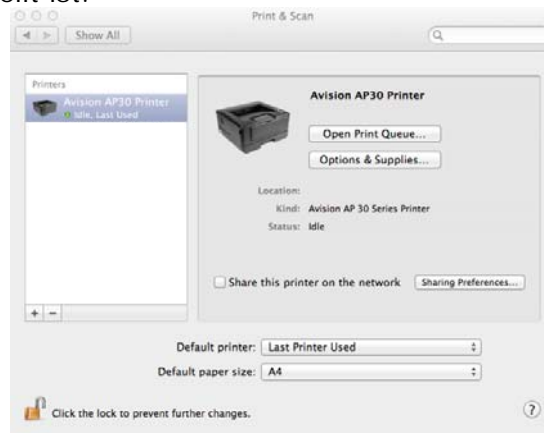

Einen neuen Drucker hinzufügen

Anhand folgender Schritte können Sie einen neuen Drucker hinzufügen:

1. Wählen Sie das Apple-Symbol  in der Ecke oben links und klicken Sie dann auf „**System Preferences (Systemeinstellungen)**“ und dann auf „**Print & Scan (Drucken & Scannen)**“.

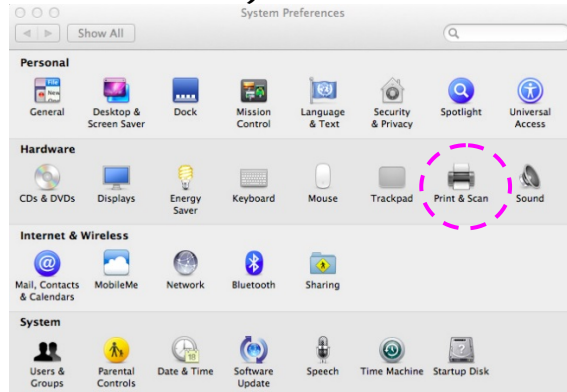

Oder klicken Sie auf das Symbol „**System Preferences (Systemeinstellungen)**“ in Ihrem Dock und dann auf „**Print & Scan (Drucken & Scannen)**“.



2. Fügen Sie einen Drucker hinzu, indem Sie erst auf  und dann auf „**Add Other Printer or Scanner (Einen weiteren Drucker oder Scanner hinzufügen)**“ klicken.

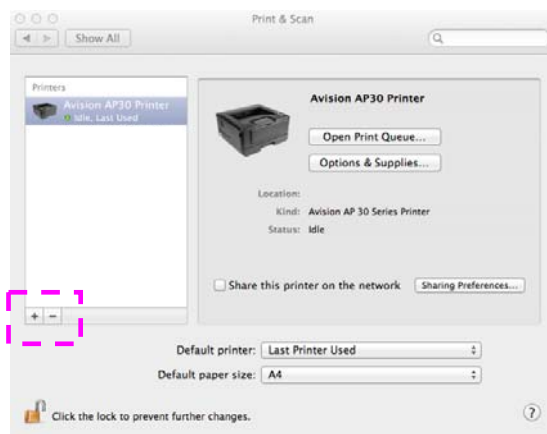

3. Es blendet sich ein Dialogfeld mit einer Liste der in Ihrem lokalen Netzwerk verfügbaren Drucker ein. Es kann ein bis zwei Minuten dauern, bis Ihr Drucker angezeigt wird. Sobald Ihr Drucker in der Liste erscheint, können Sie ihn auswählen.

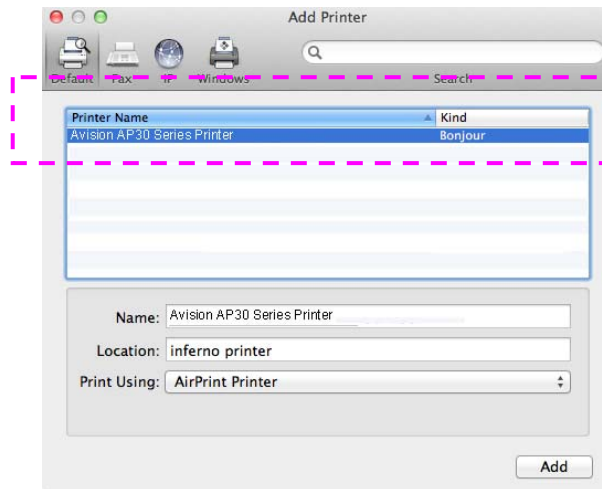

Sollte Ihr Drucker jedoch nicht in der Liste angezeigt werden, versuchen Sie, den Drucker mithilfe seiner IP-Adresse hinzuzufügen. Bei der Eingabe der IP-Adresse durch Anklicken des IP-Symbols dürfen Sie nicht vergessen, den Nachtrag [:9101] der Adresse hinzuzufügen; z. B. „192.168.1.100:9101“.

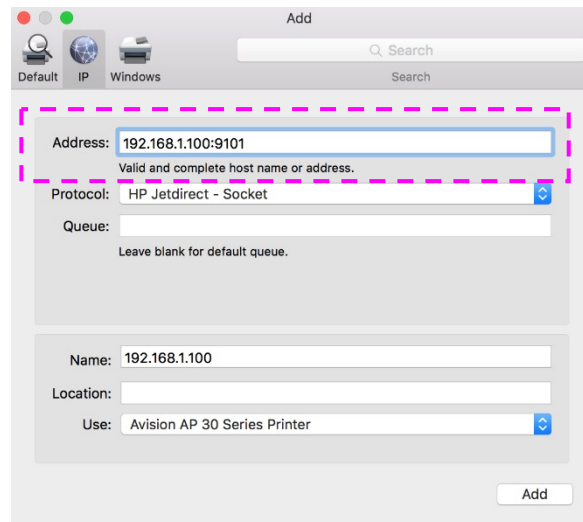

4. Finden Sie den Druckertreiber, indem Sie die Pfeiltaste der Option „**Print Using (Drucken mit)**“ anklicken und dann „**Select Printer Software (Druckersoftware wählen)**“ wählen.

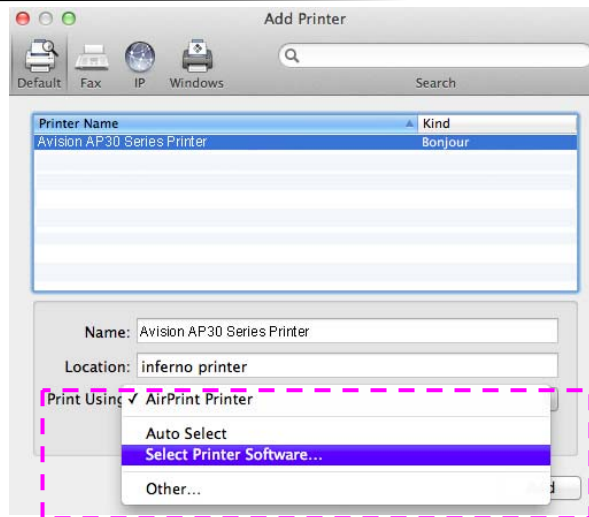

5. Es blendet sich ein Dialogfeld mit einer Liste der aktuell auf Ihrem Computer installierten Drucker ein. Wählen Sie Ihren Drucker aus und klicken Sie auf „OK“. Ihre Option „**Print Using (Drucken mit)**“ zeigt den von Ihnen gewählten Drucker an.

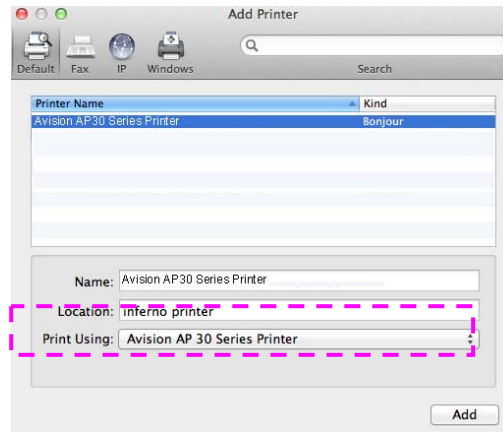

6. Fügen Sie den Drucker hinzu, indem Sie die Taste „**Add (Hinzufügen)**“ anklicken. Ihr Drucker wird jetzt in der Ecke oben links aufgelistet, wie nachstehend dargestellt ist.

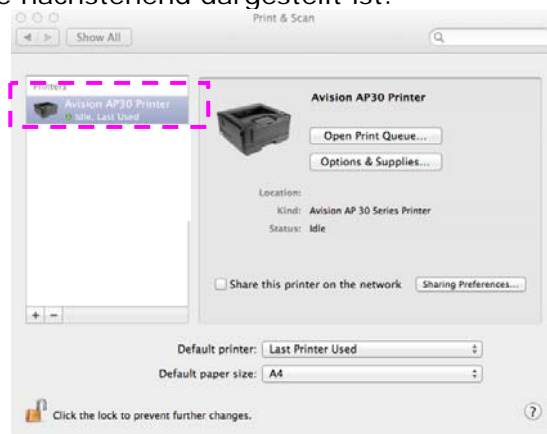

7. Schließen Sie das Fenster „**Print & Scan (Drucken & Scannen)**“.

Optionales Scanmodul (CSA6) für Ausweise verwenden

Nachdem Sie Ihren Ausweis im Scanmodul (CSA6) eingelegt haben, können Sie den Druckvorgang starten, wobei sowohl die Vorderseite als auch Rückseite Ihres Ausweises auf einer Seite ausgedruckt wird.

Sich mit dem Scanmodul vertraut machen:

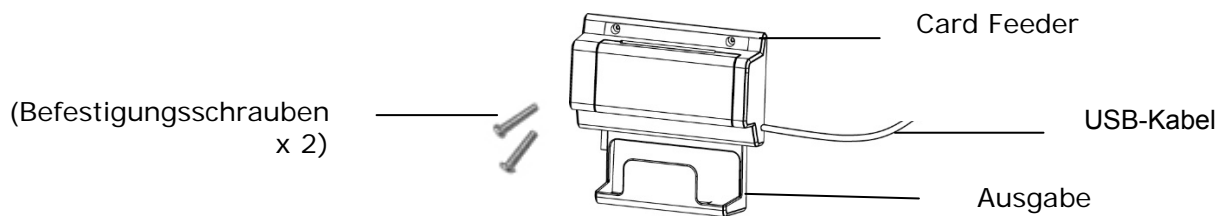

Removendo o Mylar:

Localize o mylar para os orifícios reservados na tampa lateral e remova-o com um cortador de caixa.

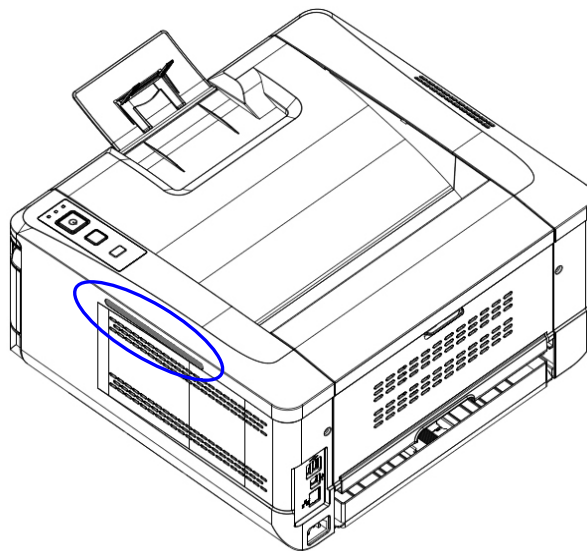

Scanmodul installieren:

1. Finden Sie die zwei reservierten Löcher in der Seitenwand unterhalb des Bedienfelds und befestigen Sie dort das Scanmodul mit zwei Befestigungsschrauben, wie abgebildet ist.
2. Verbinden Sie das USB-Kabel mit dem USB-Anschluss an der Rückseite.

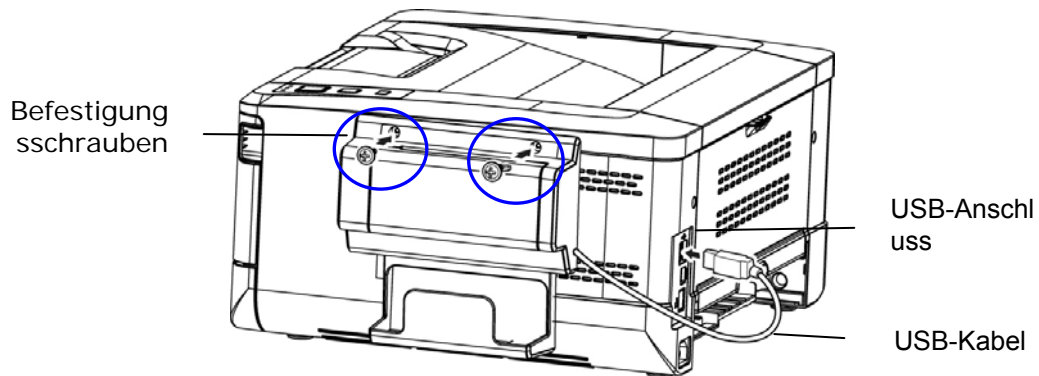

Ausweis kopieren:

1. Stecken Sie Ihren Ausweis **NACH VORNE WEISEND** in den Karteneinzug, wobei die Unterkante des Ausweises wie abgebildet zuerst eingeführt werden muss.

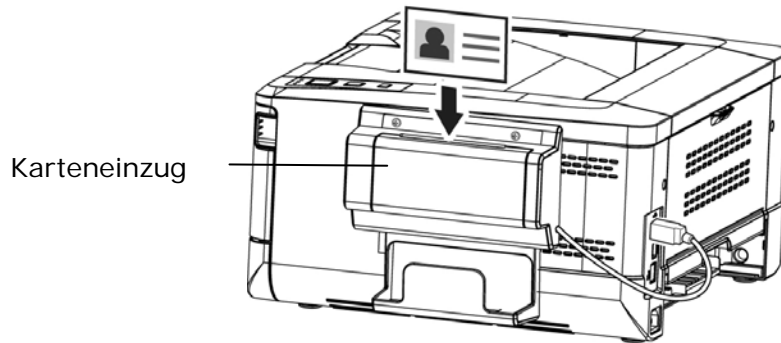

2. In Sekundenschnelle wird die Vorder- und Rückseite Ihres Ausweises auf die Seite eines Blattes kopiert.

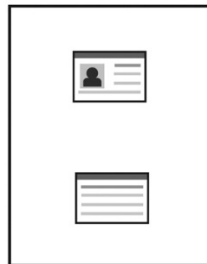

Hinweis:

- *Es kann immer nur jeweils ein Ausweis eingelegt werden. Das Scanmodul unterstützt nicht den gleichzeitigen Einzug von mehreren Ausweisen.
- Beachten Sie bitte, dass die Kopiereinstellungen für Ausweise auch für die CSA6-Einstellungen zutreffen. Bei Bedarf können Sie die CSA6-Einstellungen ändern, indem Sie die Kopiereinstellungen für Ausweise über die Webseite des Produkts oder über das Bedienfeld ändern, wie im Abschnitt **ID Card Copy Settings (Kopiereinstellungen für Ausweise)** auf Seite xx beschrieben ist.

3. Produkteinstellungen anpassen

Dieses Kapitel richtet sich speziell an die Personen, die für die Administration des Produkts verantwortlich sind. Es wird empfohlen, dass der Administrator dieses Kapitel vor Installation der Maschine liest.

Die Produkteinstellungen lassen sich über die integrierte Webseite des Produkts anpassen. In den folgenden Abschnitten wird erklärt, wie die Produkteinstellungen mithilfe dieser Methode angepasst werden können.



Hinweis:

Bei der erstmaligen Installation ist es ratsam, dass der Administrator die standardmäßigen Systemeinstellungen beibehält. Diese können zu einem späteren Zeitpunkt angepasst werden, nachdem Sie sich mit der Betriebsweise und dem Funktionsumfang der Maschine vertraut gemacht haben.

Systemeinstellungen über die integrierte Webseite anpassen

Hinweise: Jede Aktualisierung der Webseite erfordert Administrator-Login.
Sie können auch Ihren Netzwerkverbindungstyp über die Webseite auswählen.

1. Richten Sie die Netzwerkeinstellungen des Produkts anhand der Schritte im vorhergehenden Abschnitt ein.
2. Öffnen Sie Ihren Browser, geben Sie die IP-Adresse des Produkts im URL-Feld ein **1**, z. B. `http://10.1.23.73`, und drücken Sie die Eingabetaste. Es wird dann die integrierte Webseite in Sekundenschnelle angezeigt **2**.

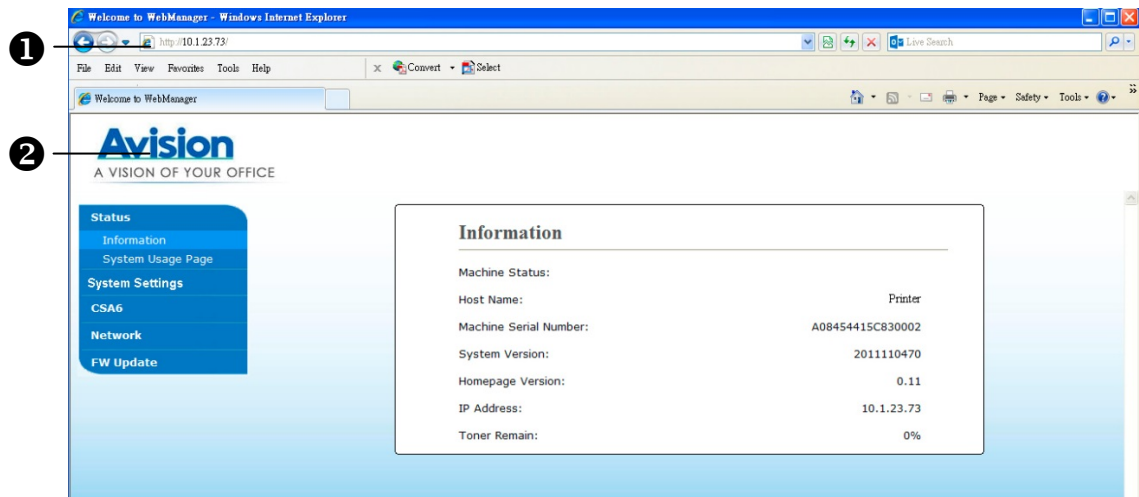

3. Legen Sie die gewünschte Einstellung für ausgewählte Optionen fest.

Anpassbare Optionseinstellungen

Status

Zeigt den Status und die Grunddaten des Produkts an.

Option	Beschreibung
Information (Informationen)	Zeigt die folgenden Grunddaten des Produkts an.
Machine Status (Maschinenstatus)	Zeigt den Maschinenstatus an.
Host Name (Hostname)	Zeigt den Hostnamen an.
Machine SN (SN der Maschine)	Zeigt die Seriennummer der Maschine an.
System Version (Systemversion)	Zeigt die Firmwareversion an.
Homepage Version (Homepage-Version)	Zeigt die Version der integrierten Webseite an.
IP Address (IP-Adresse)	Zeigt die IP-Adresse an.
Mac Address (Mac-Adresse)	Zeigt die Mac-Adresse an.
Wi-Fi IP (WLAN-IP)	Zeigt die IP-Adresse vom WLAN an.
Wi-Fi IP (WLAN-Mac)	Zeigt die Mac-Adresse vom WLAN an.
Wi-Fi IP (WLAN-SSID)	Zeigt den SSID-Namen vom WLAN an.
Toner Remain (Restliche Tonerfüllung)	Zeigt die restliche Tonerfüllung in der Tonerkartusche an.
System Usage Page (Systemnutzungsseite)	Bei der Wahl von Download wird die Systemnutzungsseite auf Ihren Computer heruntergeladen, damit Sie den Nutzungsbericht ausdrucken können.

Systemeinstellungen

*Werkseitiger Standard

Option	Beschreibung	Option
Language (Sprache)	Wählen Sie die auf der Webseite angezeigte Sprache.	*Englisch / 繁體中文/簡體中文/Deutsch
Sleep Mode (Ruhemodus)	Hier können Sie einstellen, wie viel Zeit verstreicht, bis das Produkt nach Ihrer letzten Aktion in den Energiesparmodus wechselt.	5 min/* 15 min/30 min/1 h/2 h/4 h
Auto Off (Automatisch abschalten)	Hier können Sie einstellen, wie viel Zeit verstreicht, bis sich das Produkt nach Ihrer letzten Aktion automatisch abschaltet.	*Aus/5 min/15 min/30 min/1 h/2 h/4 h
Paper Size Default (Papierformat Standard)	Geben Sie das Standardpapierformat an.	*A4/Letter/Legal

Netzwerk	<p>WLAN: Zum De-/Aktivieren der WLAN-Verbindung wählen. Optionen: WLAN/WLAN-WPS-Taste/Direktverbindung</p>		<p>Wi-Fi/Wi-Fi WPS Button/Network Filter (WLAN/WLAN-WPS-Taste / Netzwerkfilter)</p>
	Ein	<p>Zum Aktivieren von WLAN und zum Aufrufen des WLAN-Station-Modus. Bitte rufen Sie zur Auswahl eines WLAN-Netzwerks (SSID) die Webseite des Produktes auf.</p>	
	Direktverbindung	<p>Zum Aktivieren von WLAN und zum Aufrufen des WLAN-AP- (Access Point / Zugangspunkt) Modus. Das Produkt ist nun selbst ein WLAN-Zugangspunkt.</p>	
<p>WLAN-WPS-Taste: Sie können das Gerät durch Auswahl von [Wi-Fi WPS button] (WLAN-WPS-Taste) mit einem WPS-kompatiblen WLAN-Zugangspunkt verbinden. Aktivieren Sie die WPS-Verbindung Ihres Zugangspunkts entsprechend der Bedienungsanleitung Ihres Zugangspunkts.</p>			
<p>Netzwerkfilter: Geben Sie an, ob die Netzwerkfilterkonfiguration aktiviert oder deaktiviert werden soll. Nach Aktivierung können Sie den Filtermodus so einrichten, dass einige IPs über die integrierte Webseite des Produktes auf das Gerät zugreifen bzw. einige IPs nicht auf das Gerät zugreifen dürfen. Optionen: Aktivieren/*Deaktivieren</p>			

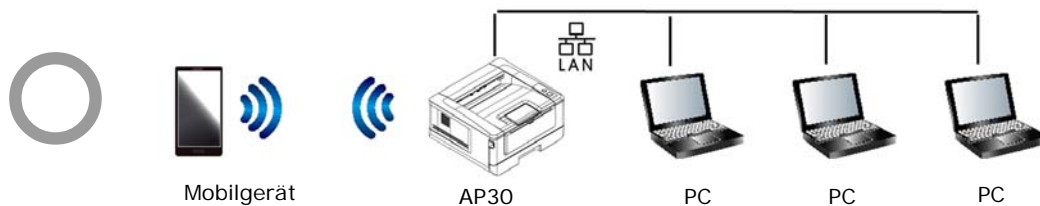

WLAN- (AP) Modus und LAN-Modus können gleichzeitig verwendet werden

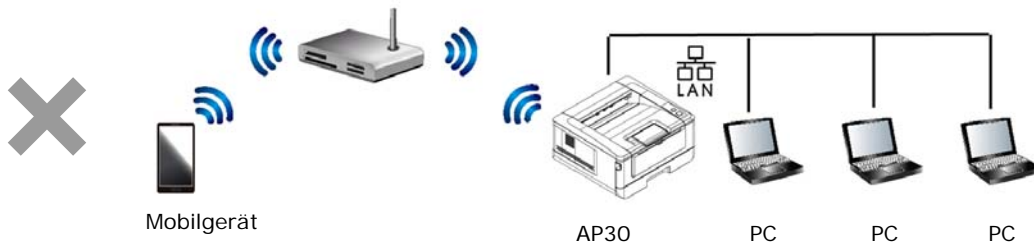

WLAN- (Station) Modus und LAN-Modus können **nicht** gleichzeitig verwendet werden

WLAN-Verbindung:

- **LAN:** Falls das Gerät über ein Ethernet-Kabel mit einem LAN verbunden ist, wird die WLAN-Verbindung automatisch auf den AP-Modus eingestellt. LAN- und WLAN-AP-Modus können nicht gleichzeitig laufen.
- **WLAN-Netzwerk:** Falls eine SSID erfolgreich verbunden wurde, funktioniert das LAN nicht. Falls das Gerät keine Verbindung zu einem WLAN-Netzwerk (SSID) herstellen kann, wechselt das Gerät automatisch in den WLAN-AP-Modus (das Gerät selbst wird zu einem Zugangspunkt).

Management (Verwaltung)		
Factory Def. (Werkstandard)	Setzt alle Einstellungen auf die werkseitigen Standardwerte zurück.	
Reset Count (Zähler zurücksetzen)	Hier können Sie den Zähler für die Walzen oder das Pad nach einem Austausch zurücksetzen. Setzen Sie den Zähler durch Klicken auf „Immediate (Sofort)“ zurück.	ADF Pad (Pad des autom. Dokumenteneinzugs)/ADF Roller (Walze des autom. Dokumenteneinzugs)/Tray 1 Pad (Pad des Papiereinzugs 1)/Manual Tray Pad (Pad des manuellen Einzugs)
V-Mag Adjustment (V-Vergrößerung-Anpassung)	Zum Anpassen des vertikalen Vergrößerungsverhältnisses des Druckers wählen.	-0,4%/-0,2%/ *0 %/+0,2 %/ +0,4 %

Passworteinstellungen		
Neues Passwort	Geben Sie ein Passwort ein, um die Änderung der Webseite zu ermöglichen. Das Passwort sollte 8 bis 32 Zeichen oder Ziffern lang sein.	
Kennwort wiederholen	Geben Sie das neue Kennwort erneut ein.	

CSA6

Zeigt während des Druckens von Ausweisen oder Visitenkarten die Standardeinstellungen für CSA6 (optional) an.

Option	Beschreibung
Mode (Modus)	Zeigt den Standardmodus an. Optionen: Up/Down (Oben/Unten), Left/Right (Links/Rechts), Front/Rear (Vorne/Hinten)
Density (Dichte)	Zeigt den standardmäßigen Dichtegrad an. Standard: 4 (Bereich 1 ~ 7)
Position Adjustment (Positionsanpassung) Vertical (Vertikal) Horizontal (Horizontal)	Passt die Druckposition Ihres Ausweises an. Optionen: Move Up (Nach oben schieben), Move Down (Nach unten schieben) (Bereich: 0 ~ 177) Optionen: Move right (Nach rechts schieben), Move left (Nach links schieben) (Bereich: 0 ~ 107)

Einrichtung der Netzwerksicherheit

Zeigt die folgenden Netzwerkdaten des Produkts an.

*Werkseitiger Standard

Option	Beschreibung	Option
Host Name (Hostname)		
Host Name (Hostname)	Zeigt den Hostnamen des Produkts an.	
Ethernet Settings (Ethernet-Einstellungen)		
Obtain an IP address automatically (IP-Adresse automatisch beziehen)	*Off (Aus)/On (Ein)	
IP Address (IP-Adresse): Hier können Sie eine IP-Adresse einrichten.	Geben Sie die IP-Adresse des Produkts ein.	
Subnet Mask (Subnetzmaske)	Geben Sie hier die Zahlen für die Subnetzmaske ein.	
Gateway (Gateway)	Geben Sie hier das Gateway für Ihr IP ein.	
Auto-Obtain WINS/DNS (WINS/DNS automatisch beziehen)	*Off (Aus)/On (Ein)	
Preferred DNS Server (Bevorzugter DNS-Server)	Geben Sie hier die Adresse des primären DNS-Servers für das Produkt an.	
Alternative DNS Server (Alternativer DNS-Server)	Geben Sie hier die Adresse des sekundären DNS-Servers für das Produkt an.	
Preferred WINS Server (Bevorzugter WINS-Server)	Geben Sie hier die Adresse des primären WINS-Servers für das Produkt an.	
Alternative WINS Server (Alternativer WINS-Server)	Geben Sie hier die Adresse des sekundären WINS-Servers für das Produkt an.	
Domain Name (Domänenname)	Geben Sie hier einen Domänennamen für das Produkt an.	
Wi-Fi Einstellungen		
Search AP	Klicken Sie auf „ Search AP “, woraufhin die aktuell in Reichweite befindlichen WLANs angezeigt werden. Wählen Sie das WLAN aus, mit dem Sie sich verbinden möchten, und geben Sie den eventuell erforderlichen Sicherheitsschlüssel ein.	
IP Einstellungen	Wählen Sie die Option „ Obtain an IP address automatically (IP-Adresse automatisch beziehen) “ an, wenn Sie die IP-Adresse direkt vom DHCP-Server beziehen, oder geben Sie andernfalls die jeweiligen Daten Ihrer statische IP in den Feldern „ IP Address (IP-Adresse) “, „ Subnet Mask (Subnetzmaske) “ und „ Gateway “ ein.	

Network Security Settings (Netzwerksicherheitseinstellungen)		
Security Configuration Filter (Sicherheitskonfigurationsfilter)	Legen Sie hier fest, ob Sie die Filterkonfiguration aktivieren oder deaktivieren möchten.	*Disable (Deaktivieren)/Enable (Aktivieren)
Filter Mode (Filtermodus)	Geben Sie hier Ihren Filtermodus an, damit einigen IPs der Zugriff auf das Gerät gestattet bzw. verweigert wird.	Allow (Zulassen)/Deny (Verweigern)
IP Address Filter Configuration (Filterkonfiguration der IP-Adresse)	<p>IP Address Filter Configuration (Filterkonfiguration der IP-Adresse)- Vier Arten von Start-IP und End-IP können angegeben werden.</p> <p>Mac Address Filter Configuration (Filterkonfiguration der Mac-Adresse)- Bis zu 10 Mac-Adressen können angegeben werden.</p>	IP Address Filter Configuration (Filterkonfiguration der IP-Adresse)/ Mac Address Filter Configuration (Filterkonfiguration der Mac-Adresse)

A+ Manager Settings (Einstellungen des A+ Manager)	
A+ Manager Settings (Einstellungen des A+ Manager)	Geben Sie die IP-Adresse eines bestimmten Servers ein, wenn Sie diesem eine Systemprotokolldatei für rasche Fehlerbehebung zusenden möchten.



Hinweis:

1. DHCP-Server: Mithilfe von DHCP (Dynamic Host Configuration Protocol) kann einem Host jedes Mal eine eindeutige IP-Adresse automatisch zugewiesen werden, sobald er sich mit einem Netzwerk verbindet--dies erleichtert die Verwaltung von IP-Adressen für Netzwerkadministratoren. Ist der DHCP-Server für Ihr Netzwerk verfügbar, brauchen Sie die Daten für TCP/IP, Subnetzmaske, Gateway und DNS nicht einzugeben. Stattdessen werden diese Daten dem Produkt automatisch zugewiesen.
2. IP Address (IP-Adresse): Eine IP-Adresse (Internetprotokoll) sorgt für eine eindeutige Identifizierung einer Hostverbindung in einem IP-Netzwerk. IP-Adressen werden vom Systemadministrator oder Netzwerkdesigner zugewiesen. Eine IP-Adresse besteht aus zwei Teilen: einer Identifizierung des Netzwerks und einer Identifizierung Ihres Knotens.

Firmware des Produkts aktualisieren

Vor Aktualisierung der Firmware des Produkts müssen Sie erst die aktuellste Firmware von unserer Website www.avinon.com auf Ihren Computer herunterladen.

Laden Sie die Firmware des Produkts anhand folgender Schritte herunter:

1. Beziehen Sie sich auf den vorhergehenden Abschnitt, **Die Standard-IP-Adresse des Produkts überprüfen**, um die IP-Adresse des Produkts vom DHCP-Server abzurufen.
2. Öffnen Sie Ihren Browser.
3. Geben Sie die IP-Adresse des Produkts in das URL-Feld Ihres Browsers ein. Zum Beispiel „10.1.23.73“. Es wird dann die integrierte Webseite, siehe unten, angezeigt.

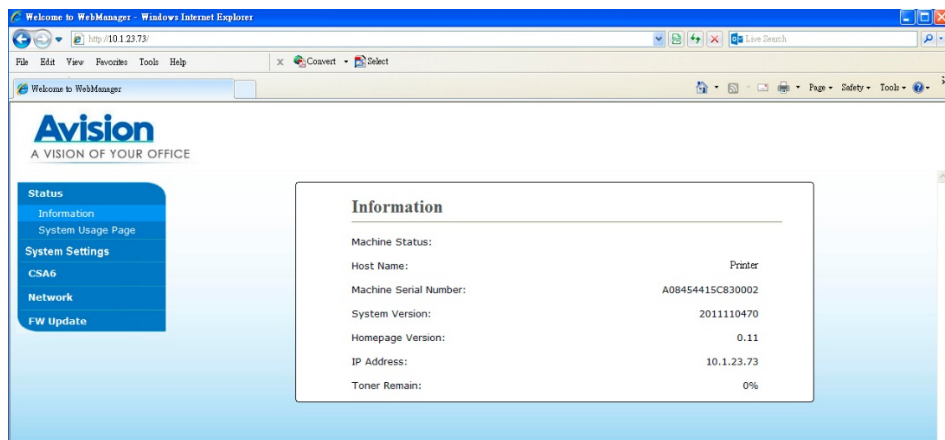

4. Wählen Sie auf der Webseite des Produkts links die Option „**FW Update (Firmware-Aktualisierung)**“. Es wird dann die Seite „**FW Update (Firmware-Aktualisierung)**“ angezeigt.
5. Finden Sie die Firmware-Datei auf Ihrem Computer, indem Sie „**Browse (Durchsuchen)**“ wählen.
6. Beginnen Sie mit der Firmware-Aktualisierung auf dem Produkt durch Wahl von „**Update (Aktualisieren)**“.

4. Den Druckertreiber konfigurieren

Dialogfeld mit Eigenschaften des Druckertreibers anzeigen (Windows)

So zeigen Sie das Dialogfeld mit den Eigenschaften des Druckertreibers an:

1. Klicken Sie in der Taskleiste auf **Start** und wählen Sie **Printers and Faxes (Drucker und Faxgeräte)**.
2. Klicken Sie den Druckernamen des Produkts mit der rechten Maustaste an und wählen Sie **Properties (Eigenschaften)**.

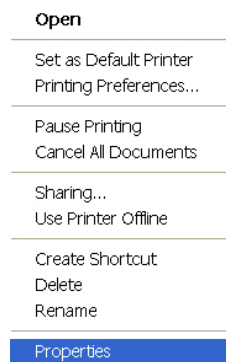

3. Es blendet sich das Dialogfeld mit den Druckereigenschaften des Produkts ein.

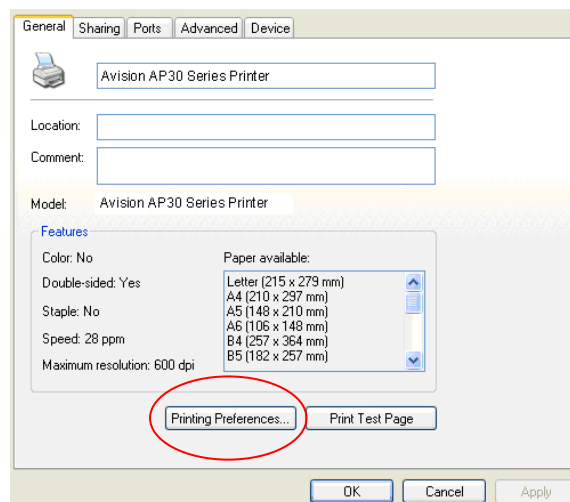

4. Klicken Sie auf **Printing Preferences (Druckeinstellungen)** , um das Dialogfeld **Printing Preferences (Druckeinstellungen)**, siehe unten, anzuzeigen.

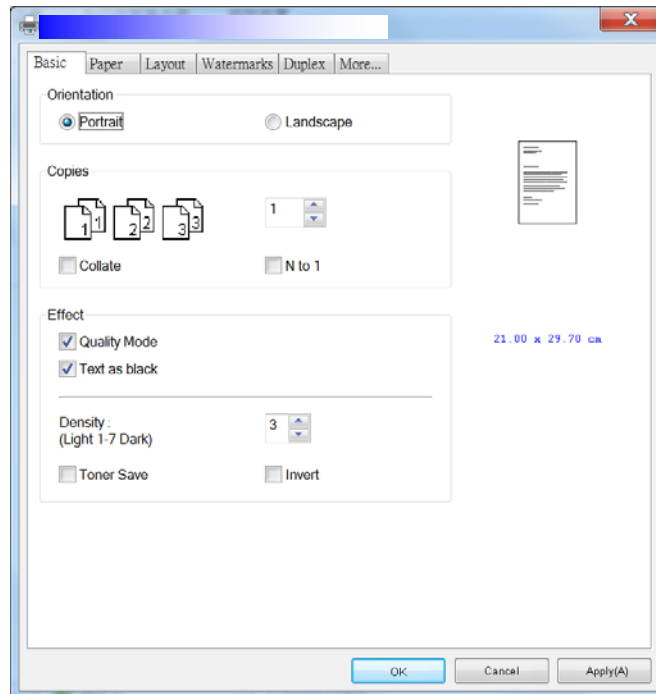

Einstellungen des Druckertreibers konfigurieren

Im Dialogfeld Printing Preferences (Druckeinstellungen) finden Sie die Registerkarten Basic (Standard), Paper (Papier), Layout (Layout), Watermark (Wasserzeichen), Duplex (Duplex) und More (Sonstiges). Die Optionen jeder einzelnen Registerkarte werden in den folgenden Abschnitten erklärt.

Die Registerkarte Basic (Standard)

Die Registerkarte Basic (Standard) enthält die Einstellungen von Orientation (Ausrichtung), Copies (Exemplare), Effect (Effekt), Density (Dichte), Toner Save (Toner sparen) und Invert (Invertieren).

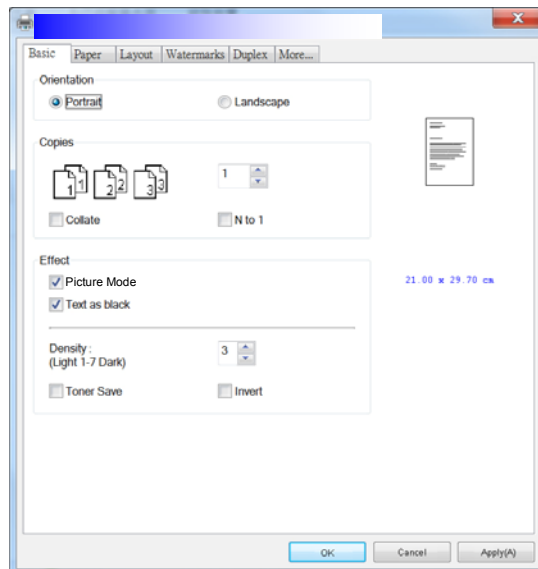

Orientation (Ausrichtung)

Hier legen Sie die Ausrichtung fest. **Optionen: Portrait (Hochformat), Landscape (Querformat)**

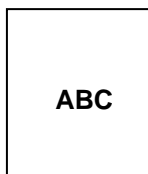

Portrait
(Hochformat)

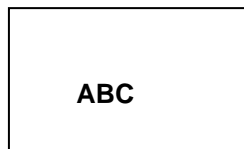

Landscape
(Querformat)

Copies (Exemplare)

Legen Sie hier die Anzahl der Exemplare fest, die gedruckt werden sollen. Sie können bis zu 999 eingeben.

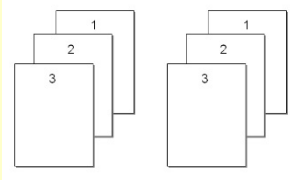
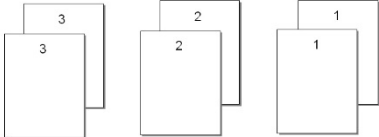
Collate (Sortieren):	<p>Wenn Sie diese Option anklicken, werden die Seiten Ihres Dokuments in der Reihenfolge 1/2/3, 1/2/3, 1/2/3 ausgedruckt.</p> 
N to 1 (N auf 1):	<p>Wenn Sie diese Option anklicken, werden Ihre Dokumente in umgekehrter Reihenfolge ausgedruckt. Dadurch wird die letzte Seite Ihrer Dokumente zuerst ausgedruckt und umgekehrt.</p> 

Effect (Effekt)

Picture Mode (Bildmodus):	<p>Werden Bilder in Ihrem Dokument etwas verschwommen ausgedruckt, klicken Sie auf Picture Mode (Bildmodus), um die Druckqualität zu verbessern.</p>
Density (Dichte):	<p>Hiermit können Sie Ihr Dokument durch Anklicken heller oder dunkler ausdrucken. Dichtegrad (1~7). Standard: 3</p>
Toner Save (Tonersparen):	<p>Hiermit wird Ihr Dokument im Tonersparmodus ausgedruckt.</p>
Invert (Invertieren):	<p>Bei der Invertierung wird jeder einzelne Bildpixel in seiner Komplementärfarbe dargestellt. Beispiel: Ein ursprünglich schwarzer Text auf weißem Grund wird zu weißem Text auf schwarzem Grund.</p>

Die Registerkarte Paper (Papier)

Die Registerkarte Paper (Papier) enthält die Einstellungen von Original Size (Vorlagenformat), Tray (Papiereinzug) und Media Type (Druckträgertyp).

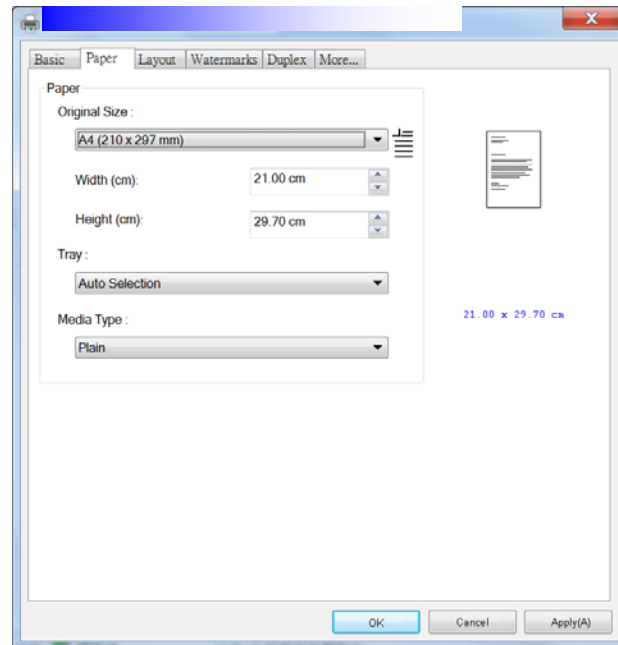

Paper (Papier)

<p>Original Size (Vorlagenformat):</p>	<p>Wählen Sie das Papierformat aus, das im entsprechenden Papiereinzug eingelegt werden soll.</p> <p>(Optionen: A4, A5, A6, B5, B6, Legal, Letter, Benutzer definieren)</p>
<p>Tray (Papiereinzug):</p>	<p>Wählen Sie den Einzug, über den das Papier eingezogen werden soll.</p> <p>Optionen: Automatisch, Manueller Einzug, Haupteinzug</p> <p>Automatisch bedeutet, dass automatisch das verfügbare Papierfach ausgewählt wird (Priorität: 1: Manuelles Fach; 2: Hauptfach).</p>
<p>Media Type (Druckträgertyp):</p>	<p>Wählen Sie den Druckträgertyp aus, der für den Druck verwendet werden soll.</p> <p>Optionen: Standardpapier, Dünnes Papier, Dickes Papier, Laserpapier, *Postkarte, *Schreibpapier, *Umschlag</p> <p>*: Nur für einseitigen Druck über den manuellen Papiereinzug verfügbar</p>

Die Registerkarte Layout (Layout)

Die Registerkarte Layout (Layout) enthält die Einstellungen von N-up (N-rauf) und Output Paper Size (Papierausgabeformat).

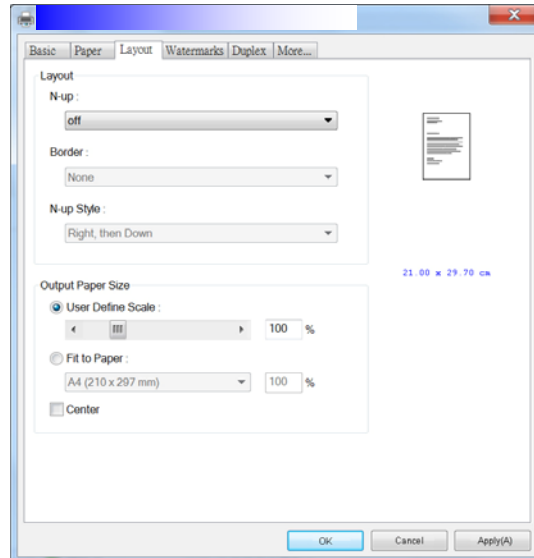

N-up (N-rauf)

N-up (N-rauf):

Legen Sie hier die Anzahl der Seiten fest, die auf einem einzelnen Blatt gedruckt werden sollen.

Optionen: Aus, 2-rauf, 4-rauf, 9-rauf, 16-rauf (16-in-1)

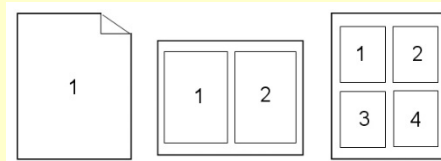

Border (Rand):

Hier können Sie festlegen, ob um jede Seite ein Rand gelassen werden soll, wenn mehr als eine Seite auf einer einzigen Seite eines Blattes gedruckt wird.

Optionen: Ohne, Randlinie, Gestrichelte Linie

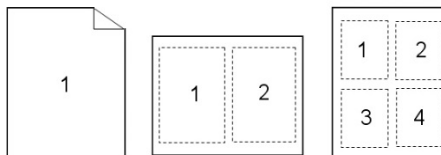

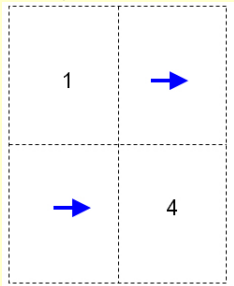
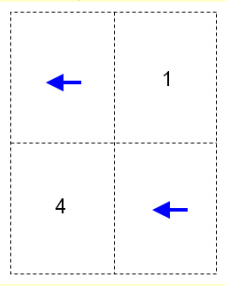
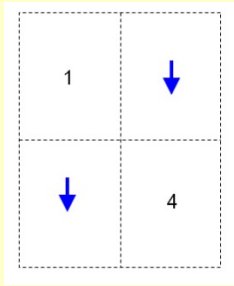
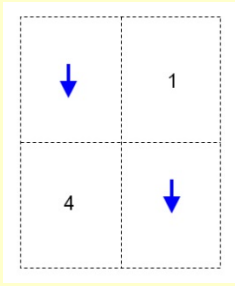
<p>N-up Style (N-rauf-Stil):</p>	<p>Hier können Sie festlegen, welchen Stil Sie für den Druck eines mehrseitigen Dokuments auf einer einzigen Seite eines Blattes bevorzugen.</p> <p>Optionen: Nach rechts, unten weiter/Nach unten, rechts weiter/Nach links, unten weiter/Nach unten, links weiter</p>	
<p>Right, then Down (Nach rechts, unten weiter)</p> 	<p>Down, then Left (Nach unten, links weiter)</p> 	
<p>Down, then Right (Nach unten, rechts weiter)</p> 	<p>Left, then Down (Nach links, unten weiter)</p> 	

Output Paper Size (Papierausgabeformat)

<p>User Define Scale (Benutzerdefinierte Skalierung)</p>	<p>Sie können den Bilddruck mit dem Schieberegler verkleinern oder vergrößern. Skalierungsrate: 25% ~ 400%</p>
<p>Fit to Paper (An Papier anpassen)</p>	<p>Druckt eine komplette Seite der ausgewählten Vorlage mitsamt der vier Ränder aus.</p>
<p>Center (Zentriert)</p>	<p>Druckt Ihr Bild in der Mitte des ausgegebenen Papiers.</p>

Die Registerkarte Watermark (Wasserzeichen)

Über die Registerkarte Watermark (Wasserzeichen) können Sie Ihrem Dokument etwas Text oder ein Bild hinzufügen (z. B. VERTRAULICH, WICHTIG, ENTWURF usw.).

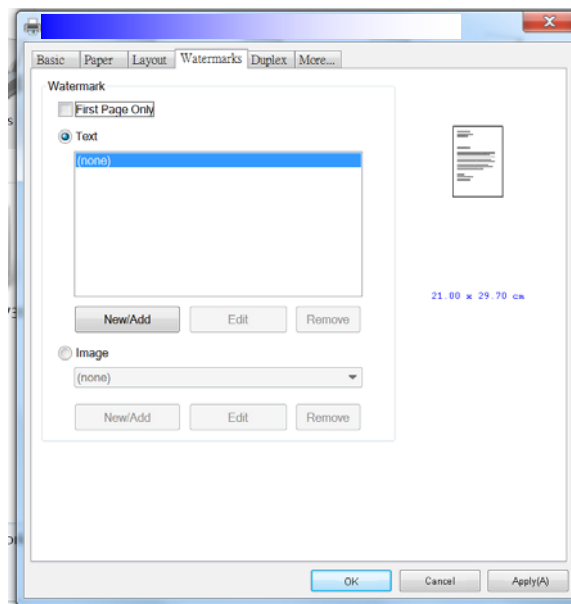

First Page only (Nur erste Seite)	Wählen Sie dieses Kästchen an, wenn das Wasserzeichen nur auf der ersten Seite gedruckt werden soll. Ist dieses Kästchen frei, werden allen Seiten mit einem Wasserzeichen bedruckt.
Text (Text)	Wählen Sie diese Option an und klicken Sie auf Neu/Hinzufügen , um einen neuen Wasserzeichentext hinzuzufügen. Durch Klicken auf Bearbeiten oder Entfernen können Sie den Text entweder ändern oder löschen. 
Image (Bild)	Wählen Sie diese Option an und klicken Sie auf New/Add (Neu/Hinzufügen), um ein Wasserzeichenbild hinzuzufügen. Durch Klicken auf Bearbeiten oder Entfernen können Sie das Bild entweder ändern oder löschen. Sie können Bilder in den Dateiformaten BMP, TIFF oder JPEG auswählen.

Neuen Wasserzeichentext hinzufügen

So fügen Sie einen neuen Wasserzeichentext hinzu:

1. Wählen Sie die Option **Text (Text)** und klicken Sie dann auf **New/Add (Neu/Hinzufügen)**. Es wird das folgende Dialogfeld für das Hinzufügen neuer Wasserzeichen angezeigt.

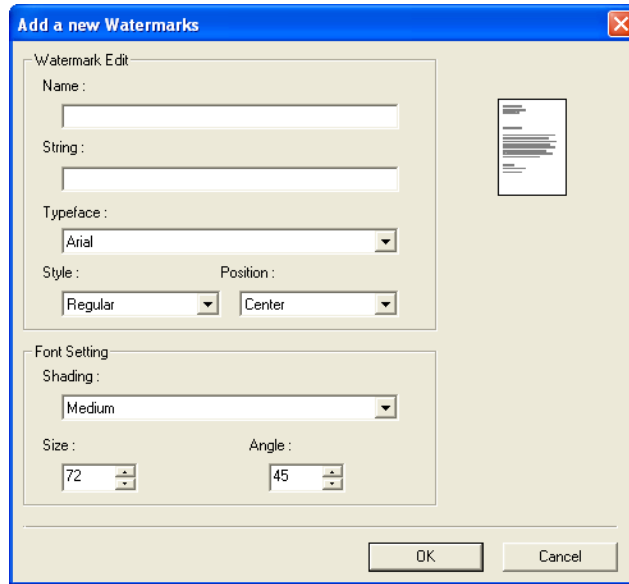

Name (Name)	Geben Sie hier einen Namen für Ihren Wasserzeichentext ein. Dieser Name erscheint dann in der Liste der Wasserzeichentexte.
String (Zeichenfolge)	Geben Sie hier Ihren Wasserzeichentext ein, z. B. Vertraulich, Wichtig usw.
Typeface (Schriftart)	Wählen Sie hier die Schriftart für Ihren Wasserzeichentext aus.
Style (Stil)	Legen Sie hier den Stil Ihres Wasserzeichentextes fest. Optionen: Regular (Standard), Bold (Fett), Italic (Kursiv), Bold Italic (Fett kursiv).
Position (Position)	Legen Sie hier die Position Ihres Wasserzeichentextes fest. Optionen: Center (Zentriert), Tile (Nebeneinander).

Angle (Winkel)	Geben Sie hier den Winkel des Wasserzeichentextes im Bereich zwischen 0° und 360° an.
Size (Größe)	Legen Sie hier die Größe Ihres Wasserzeichentextes im Bereich zwischen 1 und 288 fest.
Shading (Schattierung)	Wählen Sie hier eine relative Dichte für den Wasserzeichentext aus. Optionen: Lightest (Am hellsten), Light (Hell), Medium (Mittelwert), Dark (Dunkel), Darkest (Am dunkelsten).

- Speichern Sie Ihre Einstellungen durch Klicken auf **OK**. Nach erfolgreicher Erstellung des neuen Wasserzeichentextes erscheint der Name des Wasserzeichen in der Textliste.

Einen aktuellen Wasserzeichentext bearbeiten

So bearbeiten Sie einen aktuellen Wasserzeichentext:

- Wählen Sie den Namen des zu bearbeitenden Wasserzeichens aus der Textliste aus.
- Klicken Sie auf **Edit (Bearbeiten)**. Es wird das Dialogfeld Watermark Edit (Wasserzeichen bearbeiten) angezeigt.
- Ändern Sie die Einstellungen des ausgewählten Wasserzeichentextes und beenden Sie diesen Vorgang durch Wahl von **OK (OK)**.

Einen aktuellen Wasserzeichentext entfernen

So entfernen Sie einen aktuellen Wasserzeichentext:

- Wählen Sie den Namen des zu entfernenden Wasserzeichens aus der Textliste aus.
- Klicken Sie auf **Remove (Entfernen)**. Der Wasserzeichentext wird entfernt.

Neues Wasserzeichenbild hinzufügen

So fügen Sie ein neues Wasserzeichenbild hinzu:

1. Wählen Sie die Option **Image (Bild)** und klicken Sie dann auf **New/Add (Neu/Hinzufügen)**. Es wird das folgende Dialogfeld für das Hinzufügen neuer Wasserzeichen angezeigt.

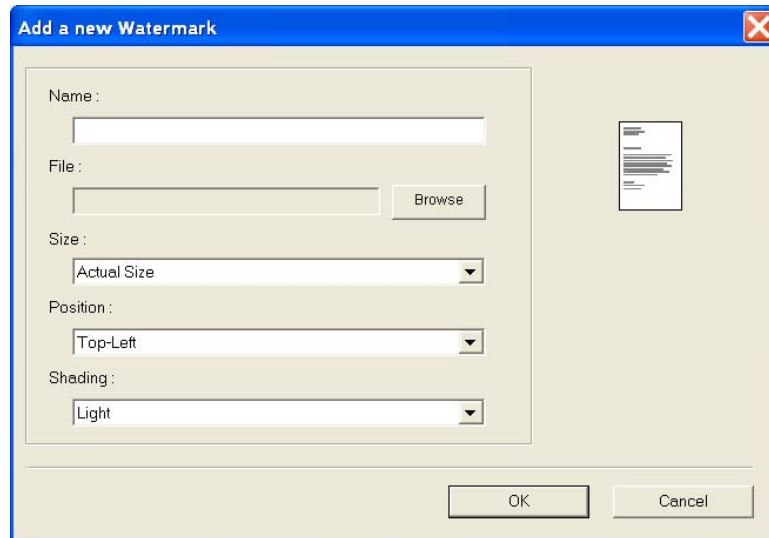

Name (Name)	Geben Sie hier einen Namen für Ihr Wasserzeichenbild ein. Dieser Name erscheint dann in der Liste der Wasserzeichenbilder.
File (Datei)	Finden Sie Ihr Wasserzeichenbild, indem Sie Browse (Durchsuchen) anklicken.
Size (Größe)	Geben Sie hier die Größe Ihres Wasserzeichenbildes an. Optionen: Actual Size (Tatsächliche Größe), Fit to Page (An Seite anpassen), Tile (Nebeneinander).)
Position (Position)	Legen Sie hier die Position Ihres Wasserzeichenbildes fest. Optionen: Oben links, Oben Mitte, Oben rechts, Zentriert, Links zentriert, Rechts zentriert, Unten zentriert, Unten rechts, Unten links.
Shading (Schattierung)	Wählen Sie hier eine relative Dichte für das Wasserzeichenbild aus. Optionen: Am hellsten, Hell, Mittelwert, Dunkel, Am dunkelsten.

2. Speichern Sie Ihre Einstellungen durch Klicken auf **OK**. Nach erfolgreicher Erstellung des neuen Wasserzeichenbildes erscheint der Name des Wasserzeichen in der Bilderliste.

Ein aktuelles Wasserzeichenbild bearbeiten

So bearbeiten Sie ein aktuelles Wasserzeichenbild:

1. Wählen Sie den Namen des zu bearbeitenden Wasserzeichens aus der Bilderliste aus.
2. Klicken Sie auf **Edit (Bearbeiten)**. Es wird das Dialogfeld Watermark Edit (Wasserzeichen bearbeiten) angezeigt.
3. Ändern Sie die Einstellungen des ausgewählten Wasserzeichenbildes und beenden Sie diesen Vorgang durch Wahl von **OK**.

Ein aktuelles Wasserzeichenbild entfernen

So entfernen Sie ein aktuelles Wasserzeichenbild:

1. Wählen Sie den **Namen** des zu entfernenden Wasserzeichens aus der Bilderliste aus.
2. Klicken Sie auf **Remove (Entfernen)**. Das Wasserzeichenbild wird entfernt.

Die Registerkarte Duplex (Duplex)

Über die Registerkarte Duplex (Duplex) können Sie Ihr Dokument auf beiden Papierseiten ausdrucken.

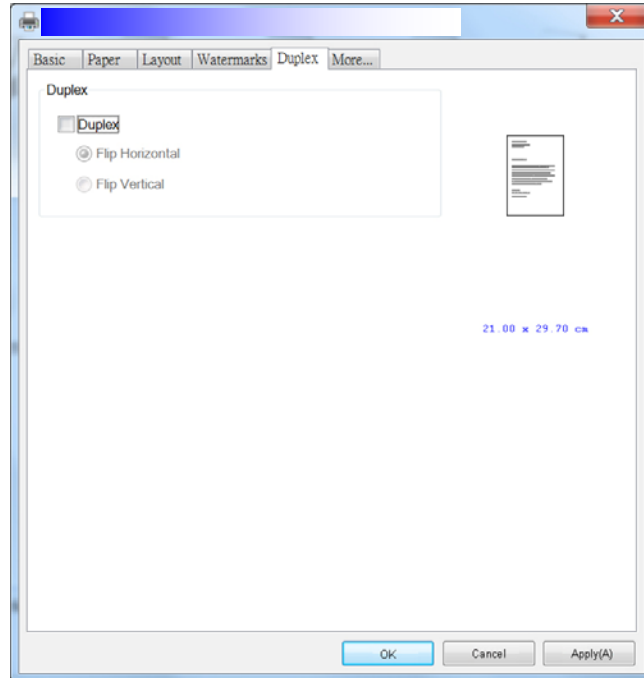

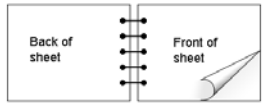
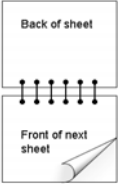
<p>Flip Horizontally (Horizontal spiegeln)</p>	<p>Wählen Sie diese Option an, wenn Sie das Dokument beidseitig bedrucken möchten, sodass es an seiner linken Kante umgeblättert werden kann.</p> 
<p>Flip Vertical (Vertikal spiegeln)</p>	<p>Wählen Sie diese Option an, wenn Sie das Dokument beidseitig bedrucken möchten, sodass es an seiner Unterkante umgeblättert werden kann.</p> 

Hinweis: Die Option Duplex unterstützt nur Papier im A4-, B5-, oder Letter-Format und mit einem Gewicht von 60 ~ 105 g/m².

Die Registerkarte More (Sonstiges)

Die Registerkarte **More (Sonstiges)** enthält die Option **Wait Timeout (Wartezeitlimit)**, mit der Sie die Zeit einstellen können, die der Multifunktionsdrucker auf den Datenempfang von einem Computer während eines Auftrags wartet. Ist die Unterbrechungszeit dieses Datenstroms länger als die hier angegebene Zeit in Sekunden, wird der Auftrag abgebrochen.

Zulässige Auszeitwerte: 60~1800 Sekunden, Standardzeitlimit: 300 Sekunden

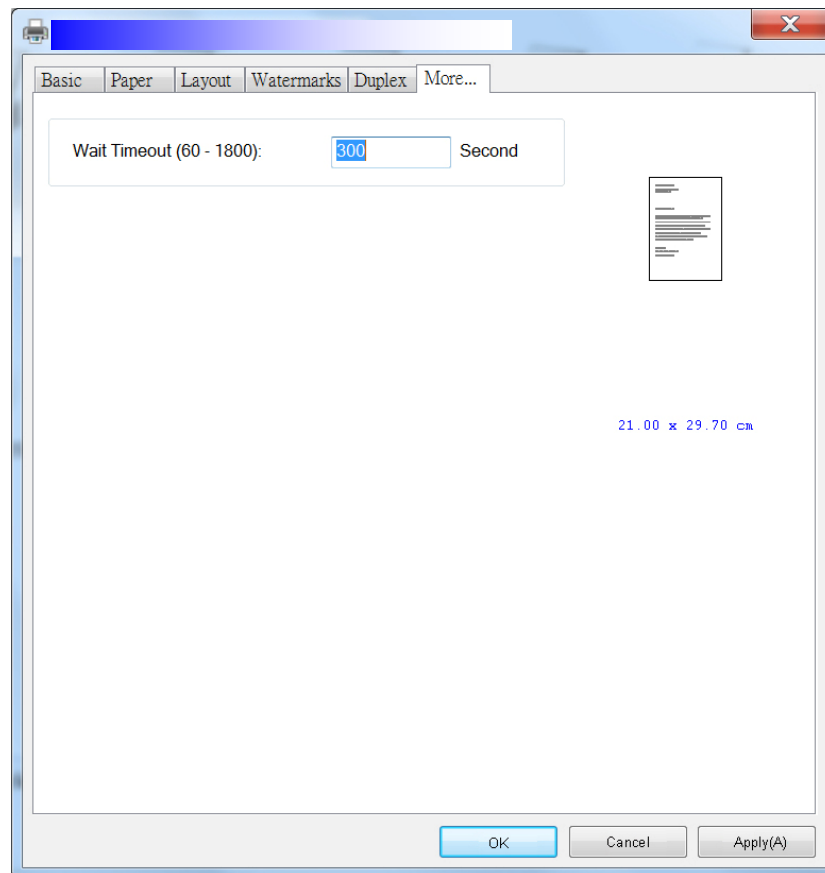

Auf Optionen des Druckertreibers zugreifen (Mac OS)

Der Drucker der Avision AP30XX-Serie verfügt über die folgenden Optionen. Sie können die folgenden Druckereinstellungen ändern, wenn Sie den Druckvorgang an Ihrem Computer starten.

Auswählen der Seiteneinrichtungsoptionen

Öffnen Sie Ihr Dokument und klicken Sie erst auf **File (Datei)** und dann auf **Page (Seite)**. Vergewissern Sie sich, dass der Drucker XXXX (XXXX ist der Name Ihres Druckermodells) im Kontextmenü **Printer (Drucker)** ausgewählt ist. Sie können die Einstellungen für **Copies (Exemplare)**, **Two-Sided (Zweiseitig)**, **Paper Size (Papierformat)** und **Orientation (Ausrichtung)** ändern.

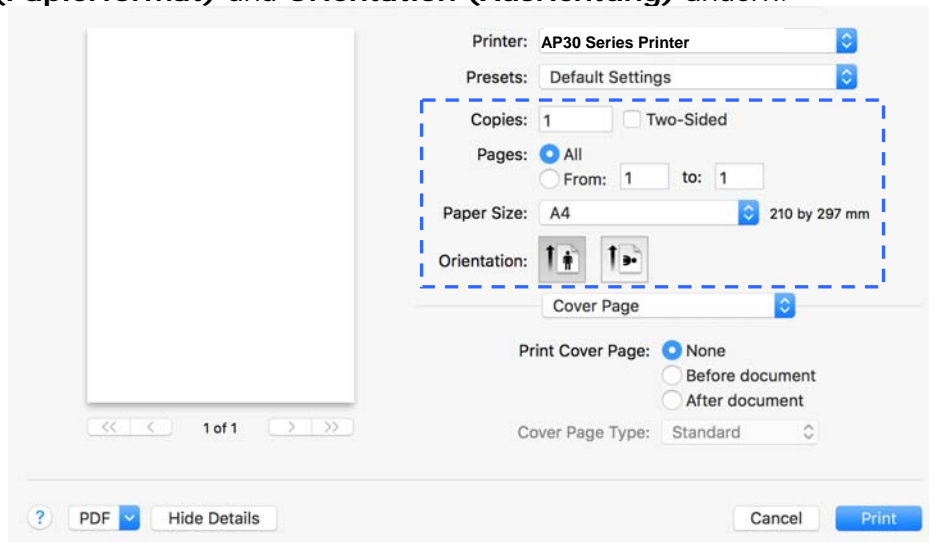

Auswählen der Druckoptionen

Sie erhalten weitere Optionen zur Seiteneinrichtung, wenn Sie bei den Druckoptionen den Einblendpfeil () anklicken.

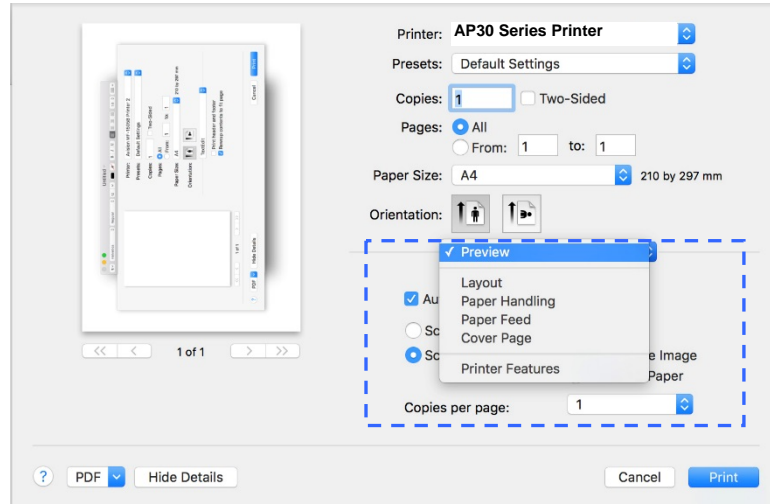

Cover Page (Deckblatt)

Sie können folgende Einstellungen für das Deckblatt vornehmen:

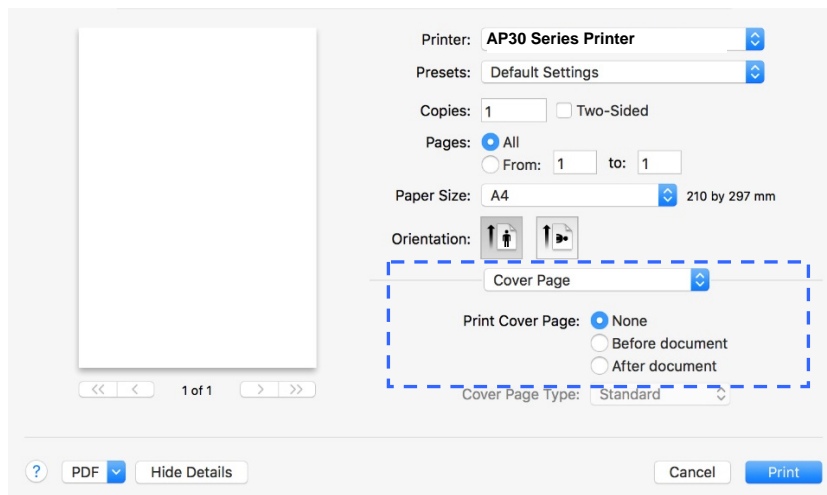

- **Print Cover page (Deckblatt drucken):**





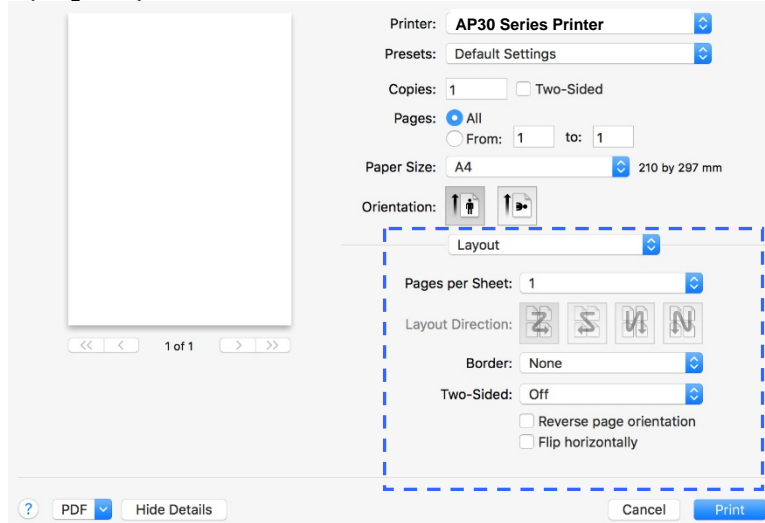

Verwenden Sie diese Option, wenn Sie Ihrem Dokument ein Deckblatt hinzufügen möchten.

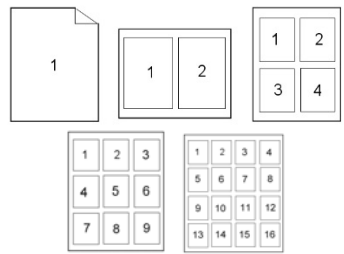
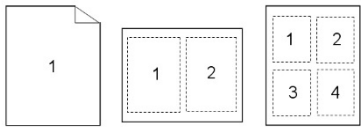
Optionen: None (Ohne), Before Document (Vor dem Dokument), After document (Nach dem Dokument)

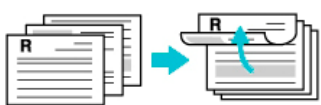
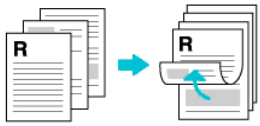
Layout (Layout)

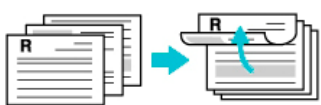
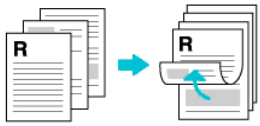

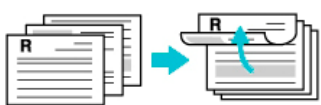
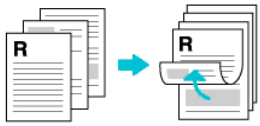
<ul style="list-style-type: none"> ● Pages per Sheet (Seiten pro Blatt): 	<p>Legen Sie hier die Anzahl der Seiten fest, die auf einem einzelnen Blatt gedruckt werden sollen. Optionen: 1, 2, 4, 6, 9, 16</p> 
<ul style="list-style-type: none"> ● Layout Direction (Layout-Richtung): 	<p>Neben der Angabe der Seiten pro Blatt können Sie auch die Layout-Richtung festlegen.</p>
<ul style="list-style-type: none"> ● Border (Rand): 	<p>Verwenden Sie diese Option, wenn Sie einen Rand hinzufügen möchten. Optionen: None (Ohne), Single Hairline (Haarlinie), Single Thin Line (Linie), Double Hairline (Doppelhaarlinie), Double Thin Line (Doppellinie)</p> 
<ul style="list-style-type: none"> ● Two-Sided (Zweiseitig): 	<p>Optionen: Off (Aus), Long-Edge binding (Bindung an langer Kante), Short-Edge binding (Bindung an kurzer Kante)</p> <p>Haben Sie sich für die Druckoption Two-Sided (Zweiseitig) entschieden, können Sie festlegen, ob die Druckexemplare an der langen oder der kurze Kante gebunden werden sollen. Long-Edge binding (Bindung</p>

	<p>an langer Kante) druckt die Seiten in einer Weise, dass Sie sie wie bei einem Buch umblättern können. Short-Edge binding (Bindung an kurzer Kante) druckt die Seite so, dass Sie sie wie bei einem Kalender umblättern können.</p> <table border="1" data-bbox="669 432 1451 840"> <tr> <td data-bbox="669 432 1052 632">  <p>Bindung an langer Kante (Hochformat)</p> </td> <td data-bbox="1052 432 1451 632">  <p>Bindung an langer Kante (Querformat)</p> </td> </tr> <tr> <td data-bbox="669 632 1052 840">  <p>Bindung an kurzer Kante (Hochformat)</p> </td> <td data-bbox="1052 632 1451 840">  <p>Bindung an kurzer Kante (Querformat)</p> </td> </tr> </table> <p>Hinweis: Die Duplexfunktion unterstützt nur die Papierformate A4, B5, und Letter und ein Papiergewicht zwischen 60 g/m² und 105 g/m².</p>	 <p>Bindung an langer Kante (Hochformat)</p>	 <p>Bindung an langer Kante (Querformat)</p>	 <p>Bindung an kurzer Kante (Hochformat)</p>	 <p>Bindung an kurzer Kante (Querformat)</p>
 <p>Bindung an langer Kante (Hochformat)</p>	 <p>Bindung an langer Kante (Querformat)</p>				
 <p>Bindung an kurzer Kante (Hochformat)</p>	 <p>Bindung an kurzer Kante (Querformat)</p>				
<ul style="list-style-type: none"> ● Reverse Page Orientation (Seitenausrichtung umkehren): 	<p>Wählen Sie das Kästchen Reverse Page Orientation (Seitenausrichtung umkehren) an, wenn Sie die Daten umgekehrt von oben nach unten ausdrucken möchten.</p>				
<ul style="list-style-type: none"> ● Flip Horizontally (Horizontal spiegeln): 	<p>Wählen Sie dieses Kästchen an, wenn Sie die Seiten so bedrucken möchten, dass Sie sie wie bei einem Buch umblättern können.</p>				

Paper Feed (Papiereinzug)

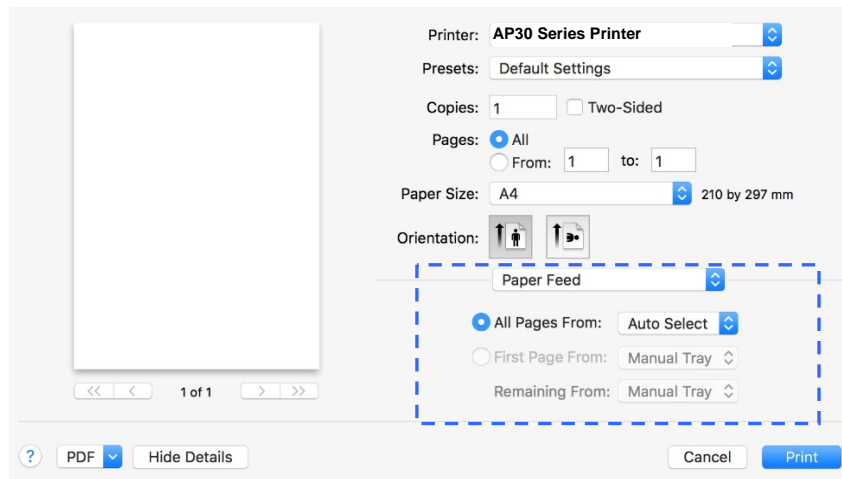

- **All pages From (Alle Seiten von):**

Wählen Sie den Einzug, über den das Papier eingezogen werden soll.
Optionen: Auto (Automatisch), Manual Tray (Manueller Einzug), Main Tray (Haupteinzug)

Bei der Wahl von Auto (Automatisch) wird der Papiereinzug entsprechend dem Papierformat Ihres Dokuments automatisch ausgewählt.

Paper Handling (Papierhandhabung)

Printer: AP30 Series Printer

Presets: Default Settings

Copies: 1 Two-Sided

Pages: All
 From: 1 to: 1

Paper Size: A4 210 by 297 mm

Orientation: Portrait Landscape

Paper Handling

Collate pages

Pages to Print: All pages

Page Order: Automatic

Scale to fit paper size

Destination Paper Size: Suggested Paper: A4

Scale down only

? PDF Hide Details Cancel Print

<ul style="list-style-type: none"> ● Collate pages (Seiten sortieren): 	<p>Ihr Drucker kann mehrere Kopieraufträge sortieren. Wenn Sie z. B. zwei Exemplare eines dreiseitigen Dokuments drucken und Sie diese nicht sortiert haben möchten, werden die Seite in folgender Reihenfolge ausgedruckt: 1, 1, 2, 2, 3, 3. Möchten Sie einen sortierten Druck, werden die Seite in dieser Reihenfolge ausgedruckt: 1, 2, 3, 1, 2, 3.</p>
<ul style="list-style-type: none"> ● Pages to Print (Zu druckende Seiten): 	<p>Legen Sie fest, wie viele Seiten ausgedruckt werden sollen.</p>
<ul style="list-style-type: none"> ● Page Order (Seitenfolge): 	<p>Optionen: Automatic (Automatisch), Normal (Normal), Reverse (Umkehren)</p>
<ul style="list-style-type: none"> ● Scale to fit paper size (An Papierformat anpassen): 	<p>Druckt eine komplette Seite der ausgewählten Vorlage mitsamt der vier Ränder aus.</p>

Printer Features (Druckeroptionen)

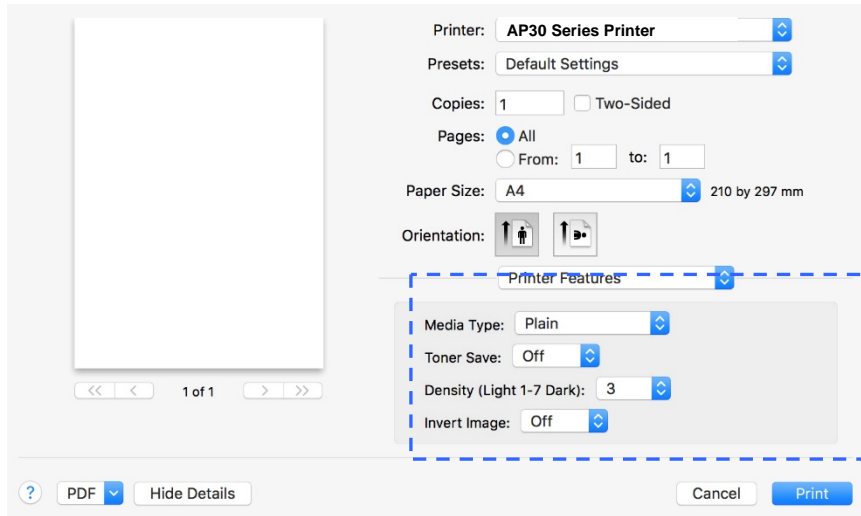

<ul style="list-style-type: none"> ● Media Type (Druckträgerart): 	<p>Wählen Sie den Druckträgerart aus, der für den Druck verwendet werden soll. Optionen: Plain Paper (Standardpapier), Thin Paper (Dünnes Papier), Thick Paper (Dickes Papier), Laser Paper (Laserpapier), *CardStock (Kartonpapier), *Bond (Schreibpapier), *Envelope (Umschlag) *: Nur für einseitigen Druck über den manuellen Papiereinzug verfügbar</p>
<ul style="list-style-type: none"> ● Toner Save (Toner sparen): 	<p>Hiermit wird Ihr Dokument im Tonersparmodus ausgedruckt.</p>
<ul style="list-style-type: none"> ● Dichtegrad (Light (Hell) 1 ~ 7 Dark (Dunkel)) 	<p>Hiermit können Sie Ihr Dokument durch Anklicken heller oder dunkler ausdrucken. Optionen: 1 ~ 7. (Standard: 3)</p>
<ul style="list-style-type: none"> ● Invert Image (Bild invertieren): 	<p>Bei der Invertierung wird jeder einzelne Bildpixel in seiner Komplementärfarbe dargestellt. Beispiel: Ein ursprünglich schwarzer Text auf weißem Grund wird zu weißem Text auf schwarzem Grund. Optionen: *Off (Aus)/On (Ein)</p>

TextEdit (TextEdit)

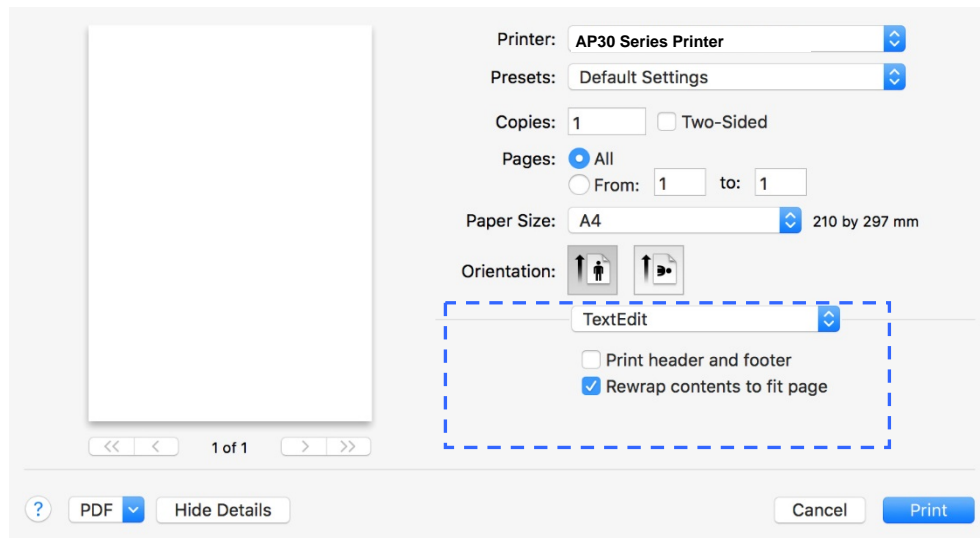

<ul style="list-style-type: none"> ● Print Header and Footer (Kopf- und Fußzeilen drucken): 	<p>Verwenden Sie diese Option, wenn Sie Kopf- und Fußzeilen drucken möchten.</p>
<ul style="list-style-type: none"> ● Rewrap contents to fit page (Inhalt durch Zeilenumbruch an Seite anpassen): 	<p>Gleicht Inhalte an, sodass sie Ihrer Seite angepasst werden.</p>

Preview (Vorschau)

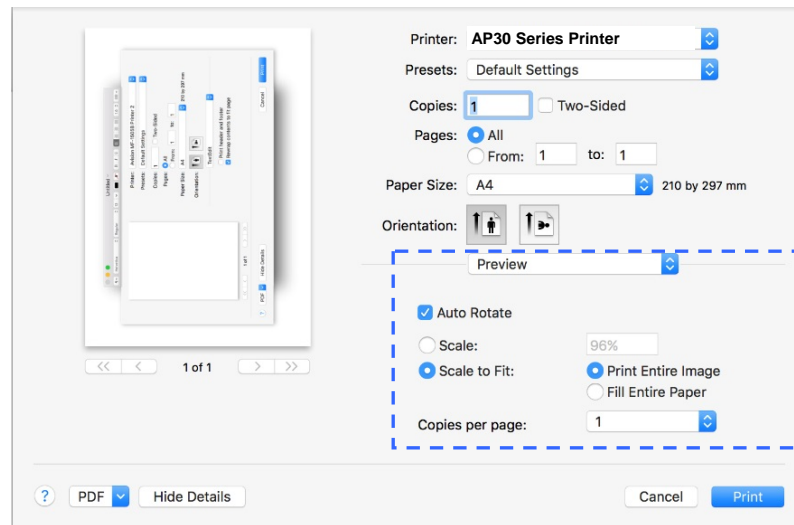

<ul style="list-style-type: none">● Auto Rotate (Automatisch drehen):	Wählen Sie diese Option an, wenn Ihr Bild entsprechend dem verwendeten Papierformat automatisch gedreht werden soll.
<ul style="list-style-type: none">● Scale (Skalieren):	Vergrößert oder verkleinert Ihr Bild. Optionen: Print Entire Image (Gesamtes Bild drucken), Fill Entire Paper (Gesamtes Papier füllen)

5. Drucken

Einen Druckauftrag abbrechen

Sie können einen Druckauftrag über das Bedienfeld oder das Softwareprogramm anhalten. Anweisungen zum Stopp eines Druckauftrags von einem Computer in einem Netzwerk aus sind in der Online-Hilfe der betreffenden Netzwerksoftware aufgeführt.

Den aktuellen Druckauftrag über das Bedienfeld stoppen

Drücken Sie die Taste Cancel (Abbrechen) auf dem Bedienfeld.

Den aktuellen Druckauftrag über das Softwareprogramm stoppen

Beim Absenden eines Druckauftrags erscheint kurz ein Dialogfeld auf dem Bildschirm. Sie können den Druckauftrag über dieses Dialogfeld abbrechen.

Wurden dem Produkt mehrere Druckaufträge über Ihre Software zugeteilt, werden sie möglicherweise in einer Warteschlange für den Druckvorgang aufgereiht (z. B. im Windows Druck-Manager). Lesen Sie in der Softwaredokumentation nach, wie ein Druckauftrag über den Computer abgebrochen wird.

Befindet sich ein Druckauftrag in einer Warteschlange oder einem Druckspooler, löschen Sie den Druckauftrag dort.

1. Windows XP und Windows Server 2003 (bei Verwendung des Start-Menüs in Standardansicht): Wählen Sie nacheinander die Optionen **Start > Printers and Faxes (Drucker und Faxgeräte)**.

Oder

Windows 2000, Windows XP und Windows Server 2003 (bei Verwendung des Start-Menüs in klassischer Ansicht): Wählen Sie nacheinander die Optionen **Start > Settings (Einstellungen) > Printers (Drucker)**.

Oder

Windows Vista (bei Verwendung des Start-Menüs in klassischer Ansicht): Wählen Sie nacheinander die Optionen **Start > Settings (Einstellungen) > Printers (Drucker)**.

Oder

Windows Vista (bei Verwendung des Start-Menüs in Standardansicht): Wählen Sie nacheinander die Optionen **Start > Control Panel (Systemsteuerung) > Hardware and Sound (Hardware und Sound) > Printers (Drucker)**.

Oder

Windows 7: Wählen Sie nacheinander die Optionen **Start > Control Panel (Systemsteuerung) > Hardware and Sound (Hardware und Sound) > Devices and Printers (Geräte und Drucker)**.

2. Öffnen Sie die Druckwarteschlange oder den Druckspooler, indem Sie den Namen dieses Produkts doppelt anklicken.
3. Wählen Sie den abzubrechenden Druckauftrag und klicken Sie dann im Menü **Document (Dokument)** auf **Delete (Löschen)**.

6. Dokumente von einem Mobilgerät aus drucken

Durch den Anschluss eines externen USB-Dongles (WLAN-Modul) an das Produkt sowie Installation der App Mopria™ auf Ihrem Android-Mobilgerät kann dieses Produkt zu einem Drahtlosgerät werden und Ihr Mobilgerät kann E-Mails und Dokumente einfach durch Antippen von Print (Drucken) im Menü ausdrucken.

Vorbereitungen

Zur Verbindung des Produkts mit einem WLAN treffen Sie folgende Vorbereitungen:

- **Umgebung mit verfügbarem WLAN**

Für die Verbindung des Produkts mit einem WLAN benötigen Sie Informationen für einen drahtlosen Zugriffspunkt, wie eine SSID (Netzwerkname) und einen Sicherheitsschlüssel (Kennwort). Erkundigen Sie sich bei Ihrem Netzwerkadministrator nach Details oder beziehen Sie sich auf das Handbuch des drahtlosen Zugriffspunktes.

Achtung!

Stellen Sie keine Hindernisse, die Radiowellen blockieren (z. B. Trennwände oder Metallplatten), oder Geräte, die Radiowellen stören können (z. B. schnurlose Telefone), innerhalb eines Abstands von 100 mm zum Produkt oder in unmittelbarer Nähe zu Ihrem drahtlosen Zugriffspunkt auf.

- **Mopria Print Service**

Sie können zur Aktivierung der Druckfunktionalität auf Android-Telefonen oder -Tablets (Android-Version 4.4 oder aktueller) die App Mopria Print Service vom Google Play Store herunterladen. Gleich nach Installation dieser App brauchen Sie Ihr Gerät nur noch mit demselben Netzwerk zu verbinden, mit dem auch Ihr Drucker verbunden ist, und Sie können auf mobile Weise drucken.



USB-Dongle anschließen

Verbinden Sie den mitgelieferten USB-Dongle (WLAN-Modul) mit dem USB-Flash-Anschluss an der Rückseite des Produkts und schalten Sie das Produkt ein.

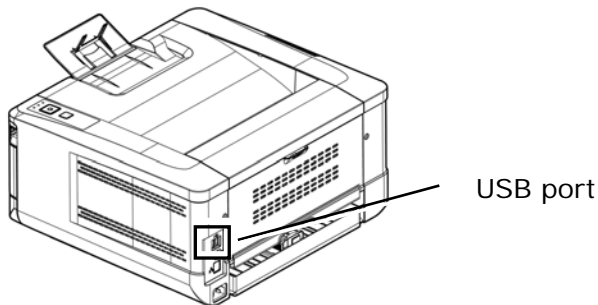

Tool zur Netzwerkeinrichtung eine Verbindung zu einem WLAN herstellen

Bevor Sie beginnen!

- Vergewissern Sie sich, dass der Computer über das USB-Kabel mit dem Produkt verbunden ist.
- Vergewissern Sie sich, dass das Netzteil angeschlossen und das Produkt eingeschaltet ist.

Das **Network Setup Tool (Tool zur Netzwerkeinrichtung)** ist eine Anwendung zur Konfiguration der Einstellungen, die für die Verbindung des Produkts über das WLAN benötigt werden. Mit dem **Network Setup Tool (Tool zur Netzwerkeinrichtung)** können Einstellungen für eine drahtlose und auch eine festverdrahtete Netzwerkverbindung konfiguriert werden:

- Das Produkt mit einem drahtlosen Zugriffspunkt verbinden
- Das Produkt mit einem festverdrahtete Netzwerk verbinden
- IP-Adresse für das Produkt einstellen

1. Starten Sie das Programm durch Klicken auf **Start > Alle Programme > Avision AP30 Series PRINTER > Network Setup Tool**. Es wird das Hauptfenster angezeigt.

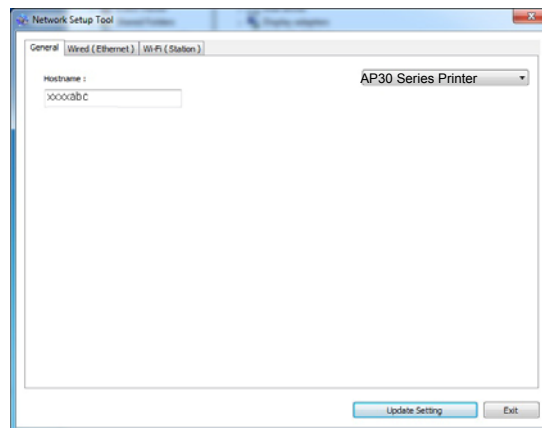

2. Wählen Sie auf der Seite „**General (Allgemein)**“ die Option „**Wi-Fi (Station) (WLAN-Station)**“ an.
3. Klicken Sie auf die Registerkarte „**Wi-Fi (Station) (WLAN-Station)**“, woraufhin sich die Seite „**Wi-Fi (Station) (WLAN-Station)**“ einblendet.

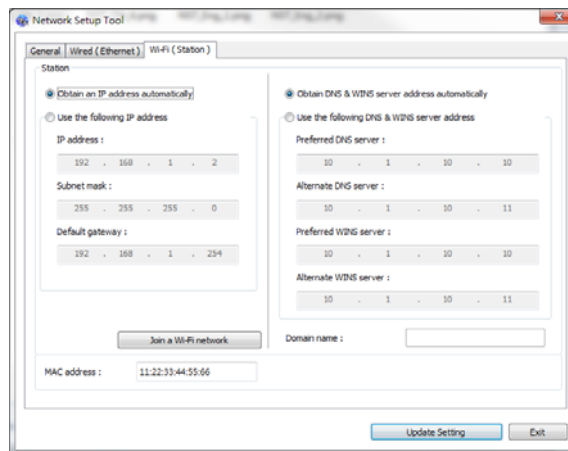

4. Wählen Sie die Option „**DHCP (DHCP)**“ an, wenn Sie die IP-Adresse direkt vom DHCP-Server beziehen, oder geben Sie andernfalls die jeweiligen Daten Ihrer statische IP in den Feldern „**IP Address (IP-Adresse)**“, „**Subnet Mask (Subnetzmaske)**“ und „**Gateway**“ ein.

5. Klicken Sie auf **„Connect to SSID (Mit SSID verbinden)“**, woraufhin die aktuell in Reichweite befindlichen WLANs angezeigt werden. Wählen Sie das WLAN aus, mit dem Sie sich verbinden möchten, und geben Sie den eventuell erforderlichen Sicherheitsschlüssel ein.

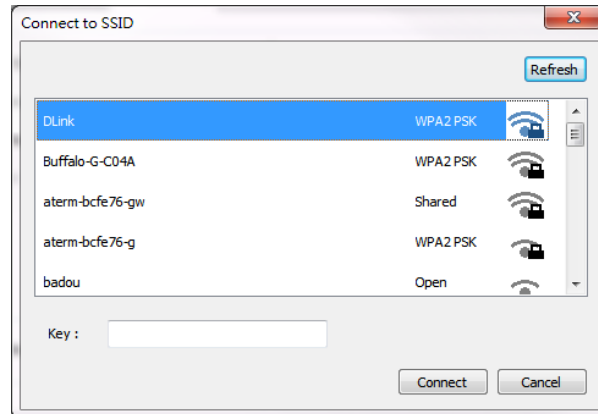

6. Klicken Sie auf **„Connect (Verbinden)“**, um sich mit der SSID (WLAN-Name) zu verbinden, und aktualisieren Sie dann die IP-Informationen des Produkts.
7. Nach erfolgreicher Aktualisierung blendet sich die Meldung **„Update Device Successfully (Gerät erfolgreich aktualisiert)“** ein und das Tool zur Netzwerkeinrichtung beendet sich automatisch.

Datei von einem Android-Mobilgerät aus drucken

Vergewissern Sie sich, dass die App Mopria Print Service für Druckdienste auf Ihrem Android-Mobilgerät installiert ist. Die App **Mopria Print Service** kann von einem Anbieter von Anwendungen, z. B. Google Play, kostenfrei erworben werden.

1. Wählen Sie dasselbe WLAN aus, mit dem auch Ihr Drucker verbunden ist.

Tippen Sie an Ihrem Mobilgerät die Optionen **Settings (Einstellungen) > Wi-Fi (WLAN)** an und wählen Sie dieselbe SSID (WLAN-Name) wie die Ihres Druckers.

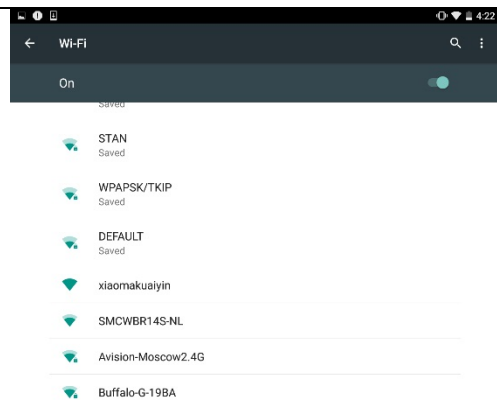

2. Aktivieren Sie den Mopria Print Service. Das Gerät sucht nach verfügbaren Druckern.

Aktivieren Sie den Mopria Print Service, indem Sie an Ihrem Mobilgerät die Optionen **Settings (Einstellungen) > Printing (Drucken) > Mopria Print Service** antippen. Das Gerät sucht nach allen verfügbaren Druckern.

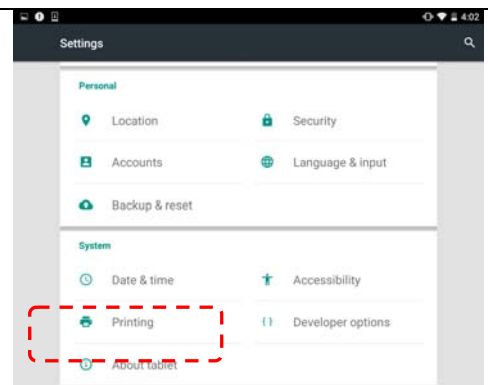

Drucken

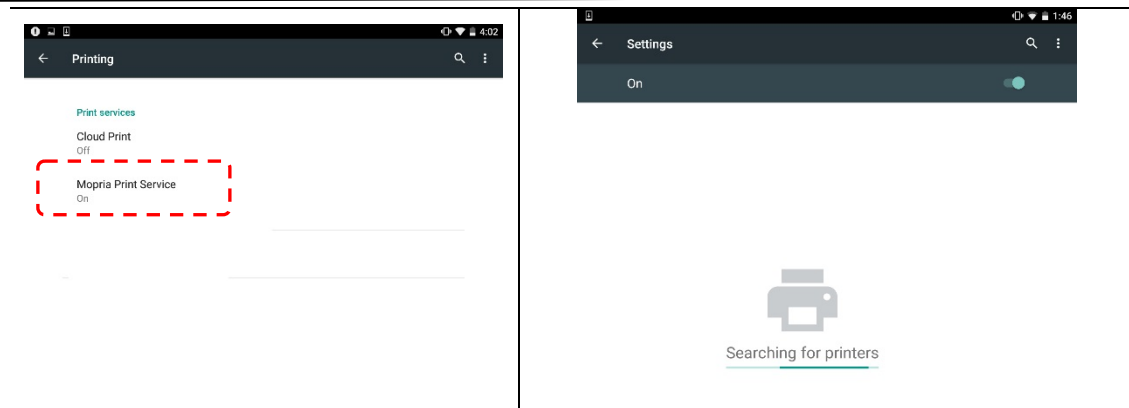

3. Wählen Sie Ihren Drucker aus.

Wählen Sie „**AP30 Series at AP30 (AP30-Serie bei AP30)**“ aus der Druckerliste aus.

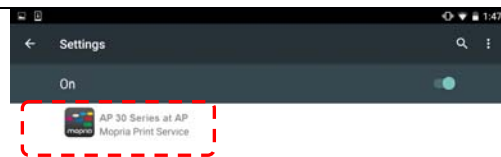

4. Öffnen Sie die Datei, die Sie drucken möchten.

Öffnen Sie die Datei, die Sie drucken möchten.

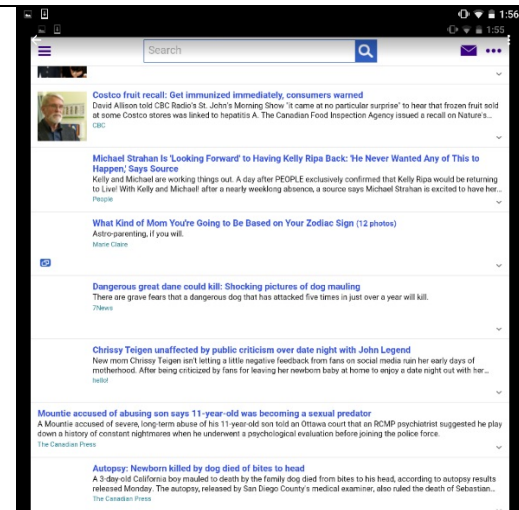

5. Wählen Sie im Menü die Option „**Print (Drucken)**“ und dann Ihren Drucker.

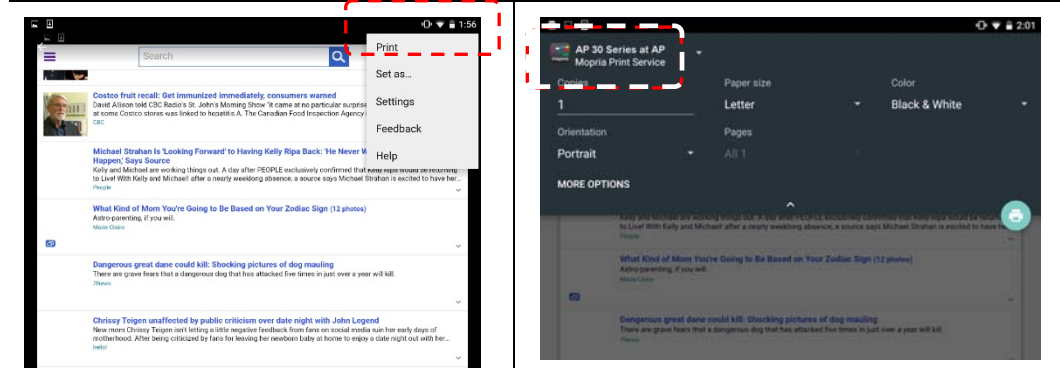

6. Legen Sie die Druckeinstellungen fest und starten Sie einen Druckvorgang.

- Wenn keine Änderungen der Druckoptionen nötig sind, tippen Sie auf **Print (Drucken)**, um den Druckauftrag abzuschicken.
- Wenn Sie die Druckoptionen ändern müssen, fahren Sie mit dem nächsten Abschnitt fort.

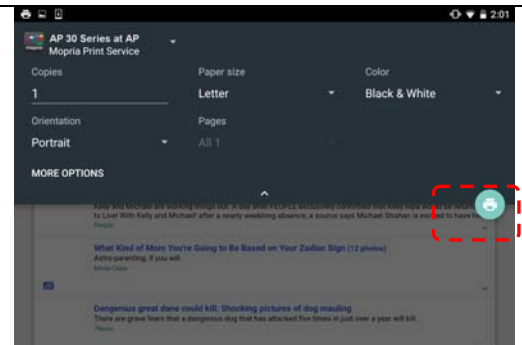

Druckeinstellungen ändern

Mithilfe der App Mopria Print Service können Webseiten, Dokumente, E-Mails, Fotos und Inhalte von Apps drucken, die den Android-Druck unterstützen. Die Druckeinstellungen können je nach App und ausgewähltem Drucker variieren. Folgende Druckoptionen können angezeigt werden:

Anzahl zu druckender Exemplare

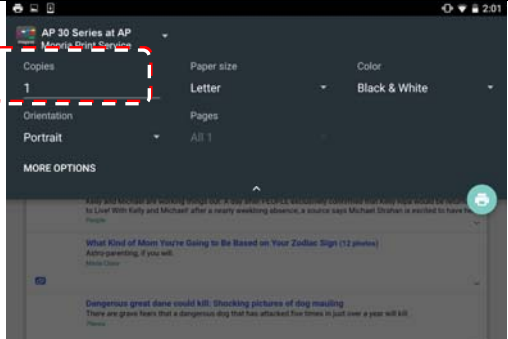
<p>Geben Sie die Anzahl der gewünschten Exemplare durch Tippen auf „Copies (Exemplare)“ ein, wenn Sie mehr als ein Exemplar ausdrucken möchten.</p>	
---	---

Papierformat ändern

<p>Tippen Sie im Menü der Druckeinstellungen auf „Paper size (Papierformat)“ und wählen Sie dann das gewünschte Papierformat im Menü aus: A4, Letter sind je nach App oder Drucker als Optionen verfügbar.</p>	
--	--

Ausrichtung ändern

Tippen Sie im Menü der Druckeinstellungen auf „**Orientation (Ausrichtung)**“ und wählen Sie dann die gewünschte Option aus: Portrait (Hochformat) oder Landscape (Querformat) sind je nach App oder Drucker als Optionen verfügbar.

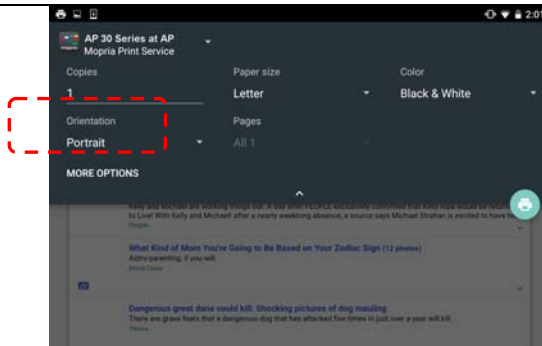

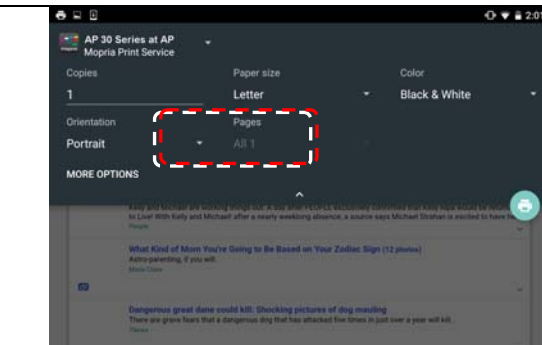

Seitenumfang festlegen

Tippen Sie zum Drucken mehrerer Seiten im Menü der Druckeinstellungen auf „**Pages (Seiten)**“ und legen Sie dann den zu druckenden Seitenumfang fest. **HINWEIS: Pages (Seiten)** wird nur von bestimmten Anwendungen und für bestimmte Dateitypen angezeigt, z. B. PDF-Dateien.



So nutzen Sie AirPrint von einem iPhone oder iPad

1. Schalten Sie Ihre Mobilgeräte, wie iPhone oder iPad, ein.
2. Tippen Sie auf 「**Einstellungen**」 und aktivieren Sie WLAN. Wählen Sie das mit Ihrem Drucker identische Netzwerk.
3. Öffnen Sie das Bild oder Dokument, das Sie drucken möchten. Tippen Sie auf das Freigeben- () und dann auf das Drucken-Symbol ()

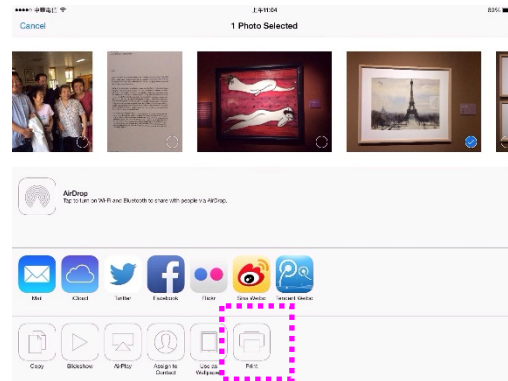
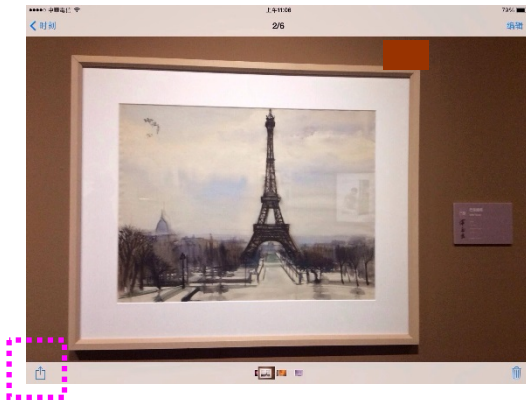

4. Tippen Sie auf [Select Printer] (Drucker wählen) und wählen Sie Ihren gewünschten Drucker.

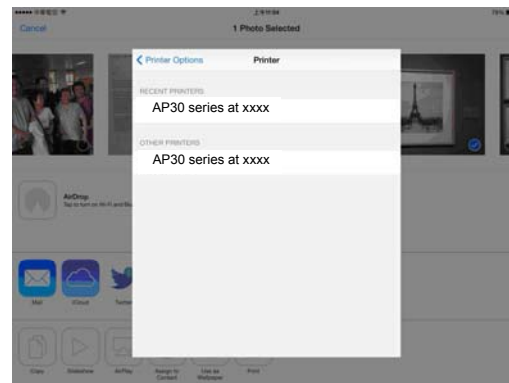
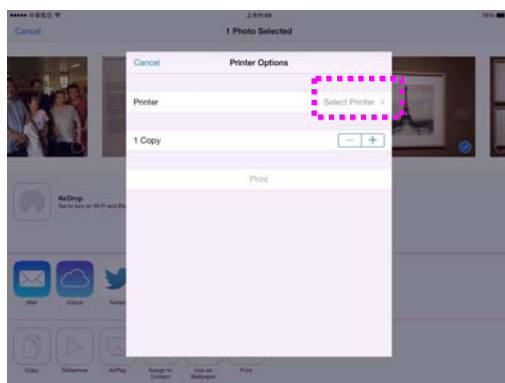

4. Tippen Sie zum Starten des Drucks auf [Print] (Drucken).

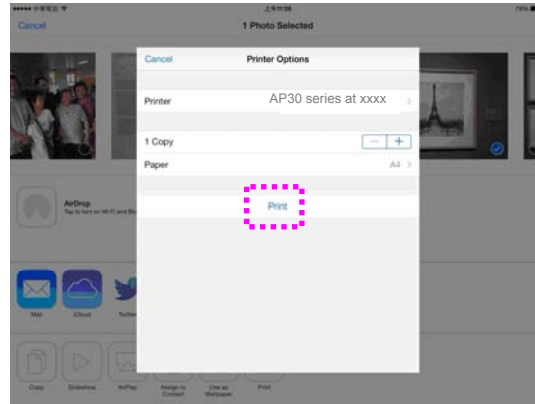

7 Fehlerbehebung

Ihren Drucker mit dem Printer-Status-Monitor

Mit dem Programm zur Printer-Status-Monitor können Sie den Status Ihres Druckers überwachen, Informationen zu den Verbrauchsartikeln erhalten und gewarnt werden, wenn Fehler im Drucker auftreten.

Das Programm zur Printer-Status-Monitor ist verfügbar, wenn der Drucker über den USB-Anschluss oder einen Netzwerkanschluss direkt mit einem Hostcomputer verbunden ist.

Das Programm zur Printer-Status-Monitor wird bei der Installation des Druckertreibers gemäß der Schritte im vorhergehenden Abschnitt gleich mit installiert.

Programm zur Printer-Status-Monitor aufrufen

Klicken Sie das Symbol für **Printer Status Monitor icon** in der Taskleiste doppelt an. Es blendet sich das folgende Fenster mit Angaben zum Druckerstatus ein.



Printer Status Monitor icon

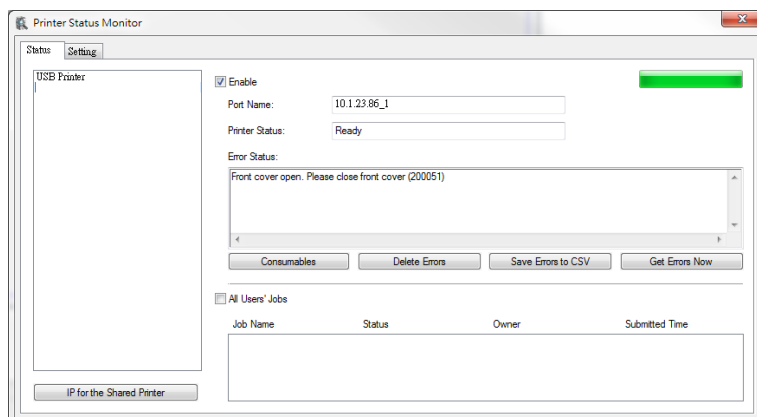

Fenster mit Druckerstatus

Einzelheiten zum Druckerstatus abrufen

Über das Dialogfeld zur Überwachung des Avision-Status können Sie den Druckerstatus überwachen und Informationen zu den Verbrauchsartikeln abrufen.

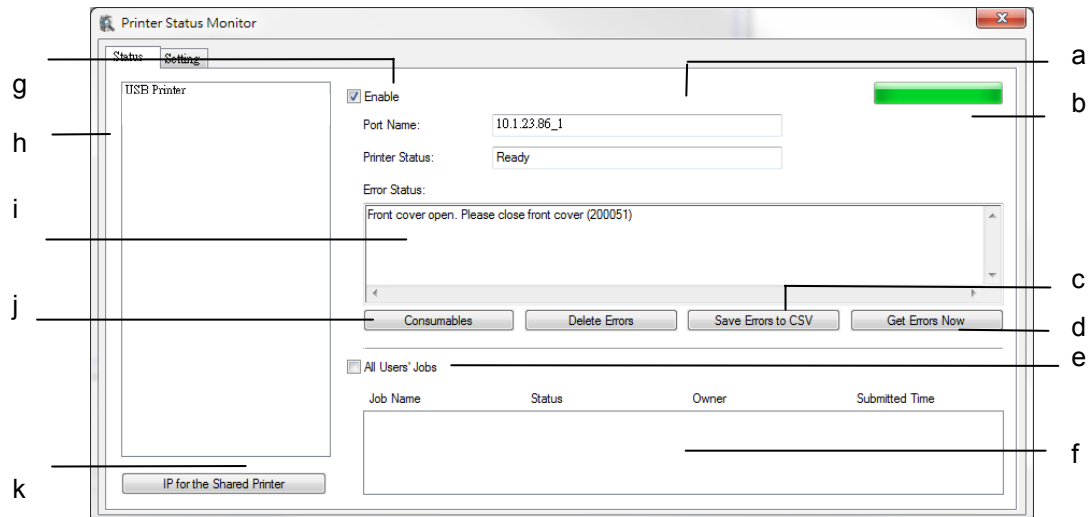

a Port Name (Portname)	Der Portname des angegebenen Druckers.
b Progress Bar (Verlaufsbalken)	Der Verlaufsbalken bezieht sich auf den Abruf der aktuellsten Daten des angegebenen Druckers.
c Delete Errors (Fehler löschen)	Löscht alle Fehlermeldungen.
d Save Errors to CSV (Fehler als CSV speichern)	Speichert die Fehlermeldungen in einer CSV-Datei.
e All Users' Jobs (Aufträge aller Nutzer)	Wenn Sie dieses Kästchen anwählen, werden die Aufträge aller Nutzer angezeigt.
f Auftragsfeld	Zeigt alle Aufträge in der Warteschlange an.
g Enable (Aktivieren)	Wählen Sie dieses Kästchen an, wenn der Status eines angegebenen Druckers abrufbar sein soll.
h Printer Model (Druckermodell)	Druckermodelle anzeigen.
i Text Box (Textfeld)	Zeigt den aktuellen Druckerstatus an.

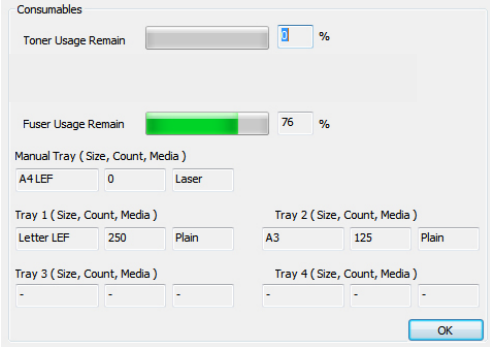
<p>j Consumables (Verbrauchsartikel)</p>	<p>Wenn Sie diese Taste anklicken, werden Informationen zum Papiereinzug und den Verbrauchsartikeln angezeigt, z. B. EP, Fixiereinheit, Tonerkartusche.</p>  <p>The Consumables window Das Fenster „Consumables (Verbrauchsartikel)“</p>
<p>k IP for a Shared Printer (IP für den freigegebenen Drucker)</p>	<p>Klicken Sie hier, um die IP für einen freigegebenen Drucker einzugeben, um den Druckerstatus abzurufen.</p>

Bevorzugte Überwachungseinstellungen

Klicken Sie auf die Registerkarte Setting (Einstellung) im Fenster zur Überwachung des Avison-Status, wenn Sie spezielle Überwachungseinstellungen vornehmen möchten.



Language (Sprache)	Zeigt die Sprache aller Optionen an.
Status Alert (Stauswarnung) Update Time (Aktualisierungszeit) Display in Pop-up Window (Anzeige im Einblendfenster)	Legen Sie hier das Intervall zur Aktualisierung des Fehlerstatus des Druckers fest. Optionen: 1, 5, 10 (minute) (Minute(n)), Custom (1 ~ 1400 minute) (Definiert (1 ~ 1400 Minuten)) Wenn Sie das Kästchen „Pop-up Window (Einblendfenster)“ anwählen, wird der Fehlerstatus in einem Einblendfenster auf der Taskleiste angezeigt.

Warnung oder Fehlermeldung beheben

Außerdem blinkt oder leuchtet die Fehler-LED, um eine Warnung oder einen Fehlerstatus anzuzeigen. Einzelheiten zur Lösung der Probleme finden Sie in der folgenden Tabelle.

Warnmeldungen

Meldung	Beschreibung bzw. Maßnahme
Toner low (Niedriger Tonerstand) (200032).	Es ist weniger als 10 % Toner vorhanden. Die Maschine kann weiterhin drucken oder kopieren, aber in schlechterer Qualität.
Drum near end (Drum bald abgenutzt) (200043).	Die Drum -Nutzbarkeit liegt unter 10 %. Beauftragen Sie bitte den Kundendienst mit dem EP-Austausch.
Toner empty (Toner aufgebraucht) (200031)	Der Toner ist komplett aufgebraucht. Setzen Sie eine neue Tonerkartusche ein.
No Drum (Kein Drum) (200041)	Installieren Sie bitte drum und starten Sie den Multifunktionsdrucker neu.
Drum near end (Drum abgelaufen) (200042).	Die Drum -Lebenszeit ist abgelaufen. Beauftragen Sie bitte den Kundendienst mit dem Austausch des Drum -Moduls.

Fehlermeldung

Fehlermeldungen und Codes	Mögliche Ursachen bzw. Lösungen
System error (Systemfehler)	
Service code (Servicecode): 100111	Starten Sie den Multifunktionsdrucker neu. Sollte sich dieser Fehler dadurch nicht beheben lassen, bitten Sie den Kundendienst um Unterstützung.
Scan module error (Scanmodulfehler) (000113) Restart PRINTER or call service (PRINTER neu starten oder Kundendienst anrufen).	Es ist ein unerwarteter Fehler bei den Scannerteilen aufgetreten. Starten Sie den Multifunktionsdrucker neu oder beauftragen Sie den Kundendienst mit dem Austausch der ausgefallenen Scannerteile.
Printer module error (Druckermodulfehler). Please restart PRINTER or call service (PRINTER neu starten oder Kundendienst anrufen) (205000, 205001, 205101).	Es ist ein unerwarteter Fehler bei den Druckerteilen aufgetreten. Starten Sie den Multifunktionsdrucker neu oder beauftragen Sie den Kundendienst mit dem Austausch der ausgefallenen Druckerteile.
Motor error (Motorfehler) (000001). Press # button to erase or call service (Zum Löschen #-Taste drücken, oder Kundendienst anrufen).	Beim Hochfahren des Multifunktionsdruckers konnte die Scanner- und Druckerengine nicht initialisiert werden. Starten Sie den Multifunktionsdrucker neu.
Fan fails (Lüfter ausgefallen) (200090).	Beauftragen Sie den Kundendienst mit dem Austausch des Lüfters.
Front cover opens (Vorderseitige Abdeckung geöffnet) (200051).	Schließen Sie die vorderseitige Abdeckung.
Rear cover opens (Rückseitige Abdeckung geöffnet) (200054).	Schließen Sie die rückseitige Abdeckung.

Continue feed error (Einzugfehler) (200000).	Öffnen Sie die vorderseitige Abdeckung, um das Papier zu entfernen und in den richtigen Einzug zu legen.
Fuser error (Fixiereinheitfehler) (201600, 201604~5, 201613, 201615~201618, 201621~201623)	Starten Sie den Multifunktionsdrucker neu. Sollte sich dieser Fehler dadurch nicht beheben lassen, bitten Sie den Kundendienst um Unterstützung.
Please open rear cover (Rückseitige Abdeckung öffnen) (200002).	Es muss die rückseitige Abdeckung geöffnet werden, wenn Schreibpapier, eine Karte oder eine Folie als Druckträger ausgewählt wurde.
Please load paper in manual tray (Papier in manuellen Einzug legen) (200080).	Es befindet sich kein Papier im manuellen Einzug.
Please check tray 1 and press OK (Einzug 1 prüfen und OK drücken) (200003).	Aufnahmefehler. Kein Papier vorhanden, Paperstau oder Aufnahme im Einzug 1 ist fehlgeschlagen.
Please load paper to tray 1 (Papier in Einzug 1 legen) (200081)	Es befindet sich kein Papier im Einzug 1.
IP conflict (IP-Konflikt) (500000). Please check network settings (Netzwerkeinstellungen prüfen).	Überprüfen Sie bitte Ihre Netzwerkeinstellungen.

DHCP no response (DHCP reagiert nicht) (500002). Please check network settings (Netzwerkeinstellungen prüfen).	Überprüfen Sie die Netzwerkeinstellungen.
USB flash disk not found (USB-Flash-Laufwerk nicht gefunden).	Verbinden Sie ein USB-Flash-Laufwerk mit dem USB-Flash-Anschluss.
USB flash disk connection fails (Verbindungsfehler beim USB-Flash-Laufwerk). Job abort (Auftrag wird terminiert).	Überprüfen Sie den Anschluss des USB-Flash-Laufwerks.
PRINTER not ready (PRINTER nicht bereit). Try again later (Später erneut versuchen).	Der Multifunktionsdrucker bearbeitet noch den aktuellen Auftrag. Warten Sie, bis der aktuelle Auftrag abgeschlossen ist.
Buffer full Job abort (Puffer voll, Auftrag wird terminiert).	Der Speicher reicht nicht aus, die gescannten Bilder zu verarbeiten.
Buffer full (Puffer voll) Print scanned images (Gescannte Bilder drucken): 1 Cancel job (Auftrag abbrechen): 2	Der Speicher reicht nicht aus, die gescannten Bilder zu verarbeiten. Drücken Sie [1], um die ersten wenigen Bilder im Speicher zu drucken, die nicht von der Speichereinschränkung betroffen sind, oder drücken Sie [2], um den Auftrag abzuberechnen.
Resetting default settings fails (Rücksetzung auf Standardeinstellungen fehlgeschlagen). Please try again later (Vorgang später wiederholen).	Setzen Sie auf Standardeinstellungen zurück.

Scanner Calibration fails (Scannerkalibrierung fehlgeschlagen). Please try again later (Vorgang später wiederholen).	Wiederholen Sie den Vorgang durch Drücken der Taste Menu (Menü) und wählen Sie dann System > Management (Verwaltung) > Calibration (Kalibrierung).
Reset count fail (Zählerrücksetzung fehlgeschlagen). Please try again later (Vorgang später wiederholen).	Wiederholen Sie den Vorgang durch Drücken der Taste Menu (Menü) und wählen Sie dann System > Management (Verwaltung) > Reset count (Zähler zurücksetzen).
Setting fails (Einstellung fehlgeschlagen). Please try again later (Vorgang später wiederholen).	Die Einstellung der Option Menu (Menü) ist fehlgeschlagen. Überprüfen Sie Ihre Einstellung.
Full page not support N in 1 (Ganze Seite unterstützt N auf 1 nicht)	Die Option Full Page (Ganze Seite) unterstützt N auf 1 (2 auf 1 oder 4 auf 1) nicht.
Custom zoom not support N in 1 (Zoom anpassen unterstützt N auf 1 nicht)	Die Option Custom Zoom (Zoom anpassen) unterstützt N auf 1 (2 auf 1 oder 4 auf 1) nicht.

Paper Jam (Papierstau)
ADF paper jam (ADF-Papierstau) (002013). 1. Abdeckung des automatischen Dokumenteneinzugs öffnen und Papier entfernen. 2. Abdeckung des automatischen Dokumenteneinzugs schließen.
Paper jam (ADF-Papierstau) (200301). Überprüfen Sie den manuellen Einzug.
Paper jam (ADF-Papierstau) (200324, 200302). Öffnen Sie die vorderseitige Abdeckung und den Einzug 1, um das gestaute Papier zu entfernen.
Paper jam (ADF-Papierstau) (200325). Öffnen Sie die vorderseitige Abdeckung und ziehen Sie das Drum-Modul heraus, um das gestaute Papier zu entfernen.
Paper jam (ADF-Papierstau) (200326). Öffnen Sie die vorderseitige Abdeckung und ziehen Sie das Drum-Modul heraus, um das gestaute Papier zu entfernen.
Paper jam (ADF-Papierstau) (200327). Öffnen Sie die vorderseitige Abdeckung und ziehen Sie das Drum-Modul heraus, um das gestaute Papier zu entfernen.
Paper jam (ADF-Papierstau) (200328). Öffnen Sie die vorderseitige Abdeckung und ziehen Sie das Drum-Modul heraus, um das gestaute Papier zu entfernen.
Paper jam (ADF-Papierstau) (200329). Öffnen Sie die vorderseitige Abdeckung und ziehen Sie das Drum-Modul heraus, um das gestaute Papier zu entfernen.
Paper jam (ADF-Papierstau) (200330). Öffnen Sie die vorderseitige und die rückseitige Abdeckung, um das gestaute Papier zu entfernen.
Paper jam (ADF-Papierstau) (200331). Öffnen Sie die vorderseitige und die rückseitige Abdeckung, um das gestaute Papier zu entfernen.
Paper jam (ADF-Papierstau) (200332). Öffnen Sie die vorderseitige und die rückseitige Abdeckung, um das gestaute Papier zu entfernen.
Paper jam (ADF-Papierstau) (200333). Öffnen Sie die vorderseitige und die rückseitige Abdeckung, um das gestaute Papier zu entfernen.
Paper jam (ADF-Papierstau) (200334). Überprüfen Sie den Duplexeinzug und öffnen Sie die vorderseitige und die rückseitige Abdeckung, um das gestaute Papier zu entfernen.
Paper jam (ADF-Papierstau) (200335). Überprüfen Sie den Duplexeinzug und öffnen Sie die vorderseitige und die rückseitige Abdeckung, um das gestaute Papier zu entfernen.

Locations of the Jammed Paper (Orte, an denen sich Papier staut)

Vorderseitige Abdeckung: Öffnen Sie die vorderseitige Abdeckung, indem Sie wie abgebildet an den beidseitigen Griffen der vorderseitigen Abdeckung ziehen.

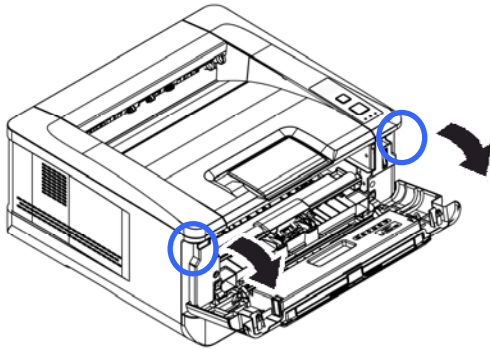

Rückseitige Abdeckung: Öffnen Sie die rückseitige Abdeckung, indem Sie wie abgebildet am Griff der rückseitigen Abdeckung ziehen.

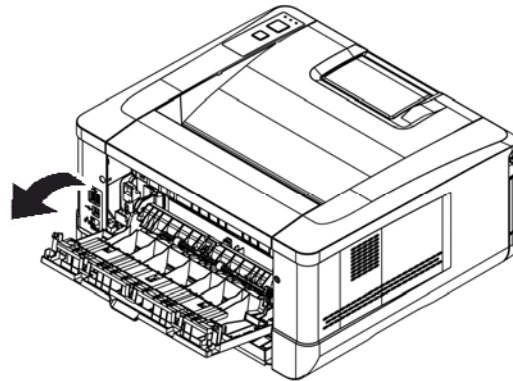

Duplexeinzug: Ziehen Sie den Duplexeinzug unterhalb der rückseitigen Abdeckung aus der Maschine heraus.

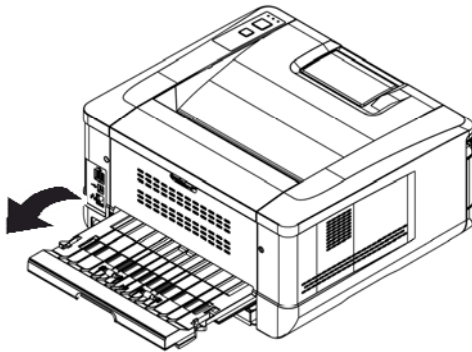

Manueller Einzug: Öffnen Sie den manuellen Papiereinzug, indem Sie seinen Griff festhalten und nach unten ziehen.

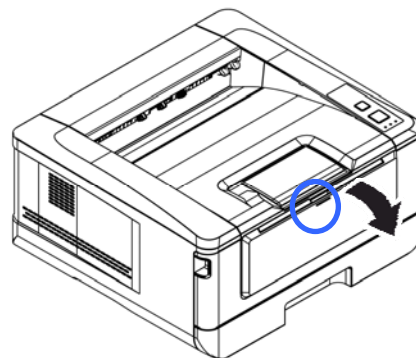

Fixiereinheit:

Der Bereich um die Fixiereinheit ist heiß. Achten Sie zur Verhütung von Verbrennungen darauf, die Fixiereinheit erst dann anzufassen, wenn sie sich abgekühlt hat, und beheben Sie Papierstaus anhand folgender Schritte:

1. Öffnen Sie die **vordere Abdeckung** und die **hintere Abdeckung**.

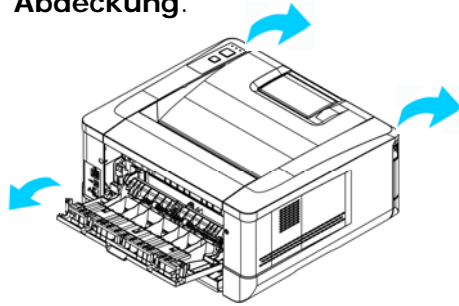

1. Ziehen Sie den **Fixiereinheitspfad** wie ausgewiesen nach unten.

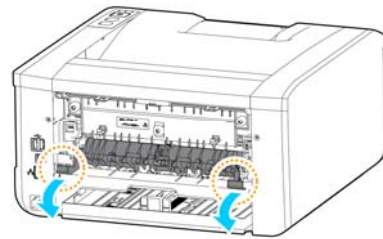

2. Ziehen Sie den **Freigabearm** an beiden Seiten nach unten.

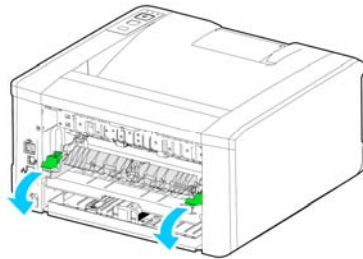

4. Entfernen Sie vorsichtig das gestaute Papier.

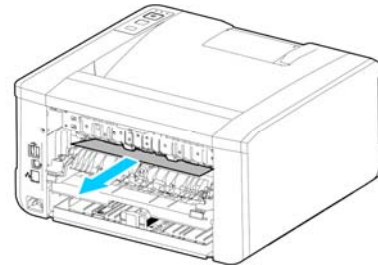

5. Lässt sich das gestaute Papier nur schwer herausziehen, entfernen Sie erst die Druckerpatrone.

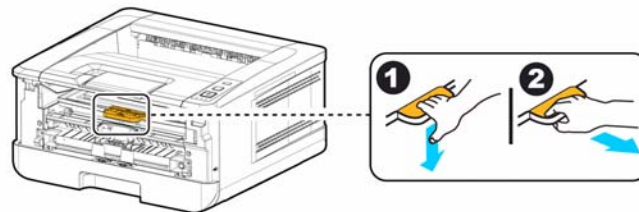



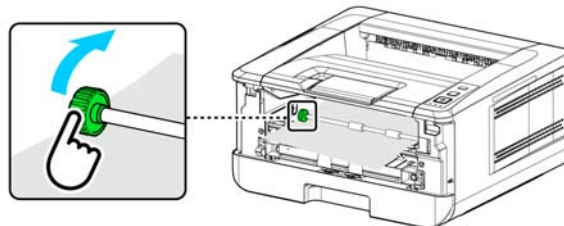

6. Drehen Sie das Freigaberad und ziehen Sie dabei das gestaute Papier vorsichtig heraus.





Fehlermeldungen und Codes		Mögliche Ursachen bzw. Lösungen
System error (Systemfehler)		
Fehler (Nummer).	Starten Sie den Multifunktionsdrucker neu. Sollte sich dieser Fehler dadurch nicht beheben lassen, bitten Sie den Kundendienst um Unterstützung.	
300100	Printer API_NVRAM_RW_TEST_FAIL	
300101	Printer API_NVRAM_WRITE_FAIL	
300102	Printer API_NVRAM_READ_FAIL	
300200	Drucker-Flash-Fehler	
300201	Printer FLASH_BLOCK_ERASE_FAILED	
300202	Printer FLASH_CHIP_ERASE_FAILED	
300203	Printer FLASH_PROGRAM_FAILED	
201610	Drucker-LPH-Fehler, LPH-Kabelverbindungsfehler.	
201650	Druckerlaufzeitfehler.	
201651	Firmwarefehler.	
201701	Printer MB NVRAM : Lesefehler	
201702	Printer MB NVRAM : Schreibfehler	
201703	Printer MB NVRAM : Lesefehler beim Vergleich	
201704	Printer MB NVRAM : Fehler beim Vergleich	
201711	Printer Drum Unit NVRAM : Lesefehler	
201712	Printer Drum Unit NVRAM : Schreibfehler	
201713	Printer Drum Unit NVRAM : Lesefehler	
201714	Printer Drum Unit NVRAM : Fehler beim Vergleich	
201721	Printer Toner NVRAM : Lesefehler	
201722	Printer Toner NVRAM : Schreibfehler	
201723	Printer Toner NVRAM : Lesefehler beim Vergleich	
201724	Printer Toner NVRAM : Fehler beim Vergleich	
201730	Drucker verwendet falsche NVRAM-Adresse.	
302651	Network_INIT_FAIL , Netzwerkinitialisierung fehlgeschlagen.	

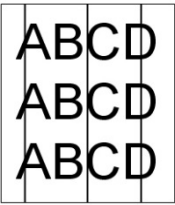

Fehlerbehebung bei Bildproblemen

Problem(Problem)	Bildbeispiel(Image Example)	Maßnahme(Solution)
<p>Paper curls (Papier wellt sich)</p>		<ol style="list-style-type: none"> 1. Verwenden Sie Papier mit Standardgewicht: Haben Sie dünnes Papier eingelegt, versuchen Sie, auf Papier mit Standardgewicht (80 g/m²) zu drucken. 2. Verwenden Sie weniger feuchtes Papier: Legen Sie das Papier gleich nach der Entnahme aus seiner Verpackung in den Papiereinzug. Kleben Sie die Originalverpackung des restlichen Papiers zu, damit es keine Feuchtigkeit aufnehmen kann.
<p>Heller Druck (ganze Seite)</p>		<ol style="list-style-type: none"> 1. Vergewissern Sie sich, dass die Tonerkartusche komplett installiert ist. 2. Achten Sie darauf, dass die Einstellung Toner Save (Toner sparen) im Druckertreiber deaktiviert ist. 3. Verwenden Sie einen anderen Papiertyp. 4. Die Tonerkartusche könnte fast leer sein. Ersetzen Sie die Tonerkartusche.
<p>Heller Druck (nur zum Teil)</p>		<ol style="list-style-type: none"> 1. Vergewissern Sie sich, dass die Tonerkartusche komplett installiert ist. 2. Der Tonerfüllstand könnte niedrig sein. Ersetzen Sie die Tonerkartusche. 3. Das Papier entspricht möglicherweise nicht den Spezifikationen des Druckers (das Papier ist z. B. zu feucht oder zu rau).

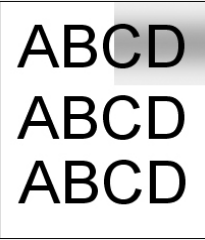
<p>Weißer, vertikale Linien</p>		<p>Wenden Sie sich zwecks Abhilfe an den Kundendienst.</p>
<p>Schwarze, vertikale Linien</p>		<p>Reinigen Sie den Drum-Befüller gemäß den Anweisungen in dieser Bedienungsanleitung. (p.110)</p>

Fehlerbehebung bei Bildproblemen

<p>Problem(Problem)</p>	<p>Bildbeispiel(Image Example)</p>	<p>Maßnahme(Solution)</p>
<p>Schmutziger Hintergrund (nur zum Teil)</p>		<p>Prüfen Sie, ob Toner aus der Tonerkartusche austritt. Ersetzen Sie in diesem Fall die Tonerkartusche.</p>
<p>Schmutziger Hintergrund (ganze Seite)</p>		<ol style="list-style-type: none"> 1. Das Papier entspricht möglicherweise nicht den Spezifikationen des Druckers (das Papier ist z. B. zu dünn). 2. Prüfen Sie, ob noch ausreichend Toner in der Tonerkartusche vorhanden ist. Ersetzen Sie andernfalls die Tonerkartusche. 3. Wenden Sie sich zwecks Abhilfe an den Kundendienst.

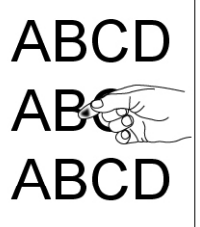
<p>Leere Seite wird gedruckt</p>		<ol style="list-style-type: none"> 1. Prüfen Sie, ob noch ausreichend Toner in der Tonerkartusche vorhanden ist. Ersetzen Sie andernfalls die Tonerkartusche. 2. Sollte sich dieser Fehler nochmals auftreten, bitten Sie den Kundendienst um Unterstützung.
<p>Bildbeschädigung in regelmäßigen Abständen</p>		<ol style="list-style-type: none"> 1. Reinigen Sie die Trommeleinheit mit einem sauberen und weichen Tuch.(p.114) 2. Sollte sich dieser Fehler nochmals auftreten, bitten Sie den Kundendienst um Unterstützung.
<p>Toner haftet nicht</p>		<ol style="list-style-type: none"> 1. Haben Sie bemerkt, dass eine Papierseite rauer ist als die andere Seite, versuchen Sie, auf der glatteren Seite zu drucken. 2. Das Papier entspricht möglicherweise nicht den Spezifikationen des Druckers (die Papieroberfläche ist z. B. nicht glatt oder das Papier ist zu dick). 3. Falscher Druckträgertyp. Wählen Sie bitte den geeigneten Druckträgertyp für Ihr Papier aus.

Technischer Support

Sollte Ihr Problem trotz obiger Maßnahmen weiterhin auftreten, wenden Sie sich bitte an unseren technischen Support. Kontaktieren Sie und dann über folgende Anschriften:

Anderswo: Avision Inc.

Avision Inc.

No. 20, Creation Road I, Science-Based Industrial Park,
Hsinchu 300, Taiwan, ROC
Telefon: +886 (3) 578-2388
FAX: +886 (3) 577-7017
E-MAIL: service@avision.com.tw
<http://www.avision.com.tw>

USA und Kanada: Avision Labs., Inc.

Avision Labs, Inc.

6815 Mowry Ave., Newark CA 94560, USA
Telefon: +1 (510) 739-2369
FAX: +1 (510) 739-6060
E-MAIL: support@avision-labs.com
<http://www.avision.com>

China und Umgebung

Shanghai Technical Support Center

7A, No.1010, Kaixuan Road, Shanghai 200052 P.R.C.
Telefon : +86-21-62816680
FAX : +86-21-62818856
E-MAIL: sales@avision.net.cn
<http://www.avision.com.cn>

Europa und Umgebung

Avision Europe GmbH

Bischofstr. 101 D-47809 Krefeld Deutschland
Telefon: +49-2151-56981-40
FAX: +49-2151-56981-42
E-MAIL: info@avision-europe.com
<http://www.avision.de>

Espaço Brasil

Avision Brasil Ltda.

Avenida Jabaquara, 2958 - Cj. 75 - Mirandópolis –

CEP: 04046-500 - São Paulo, Brasil

TEL: +55-11-2737-6062

E-MAIL: suporte@avisionbrasil.com.br

Web Site: <http://www.avisionbrasil.com.br>

8. Das Produkt warten

Das Pad in der Kassette reinigen

Hat sich im Laufe der Zeit Papierstaub oder Schmutz auf dem Pad in der Kassette angesammelt bzw. nach dem Druck von ca. 30000 Exemplaren, wird das Papier eventuell nicht mehr gleichmäßig eingezogen oder es treten während des Papiereinzugs Geräusche auf. Reinigen Sie in diesem Fall das Pad in der Kassette anhand folgender Schritte.

Sie benötigen dafür Wattestäbchen.

1. Nehmen Sie das gesamte Papier aus der Kassette heraus.
2. Befeuchten Sie ein Wattestäbchen mit Isopropanol (95 %).
3. Reinigen Sie damit das Gummiteil des Pads.

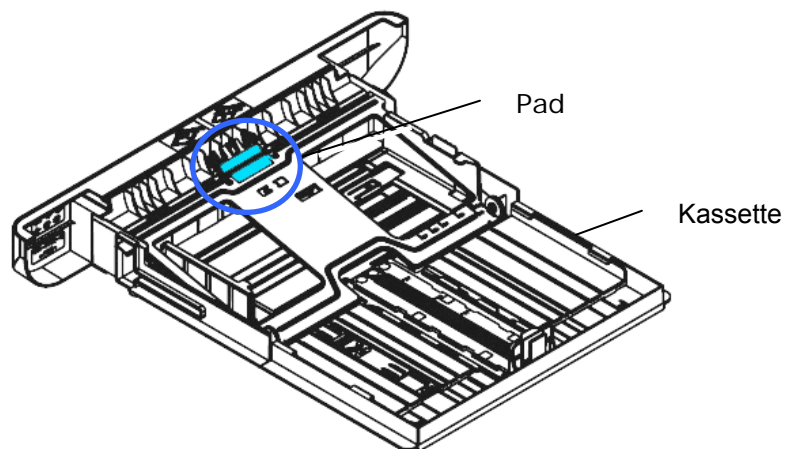

Wichtig:

Nachdem das verschmierte Pad gereinigt ist, muss es komplett trocken werden.

Reinigen der Trommeleinheit

Wenn die Trommeleinheit mit Papierstaub oder Schmutz verschmutzt ist, kann der Ausdruck als fehlerhaftes Bild mit regelmäßigem Intervall erscheinen. Befolgen Sie die nachstehenden Anweisungen, um die Trommeleinheit zu reinigen.

1. Schalten Sie die Maschine aus und trennen Sie das Netzkabel von der Netzsteckdose.
2. Öffnen Sie die vorderseitige Abdeckung, indem Sie wie abgebildet an den beidseitigen Griffen ziehen.

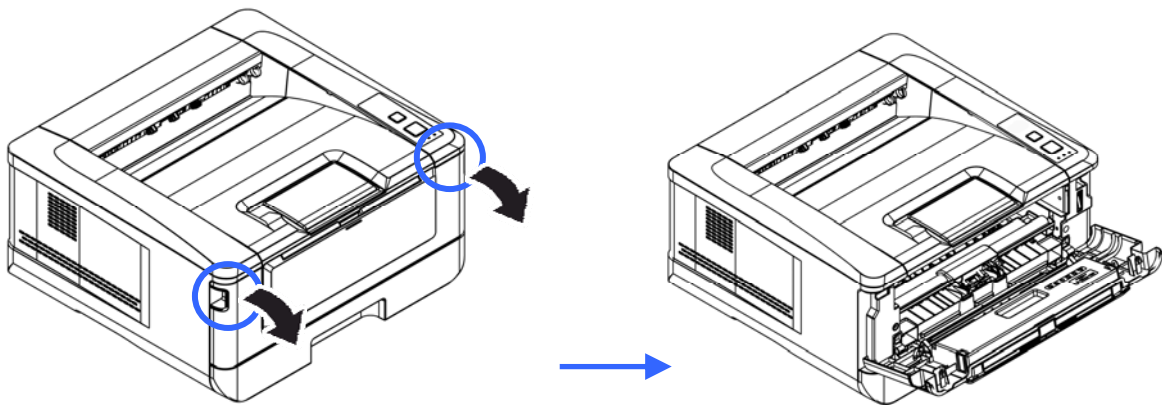

2. Ziehen Sie den Griff des Einbauteils mit Trommeleinheit und Tonerkartusche nach oben und nehmen Sie es vorsichtig heraus.

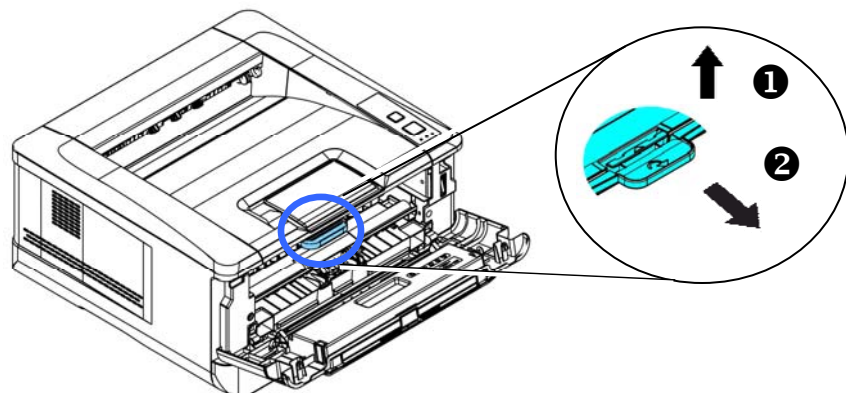

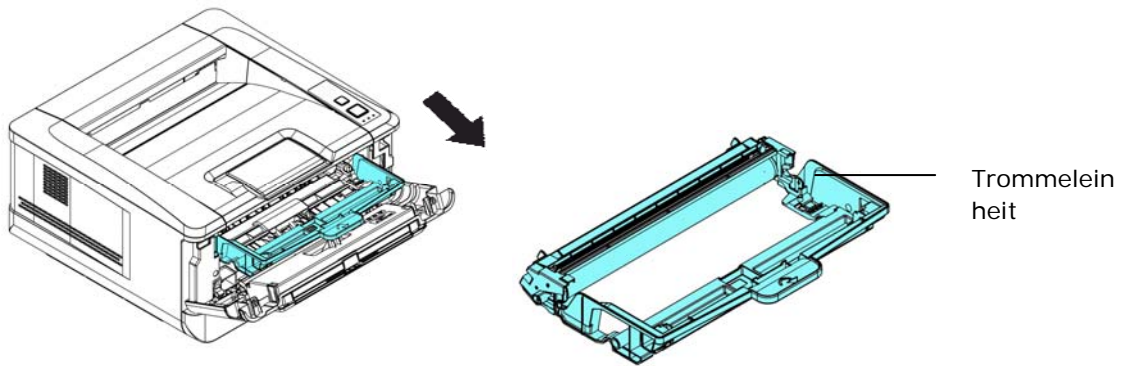

3. Nehmen Sie die Tonerkartusche aus der Trommeleinheit heraus.

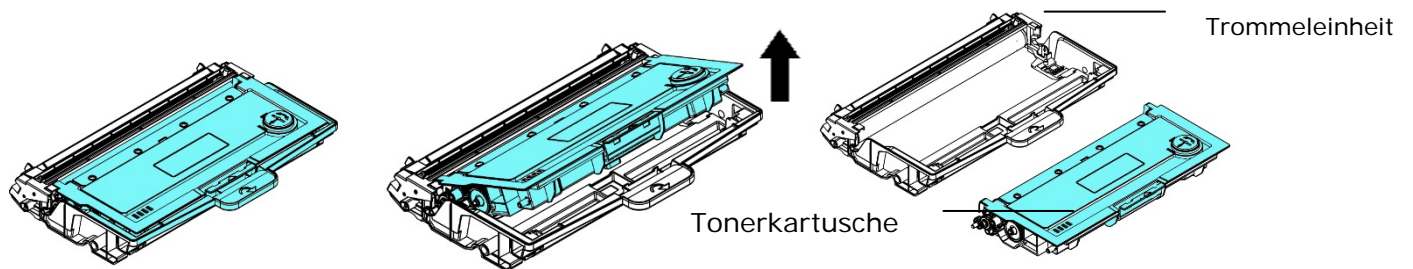

4. Reinigen Sie die Trommeleinheit mit einem sauberen und weichen Tuch.

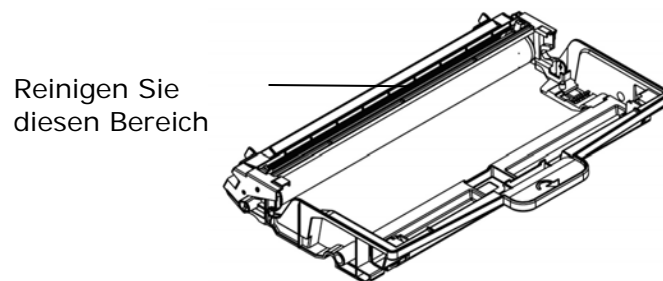

Tonerkartusche ersetzen

Die zum Produkt gehörige Tonerkartusche muss nach dem Druck von ungefähr 3000 Seiten ersetzt werden. Ist der Tonerfüllstand in der Kartusche niedrig geworden, wird Ihnen die Meldung „**Toner Low (Niedriger Tonerstand)**“ angezeigt. Erwerben Sie eine neue Tonerkartusche, um sie verfügbar zu haben, wenn die Meldung „**Replace Toner (Toner ersetzen)**“ ausgegeben wird.



Hinweis:

Die Trommeleinheit und die Tonerkartusche sind zwei separate Teile.

Tauschen Sie die Tonerkartusche anhand der folgenden Schritte aus:

Tonerkartusche herausnehmen

3. Schalten Sie die Maschine aus und trennen Sie das Netzkabel von der Netzsteckdose.
4. Öffnen Sie die vorderseitige Abdeckung, indem Sie wie abgebildet an den beidseitigen Griffen ziehen.

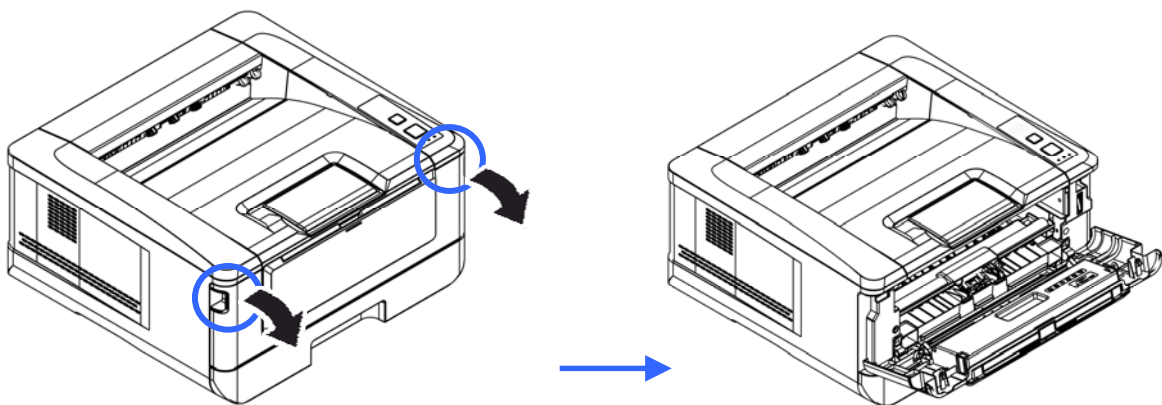

2. Ziehen Sie den Griff des Einbauteils mit Trommeleinheit und Tonerkartusche nach oben und nehmen Sie es vorsichtig heraus.

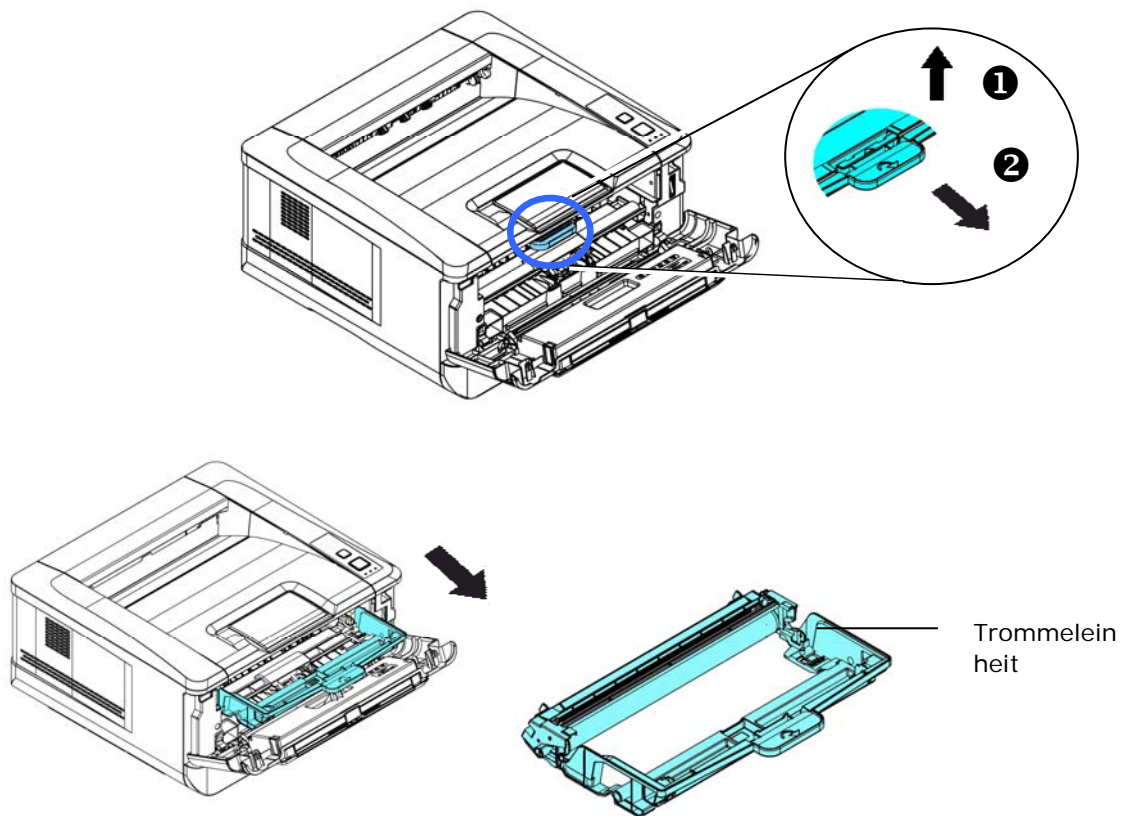

3. Nehmen Sie die Tonerkartusche aus der Trommeleinheit heraus.

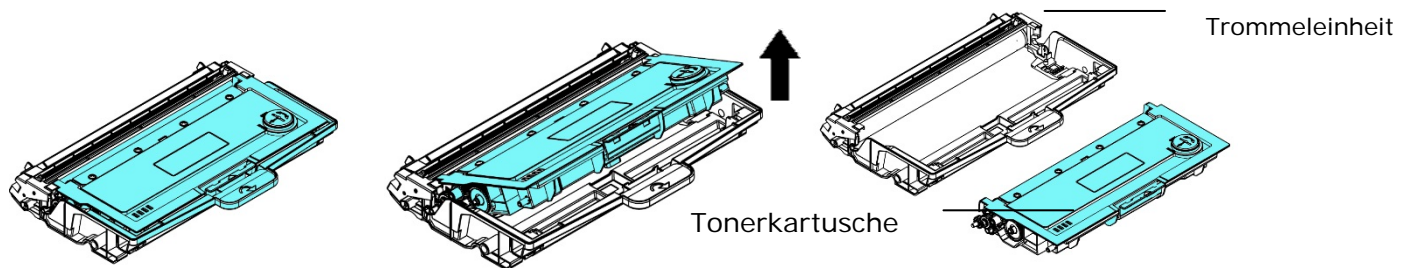

Tonerkartusche installieren

1. Nehmen Sie die neue Tonerkartusche aus ihrer Verpackung heraus.
2. Nehmen Sie die Schutzabdeckung ab.

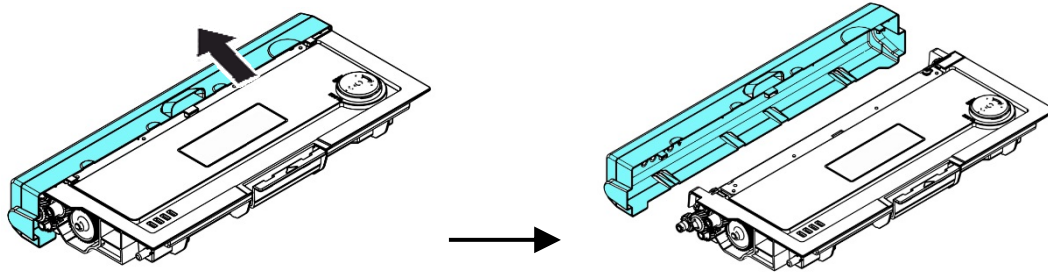

3. Schwenken Sie die Tonerkartusche 10 Mal nach oben und unten und dann nach rechts und links, um den Toner in der Kartusche gleichmäßig zu verteilen.

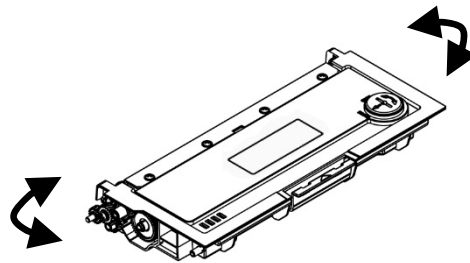

4. Installieren Sie die Tonerkartusche in der Trommeleinheit.

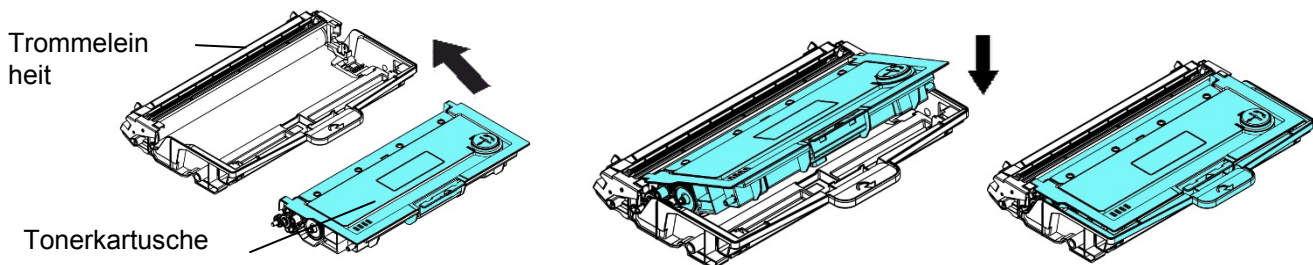

Warnung!

- Passen Sie auf, dass Sie den Toner nicht einatmen.
- Sollte Toner auf Ihre Kleidung oder andere Stoffe gelangen, wischen Sie den Toner mit einem trockenen Tuch ab. Waschen Sie diese Textilien dann in kaltem Wasser und lassen Sie sie an der Luft trocknen.
- Um Probleme hinsichtlich der Druckqualität zu vermeiden, dürfen Sie die Tonerwalzen NICHT berühren.
- Um die Tonerkartusche nicht zu beschädigen, darf sie sich nur einige Minuten lang unverpackt außerhalb der Maschine befinden.

5. Reinigen Sie den Koronadraht im Inneren der Trommeleinheit, indem Sie den Reiter mehrere Male von links nach rechts und rechts nach links schieben. (Nach längerer Verwendung der Tonerkartusche kann sich etwas Toner auf dem Koronadraht abgesetzt haben.)

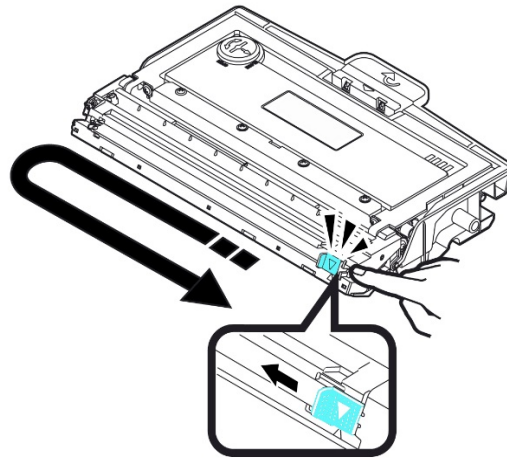

Hinweis:

Achten Sie darauf, den Reiter wieder auf seine Anfangsposition zu setzen (▲). Der Pfeil auf dem Reiter muss mit dem Pfeil auf der Trommeleinheit bündig ausgerichtet sein. Andernfalls können vertikale Streifen auf den Ausdrucken auftreten.

6. Halten Sie den Griff der Tonerkartusche fest und setzen Sie sie wieder an ihrer ursprünglichen Stelle ein. Drücken Sie auf den Griff, um das Teil zu fixieren.

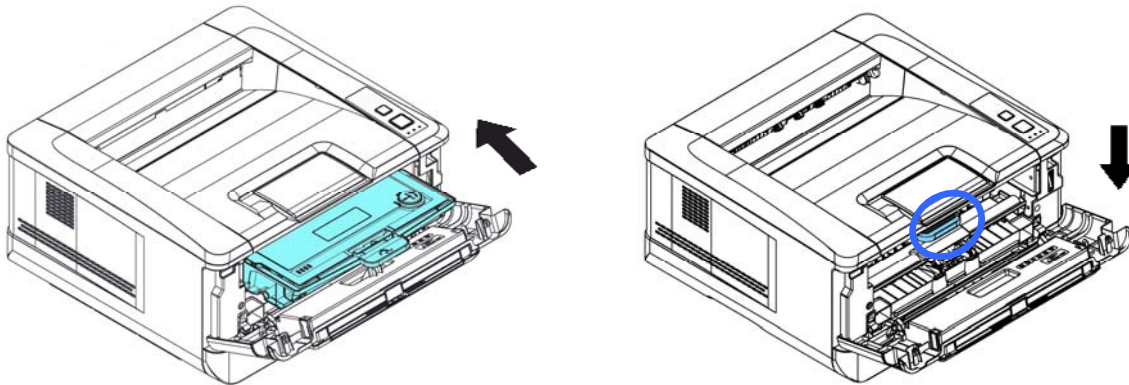

Hinweis:

Entsorgen Sie die Tonerkartusche nicht. Stecken Sie die verbrauchte Tonerkartuschen in den mitgelieferten Plastikbeutel und geben Sie sie Ihrem Händler oder dem Kundendienst zurück. Dort werden die angesammelten Tonerkartuschen gemäß den entsprechenden Bestimmungen recycelt oder verarbeitet.

7. Schließen Sie die vorderseitige Abdeckung.

Trommeleinheit ersetzen

Die zum Produkt gehörige Trommeleinheit muss nach dem Druck von ungefähr 12000 Seiten ersetzt werden. Ist der Stand der Trommeleinheit niedrig geworden, wird Ihnen die Meldung „**Niedriger Trommelstand**“ angezeigt. Erwerben Sie eine neue Tonerkartusche, um sie verfügbar zu haben, wenn die Meldung „**Trommel ersetzen**“ ausgegeben wird.

Tauschen Sie die Tonerkartusche anhand der folgenden Schritte aus:

Trommelheit mitsamt Tonerkartusche herausnehmen

1. Schalten Sie die Maschine aus und trennen Sie das Netzkabel von der Netzsteckdose.
2. Öffnen Sie die vorderseitige Abdeckung, indem Sie wie abgebildet an den beidseitigen Griffen ziehen.

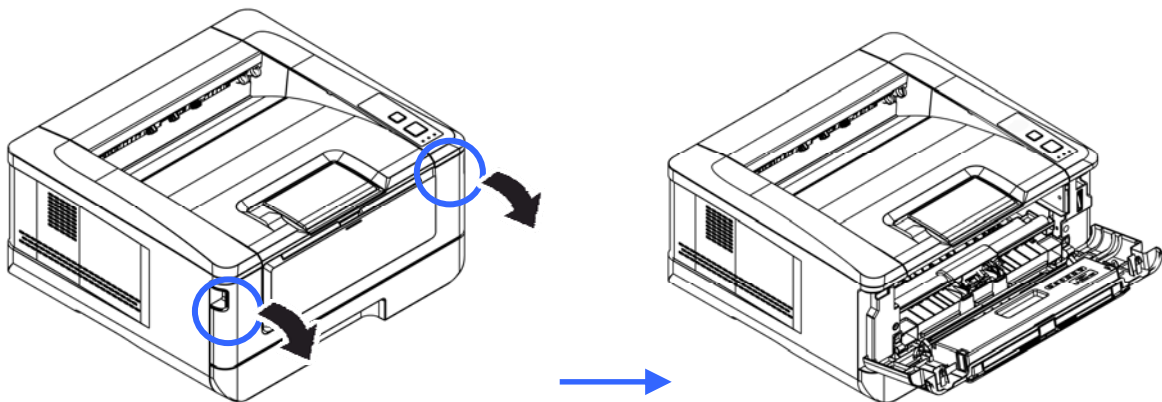

3. Ziehen Sie den Griff der Tonerkartusche nach oben und nehmen Sie die Tonerkartusche vorsichtig heraus.

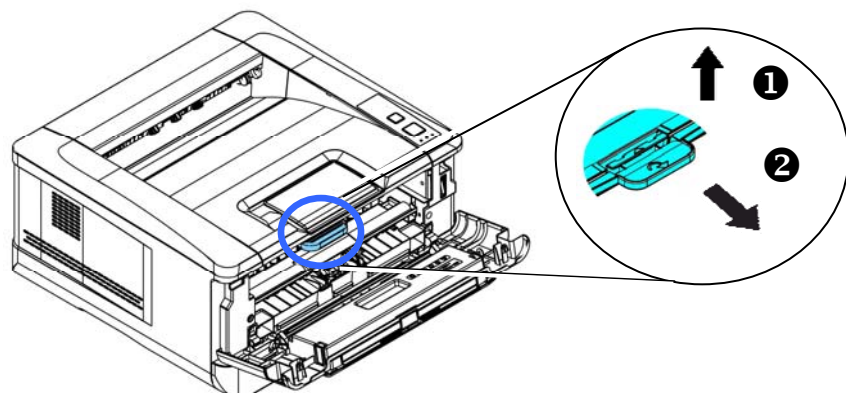

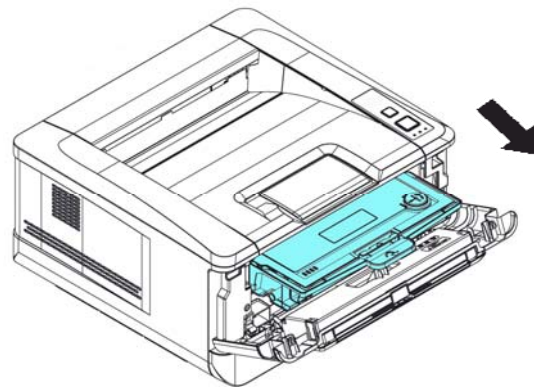

4. Nehmen Sie die Tonerkartusche aus der Trommeleinheit heraus.

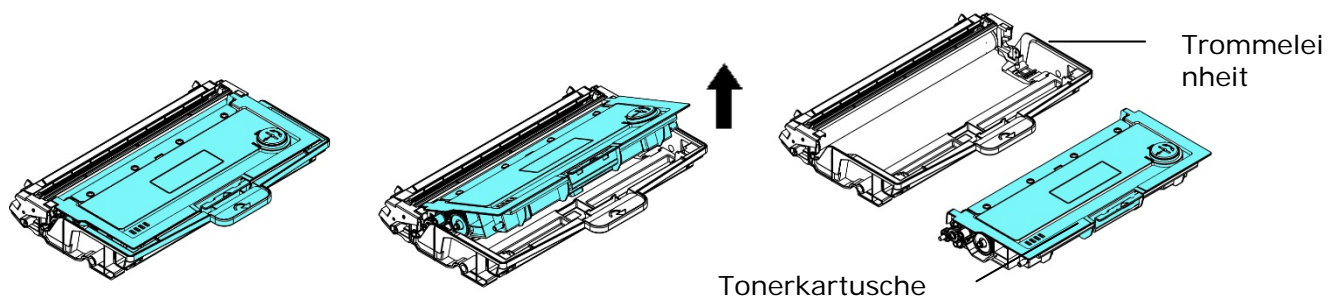

Trommeleinheit installieren

1. Installieren Sie die Tonerkartusche in der neuen Trommeleinheit.

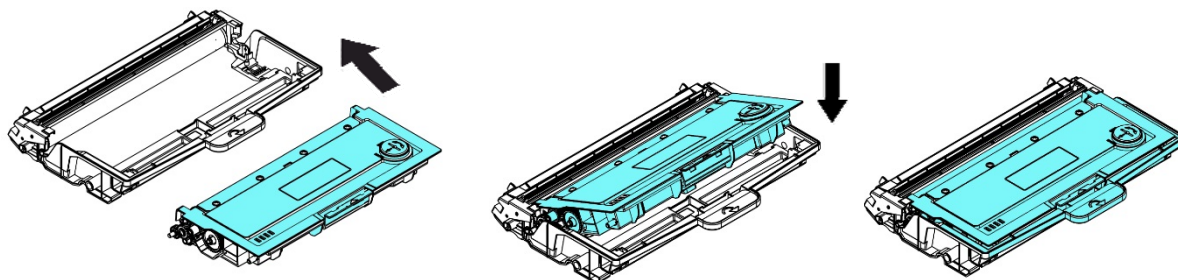

2. Halten Sie den Griff der Tonerkartusche fest und setzen Sie sie wieder an ihrer ursprünglichen Stelle ein. Drücken Sie auf den Griff, um das Teil zu fixieren.

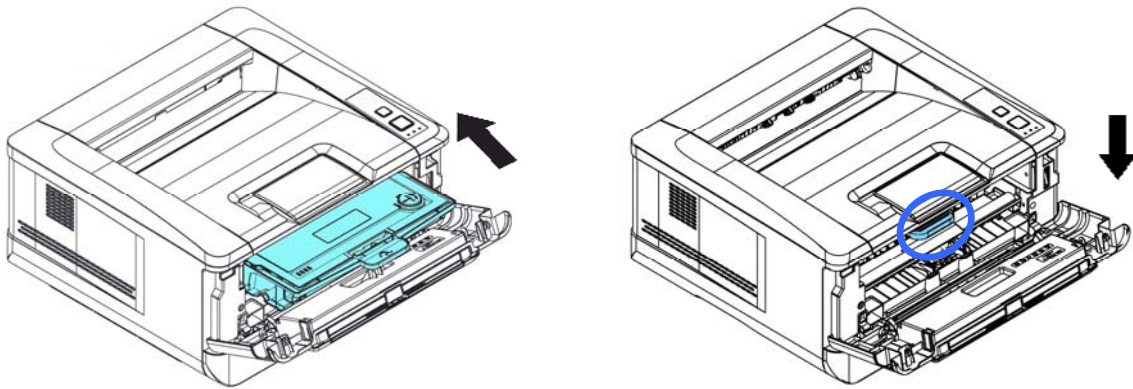

- 3.** Schließen Sie die vorderseitige Abdeckung.

9. Technische Daten

Änderungen aller technischen Daten sind vorbehalten.

Allgemein		
Amtliche Modellnummer	AP30xyzzz (x=0~9,A~Z; y=1/2; zzz=A/D/leer, P/leer, F/leer)	
Prozessor	300 MHz ARM9MP (im SoC integriert)	
Arbeitsspeicher	128-MB-DDR2-SDRAM	
Max. Format des Druckträgers	Legal	
Auflösung	600 × 600 dpi	
Druckgeschwindigkeit	30 ppm	
Zeit des ersten Ausdrucks	< 11 Sekunden (A4 SEF, Standardeinzug)	
Warmlaufzeit	< 25 Sekunden	
Empfohlene Druckmenge pro Monat	1500 Seiten	
Maximaler Druckbetriebszyklus pro Monat	15000 Seiten	
Manueller Einzug	Papierkapazität	10 Seiten (70 g/m ² Standardpapier)
	Papierformat	A4, A5, A6, B5, B6, Letter, Legal Anpassbares Format: 76,4 x 127 ~ 216 x 356 mm
	Papiergewicht	60~163 g/m ² (16~43 lbs)
Einzug 1	Papierkapazität	250 Seiten (75 g/m ² Standardpapier)
	Papierformat	A4, A5, A6, B5, B6, Letter, Legal Anpassbares Format: 76,4 x 127 ~ 216 x 356 mm
	Papiergewicht	60~105 g/m ² (16~28 lbs)
Papierausgabe	Ausgabe oben	

Papierausgabekapazität		150 Seiten
Duplexdruckeinheit		Integriert
Duplexdruck	Papierformat	A4, Letter, B5
	Papiergewicht	60~105 g/m ² (16~28 lbs)
Konnektivität		USB 2.0, 10/100 Mb/s Ethernet
Druckersprache		GDI
Unterstützte Betriebssysteme		Windows XP, Windows 7, Windows 8, Windows 10
Abmessungen (BxTxH)		404 x 380 x 205 mm (15.9 x 14.9 x 8 in.)
Gewicht		8,5 kg (18,73 lb.)
Stromquelle		100~120Vac, 60 Hz, 12A Oder 220~240 Vac, 50/60Hz, 6,5A
Energieverbrauch		< 1,5 kw
Betriebsumgebung	Temperatur	10 °C~32 °C
	Luftfeuchtigkeit	15 %~80 % (nicht kondensierend)
Lebenszeit des Produkts		
Lebenszeit des Druckers		5 Jahre bzw. 60000 Seiten
Tonerkartusche		3000 Seiten (ISO19752)
Trommeleinheit		12000 Seiten
Fixiereinheit		60000 Seiten

Wi-Fi Spec.

Model: GWF-7A05

Standard	IEEE 802.11 b/g/n standards compliant	
Wireless LAN	1T1R Mode	
Frequency Range	2.412 ~ 2.483GHz (subject to local regulations)	
Number of Selectable Channels	802.11n: 20MHz/40MHz	
	802.11b/g:	13 channels
Data Rate	802.11n: up to 150Mbps	
	802.11b: DSSS 11Mbps	
	802.11g: OFDM 54Mbps	
Transmit Power(EIRP)	802.11b: 18dBm +/-1dB	
	802.11g: 15dBm +/-1dB	
	802.11n: 14dBm +/-1dB	
Security	64/128-Bit WEP Key, WPA(TKIP with IEEE802.1x), WPA2(AES with 802.1x), AES	