

Impresora Multifunción

Manual del usuario

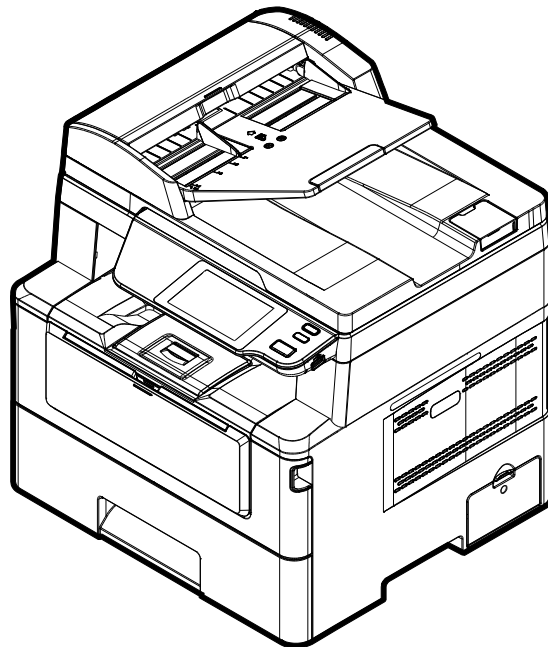

Avision Inc.

Marcas registradas

Microsoft es una marca registrada de Microsoft Corporation de U.S.A.

Windows, Windows 7, Windows 8 y Windows 10, Windows 11 son marcas registradas o marcas comerciales de Microsoft Corporation en Estados Unidos y/o en otros países.

Energy Star® es una marca comercial registrada en los Estados Unidos.

Otros productos o nombres de compañías son marcas registradas de sus respectivos dueños.

Registro de propiedad literaria

Todos los derechos reservados. No se podrá reproducir o transmitir por ningún medio o de ninguna manera: electrónica o mecánica, fotocopiado o grabación, guardado en un sistema de almacenamiento de datos o traducción a cualquier idioma, de ninguna parte de este manual sin la expresa autorización por escrito de Avision Inc..

Materiales digitalizados con este producto podrían estar protegidos por leyes gubernamentales y otras regulaciones, tales como son los derechos de autor, El cliente es el único responsable de acatar dichas leyes y regulaciones.

Garantía

La información en este documento está sujeta a cambios sin previa notificación.

Avision no garantiza en ninguna forma este material, incluyendo, pero sin limitarse a, las garantías pertinentes para un propósito particular.

Avision no se hace responsable por errores contenidos en el mismo o por accidentes o daños consecuentes en conexión con el equipo, su desempeño o el uso de este material.

Declaración de interferencia de frecuencias radiales FCC

Este equipo ha sido probado y se ha concluido que cumple con las restricciones para un componente digital clase B. Pertinente a la parte 15 de las reglas del FCC. Estas restricciones están diseñadas para proveer una protección razonable contra interferencias nocivas en una instalación residencial. Este equipo genera, usa y puede irradiar energía de frecuencias radiales y si no se instala y usa en acordaría con las instrucciones, podría causar interferencias nocivas a las comunicaciones radiales. Sin embargo, no hay garantía de que no ocurrirá interferencia en una instalación específica. Si este equipo no causar interferencias perjudiciales a la recepción de radio y televisión, las cuales pueden ser determinadas encendiendo y apagando el equipo, se le recomienda al usuario intentar corregir las interferencias tomando una o más de las siguientes medidas:

- * Reoriente o cambie de lugar la antena de recepción.
- * Incremente la distancia entre el receptor y el equipo.
- * Conecte el equipo en una toma de corriente en un circuito diferente al que esté conectado el receptor.
- * Si necesita ayuda, consulte a su proveedor o a un técnico de radio/televisión capacitado.



Aviso de regulación de la Unión Europea

Los productos que lleven la marca CE cumplen con las siguientes directivas de la UE:

- Directiva de bajo voltaje 2014/35/EC.
- Directiva EMC 2014/30/EC
- Directiva de restricción de uso de ciertas sustancias peligrosas (RoHS) 2011/65/EU
- RED (Directiva de Equipos de Radio) 2014/53/CE

Este producto satisface los límites de la Clase B de EN55032, EN55035 y de los requisitos de seguridad de EN62368-1.

* Esta máquina está certificada como producto Laser Clase 1. Esto significa que esta máquina no produce radiación láser peligrosa.

Eliminación de residuos de aparatos eléctricos y electrónicos por parte de usuarios domésticos en la Unión Europea



Este símbolo en el producto o en el embalaje indica que no se puede desechar el producto junto con los residuos domésticos. Por el contrario, si debe eliminar este tipo de residuo, es responsabilidad del usuario entregarlo en un punto de recolección designado de reciclado de aparatos electrónicos y eléctricos. El reciclaje y la recolección por separado de estos residuos en el momento de la eliminación ayudará a preservar recursos naturales y a garantizar que el reciclaje proteja la salud y el medio ambiente. Si desea información adicional sobre los lugares donde puede dejar estos residuos para su reciclado, póngase en contacto con las autoridades locales de su ciudad, con el servicio de gestión de residuos domésticos o con la tienda donde adquirió el producto.

Información de seguridad

Cuando utilice este equipo, deberá seguir siempre las siguientes precauciones de seguridad.

Seguridad durante su uso

En este manual, se utilizan los siguientes símbolos importantes:



ADVERTENCIA:

Indica situaciones que pueden resultar peligrosas en las que, si no se siguen las instrucciones, podrían producirse graves daños o, incluso, la muerte.



PRECAUCIÓN:

Indica una situación que puede ser peligrosa en la que, si no se siguen las instrucciones, podrían producirse daños menores o moderados o daños materiales.

Importante:

Indica restricciones y requisitos de uso. Lea y siga estas instrucciones para garantizar un uso adecuado y evitar daños en la máquina.

Nota:

Indica una explicación o aclaración adicional. Le recomendamos encarecidamente que lo lea.

 **ADVERTENCIA:**

Para evitar el riesgo de que se produzcan descargas eléctricas o incendios, no quite ninguna cubierta ni ningún tornillo que no se especifique en este manual.

⚠ PRECAUCIÓN:

- ✓ Para reducir el riesgo de incendio, utilice solamente un cable de comunicaciones AWG n.º 26 u otro de calibre mayor.
- ✓ Desconecte el enchufe del cable de alimentación tirando del enchufe, y no del cable.

Aviso

Importante

- No realice copias de ningún elemento cuya copia esté prohibida por ley.
- La copia de los siguientes elementos normalmente está prohibida por las leyes locales: Efectos bancarios, timbre fiscal, bonos, certificados de acciones, giros bancarios y cheques.

The following symbols indicate that the related section includes safety warnings. Specific points of attention are indicated inside the symbol.



[Advertencia general]



[Advertencia de alta temperatura]



[Advertencia de peligro de descarga eléctrica]

Los siguientes símbolos indican que la sección relacionada incluye información sobre acciones prohibidas. Los detalles de la acción prohibida se indican dentro del símbolo.



[Aviso de acción prohibida]



[Desmontaje prohibido]

Los siguientes símbolos indican que la sección relacionada incluye información sobre las acciones que deben realizarse. Los detalles de la acción requerida se indican dentro del símbolo.



[Alerta de acción requerida]









[Retire el enchufe de la toma de corriente]





Instalación y entorno operativo



Advertencia









No instale el equipo cerca de unidades de luz solar directa, calefacción o aire acondicionado. La luz solar directa o las altas temperaturas pueden dañar la máquina.	
No instale el equipo en un lugar húmedo o polvoriento. Si se adhiere polvo o polvo al enchufe de alimentación, límpielo para evitar incendios o descargas eléctricas.	
Mantenga el orificio de ventilación en la parte posterior de la impresora a una distancia de al menos 10 cm de la pared para evitar el sobrecalentamiento y el fuego.	
No coloque ni almacene el dispositivo: <ul style="list-style-type: none"> ● al aire libre ● Cerca de suciedad o polvo excesivo, agua o fuentes de calor ● En lugares sujetos a choques, vibraciones, alta temperatura o humedad, luz solar directa, fuentes de luz fuertes o cambios rápidos de temperatura o humedad 	
Coloque el equipo de manera segura en una superficie plana y uniforme. Las superficies inclinadas o desiguales pueden causar problemas mecánicos o de alimentación del papel.	
No coloque el dispositivo sobre mesas de racks o pendientes. No coloque el dispositivo en una superficie inestable. El dispositivo podría caerse y provocar lesiones.	
Coloque el dispositivo lo suficientemente cerca de la computadora para que el cable de interfaz pueda llegar fácilmente entre el dispositivo y la computadora.	
No coloque una taza de café, jarrón u otro recipiente lleno de líquido en la máquina. El derrame puede dañar las piezas eléctricas y el aislamiento de la máquina.	
Hacer un buen uso del papel reciclado durante la impresión.	







 **Precaución**

Coloque el dispositivo en un área independiente y bien ventilada.	
Coloque el dispositivo en un lugar con buenas condiciones ambientales. Operar la máquina más allá de la temperatura y humedad recomendadas puede provocar un incendio eléctrico.	
No coloque objetos pesados sobre la unidad. Puede causar desequilibrio y el dispositivo puede caerse. Esto puede provocar lesiones.	
No coloque el dispositivo en ninguna posición que pueda obstruir la salida de la unidad, ya que podría causar atascos de papel.	





Información de seguridad durante la operación

 **Advertencia**

Para evitar incendios, no utilice aerosoles inflamables cerca de la máquina.	
Nunca intente abrir ninguna cubierta fija. De lo contrario, existe peligro de descarga eléctrica, incendio y rayo láser y puede causar ceguera.	
Nunca desmonte, modifique ni intente reparar el dispositivo o la opción del dispositivo usted mismo, excepto como se explica específicamente en la documentación del dispositivo. Esto podría causar incendios, descargas eléctricas o lesiones.	
No intente alterar la máquina o sus partes. Evite el contacto con la parte interna de alto voltaje o el rayo de luz láser, ya que podría provocar una descarga eléctrica o ceguera.	
Si este producto se calienta demasiado o emite humo, o tiene un olor o ruido inusual, apague el interruptor de alimentación de inmediato, desenchufe el cable de alimentación de la toma de corriente y luego llame a su representante de servicio autorizado. Si continúa usándolo tal como está, podría producirse un incendio o una descarga eléctrica.	
Tenga cuidado de no dejar caer clips de papel, grapas u otros objetos metálicos en la máquina.	
El interior de este producto tiene áreas sujetas a altas temperaturas, que pueden causar quemaduras. Cuando compruebe que el interior de la unidad no funciona correctamente, como por ejemplo una alimentación incorrecta del papel, no toque las ubicaciones (alrededor de la unidad de fusión, etc.) que se indican mediante "¡Precaución! Etiqueta de precaución "Superficie caliente".	
En condiciones normales, las pequeñas cantidades de gas ozono producidas por la máquina son inofensivas. Sin embargo, si la máquina se utiliza durante un período prolongado o dentro de una habitación pequeña, debe asegurarse de que el área esté adecuadamente ventilada. Ventile también la habitación si nota que la máquina huele después de un período de uso frecuente o prolongado.	

No intente retirar las cubiertas y los paneles que se han fijado al producto. Algunos productos tienen una parte de alto voltaje o una fuente de haz LSU en el interior que podría causar una descarga eléctrica o ceguera.	
No modifique este producto, ya que podría producirse un incendio, una descarga eléctrica o una avería. Si el producto emplea un cabezal de impresión LPH, la fuente del haz de LPH podría causar ceguera.	
Si este producto se ha caído o su cubierta está dañada, apague inmediatamente el interruptor de alimentación, desenchufe el cable de alimentación de la toma de corriente y llame a su representante de servicio autorizado. Si continúa usándolo tal como está, podría producirse un incendio o una descarga eléctrica.	
Tome las medidas de emergencia apropiadas cuando ocurran las siguientes condiciones. <ul style="list-style-type: none"> • Cuando el tóner penetre en sus ojos, lávese con agua hasta que sus ojos no estén doloridos. Si la situación es grave, consulte a un médico para recibir tratamiento. • Cuando el tóner entre en contacto con su piel, lávelo con jabón y enjuáguelo. • Cuando se encuentre en la entrada de tóner, deje la ubicación del polvo inmediatamente y enjuague con abundante agua. • Cuando el tóner está en el abdomen, escúpalo y consulte a un médico. 	
No utilice el dispositivo con las manos mojadas.	
Desenchufe el dispositivo y el cable USB, y remita el servicio al personal de servicio calificado bajo las siguientes condiciones: <ul style="list-style-type: none"> • El líquido ha entrado en el dispositivo. • El objeto ha entrado en el dispositivo. • Se ha caído el dispositivo o se ha dañado la carcasa. • El dispositivo no funciona normalmente (es decir, aspecto de humo, olor extraño, ruido extraño, etc.) o muestra un cambio notable en el rendimiento. 	

Precaución

Cuando haya papel atascado dentro de la máquina, asegúrese de retirarlo completamente. El papel restante en la máquina puede provocar un incendio. Cuando el papel esté pegado a un área invisible o difícil de ver, no lo retire por la fuerza para evitar lesiones y contacte al personal de servicio o al distribuidor para obtener ayuda.	
La temperatura en el interior de la máquina puede ser muy alta. Cuando se libere el atasco de papel, observe las etiquetas de advertencia y no lo toque para evitar quemaduras. Se recomienda eliminar el atasco después de que la máquina se haya enfriado.	
Al eliminar atascos de papel, consulte las instrucciones en este manual.	
Cuando utilice una gran cantidad de copias de la máquina durante mucho tiempo, mantenga el flujo de aire interior. De lo contrario puede sentir un dolor de cabeza.	
Desenchufe el cable de alimentación del dispositivo y el cable USB antes de limpiarlo.	

Sobre los Consumibles



Advertencia

<p>No coloque ni almacene el dispositivo:</p> <ul style="list-style-type: none"> • al aire libre • Cerca de suciedad o polvo excesivo, agua o fuentes de calor • En lugares sujetos a choques, vibraciones, alta temperatura o humedad, luz solar directa, fuentes de luz fuertes o cambios rápidos de temperatura o humedad 	
<p>No arroje el cartucho de tóner al fuego. Después de que el tóner que queda en el crisol entre en contacto con el fuego, el polvo puede explotar y causar lesiones personales.</p>	



Precaución

<p>No deseche los cartuchos de tóner desechados. Ponga los cartuchos de tóner usados en las bolsas de plástico suministradas y devuélvalos al distribuidor o al personal de servicio. (Para las ubicaciones de servicio al cliente en la empresa, consulte nuestro sitio web). Este último reciclará el cartucho de tóner usado de acuerdo con las regulaciones pertinentes.</p>	
<p>Los consumibles usados deben desecharse de manera adecuada y de acuerdo con las regulaciones ambientales locales, o deben ser desechados por el distribuidor designado por la compañía.</p>	

Información de seguridad Al usar el cable de alimentación y el cable USB





Advertencia

<p>Enchufe firmemente el cable de alimentación en la toma de corriente. No toque las clavijas del enchufe del cable de alimentación con ningún objeto metálico, ya que pueden tocar puntos de voltaje peligroso o cortocircuito. Esto puede provocar incendios, descargas eléctricas o lesiones. De lo contrario, podría producirse un incendio o una descarga eléctrica.</p>	
<p>Antes de desconectar el enchufe, apague la máquina. Asegúrate de que tus manos estén secas. Sostenga el enchufe, no su cable, cuando lo desconecte del receptáculo.</p>	
<p>No comparta la alimentación con otros dispositivos de alta potencia, ya que esto podría provocar un incendio o una descarga eléctrica.</p>	
<p>No utilice cables de extensión, ya que esto podría provocar un incendio o una descarga eléctrica.</p>	
<p>Utilice siempre la fuente de alimentación de CA correcta. Para futuros transportes y manipulaciones, conserve todos los materiales de embalaje de este producto.</p>	
<p>Use solo el cable USB que viene con su dispositivo y evite las abrasiones, cortes, deshilachados, engarzados y retorcidos. El uso de cualquier otro cable USB podría provocar incendios, descargas eléctricas o lesiones.</p>	

<p>No coloque ni almacene el dispositivo:</p> <ul style="list-style-type: none"> • Aire al aire libre • Cerca de suciedad o polvo excesivo, agua o fuentes de calor • En lugares sujetos a choques, vibraciones, alta temperatura o humedad, luz solar directa, fuentes de luz fuertes o cambios rápidos de temperatura o humedad 	
<p>Mantenga el cable USB suministrado, etc., en un lugar fuera del alcance de los niños para evitar el riesgo de lesiones.</p>	
<p>Coloque los materiales de embalaje, como las bolsas de plástico suministradas, en un lugar que los niños no puedan obtener o desechar para evitar el riesgo de asfixia.</p>	



Precaución

<p>Si no está utilizando el dispositivo durante mucho tiempo, retire el cable USB del conector.</p>	
<p>Este producto tiene un modo de ahorro de energía y un modo de espera. El estado de energía cero solo se puede lograr cuando el producto está conectado sin alimentación de entrada externa.</p>	
<p>Al menos cada año, desconecte el cable de alimentación de la toma de corriente de la pared para verificar si el cable de alimentación está expuesto, dañado, agrietado, abollado, caliente, deformado por pin o quemado. Si existen estas condiciones, no vuelva a utilizar el cable de alimentación y póngase en contacto con el personal de servicio autorizado o el distribuidor.</p>	
<p>Asegúrese de que el cable de alimentación esté enchufado a un tomacorriente con conexión a tierra, de lo contrario podría provocar un incendio o una descarga eléctrica.</p>	
<p>Asegúrese de enchufar completamente el cable de alimentación a un tomacorriente de pared. Si no se inserta completamente, se pueden producir conexiones inestables y la acumulación de calor, creando una condición insegura.</p>	
<p>Cuando desconecte el cable de alimentación de la toma de corriente, asegúrese de tirar del enchufe, no del cable de alimentación, ya que esto puede dañar el cable de alimentación y provocar un incendio o una descarga eléctrica.</p>	
<p>Para reparar la máquina, asegúrese de desconectar el cable de alimentación de la toma de corriente de la pared.</p>	
<p>Asegúrese de que el cable de alimentación esté firmemente sujeto y no se tropiece.</p>	

Instrucciones de seguridad

Esta impresora es una impresora de páginas que funciona mediante un cabezal de impresión LPH (LED Print Head). No existe la posibilidad de que se produzca ningún riesgo provocado por el cabezal de impresión LPH, siempre que la impresora se utilice de acuerdo a las instrucciones incluidas en este manual. Debido a que la radiación emitida por el cabezal de impresión LPH está totalmente bloqueada por las carcasas protectoras y las cubiertas externas, los haces de luz LPH no pueden escaparse de la máquina durante ninguna fase de uso del usuario.

1. Información general

Introducción: la fotocopidora de fama mundial

Enhorabuena por su compra de la fotocopidora inteligente mundialmente conocida. Con la innovadora función de copia inteligente, los usuarios ya no tendrán que especificar el tamaño del documento, preocuparse por si el documento se ha cargado en posición recta y correctamente o si dicho documento debe estar hacia abajo o hacia arriba. ¡La fotocopidora inteligente Avisión puede recortar el tamaño del papel, seleccionar la cara que contiene el texto, enderezar la imagen e incluso seleccionar la bandeja de papel adecuada automáticamente! ¡La fotocopidora inteligente Avisión realmente hace que el trabajo de copia resulte perfecto y sencillo!

Y lo que es mejor, la fotocopidora inteligente Avisión integra funciones de digitalización, copia e impresión en una sola máquina para optimizar el flujo de trabajo. A través de la pantalla táctil LCD nítida y a color de 4,3" y el panel de control fácil de usar, las tareas se pueden completar en segundos y los documentos se pueden distribuir y compartir muy rápidamente de una manera como nunca antes se había hecho.

Características

Colocar el documento con facilidad

Con la función de recorte y enderezamiento automáticos, los usuarios ya no tienen que colocar cuidadosamente el documento en el borde de las guías de papel. Incluso si el documento se ha colocado ligeramente torcido en el alimentador o en el cristal de documentos, la imagen primero se puede digitalizar, luego recortar y, a continuación, enderezar automáticamente.

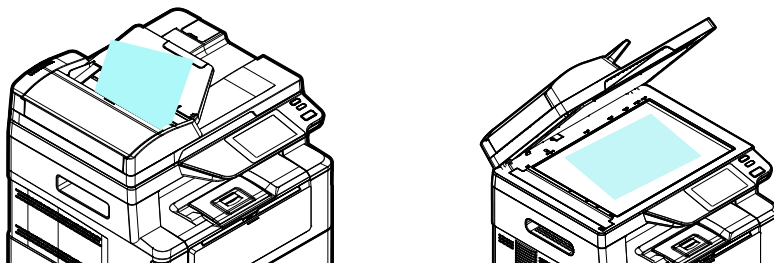

Los documentos se colocan de forma muy sencilla en el alimentador o en la plataforma plana de cristal.

Detectar automáticamente la cara que contiene el texto

Con un procesador avanzado desarrollado por Avision, el anverso y el reverso del documento se pueden digitalizar simultáneamente y la cara con el texto se detectará y copiará automáticamente, eliminándose la cara en blanco.

Selección automática de la bandeja de papel

La bandeja preestablecida es automática, lo que significa que el producto seleccionará automáticamente la bandeja que contenga el tamaño de papel que mejor se ajuste al documento original.

Copia inteligente

La fotocopiadora inteligente Avision puede hacer copias automáticamente después de haber detectado que el documento ha pasado por el alimentador de documentos. Además, con la función de vista previa, el usuario puede elegir una copia de una o dos caras y comprobar si la imagen es correcta.

Capacidad dúplex (2 caras)

Utilice la función de impresión dúplex automática para ayudar a ahorrar papel y reducir costos.

Digitalizar a dispositivo y USB

El producto ofrece una tecnología de almacenamiento de documentos sin precedentes, que transmite documentos en papel de forma electrónica a la memoria del producto o a una unidad flash USB extraíble.

Digitalizar a correo electrónico, FTP o SMB

El producto ofrece una tecnología de entrega de documentos sin precedentes, que transmite documentos en papel electrónicamente a través de Internet a diferentes destinos, como direcciones de correo electrónico, unidades flash USB, servidores FTP o el equipo informático de otra persona conectada a la red. La nueva forma de distribuir documentos es más rápida, más rentable y más segura que cualquier método tradicional, como el correo o las empresas de mensajería.

Administración remota de dispositivos a través de la página web integrada

El producto proporciona una página web integrada para permitir que el administrador del sistema lo controle en remoto mediante la administración de una guía telefónica, una libreta de direcciones, la comprobación del estado de los suministros del cartucho de tóner, el recuento de digitalizaciones, el recuento de copias y la creación de contraseñas y privilegios de usuario para evitar el acceso no autorizado.

Personalización sencilla:

Este producto agiliza y facilita la personalización del usuario simplemente instalando una aplicación de terceros para que se ejecute en el producto. La nueva aplicación de complemento permite a los usuarios completar las tareas de digitalización conforme a su propio flujo de trabajo. Para una operación más detallada, primero póngase en contacto con el fabricante.

Vista externa

Vista frontal

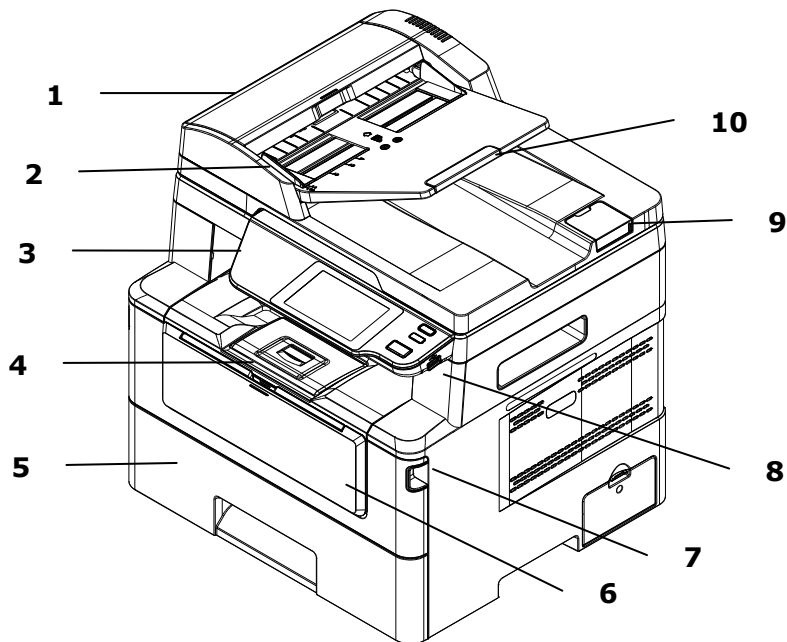

1. Alimentador automático de documentos	6. Bandeja manual
2. Guía del papel	7. Asa de la cubierta frontal
3. Panel de control	8. Puerto USB (unidad flash USB, FAT16/FAT32)
4. Tope del papel	9. Cubierta para documentos
5. Bandeja de papel principal	10. Extensión

Vista posterior

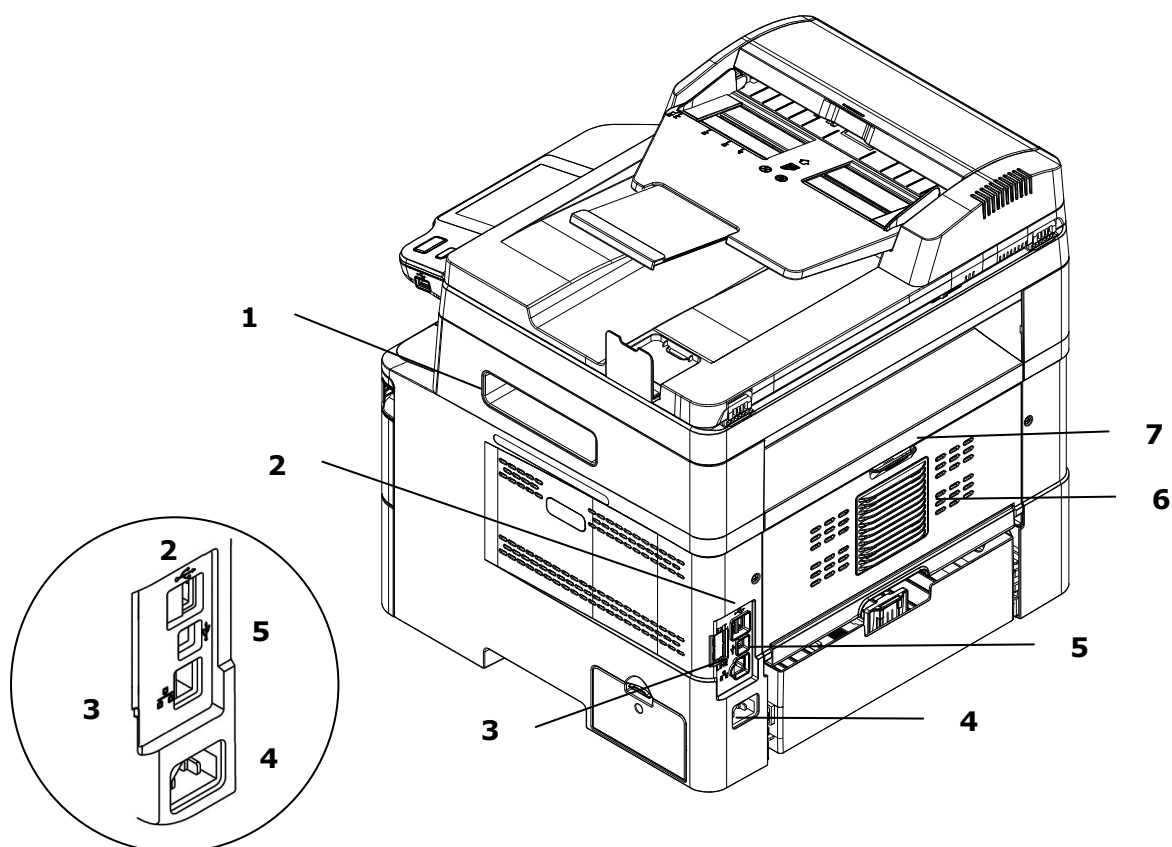

1. Asa de la cubierta lateral	5. Puerto USB (Tipo B, al PC)
2. Puerto USB (Tipo A)	6. Cubierta trasera
3. Puerto de red	7. Asa de la cubierta trasera
4. Toma de corriente	

Contenido del paquete

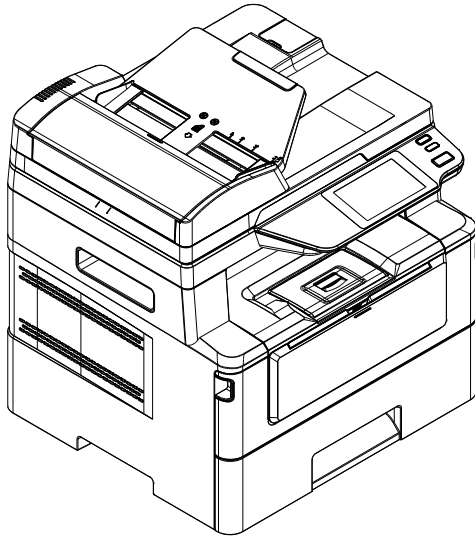

Unidad principal

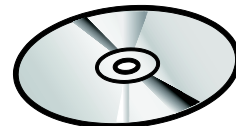

CD-ROM (que incluye controlador y manual de usuario)

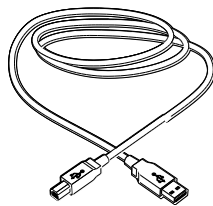

Cable USB

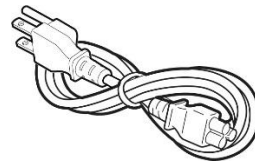

Cable de alimentación

Panel de control

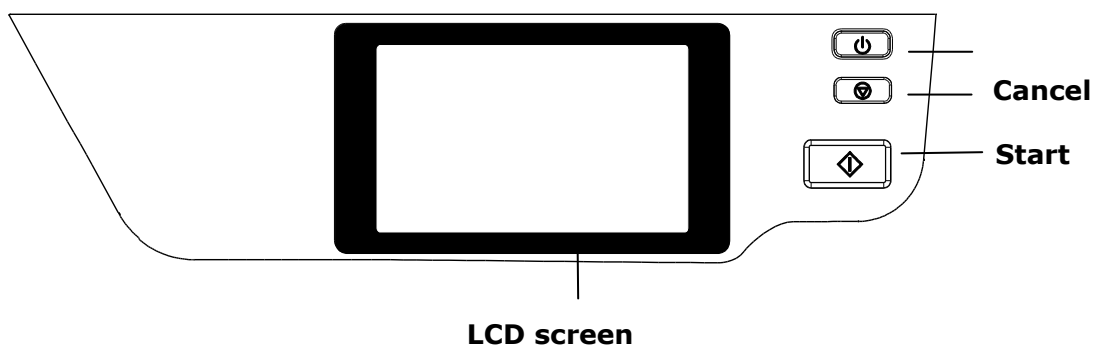

LCD screen (Pantalla LCD)	Se utiliza para mostrar información y proporcionar acceso a las funciones del producto.
Power (Alimentación)	Presione para encender la máquina. Mantenga pulsado para apagar la máquina.
Stop (Detener)/Can cel (Cancelar)	Presione para pausar un trabajo en curso.
Start (Iniciar)	Presione para iniciar una copia, escanear a, u otro trabajo.

2. Instalar la máquina

Precauciones

- No instale el equipo cerca de aparatos de aire acondicionado o calefactores.
- No instale el equipo en lugares con humedad o polvo.
- Coloque el equipo en una zona apartada con buena ventilación.
- El equipo cuenta con el modo de suspensión y el modo de ahorro de energía.
El equipo no puede alcanzar el estado de consumo cero de energía hasta que no esté conectado a ninguna fuente de alimentación externa.
- Asegúrese de que utiliza la fuente de alimentación de CA correcta.
- Conserve la caja y los materiales de embalaje por si necesita enviarlo.

Espacio Operativo

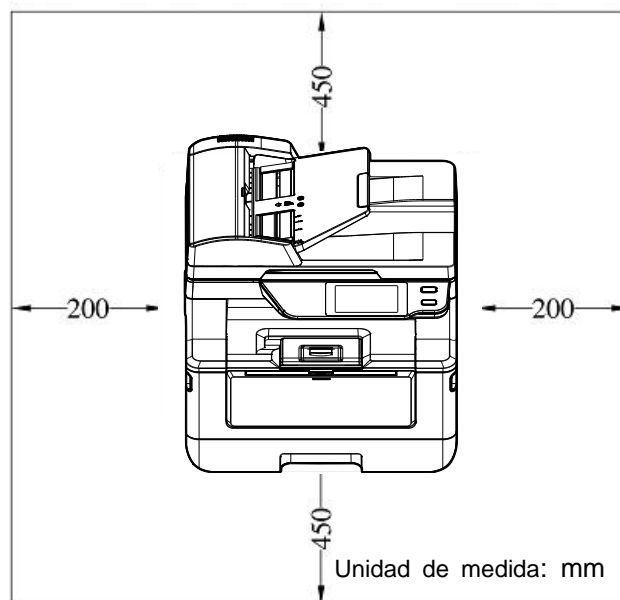

Dimensiones (An x Fo x Al): 404 x 380 x 413 mm

Extracción de los materiales de embalaje

Retire los materiales de embalaje, incluidas las bolsas de plástico y las cintas adhesivas del producto.

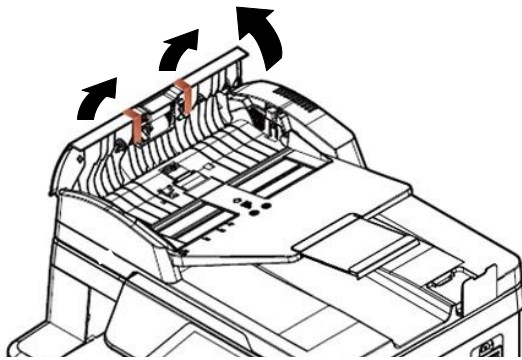
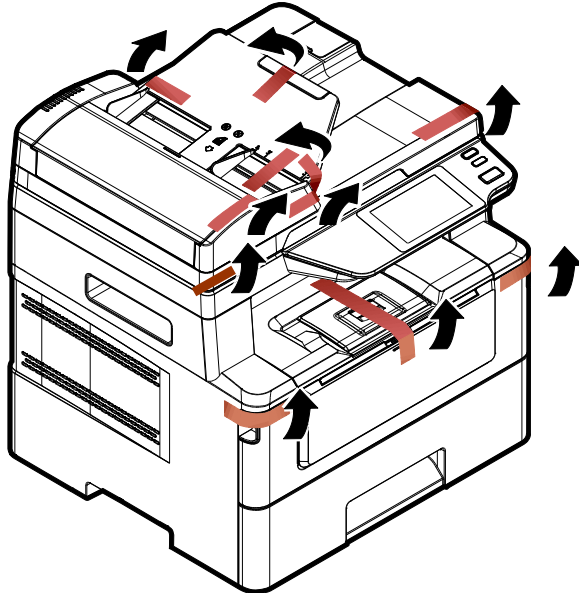

Abra el alimentador automático de documentos y retire las cintas.

Extracción de los materiales de embalaje

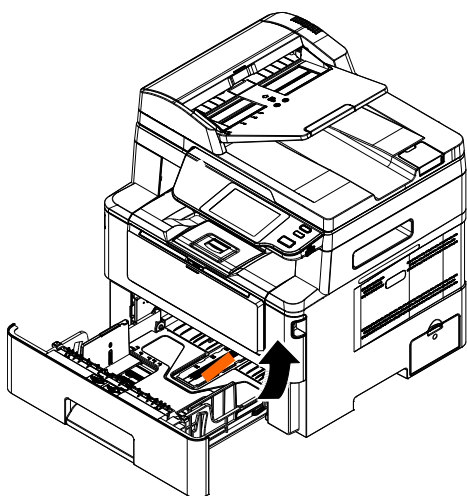

Tire de la bandeja y retire la cinta.

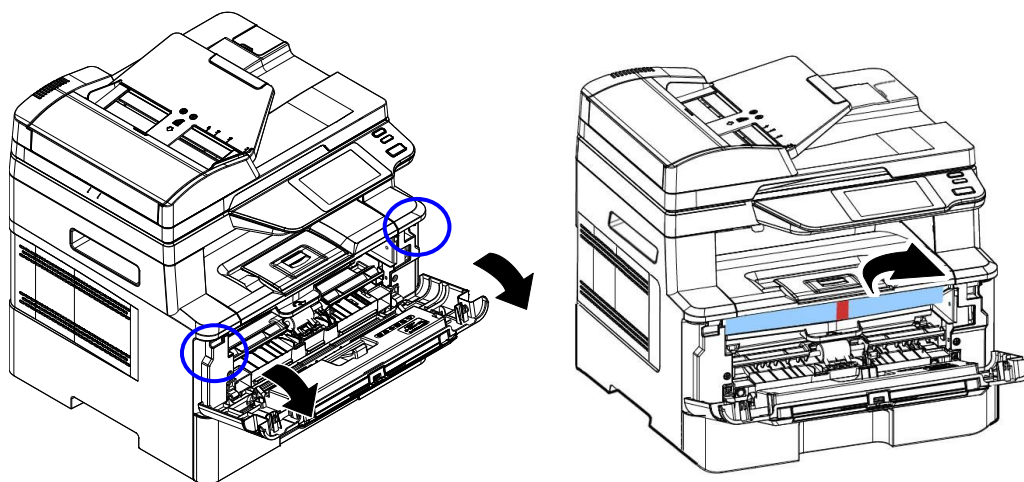

Abra la cubierta frontal y retire el material de embalaje.

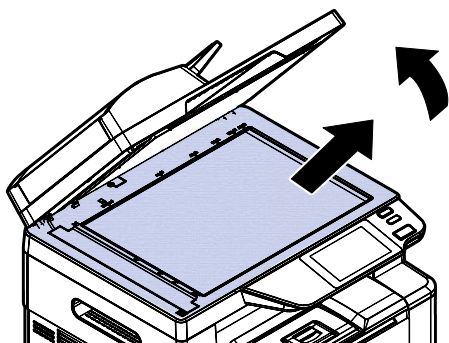

Abra la cubierta de documentos y retire el material de embalaje.

Retire los espaciadores

1. Abra la tapa trasera tirando del asa de la tapa trasera.
2. Tire hacia abajo de dos extremos de la ruta del papel.

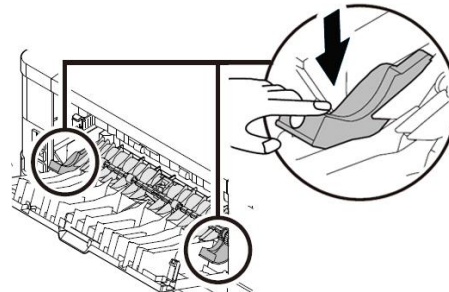
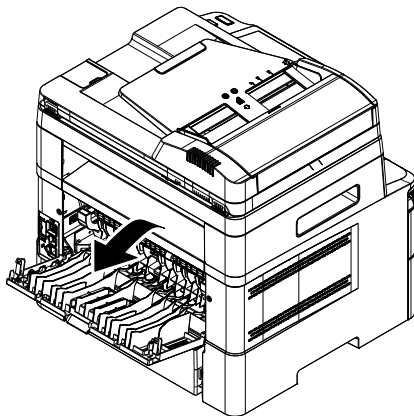

3. Tire hacia abajo de los brazos verdes de liberación como se indica.
4. Retire los espaciadores de ambos lados como se ilustra.

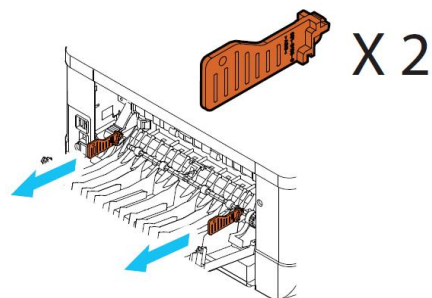
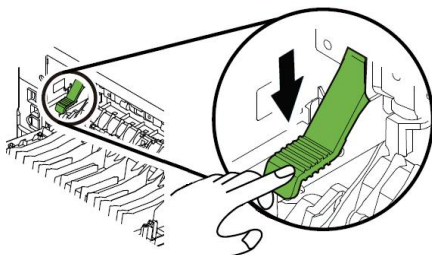

Quitar las cintas del cartucho de tóner



iAdvertencia!

- Tenga cuidado de no inhalar el tóner.
- Si el tóner entra en contacto con su ropa u otros tejidos, limpie el tóner con un paño seco. Lave las prendas o tejidos en agua fría y déjelas secar al aire libre.
- Para evitar problemas de calidad de impresión, NO toque los rodillos del tóner.
- Para evitar dañar el cartucho de tóner, no lo deje expuesto más de unos minutos.

Instalar el cartucho de tóner

Siga estos pasos para instalar el cartucho de tóner:

- 1.** Abra la cubierta frontal tirando de las asas ubicadas a ambos lados tal y como se indica.

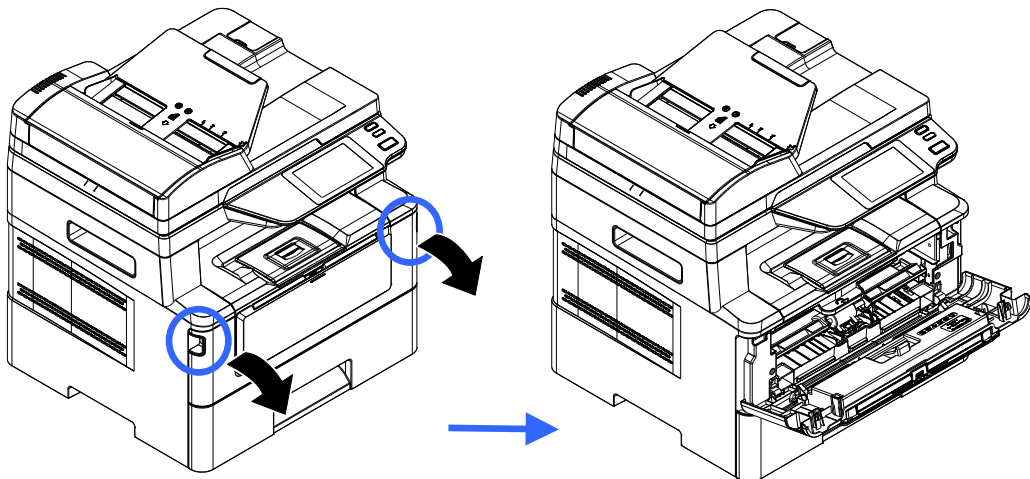

- 4.** Levante el asa de la unidad del tambor y tire de ella hacia fuera tal y como se muestra.

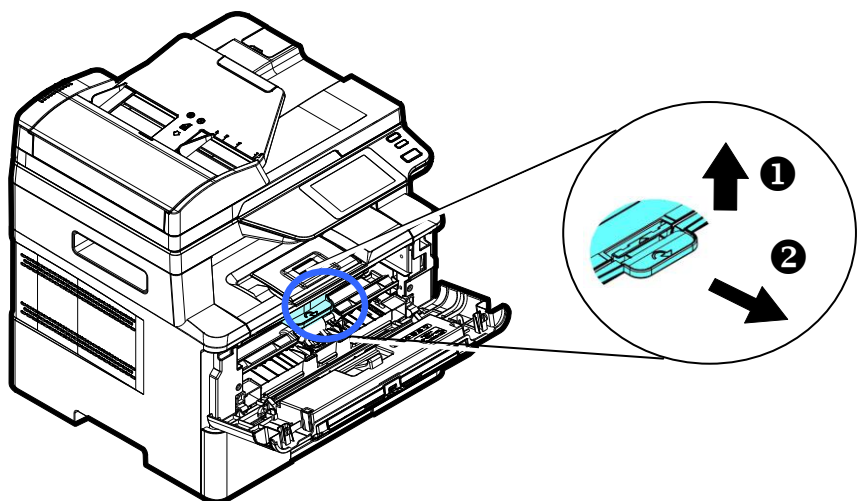

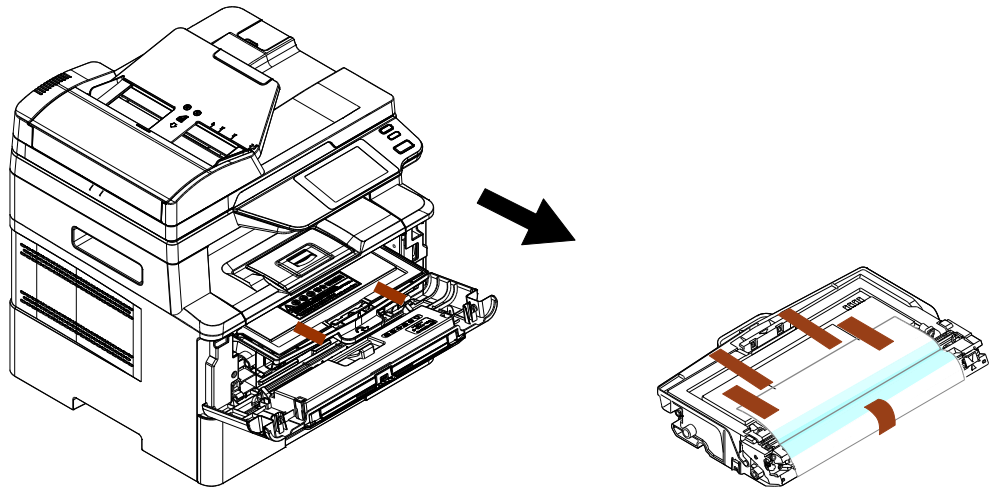

5. Retire la cinta protectora y la etiqueta de la unidad de tambor.

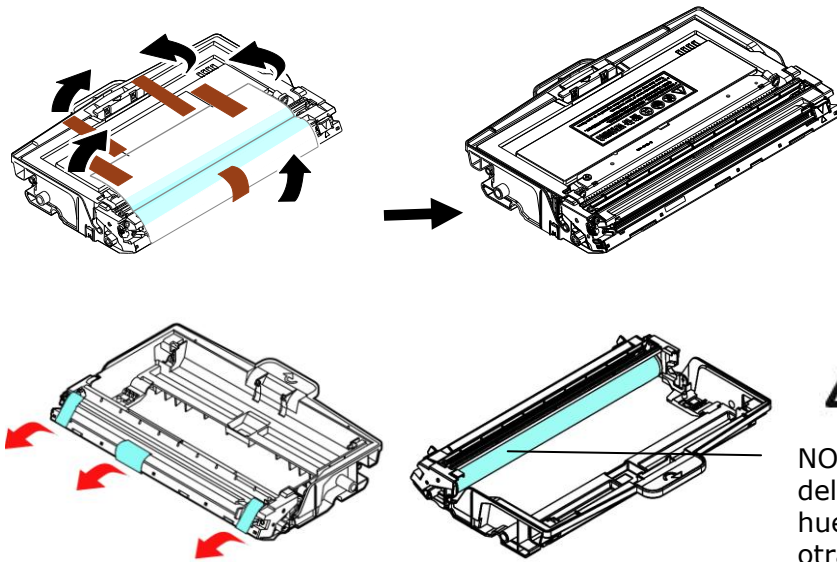

NO toque la superficie del tambor ya que las huellas dactilares u otras marcas pueden afectar la calidad de impresión.



Importante!

- NO toque la superficie del tambor ya que las huellas dactilares u otras marcas pueden afectar la calidad de impresión.
- NO exponga la unidad de tambor bajo la luz durante unos minutos. Instale la unidad de tambor tan pronto como se abra el paquete.

6. Tire del sello protector del cartucho de tóner hasta que se elimine por completo.

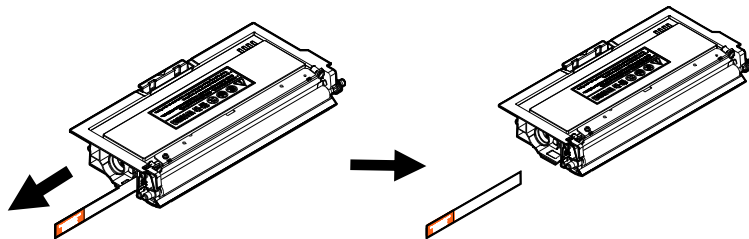

- 7.** Incline el cartucho de tóner hacia arriba y hacia abajo y, a continuación, a la derecha y a la izquierda 10 veces para distribuir el tóner de manera uniforme en el interior del cartucho de tóner.

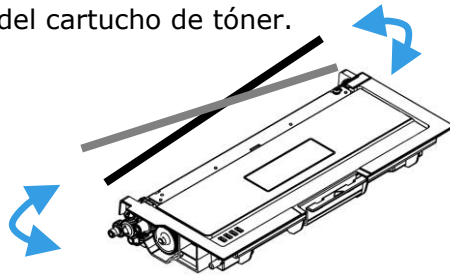

- 8.** Instale el cartucho de tóner en la unidad del tambor.

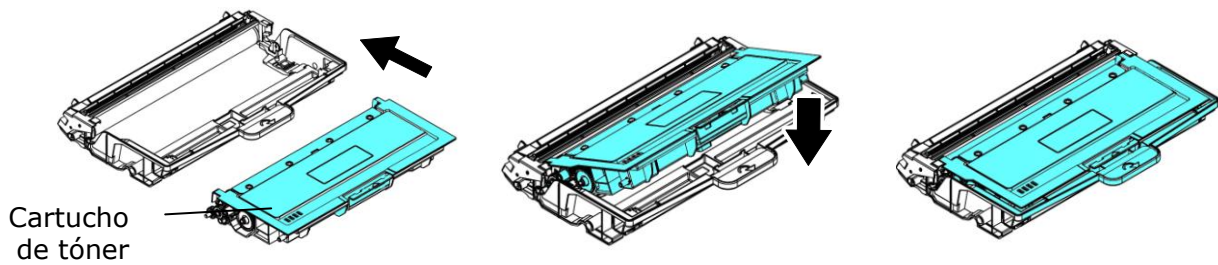

- 9.** Sujete el asa de la unidad del tambor y el conjunto del cartucho de tóner e introduzca el conjunto en su ubicación original.

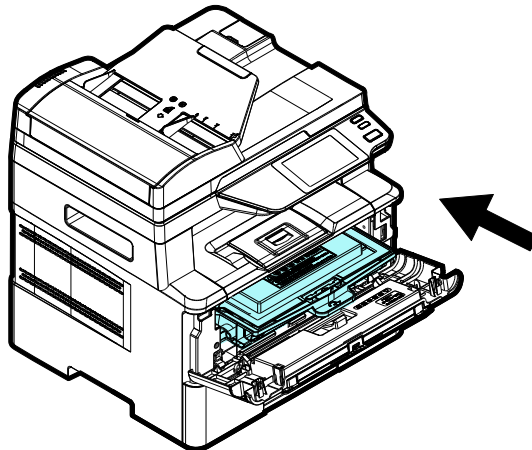

- 10.** Presione hacia abajo el cartucho de tóner para fijarlo en su posición.

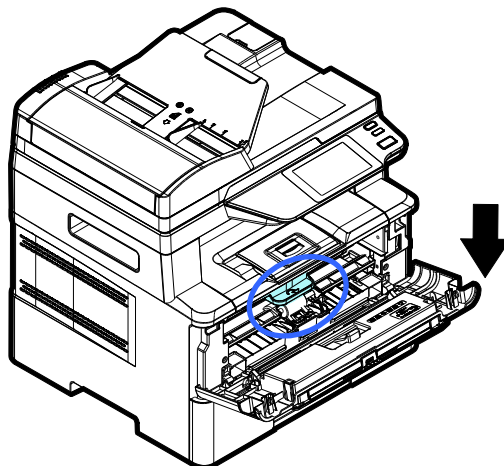

11. Cierre la cubierta frontal.

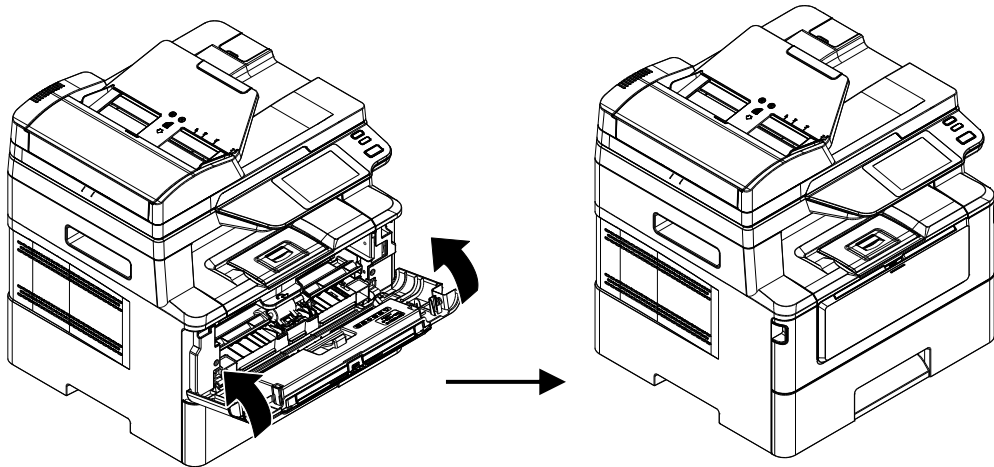

Instalar la bandeja de salida

Levante la bandeja de salida hasta la posición de bloqueo.

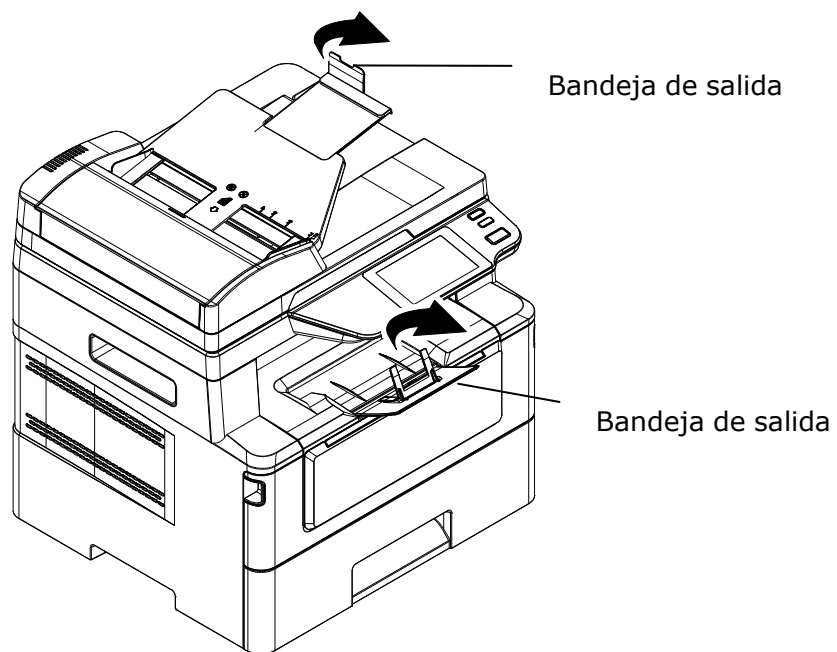

Cargar la bandeja de entrada principal

Para introducir papel en la bandeja de entrada principal:

1. Separe primero los bordes del taco de papel para asegurarse de que las páginas no se adhieren unas a otras.

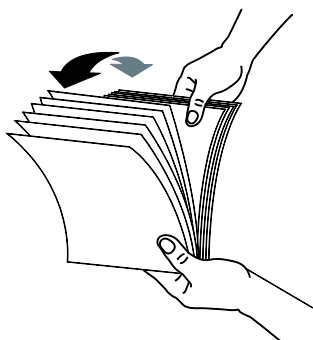

2. Alinee los bordes de los documentos golpeando suavemente el taco de papel contra la parte superior de la mesa. Gire el taco de papel 90 grados y repita el procedimiento.

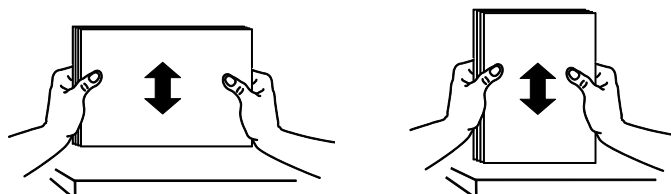

3. Tire de la bandeja principal con cuidado.

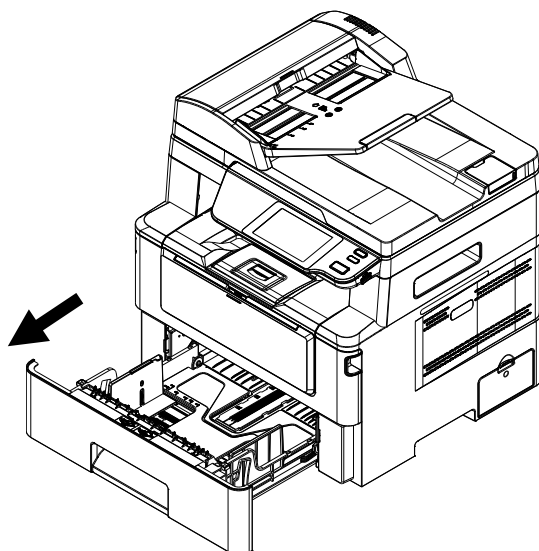

4. Levante el centro de la lengüeta de la guía de ancho (①) y desplace dicha guía (②) a la posición correcta correspondiente al tamaño de papel cargado.

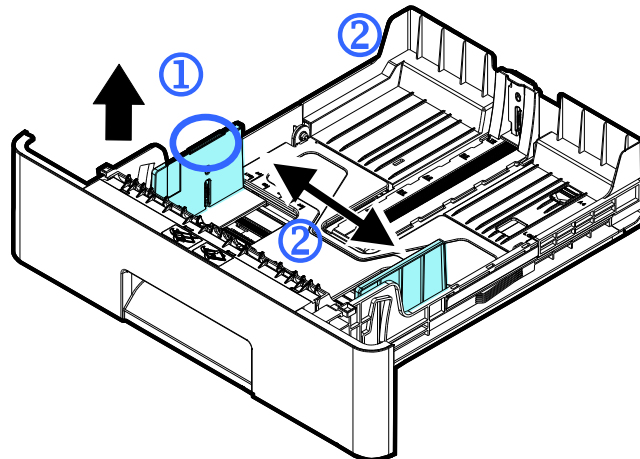

5. Levante el centro de la guía de longitud (③) y deslícela (④) a la posición correcta para el tamaño de papel cargado.

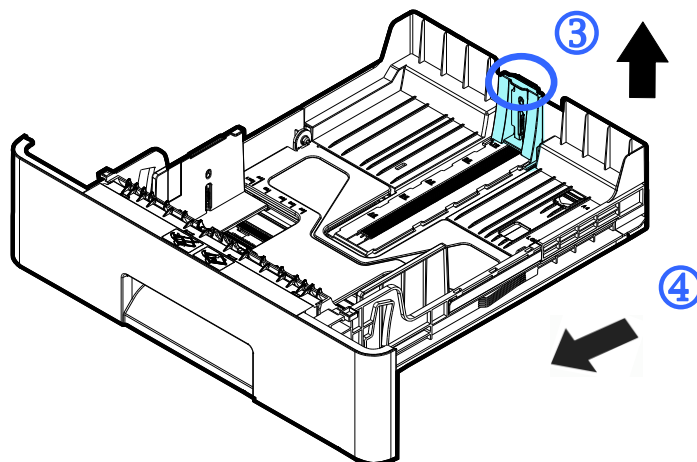

6. Si desea cargar una hoja de papel más grande que el tamaño A4, presione hacia abajo el seguro de ajuste de longitud (⑤) y, al mismo tiempo, deslice la bandeja manual hacia la izquierda (⑥) hasta que alcance el tamaño de papel que desee.

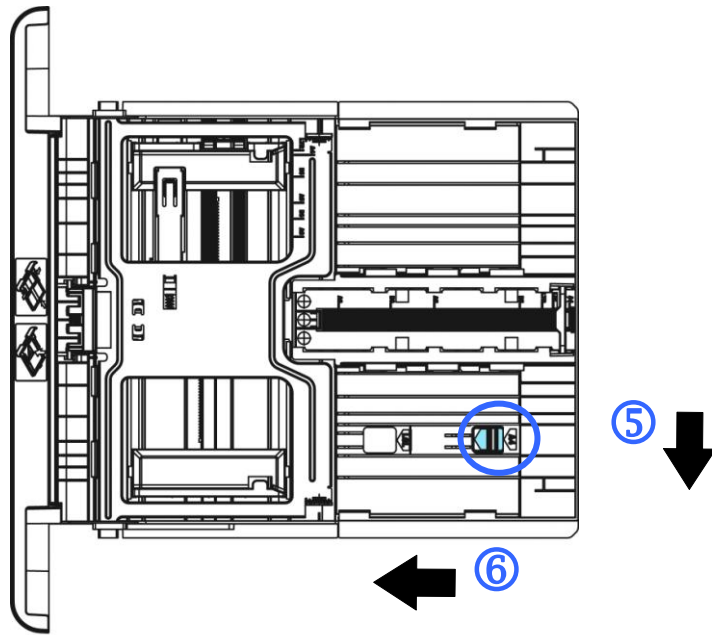

Para devolver la bandeja a la longitud original A4, presione hacia abajo el seguro de ajuste de longitud (7) y, al mismo tiempo, deslice la bandeja manual hacia la derecha (8).

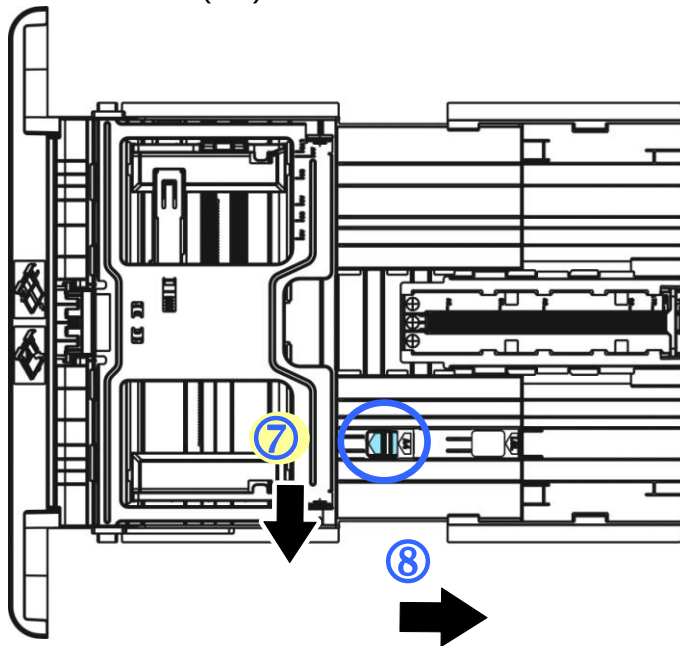

7. Introduzca el taco de papel con la **CARA DE IMPRESIÓN ORIENTADA HACIA ABAJO** tal y como se muestra en la imagen.

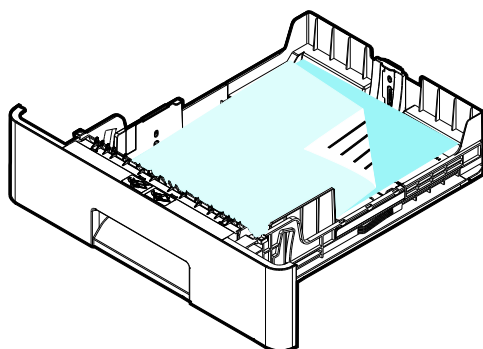

8. Inserte la bandeja.

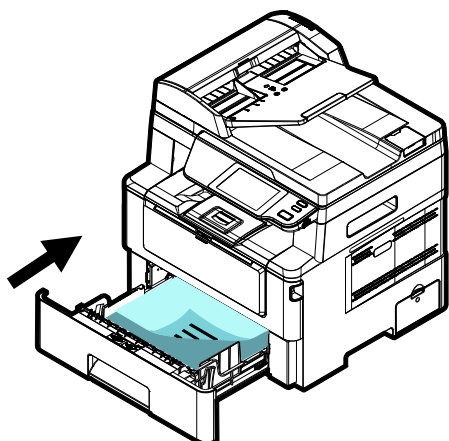

Nota:



Para evitar la posibilidad de que se introduzca incorrectamente, asegúrese de que la pestaña de la guía de longitud y el ajuste deslizante de longitud estén instalados en sus posiciones correctas.

Asegúrese de que el extremo inferior del papel toque ligeramente la guía de longitud como se indica más abajo.

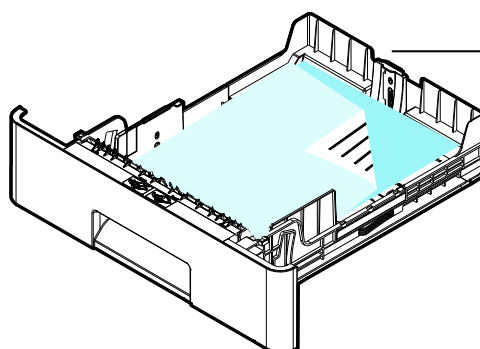

Pestaña de
guía de
longitud

Tamaños y pesos de papel utilizados en la bandeja de entrada principal

Capacidad de papel	550 páginas (papel normal de 70 g/m ²)
Tamaño del papel	A4 (210 x 297 mm) A5 (149 x 210 mm) A6 (105 x 149 mm) B5 (JIS) (182 x 257 mm) B6 (JIS) (125 x 176 mm) Carta (216 x 279 mm) Legal (216 x 356 mm) Legal 13 (216 x 330 mm) Oficio (216 x 340 mm) Tamaño personalizado: 76,2 x 127 mm a 216 x 558 mm
Peso del papel	60 a 120 g/m ²

* La impresión dúplex solamente está disponible para papel con tamaño Legal, Legal 13, Oficio, A4, B5 (JIS), Tamaño personalizado (>B5), o Carta.



Nota:

- Para garantizar la mejor calidad de impresión y copiado, utilice el papel o soporte que hemos recomendado.
- Asegúrese de separar los bordes del taco de papel antes de introducirlo en la bandeja de papel.
- Si vienen instrucciones en el paquete de folios acerca de la cara de impresión, siga dichas instrucciones para introducir el papel correctamente con la cara de impresión correcta en la bandeja de papel.
- Si la calidad de impresión no es satisfactoria o se producen fácilmente atascos de papel, dé la vuelta al taco de papel para que la página superior quede en la parte inferior y, continuación, vuelva a introducirlo en la bandeja de papel.
- Empaquete y selle el papel restante dentro del paquete original y guarde el papel en un lugar oscuro y seco alejado de la luz del sol. El papel con demasiada humedad puede provocar fácilmente atascos durante la impresión.

Cargar la bandeja manual

Cuando necesite imprimir en un papel de un tamaño distinto, puede utilizar la bandeja manual.

1. Abra la bandeja manual sujetando del asa y tire de ella hacia abajo.

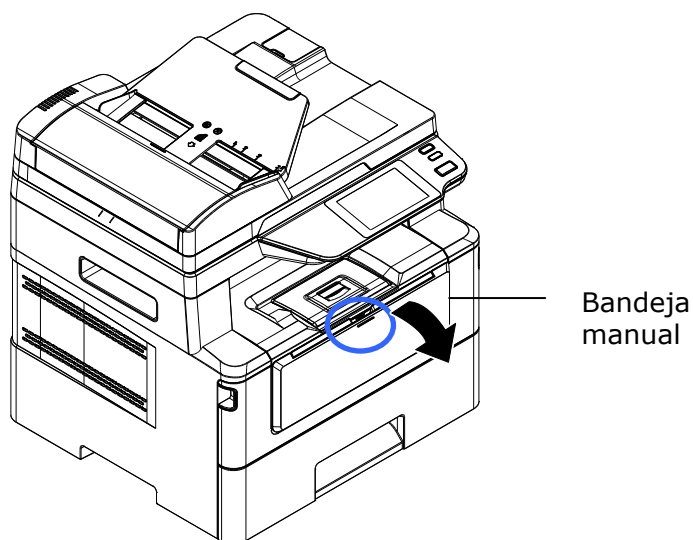

2. Tire de la extensión de la bandeja manual hacia fuera para ajustarla al tamaño del papel.

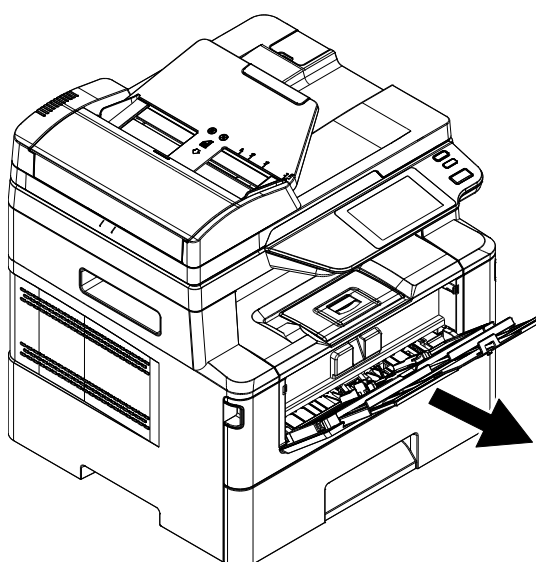

3. Separe primero los bordes del papel para asegurarse de que las páginas no se adhieren unas a otras.

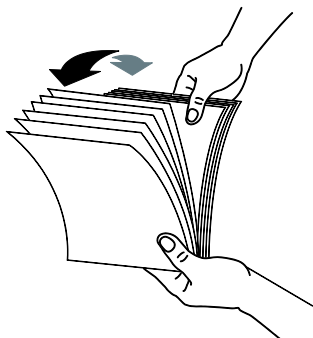

4. Alinee los bordes de los documentos golpeando suavemente el taco de papel contra la parte superior de la mesa. Gire el taco de papel 90 grados y repita el procedimiento.

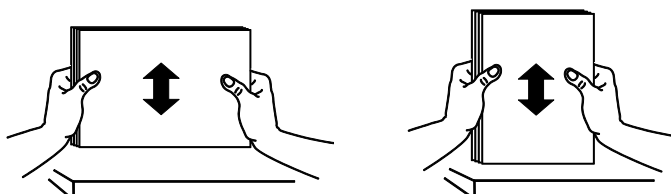

5. Introduzca el taco de papel con la **CARA DE IMPRESIÓN ORIENTADA HACIA ARRIBA** tal y como se muestra en la imagen.

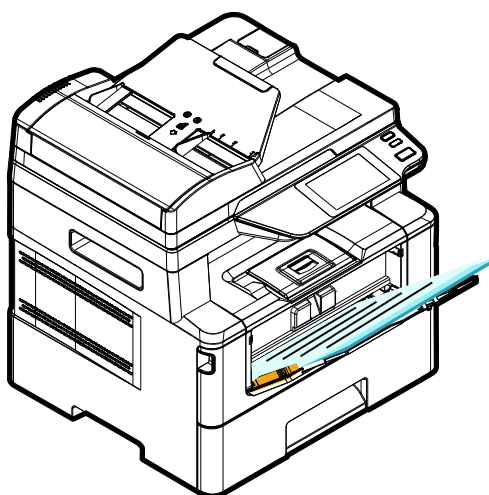

6. Deslice las guías de papel de manera que toquen ligeramente el taco de papel.

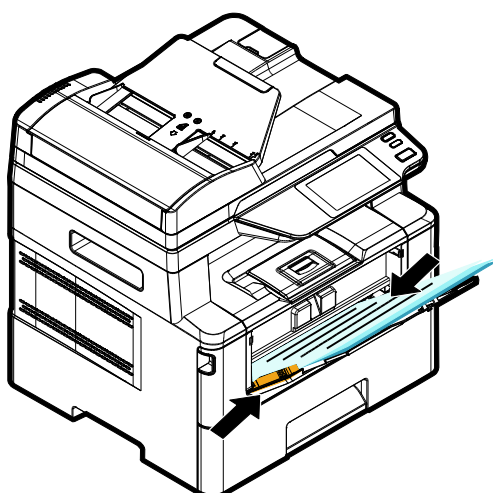

Tamaños y pesos de papel utilizados en la bandeja manual

Capacidad de papel	10 páginas (papel normal de 70 g/m ²)
Tamaño del papel	<p>A4 (210 x 297 mm)</p> <p>A5 (149 x 210 mm)</p> <p>A6 (105 x 149 mm)</p> <p>B5 (JIS) (182 x 257 mm)</p> <p>B6 (JIS) (125 x 176 mm)</p> <p>Carta (216 x 279 mm)</p> <p>Legal (216 x 356 mm)</p> <p>Legal 13 (216 x 330 mm)</p> <p>Oficio (216 x 340 mm)</p> <p>Tamaño personalizado: 76,2 x 127 mm a 216 x 558 mm</p>
Peso del papel	<p>60 a 163 g/m² (10 páginas)</p> <p>60 a 200 g/m² (1 psgina)</p>

* La impresión dúplex solamente está disponible para papel con tamaño Legal, Legal 13, Oficio, A4, B5 (JIS), Tamaño personalizado (>B5), o Carta.



Nota:

- Para garantizar la mejor calidad de impresión y copiado, utilice el papel o soporte que hemos recomendado.
- Asegúrese de separar los bordes del taco de papel antes de introducirlo en la bandeja de papel.
- Si vienen instrucciones en el paquete de folios acerca de la cara de impresión, siga dichas instrucciones para introducir el papel correctamente con la cara de impresión correcta en la bandeja de papel.
- Si la calidad de impresión no es satisfactoria o se producen fácilmente atascos de papel, dé la vuelta al taco de papel para que la página superior quede en la parte inferior y, continuación, vuelva a introducirlo en la bandeja de papel.
- Empaquete y selle el papel restante dentro del paquete original y guarde el papel en un lugar oscuro y seco alejado de la luz del sol. El papel con demasiada humedad puede provocar fácilmente atascos durante la impresión.

Conectar a la alimentación

1. Conecte el extremo pequeño del cable de alimentación a la toma de alimentación del producto.
2. Conecte el otro extremo a una toma de corriente adecuada.

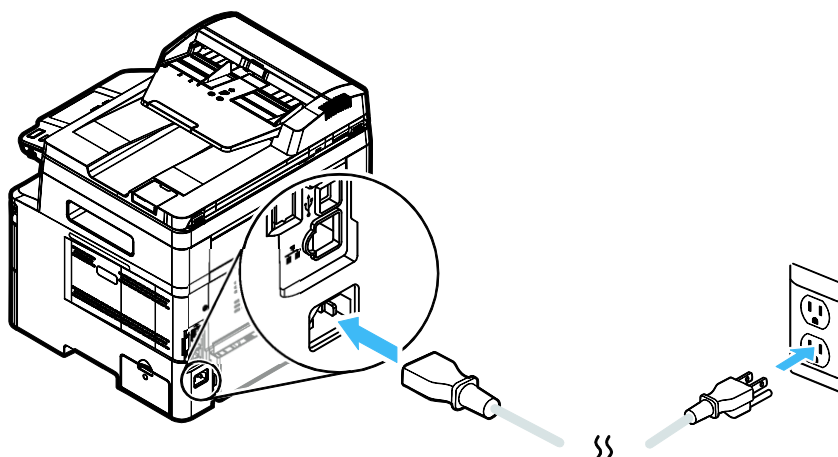

Encender la máquina

Para encender el producto, pulse el botón Power (Alimentación)  en el panel de control, la luz LED permanecerá encendida. Para apagar el producto, mantenga presionado el botón Power (Alimentación) durante tres segundos, la luz LED se apagará.

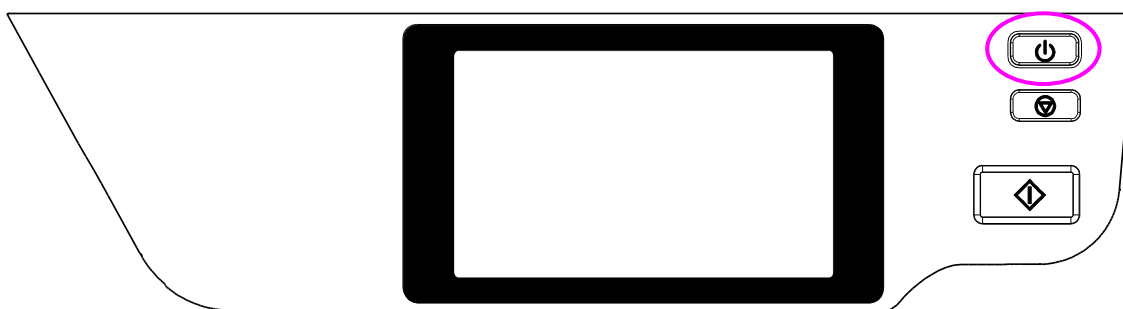

Nota:

Cuando el producto no se esté utilizando, asegúrese de apagarlo para dejarlo en el estado de consumo cero de energía.

Conectar a una red cableada

1. Conecte un extremo del cable de red a un puerto disponible de su concentrador de Ethernet.



2. Conecte el otro extremo al puerto LAN situado en la parte posterior del producto tal y como se muestra.

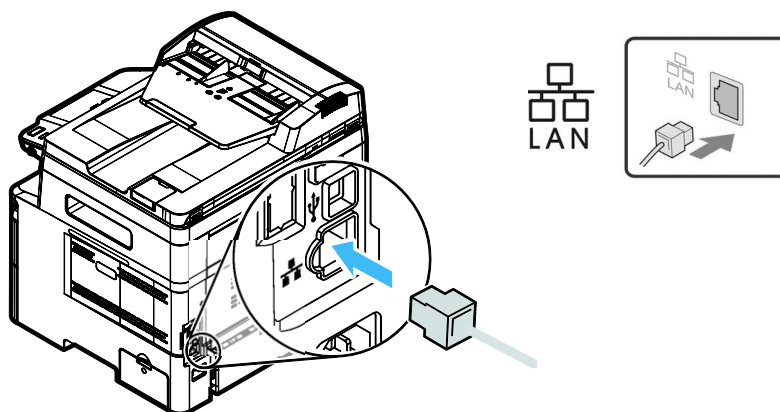

Comprobación de la dirección IP predeterminada del producto

Si el producto ha sido conectado a una red a través de un cable Ethernet, luego de encenderlo se le dará automáticamente una dirección IP por defecto a través del servidor DHCP. Siga estos pasos para verificar la dirección IP del producto:

Para comprobar la dirección IP del producto,

1. Encienda el producto presionando el botón de Encendido.
2. Toque el botón [Configuración]  en la pantalla principal y luego elija [Mostrar estado de la máquina]. Aparecerá la siguiente pantalla [Mostrar estado de la máquina].

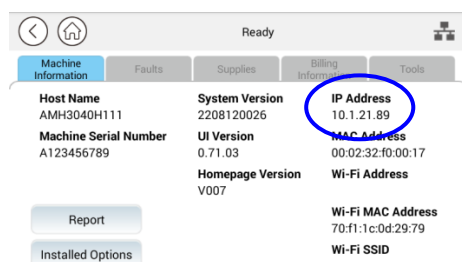
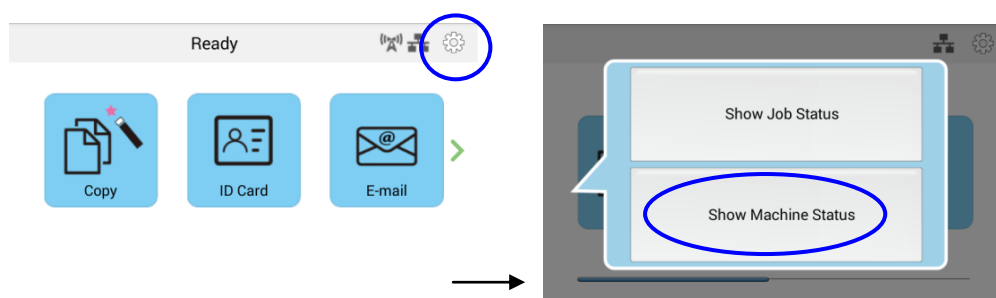

3. Se solicitará la información del sistema, incluida la dirección IP del servidor DHCP. Por ejemplo, 10.1.21.89.

Especificar la fecha y la hora del producto

Para establecer la fecha y la hora del producto:

1. Toque el botón [Más configuraciones] en la pantalla principal y luego elija Mostrar estado de la máquina>Herramientas>Configuración del dispositivo>Fecha (**Show Machine Status>Tools>Device Settings>Date and Time**) y hora sucesivamente.

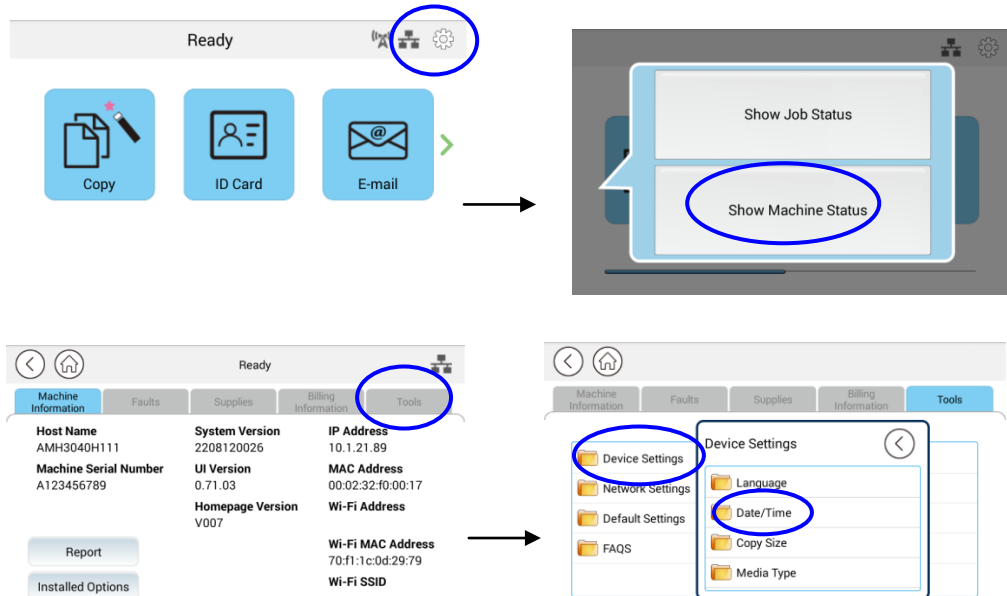

2. Elija la fecha y hora actuales en la página [Fecha] y [Hora]. Por ejemplo, ingrese [2015-11-21] (aaaa-mm-dd, año-mes-fecha) como fecha actual. Ingrese [08:25] (hr:min, hora:minuto) como hora actual.

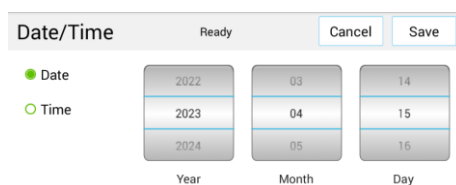

4. Haga clic en [Guardar] (Save) para guardar la configuración y salir de la página.

Especificar el servidor SMTP del producto

Para utilizar la función Scan-to-email (Escanear a correo electrónico), debe especificar el servidor SMTP del producto.

Para especificar el servidor SMTP:

1. Toque el botón [Más configuraciones] en la pantalla principal y luego elija Mostrar estado de la máquina>Herramientas>Configuración de red>SMTP sucesivamente.

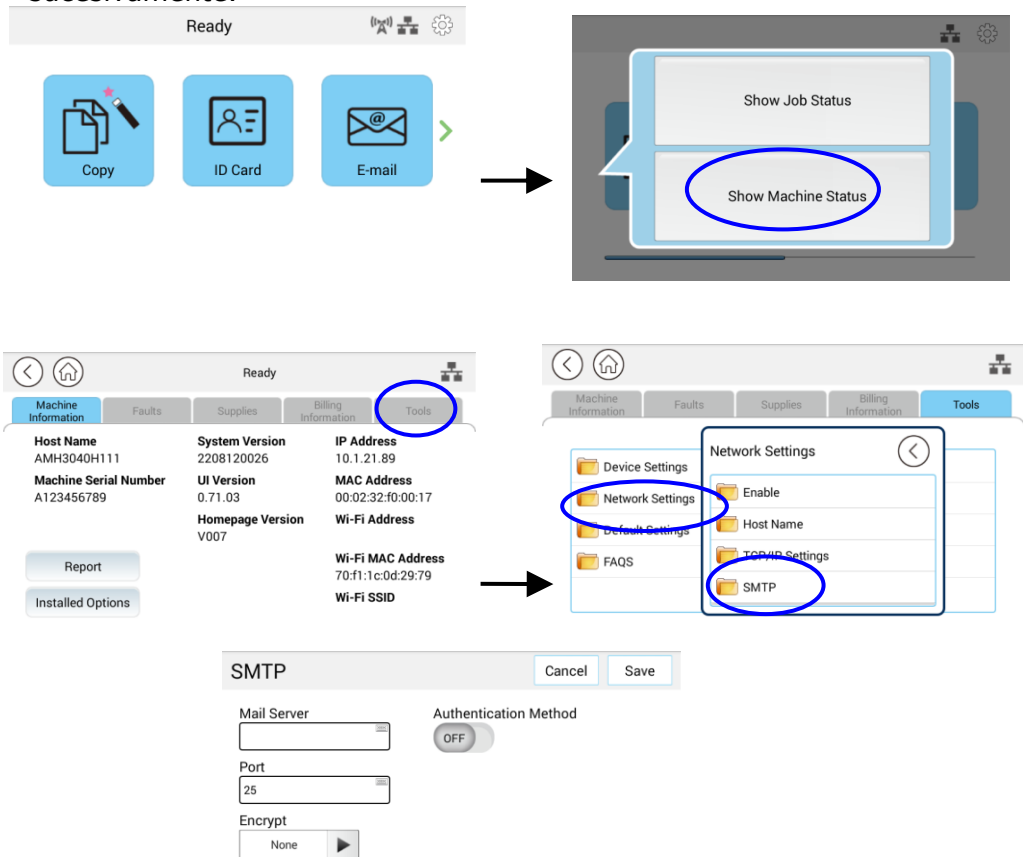

2. Escriba su dirección IP para el servidor SMTP y la información de autenticación si es necesario.

E-mail Server Setting (Ajuste del servidor de correo electrónico)	
Mail Server (Servidor de correo)	Escriba la dirección IP de su servidor SMTP.
SMTP Port # (N.º de puerto SMTP)	Escriba el número de puerto del servidor SMTP. * 25

Authentication Method (Método de autenticación)	Introduzca el método de autenticación del correo electrónico. Opción: *None (Ninguno), SMTP(SMTP), POP3(POP3)
Login Name (Nombre de inicio de sesión)	Escriba el nombre de inicio de sesión de autenticación del SMTP.
Password (Contraseña)	Escriba la contraseña de autenticación del SMTP.
Time Zone (Zona horaria)	Introduzca la zona horaria de su ubicación.



Nota:

Consulte la información del servidor SMTP a su Administrador de red.

3. Haga clic en [**Update**] (**Actualizar**) para guardar el ajuste y salir de la página.



Nota:

1. El nombre de inicio de sesión distingue entre mayúsculas y minúsculas y admite un máximo de 32 dígitos o caracteres.
2. La contraseña distingue entre mayúsculas y minúsculas y admite un máximo de 16 caracteres.

Crear un destino de archivos en la red

El producto le permite escanear y guardar la imagen escaneada en un destino especificado incluyendo servidores FTP y SMB de la red o una unidad flash USB.

Antes de enviar los archivos de imagen a un servidor FTP o SMB de la red, necesitará primero configurar el destino FTP o SMB a través de la página web incrustada. Siga estos pasos para crear un destino FTP o SMB.

Para configurar FTP o SMB como su destino de archivado:

1. Abra su navegador y escriba la dirección IP del producto en la dirección URL. Se mostrará la página web del producto.
2. En la página web del producto, seleccione [**Properties**] (**Propiedades**) y, a continuación, seleccione [**FTP/SMB Setup**] (**Configurar FTP/SMB**) en la parte izquierda. Se mostrará la siguiente página de [**File Destination**] (**Destino de archivos**).



3. Seleccione [**Add New**] (**Agregar nuevo**) para mostrar la página [**New Filing Settings**] (**Nueva configuración de archivado**).

The screenshot shows a form titled 'New Filing Settings'. It contains the following fields:

- Filing Name:
- Protocol: (dropdown menu)
- URL: (with a small example text 'Ex:192.168.1.10' to the right)
- Port:
- Login Name:
- Password:
- Retype Password:

At the bottom right, there are two buttons: 'Submit' and 'Cancel'.

4. Consulte la siguiente tabla para introducir los ajustes correctos.

Elemento	Descripción
Filing Name (Name of Destination) [Nombre de archivado (nombre del destino)]	Escriba el nombre del destino. (El nombre aparecerá en la lista de destinos.)
Protocol (Protocolo)	Seleccione el tipo de protocolo. Opción: SMB, FTP, FTPS
URL (Address) [URL (Dirección)]	Introduzca el nombre del dominio o la dirección IP del servidor. Por ejemplo: nombrededominio.com\nnombredecarpeta o 10.1.23.145\nnombredecarpeta.
Port Number (Número de puerto)	Introduzca el número de puerto del servidor aquí si el número de puerto es distinto al del ajuste predeterminado. Por defecto: FTP :21, SMB:139(FTP :21, SMB:139), FTPS: 990
Login Name (Nombre de inicio de sesión)	Introduzca el nombre de inicio de sesión autorizado del servidor.
Password (Contraseña)	Escriba la contraseña para el servidor.
Retype Password (Volver a escribir la contraseña)	Vuelva a escribir la contraseña.

5. Cuando haya terminado de introducir los ajustes, haga clic en 「**Submit**」 (**Enviar**) para finalizar. El nuevo destino de archivado aparecerá en la lista de destinos. Esto significa que ha creado correctamente un nuevo destino de archivado SMB o FTP.

Crear su libreta de direcciones

Este producto le permite escanear y guardar la imagen escaneada para enviarla a sus destinatarios a través de correo electrónico. Pero antes de enviar los archivos de imagen por correo electrónico, necesitará primero configurar la libreta de direcciones a través de la página web incrustada. Siga estos pasos para crear su libreta de direcciones.

Para crear su libreta de direcciones:

1. Abra su navegador y escriba la dirección IP del producto en la dirección URL. Se mostrará la página web del producto.
2. En la página web del producto, seleccione **[Properties]** (**Propiedades**) y, a continuación, seleccione **[Address Book]** (**Libreta de direcciones**) en la parte izquierda. Se mostrará la siguiente página.

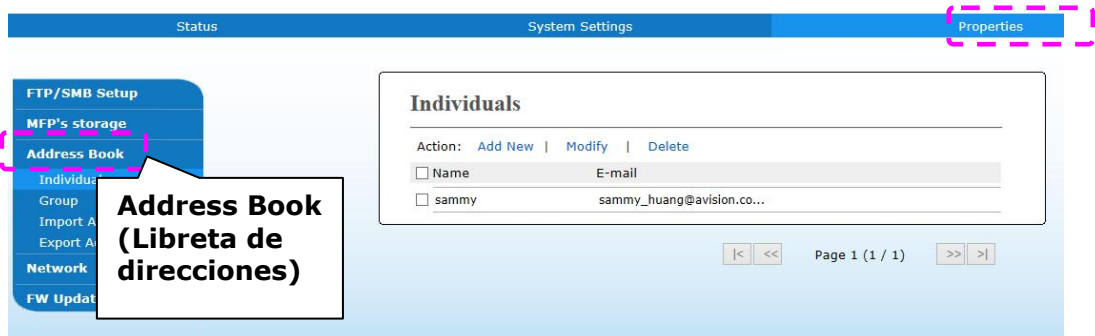

3. Seleccione **[Add New]** (**Agregar nueva**) para mostrar la siguiente página.
4. Introduzca el nombre, y la dirección de correo electrónico para un solo destinatario.
5. Cuando haya terminado de introducir los ajustes, haga clic en **[Submit]** (**Enviar**) para finalizar. El nuevo destinatario aparecerá en la lista de correos electrónicos. Esto significa que ha creado correctamente una libreta de direcciones.

Instalar los controladores de escáner, impresora (Windows)

Requisitos del sistema

Windows 7, Windows 8, Windows 10, Windows 11

Para usuarios con interfaz USB

Siga estos pasos para instalar los controladores de escáner, impresora y fax si la máquina está conectada a su ordenador a través de un cable USB.



¡Importante!

NO conecte el cable USB antes de instalar los controladores de escáner, impresora y fax.

1. Inserte el CD suministrado en la unidad de CD-ROM. Aparecerá el menú de instalación.
2. Para instalar los controladores de **scanner /printer (escáner e impresora)**:
Haga clic en 「**Install Scanner Driver and Printer Driver**」 (**Instalar controladores de escáner y de impresora**) y siga las instrucciones en pantalla para completar la instalación del programa.
3. Cuando aparezca el cuadro de diálogo **[Setup Type] (Tipo de configuración)**, seleccione **[USB]** y, a continuación, haga clic en **[Next] (Siguiente)**.

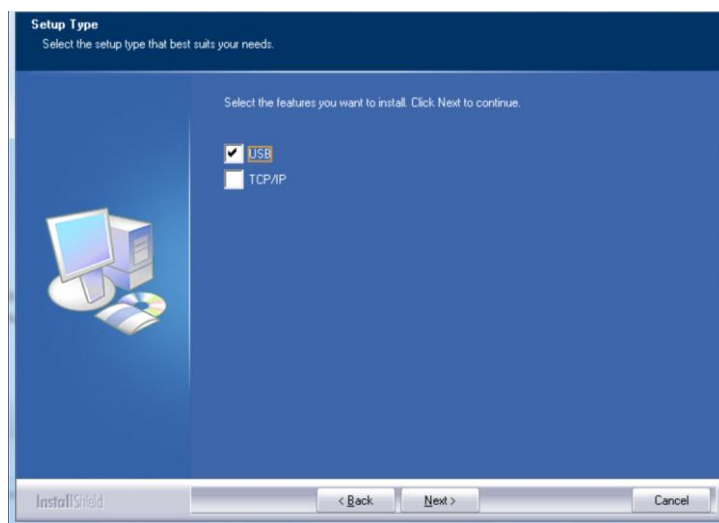

4. Durante la instalación, aparecerá el cuadro de diálogo **[USB Connection] (Conexión USB)** para pedirle que encienda la impresora multifunción y la conecte, a continuación, a su ordenador mediante un cable USB.

- a. Conecte un extremo del cable USB al ordenador.
- b. Conecte el otro extremo al puerto USB del producto.

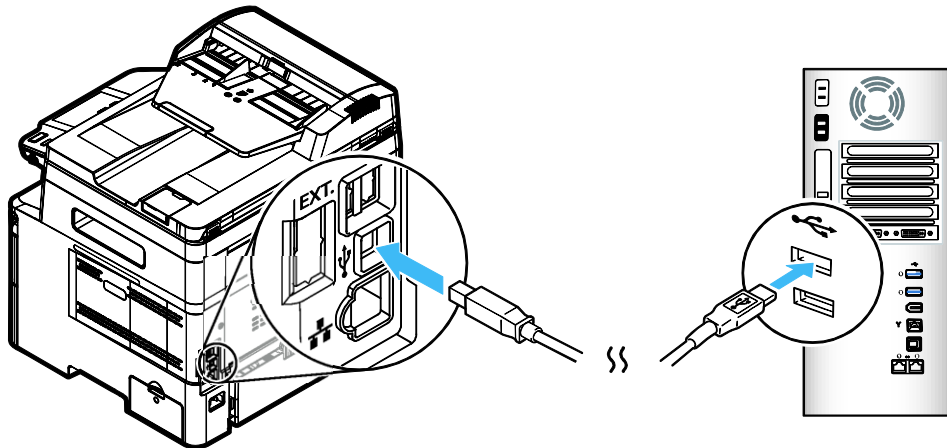

5. Cuando aparezca la pantalla, 「**Found New Hardware**」 (**Nuevo hardware encontrado**), haga clic en **Next (Siguiete)** y siga las instrucciones que aparecen en pantalla para completar la instalación.
6. Cuando aparezca el siguiente cuadro de diálogo, haga clic en [Sí] si desea crear un atajo de escritorio para el software de exploración Capture Tool.

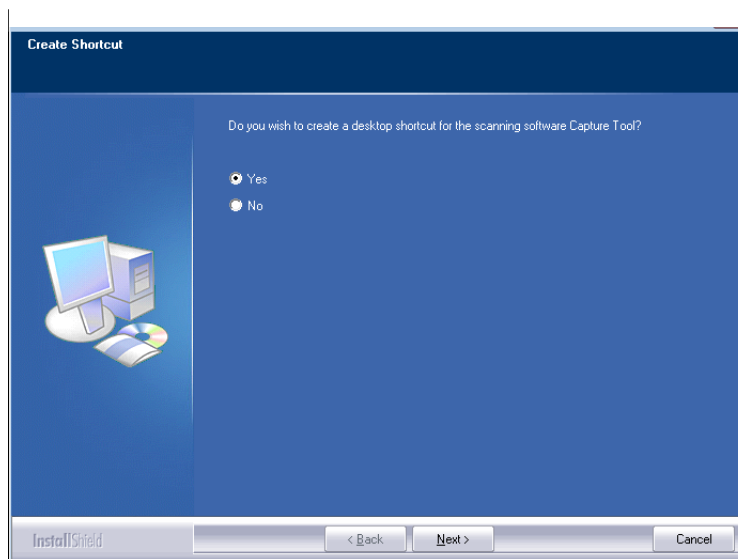

7. Cuando aparezca el cuadro de diálogo **Finish (Finalizar)**, haga clic en **Finish (Finalizar)** para completar el procedimiento.

Si ha instalado correctamente el controlador de impresora, verá que se ha añadido una impresora 「AM40XX Printer」 (Impresora AM40XX) en la opción 「Printers and Faxes」 (Impresoras y faxes) del Panel de control.

Para usuarios con interfaz de red

Siga estos pasos para instalar los controladores de escáner, impresora y fax si la máquina está conectada a su ordenador a través de una red.

1. Inserte el CD suministrado en la unidad de CD-ROM. Aparecerá el menú de instalación.
2. Para instalar los controladores de escáner y de impresora:
Haga clic en 「**Install Scanner Driver and Printer Driver**」 (**Instalar controladores de escáner y de impresora**) y siga las instrucciones en pantalla para completar la instalación del programa.
3. Cuando aparezca el cuadro de diálogo **Setup Type (Tipo de configuración)**, marque **[TCP/IP]** y haga clic en **[Next] (Siguiente)** para continuar.

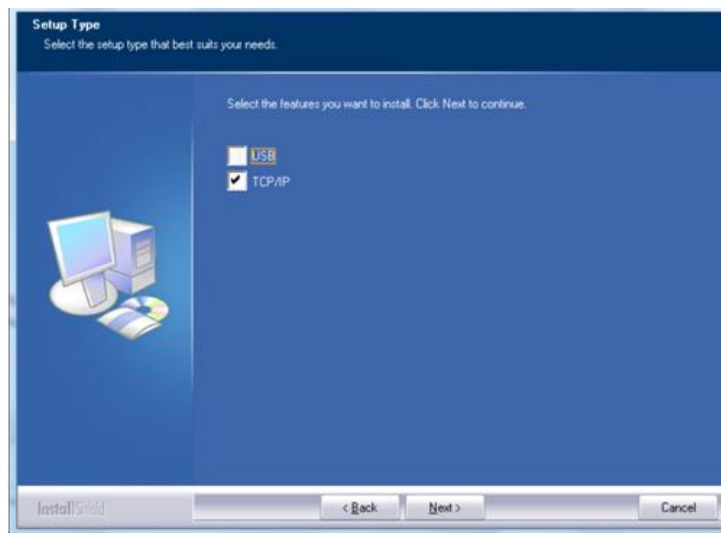

4. Cuando aparezca el siguiente cuadro de diálogo, **Set IP (Establecer IP)**, seleccione una de las siguientes opciones y haga clic en **[>] (Agregar)** para agregarla a la lista de impresoras. Cuando haya terminado de establecer la opción que desee, haga clic en **[OK] (Aceptar)**. Siga los pasos descritos en la sección anterior, Checking the Product's Default IP Address (Consultar la dirección IP predeterminada del producto), para obtener la dirección IP predeterminada del producto.

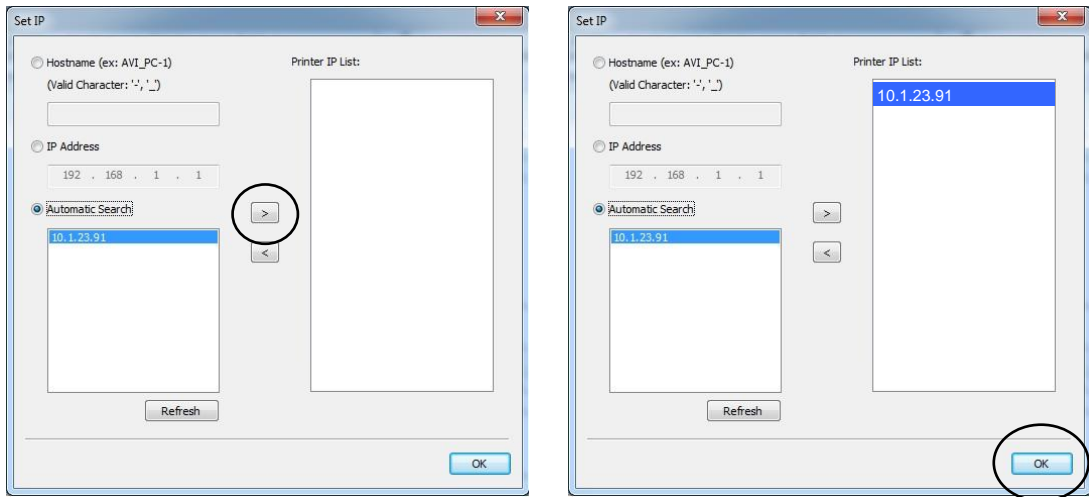

Host Name (Nombre del host)	Introduzca el nombre del host del producto que desea conectar en el cuadro en blanco de la opción Host Name (Nombre del host).
IP Address (Dirección IP)	Introduzca la dirección IP del producto que desea conectar en el cuadro en blanco de la opción IP Address (Dirección IP).
Automatic Search (Búsqueda automática)	Busca las impresoras del producto automáticamente, y todos los nombres de host del producto encontrados en la red se mostrarán en el cuadro de Automatic Search (Búsqueda automática). Utilice el ratón para seleccionar el nombre del host que desee conectar.

5. Cuando aparezca el siguiente cuadro de diálogo, haga clic en [Sí] si desea crear un atajo de escritorio para el software de exploración Capture Tool.

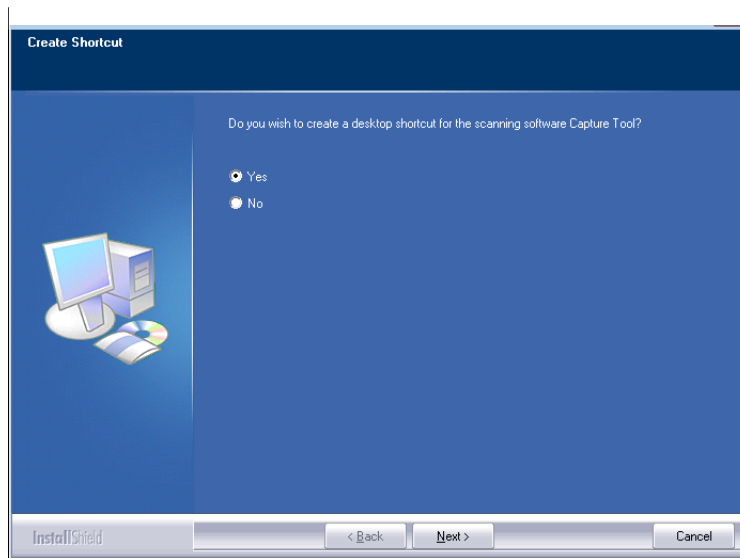

6. Cuando aparezca el cuadro de diálogo Finish (Finalizar), haga clic en **Finish (Finalizar)** para completar el procedimiento.

Si ha instalado correctamente el controlador de impresora, verá que se ha añadido una impresora «AM40XXU NetWork» (De red AM40XXU) en la opción «Printers and Faxes» (Impresoras y faxes) del Panel de control.

Desinstalar los controladores de escáner y de impresora

1. En el menú **「Start」 (Iniciar)**, seleccione **「All Programs」 (Todos los programas)**, **「the AM40XX MFP」 (Impresora multifunción de serie AM40)** y, a continuación, seleccione **「Uninstall Driver」 (Desinstalar controlador)**.

O bien, en el menú **「Start」 (Iniciar)**, seleccione **「Control Panel」 (Panel de control)**, **「Add or Remove Programs」 (Agregar o quitar programas)**, **「the AM40XX MFP」 (Impresora multifunción de serie AM40)** y, a continuación, **「Remove」 (Quitar)**.

2. Siga las instrucciones que aparecen en pantalla para completar la eliminación de los controladores de escáner y de impresora.

3. Configurar y administrar los destinos

En esta sección, se describe el procedimiento que debe seguir el administrador para configurar y administrar destinos, incluyendo direcciones de correo electrónico o carpetas de red para distribuir los documentos escaneados en la red.

Configurar la libreta de direcciones

En esta sección, se describe el procedimiento que debe seguir el administrador para configurar la Address Book (Libreta de direcciones), que incluye direcciones de correo electrónico y números de fax.

Adding a New Member

Para agregar un nuevo miembro:

1. Consulte la sección anterior, **Knowing the Product's Default IP Address (Conocer la dirección IP predeterminada del producto)**, para obtener la dirección IP del producto desde el servidor DHCP.
2. Abra su explorador.
3. Escriba la dirección IP del producto en el campo de URL del explorador. Por ejemplo: 10.1.20.25. Se mostrará la siguiente página web incrustada.

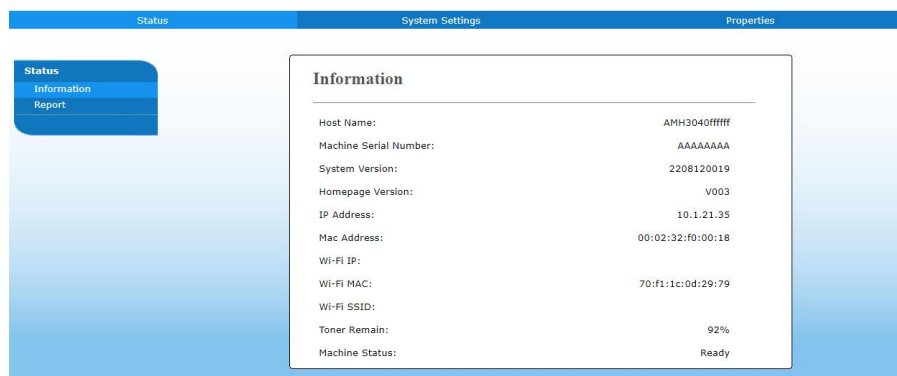

4. En la página web del producto, seleccione [**Properties**] (**Propiedades**) y, a continuación, seleccione [**Address Book**] (**Libreta de direcciones**) en la parte izquierda. Se mostrará la siguiente página de [**Address Book**] (**Libreta de direcciones**).



5. Seleccione [**Add New**] (**Agregar nueva**) para mostrar la siguiente página.
5. Introduzca el nombre, y la dirección de correo electrónico para un solo destinatario.
6. Cuando haya terminado de introducir los ajustes, haga clic en [**Submit**] (**Enviar**) para finalizar. El nuevo destinatario aparecerá en la lista de correos electrónicos. Esto significa que ha creado correctamente una libreta de direcciones.

Modificar un miembro actual

Para modificar un miembro actual:

1. Repita del Paso 1 al Paso 4 de la sección anterior, *Adding a New Member* (Agregar un nuevo miembro). Aparecerá la página de [**Address Book**] (**Libreta de direcciones**).
2. Seleccione el miembro que desee modificar en la lista y, a continuación, seleccione [**Modify**] (**Modificar**) para mostrar la página [**Modify Member**] (**Modificar miembro**).
3. Modifique la información del miembro. Haga clic en [**Submit**] (**Enviar**) para guardar el ajuste o en [**Cancel**] (**Cancelar**) para salir de la página sin guardar ningún ajuste.

Eliminar un miembro actual

Para modificar un miembro actual:

1. Repita del Paso 1 al Paso 4 de la sección anterior, *Adding a New Member* (Agregar un nuevo miembro). Aparecerá la página de [**Address Book**] (**Libreta de direcciones**).
2. Seleccione la dirección que desee eliminar de la lista y, a continuación, seleccione [**Delete**] (**Eliminar**) para borrar la dirección. Aparecerá un cuadro de diálogo de Confirmación para confirmar su eliminación. Haga clic en [**OK**] (**Aceptar**) para confirmar o [**Cancel**] (**Cancelar**) para salir.

Adding a New Group (Agregar un nuevo grupo)

Para enviar simultáneamente a varios destinatarios a la vez, puede crear grupos para acelerar el proceso. Se pueden incluir hasta 5 miembros en un grupo y se puede crear un total de 10 grupos.

Siga estos pasos para crear un nuevo grupo:

1. Repita del Paso 1 al Paso 4 de la sección anterior, *Adding a New Member* (Agregar un nuevo miembro). Aparecerá la página de [**Address Book**] (**Libreta de direcciones**).
2. Haga clic en [**Group**] (**Grupo**) y, a continuación, seleccione [**New**] (**Nuevo**) para mostrar la página [**Add a New Group**] (**Agregar un nuevo grupo**).
3. Introduzca el nombre de grupo.
4. Seleccione la dirección en la parte derecha y haga clic en ← para agregar un miembro al grupo.
5. Haga clic en [**Submit**] (**Enviar**) para guardar el ajuste o en [**Cancel**] (**Cancelar**) para salir de la página sin guardar ningún ajuste.

Modificar un grupo actual

Para modificar un grupo de correo electrónico actual:

1. Repita del Paso 1 al Paso 4 de la sección anterior, *Adding a New Member* (Agregar un nuevo miembro). Aparecerá la página de [**Address Book**] (**Libreta de direcciones**).
2. Haga clic en [**Group**] (**Grupo**) y seleccione el grupo que desee modificar en la lista y, a continuación, seleccione [**Modify**] (**Modificar**) para mostrar la página [**Modify Group**] (**Modificar grupo**).
3. Modifique la información del grupo. Seleccione el miembro del grupo que desee agregar y, a continuación, haga clic en ← para agregar el nuevo miembro o en → para eliminar un antiguo miembro del grupo.
4. Haga clic en [**Submit**] (**Enviar**) para guardar el ajuste o en [**Cancel**] (**Cancelar**) para salir de la página sin guardar ningún ajuste.

Eliminar un grupo actual

Para eliminar un grupo de correo electrónico actual:

1. Repita del Paso 1 al Paso 4 de la sección anterior, *Adding a New Member* (Agregar un nuevo miembro). Aparecerá la página de [**Address Book**] (**Libreta de direcciones**).
2. Haga clic en [**Group**] (**Grupo**) y seleccione el grupo que desee eliminar de la lista y, a continuación, seleccione [**Delete**] (**Eliminar**) para borrar el grupo. Aparecerá un cuadro de diálogo de Confirmación para confirmar su eliminación. Haga clic en [**OK**] (**Aceptar**) para confirmar o [**Cancel**] (**Cancelar**) para salir.

Importar libreta de direcciones externa

El producto le permite importar libretas de direcciones externas de otros dispositivos en formato .csv para que ahorre tiempo al no tener que escribir todas las direcciones. Antes de importar una libreta de direcciones externa a este producto, asegúrese de que se ha creado previamente el archivo de la libreta de direcciones en formato .csv.

Para importar una libreta de direcciones actual:

1. Repita del Paso 1 al Paso 4 de la sección anterior, *Adding a New Member* (Agregar un nuevo miembro). Aparecerá la página de [**Address Book**] (**Libreta de direcciones**).
2. Haga clic en [**Import Address Book**] (**Importar libreta de direcciones**) para mostrar la página [**Import Address Book**] (**Importar libreta de direcciones**).
3. Haga clic en [**Browse**] (**Examinar**) para buscar la libreta de direcciones en su ordenador.
4. Haga clic en [**Import**] (**Importar**) para empezar a importar el archivo de la libreta de direcciones. En un segundo, se agregará la libreta de direcciones importada al producto.

Exportar libreta de direcciones actual

El producto le permite exportar libretas de direcciones actuales de este dispositivo a otro dispositivo en un archivo con formato .csv.

Para exportar una libreta de direcciones actual:

1. Repita del Paso 1 al Paso 4 de la sección anterior, *Adding a New Member* (Agregar un nuevo miembro). Aparecerá la página de [**Address Book**] (**Libreta de direcciones**).
2. Haga clic en [**Export Address Book**] (**Exportar libreta de direcciones**) para mostrar la página [**Export Address Book**] (**Exportar libreta de direcciones**).
3. Haga clic en [**Export**] (**Exportar**) y, a continuación, en [**Browse**] (**Examinar**) para especificar la ubicación de la libreta de direcciones.
4. Haga clic en [**Apply**] (**Aplicar**) y se guardará la libreta de direcciones actual en un archivo con formato .csv.

Configurar los destinos de archivos

En esta sección, se describe el procedimiento que se debe seguir para configurar los destinos de archivos para enviar los documentos escaneados a una carpeta de red especificada.

Agregar un nuevo destino de archivos

Para crear un nuevo destino de archivos, siga estos pasos:

1. En la página web del producto, seleccione [**Properties**] (**Propiedades**) y, a continuación, seleccione [**FTP/SMB Setup**] (**Configurar FTP/SMB**) en la parte izquierda. Se mostrará la siguiente página de [**New File Destination**] (**Nuevo destino de archivos**).

Introduzca la siguiente información respectivamente:

Elemento	Descripción
Destination Name (Nombre de destino)	Escriba el nombre del destino. (El nombre aparecerá en la pantalla LCD).
Protocol (Protocolo)	Introduzca el tipo de protocolo de su servidor de destino. Choice: FTP,FTPS,SMB (Opción: FTP, FTPS, SMB)
URL	Escriba la dirección IP y el nombre de la carpeta compartida de su servidor FTP.
Port # (N.º de puerto)	Escriba el número de puerto del servidor de destino. * 21 (FTP), 139 (SMB), 990 (FTPS)
Login Name (Nombre de inicio de sesión)	Escriba el nombre de usuario del servidor de destino.
Password (Contraseña)	Escriba la contraseña del servidor de destino.
Retype Password (Volver a escribir la contraseña)	Seleccione el perfil de opciones de escaneo que desee.

2. Haga clic en [**Submit**] (**Enviar**) para guardar el ajuste o en [**Cancel**] (**Cancelar**) para salir de la página sin guardar ningún ajuste.

Modificar un destino de archivos actual

Para modificar un destino de archivos actual:

1. Repita del Paso 1 al Paso 2 de la sección anterior, *Adding a New File Destination* (Agregar un nuevo destino de archivos). Se mostrará la página [**New File Destination**] (**Nuevo destino de archivos**).
2. Seleccione el destino que desee modificar en la lista y, a continuación, seleccione [**Modify**] (**Modificar**) para mostrar la página [**Modify File Destination**] (**Modificar destino de archivos**).
3. Modifique la información del destino.
4. Haga clic en [**Submit**] (**Enviar**) para guardar el ajuste o en [**Cancel**] (**Cancelar**) para salir de la página sin guardar ningún ajuste.

Eliminar un destino de archivos actual

Para eliminar un destino de archivos actual:

1. Repita del Paso 1 al Paso 2 de la sección anterior, *Adding a New File Destination* (Agregar un nuevo destino de archivos). Se mostrará la página [**New File Destination**] (**Nuevo destino de archivos**).
2. Seleccione el destino que desee eliminar de la lista y, a continuación, seleccione [**Delete**] (**Eliminar**) para borrar el destino. Aparecerá un cuadro de diálogo de Confirmación para confirmar su eliminación. Haga clic en [**OK**] (**Aceptar**) para confirmar o [**Cancel**] (**Cancelar**) para salir.

4. Funcionamiento

Colocar documentos en el ADF

Airrear el documento

Nota:

Para evitar alimentaciones múltiples o atascos de papel esporádicos, airee los documentos y alinee los bordes superiores antes de introducirlos en el escáner.

- 1.** Asegúrese de que el documento no contenga grapas, clips de papel y que no esté rasgado.
- 2.** Si tiene varias páginas, airee los documentos para evitar atascos de papel esporádicos.

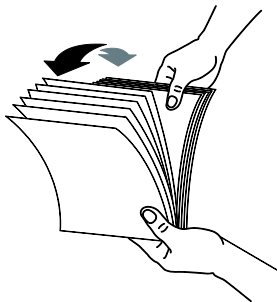

- 3.** Gire los documentos 90 grados y airéelos de la misma manera.
- 4.** Alinee los bordes de los documentos siguiendo un patrón de escalonamiento (vea la imagen a continuación).

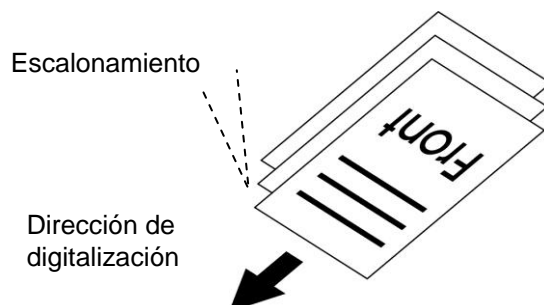

5. Alinee el borde del documento contra las guías de papel y asegúrese de que la primera página se inserta primero.

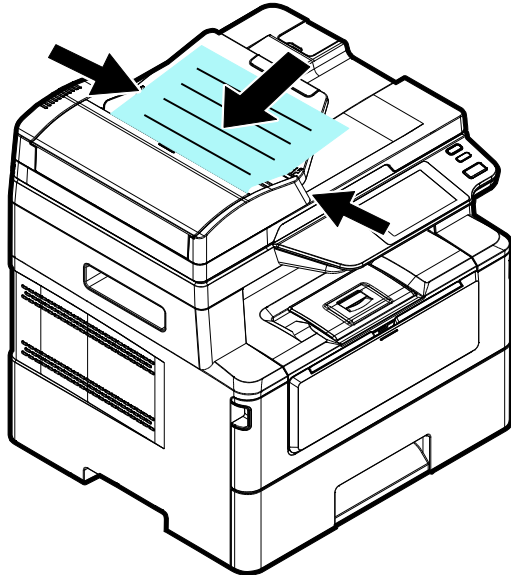

Nota:

Es correcto si el documento se carga en el alimentador formando un ligero ángulo como se muestra a continuación. El producto está diseñado con la función de recorte y enderezamiento automáticos, por lo que la imagen se puede recortar y enderezar automáticamente.

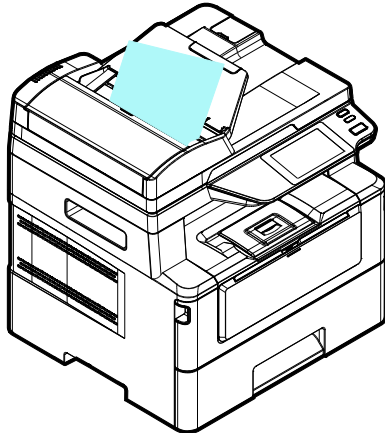

Colocar documentos en el cristal

1. Abra la cubierta de documentos para poner a exponer el cristal.
2. Coloque el documento con el texto **BOCA ABAJO** en el cristal y alinee aquel con la esquina superior izquierda.

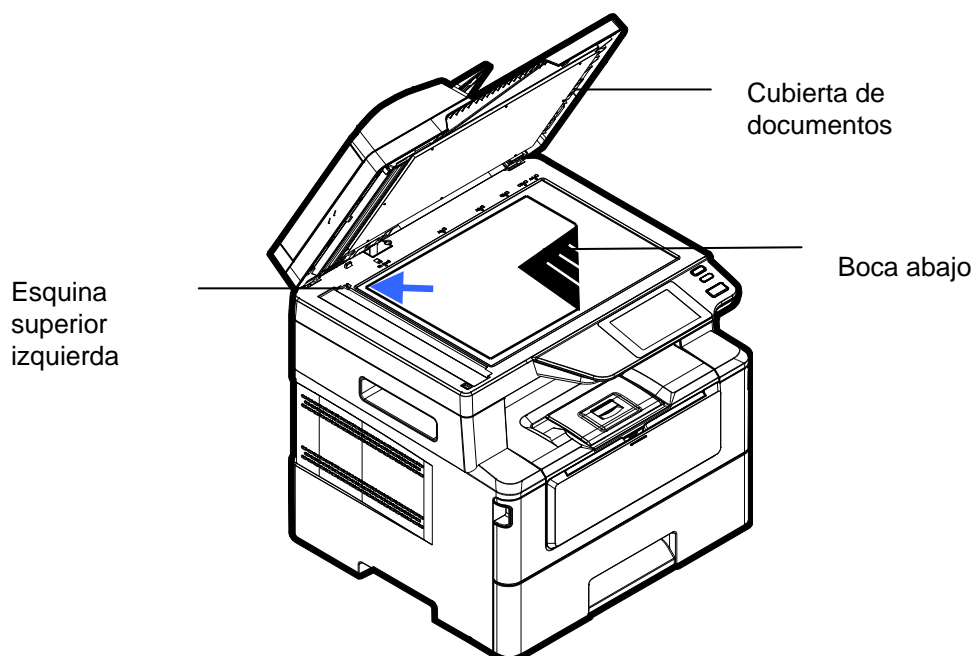

3. Cierre la cubierta de documentos.

Orientación del papel

Coloque el papel A4 o LTR verticalmente sobre el cristal con el texto hacia abajo y alinéelo con las marcas A4 o LTR.

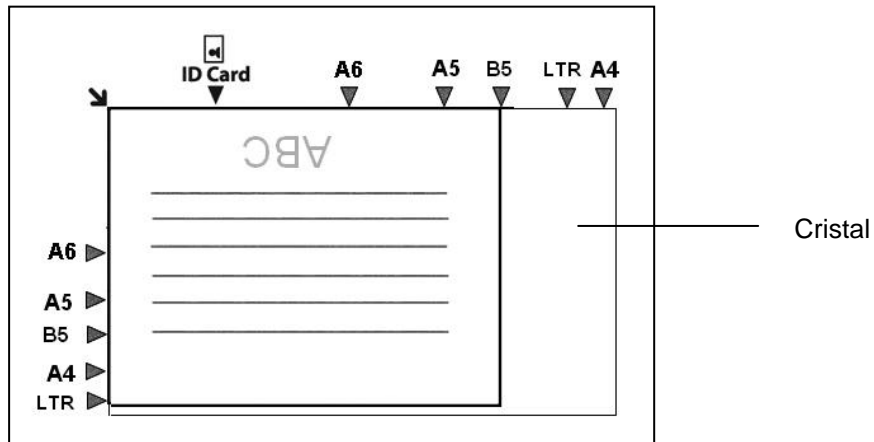

Copiar

Usar el alimentador automático de documentos

Copiar documentos de una cara

1. Asegúrese de que el mensaje **[Copy]** (**Copiar**) se muestre en la pantalla. Si no se muestra, toque **[Copy]** (**Copiar**) en la pantalla de inicio.

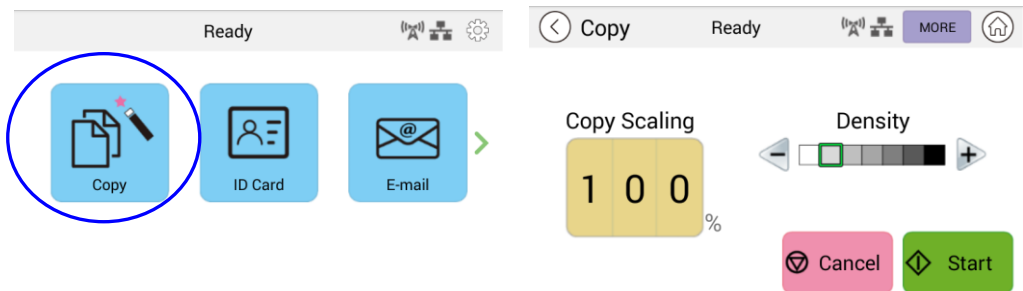

2. Cargue el documento en el alimentador. No tiene que preocuparse por si el documento está orientado hacia abajo o hacia arriba, ya que el sistema de copia inteligente será capaz de realizar una copia correcta y perfecta automáticamente.



Nota:

El producto cuenta el procesador de imágenes de última generación gracias al cual proporciona una configuración predeterminada y una calidad de imagen óptimas para trabajos de copia convencionales. Cambie la configuración de copia predeterminada solamente cuando necesite realizar una tarea de copia fuera de lo común.

3. El producto hará automáticamente una copia del documento y, a continuación, se mostrará un mensaje en la pantalla que le preguntará si desea realizar más copias.



- a. Si no se necesitan más copias, presione  (Atrás) para volver a la pantalla principal Copiar.
- b. Escriba su número de copias y presione **[Start]** (Iniciar) para completar la operación.

Copiar documentos de dos caras

1. Asegúrese de que [**Copy**] (**Copiar**) (Copia inteligente) se muestra en la pantalla. Si no se muestra, toque [**Copy**] (**Copiar**) en la pantalla de inicio.

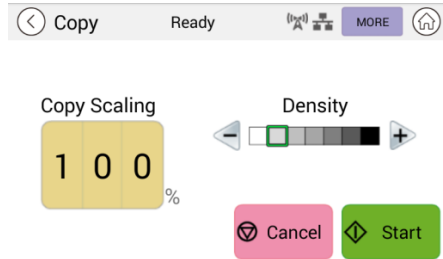

2. Cargue una pila de documentos de varias páginas en el alimentador. En primer lugar, el producto digitalizará automáticamente la primera página y se mostrará la siguiente pantalla de vista previa.

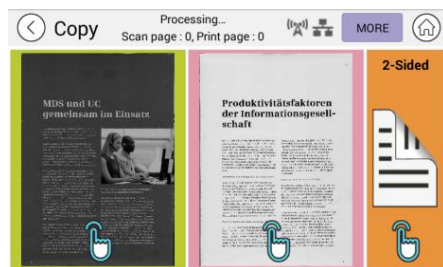

(1) Si necesita hacer una copia a dos caras, presione "**Scan 2-Sided**" (**Digitalizar a 2 caras**).

(2) Si necesita hacer una copia a una cara, elija la página deseada.

3. El producto continuará con la copia del resto del documento.



Nota:

Dado que el producto solamente detecta la primera página, la disposición del documento (por ejemplo, las páginas impares boca arriba, etc.) de toda la pila de documentos debe ser coherente con la primera página.

Botón [More...] (Más...)

- (1) Haga clic en [**More**] (**Más**) para acceder a más opciones de copia.

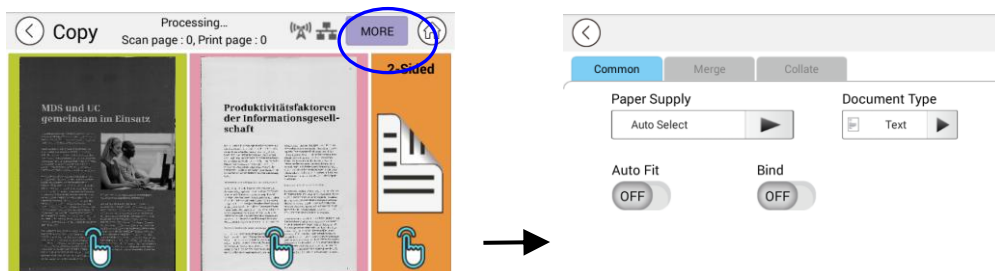

- (2) Cambie la configuración de copia y, a continuación, presione "<" para volver a la página principal.

(3) Elija una o dos caras y, a continuación, comenzará la copia.

Copia a través de la plataforma plana

1. Cree su documento con el texto **BOCA ABAJO** en el cristal de documentos.
2. Asegúrese de que [**Copy**] (**Copiar**) (Copia inteligente) se muestra en la pantalla. Si no se muestra, toque [**Copy**] (**Copiar**) en la pantalla de inicio.

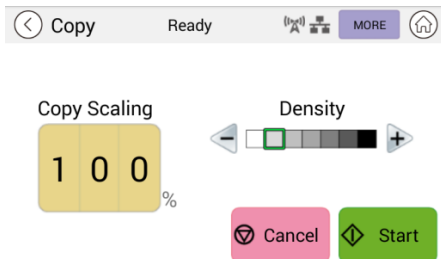

Confirme o cambie las opciones de copia según lo desee, como Scaling (Escala) o Density (Densidad).

3. Presione  para completar la operación.

Configuración de copia básica:

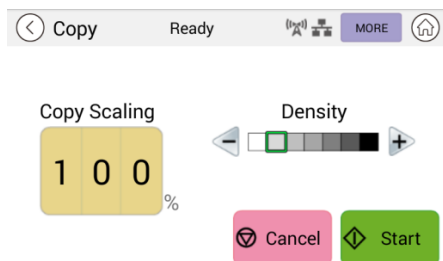

Copy Scaling (Escala de la copia)	Elija si desea reducir o ampliar el original. Intervalo: 25~400 % (*100 %)
Density (Densidad)	Aclare u oscurezca el original. Niveles: 1~7 ((predeterminado: 2 (modo texto); 3 (modo mixto)))

* La configuración predeterminada se muestra en negrita y cursiva

Más configuraciones de copia

Haga clic en **[More]** (más) para acceder a más configuraciones de copia.

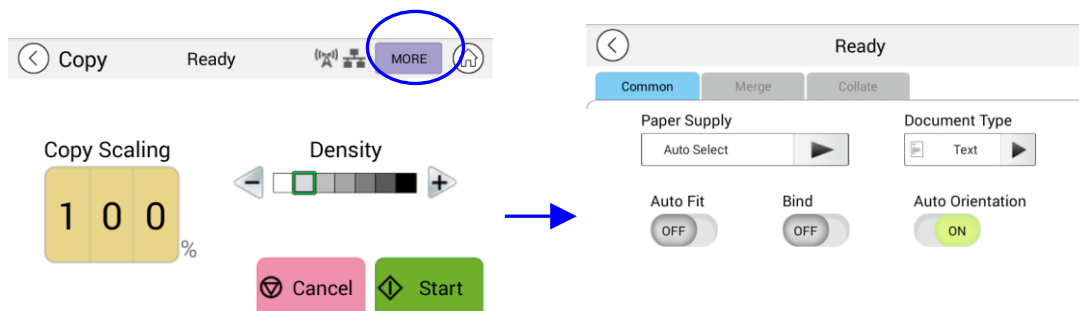

Configuración común:

Paper Supply (Suministro de papel)	Opciones disponibles: Auto Select (Selección automática) , Tray 1 (Bandeja 1), Manual. La opción Auto Select (Selección automática) ayuda automáticamente al usuario a encontrar la bandeja de entrada que mejor se adapte al tamaño del papel de digitalización.
Document Type (Tipo de Documento)	Elige tu modo de copia. Elección: Texto/Mixto Texto: seleccione para mejorar su texto. Mixto: Adecuado para la mayoría de originales mecanografiados.
Auto Fit (Ajuste automático)	Active esta opción para reducir o ampliar automáticamente el original en función del papel de salida.
Bind (Encuadernar)	La función Bind (Encuadernar) le permite digitalizar y combinar documentos separados continuamente con la misma configuración de digitalización. Si la función [Bind] (Encuadernar) está activada, después de que termine la primera digitalización, aparecerá un cuadro de diálogo que le preguntará si desea continuar con la digitalización. Si desea continuar digitalizando, coloque el documento en la plataforma plana y, a continuación, toque el botón [Scan] (Digitalizar) para combinar la digitalización. Toque el botón [Finish] (Finalizar) para terminar la digitalización y el cuadro de diálogo no volverá a aparecer. Opciones disponibles: On (Activado)/ Off (Desactivado)
Auto Orientation (Orientación automática)	Elija si desea habilitar la función de detección automática de la orientación del documento original. Opciones disponibles: Off (Desactivado)/ On (Activado)
Blank Page Removal (Eliminación de páginas en blanco)	Elija si desea eliminar automáticamente las páginas en blanco del documento. Opciones disponibles: Off (Desactivado)/ On (Activado) La opción varía según tu modelo.

* La configuración predeterminada se muestra en estilo de negrita y cursiva

Uso de la función [Bind] (Encuadernar)



Importante:

La función "Bind" (Encuadernación) solo está disponible para copias a través de la plataforma plana.

Cuando la función **[Bind] (Encuadernar)** está activada, la copia de la primera hoja del documento se completará primero. Luego aparecerá la siguiente pantalla en la que se indica que la siguiente hoja o pila de documentos está lista para colocarse.

- >> Para terminar el trabajo, toque **"Finish" (Finalizar)**.
- >> Para copiar la siguiente hoja, abra la cubierta de documentos para quitar la primera hoja y, a continuación, coloque la siguiente hoja en el cristal, toque **[Continue] (Continuar)** para completar la copia; o bien, coloque la siguiente pila de documentos en el alimentador de documentos y, a continuación, toque **[Continue] (Continuar)** para completar.

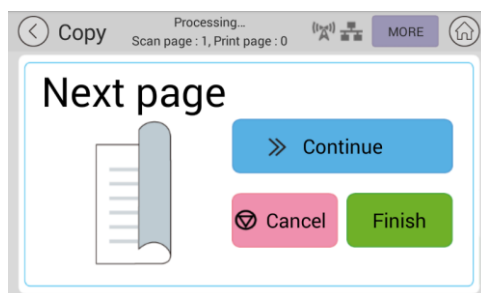

Configuración de combinación

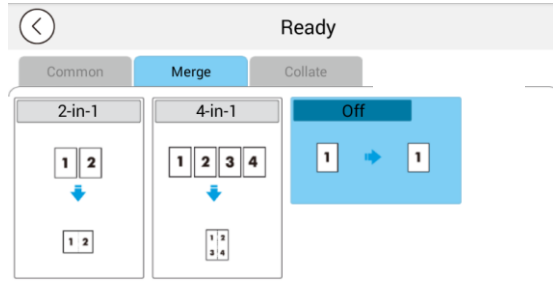

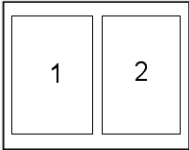
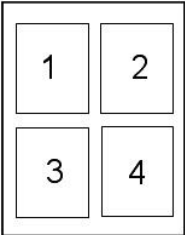
<p>2-in-1 (2 en 1)</p>	<p>Permite combinar dos páginas del documento y copiarlas en una sola hoja de papel.</p> 
<p>4-in-1 (4 en 1)</p>	<p>Permite combinar dos páginas del documento y copiarlas en una sola hoja de papel.</p> 
<p><i>Off (Desactivado)</i></p>	<p>No permite combinar las páginas.</p>

*** La configuración predeterminada se muestra en estilo de negrita y cursiva**

Configuración de intercalación

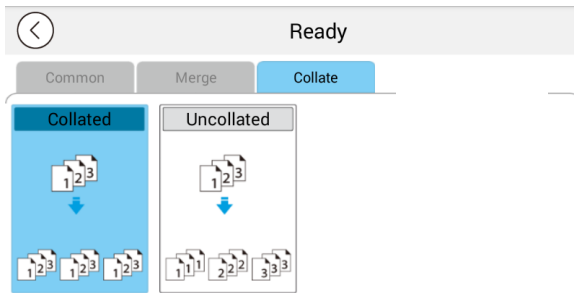

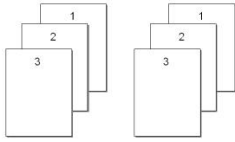
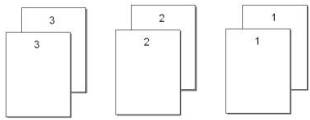
<p>Collated (Intercaladas):</p>	<p>Las copias se colocan en orden de "clasificación" (por ejemplo, páginas 1,2,3/1,2,3/1,2,3).</p> 
<p><i>Uncollated (Sin intercalar):</i></p>	<p>Las copias se colocan en orden de "pila" (por ejemplo, páginas 1,1,1/2,2,2/3,3,3).</p> 

*** : La configuración predeterminada de fábrica se muestra en negrita y cursiva**

Copia de carné de identidad

El producto está diseñado con la función de recorte y corrección de inclinación automáticos que le permite colocar fácilmente el documento en la plataforma de cristal sin necesidad de alinearlos cuidadosamente con el punto de inicio. Aunque el documento se coloque ligeramente inclinado, como se ilustra a continuación, el anverso y el reverso del carné de identidad se pueden copiar perfectamente en una sola hoja de papel.

Pasos de la operación:

1. Coloque una cara del carné de identidad **BOCA ABAJO**, alineado con la marca "**ID Card**" (Carné de identidad) como se indica a continuación:

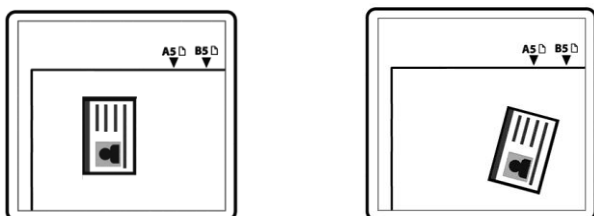

2. Toque el botón "**ID Card Copy**" (Copia de carné de identidad) en la pantalla principal y aparecerá la siguiente pantalla "**ID Card Copy**" (**Copia de carné de identidad**).

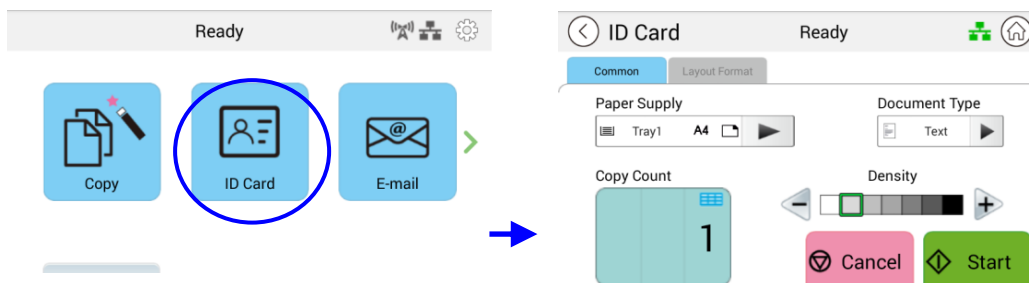

3. Confirme o cambie las opciones de copia de carné de identidad.
4. Introduzca el número de copias mediante el botón Arriba ▲/Abajo ▼.
5. Toque el botón "**Start**"  (Iniciar) del panel táctil para comenzar a copiar el carné.
6. Una vez finalizada la digitalización de la primera cara, aparecerá el cuadro de diálogo "**Do you wish to continue?**" (**¿Desea continuar?**).
7. Abra la cubierta para documentos y coloque la otra cara del carné, alineándola con la marca "**ID Card**" (**Carné de identidad**) como se muestra en la ilustración.

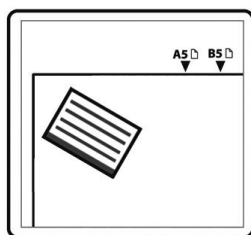
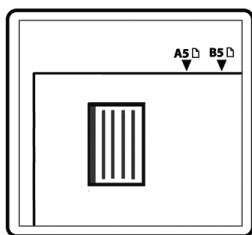

8. Toque **"Yes"** (**Sí**) en el panel táctil para continuar digitalizando la otra cara del carné o toque **"Cancel"** (**Cancelar**) para salir de la pantalla. El resultado se ilustra a continuación:



iImportante!

La función de copia de carné de conducir no admite la carga de los carnés desde el alimentador automático de documentos.

Configuración de "ID Card Copy" (Copia de carné de identidad)

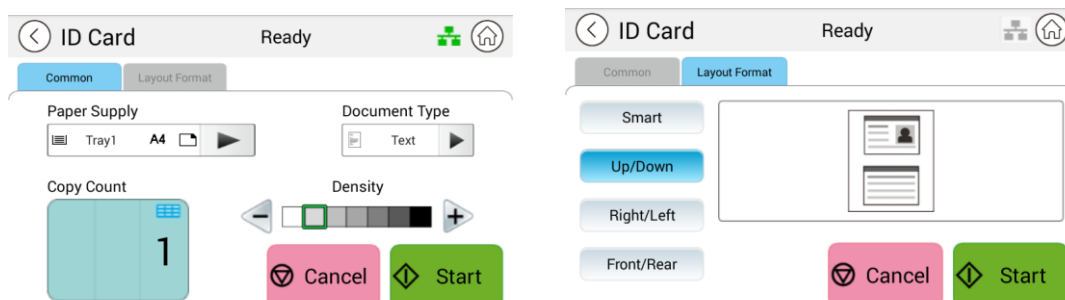

Common (Común)

Paper Supply (Suministro de papel):	Elija el suministro de papel. Opciones disponibles: Auto Select (Selección automática) , Tray 1 (Bandeja 1), Manual Tray (Bandeja manual). La opción Auto Select (Selección automática) ayuda automáticamente al usuario a encontrar la bandeja de entrada que mejor se adapte al tamaño del papel deseado.
Document Type (Tipo de Documento)	Elija tu modo de copia. Elección: Texto/Mixto Texto: seleccione para mejorar su texto. Mixto: Adecuado para la mayoría de originales mecanografiados.
Density (Densidad):	Aclare u oscurezca el original. Niveles: 1~7 ((predeterminado: 2 (modo texto); 3 (modo mixto))

Layout Format (Formato de diseño)

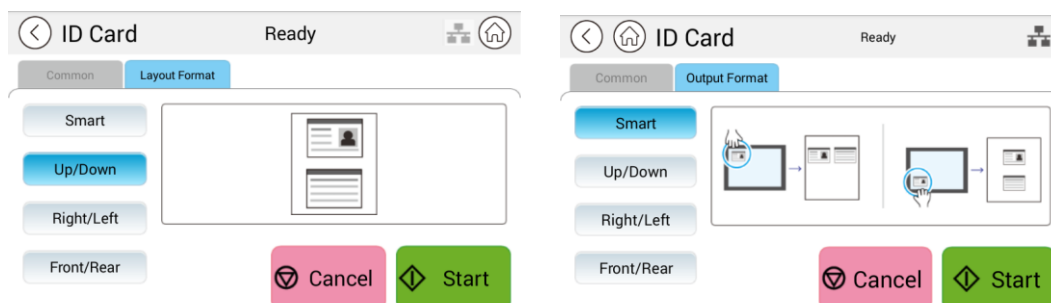

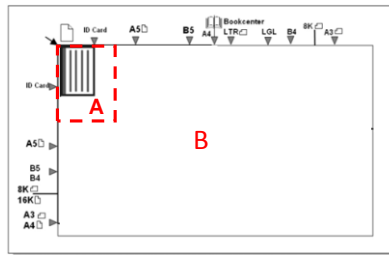

Smart (Inteligente)

	Cuando la primera cara se coloca en el área A, independientemente de la posición en la que se coloque la segunda cara, el diseño de salida será derecha e izquierda.
	Cuando la primera cara se coloca en el área B, independientemente de la posición en la que se coloque la segunda cara, el diseño de salida será arriba y abajo.



Área A: 12,5 x 12,5 cm

<p>Up/Down (Arriba/Abajo)</p> 	<p>Copie el anverso y el reverso del carné de identidad en la mitad superior e inferior de una cara de una hoja. Se requieren dos digitalizaciones para completar la tarea. La primera digitalización de una cara se copiará en la mitad superior, mientras que la segunda digitalización de la otra cara del carné se copiará en la mitad inferior de una cara de la hoja.</p>
<p>Right/Left (Derecha/Izquierda)</p> 	<p>Copie el anverso y el reverso del carné de identidad en el lado derecho e izquierdo de una hoja. Se requieren dos digitalizaciones para completar la tarea. La primera digitalización de una cara del carné se copiará en el lado derecho, mientras que la segunda digitalización de la otra cara del carné se copiará en el lado izquierdo de una cara de la hoja.</p>
<p>Front/Rear (Delante/Detrás)</p> 	<p>Copie el anverso y el reverso del carné de identidad en el anverso y el reverso de una hoja. Se requieren dos digitalizaciones para completar la tarea. La primera digitalización de una cara del carné se copiará en el anverso, mientras que la segunda digitalización de la otra cara del carné se copiará en el reverso de una cara de la hoja.</p>

E-Mail (Correo electrónico)

La función "**E-Mail**" (**Correo electrónico**) le permite digitalizar los documentos y enviar la imagen digitalizada a sus destinatarios por correo electrónico.

Pasos de la operación:

1. Coloque el documento de varias páginas **boca arriba** y la **parte superior primero** en el alimentador automático de documentos o una sola página **boca abajo** en la plataforma de cristal de documentos.
2. Toque el botón "**E-Mail**" (**Correo electrónico**) de la página principal para mostrar la pantalla "**E-Mail**" (**Correo electrónico**) .

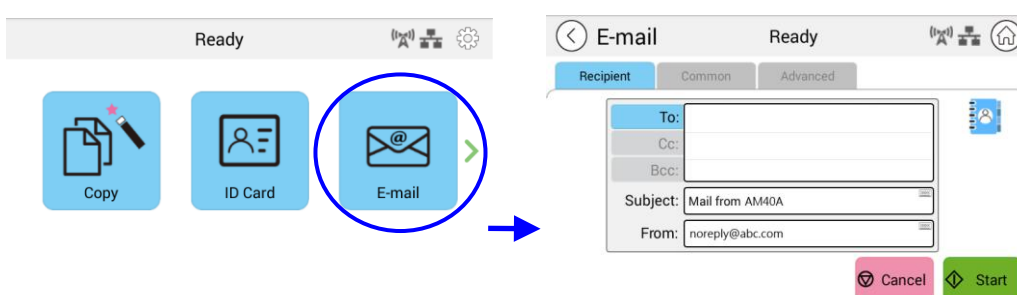

3. Toque el campo en blanco de la opción **To (Para)** y aparecerá una pantalla con un teclado. Introduzca la dirección de correo electrónico del destinatario y presione  para completar la operación.

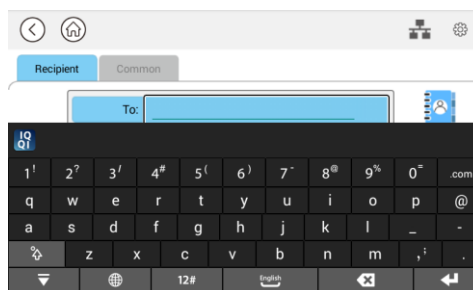

Después de terminar de especificar la dirección de correo electrónico, el icono de papelera de reciclaje  se mostrará en la esquina derecha.



: al tocar el botón podrá eliminar instantáneamente las direcciones actuales que aparezcan en el campo To (Para).

4. Si es necesario, toque el campo en blanco de la opción "**CC**" y "**BCC**" (**CCO**) para ingresar la dirección de correo electrónico del resto de los destinatarios.
5. Toque el campo en blanco de la opción Subject (Asunto), escriba el asunto del correo electrónico y toque [OK] (Aceptar) para confirmar el asunto.
6. Toque el campo en blanco de la opción From (De), escriba el asunto del correo electrónico del remitente y toque [OK] (Aceptar) para confirmar el asunto.

Nota: La dirección del remitente es un elemento obligatorio que debe completar antes de enviar la imagen digitalizada.

7. Toque "**Advanced Settings**" (**Configuración avanzada**) para confirmar o cambiar las opciones de correo electrónico según lo desee, como Resolution (Resolución), Output Color (Color de salida), Original, 1/2-Sided Scan (Digitalización a 1 o 2 caras), File Format (Formato de archivo). Toque también otras pestañas para ver más opciones.

8. Pegue el botón "**Start**" (**Iniciar**)  en el panel táctil para comenzar a digitalizar y enviar el documento.



Aviso:

- El producto tiene preestablecida una dirección de correo electrónico [From] (De) predeterminada. Si no hay una dirección [From] (De), el correo electrónico no se puede reenviar correctamente.
- El administrador de este producto puede preestablecer la dirección de un tercero como la dirección de correo electrónico del remitente, lo que ahorrará tiempo al usuario a la hora de escribir la dirección. Al mismo tiempo, agregue "no reply" (sin respuesta) en el campo del asunto original para evitar que los destinatarios respondan a la dirección. Para preestablecer la dirección de correo electrónico del remitente y el asunto, presione el botón "Machine Status" (Estado de la máquina) en el panel de control y seleccione Tools (Herramientas)>Default Settings (Configuración predeterminada)>E-mail Default Settings (Configuración predeterminada de correo electrónico) en sucesión y modifique el asunto y la dirección de correo electrónico del remitente.
- Si el correo electrónico no se puede reenviar, compruebe con el administrador de red si la dirección de correo electrónico [From] (De) ha seguido las reglas establecidas por el servidor de correo.

Seleccionar un destinatario de la libreta de direcciones

Address Book
(Libreta de direcciones)



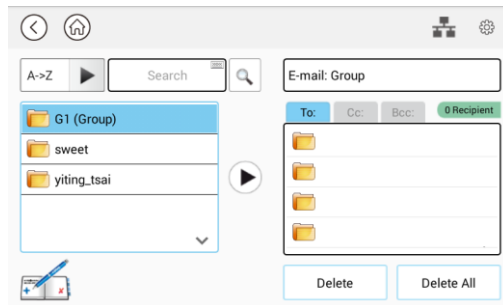

Toque el botón para seleccionar un destinatario de la libreta de direcciones.

Toque el botón y aparecerá la siguiente pantalla. Elija una dirección en el cuadro de la izquierda y, a continuación, toque el botón de flecha derecha ► para incluir dicha dirección en la lista de destinatarios.

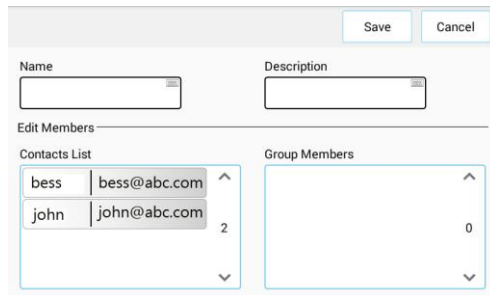

Para editar la libreta de direcciones, toque  para mostrar la siguiente pantalla. Puede agregar, modificar o eliminar la dirección de los destinatarios en la pantalla.



Toque **"Add Address" (Agregar dirección)**  para mostrar la siguiente pantalla. Introduzca el nombre y la dirección de correo electrónico de los destinatarios.

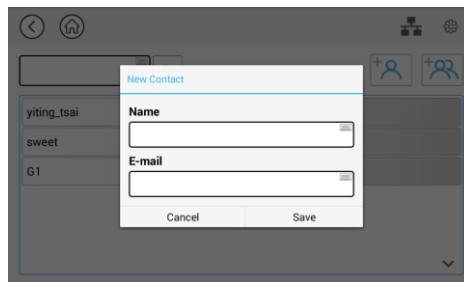

O bien, toque **"Add Group" (Agregar grupo)**  para agregar un nuevo grupo.

Configuración común:

Toque "**Common**" (**Común**) para establecer más configuraciones para la imagen digitalizada que se adjuntará al correo electrónico.

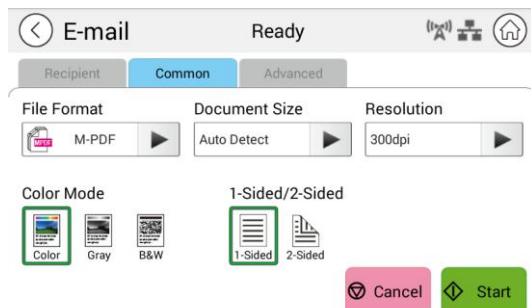

File Format (Formato de archivo)	Opciones disponibles: Multi-Page PDF (PDF de varias páginas) , One-page PDF (PDF de una página), JPG, BMP, TIFF, M-TIFF
Document Size (Tamaño del documento)	Elija el tamaño de digitalización. Opciones disponibles: A4, A5, B5, Letter (Carta)
Resolution (Resolución)	Elija la resolución de la imagen digitalizada. Cuanto mayor sea el valor, más detalles se pueden revisar, pero se requerirá más espacio en disco. Opciones disponibles: 150/200/ 300 /600 dpi (ppp) 150 dpi (150 ppp): se adapta para que se vea en la pantalla. 200 dpi (200 ppp): se adapta a la mayoría de los documentos comerciales. 300 dpi (300 ppp)/600 dpi (600 ppp): la imagen de alta calidad ayuda a aumentar la precisión del reconocimiento óptico de caracteres (OCR, Optical Character Recognition).
Color Mode (Modo de color)	Elija el modo de color. Opciones disponibles: Color , Gray (Gris), Black and White (Blanco y negro)
1-Sided/ 2-Sided (1 cara/2 caras)	Elija si desea digitalizar una cara o tanto el anverso como el reverso del documento. Opciones disponibles: 1-Sided (1 cara) , 2-Sided (2 caras)

* La configuración predeterminada se muestra en estilo de negrita y cursiva

Configuración avanzada:

Toque "**Advanced**" (**Opciones avanzadas**) para establecer más configuraciones para la imagen digitalizada que se adjuntará al correo electrónico.

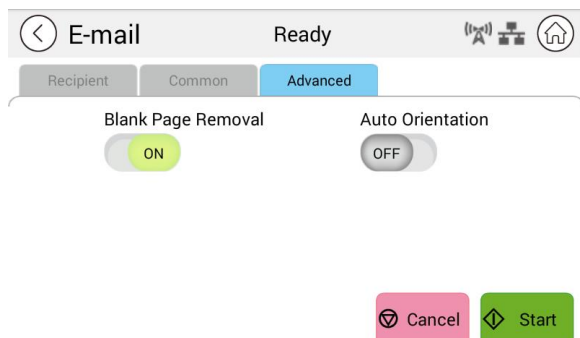

Blank Page Removal (Eliminación de páginas en blanco)	Elija si desea eliminar automáticamente las páginas en blanco del documento. Opciones disponibles: Off (Desactivado)/ On (Activado)
Auto Orientation (Orientación automática)	Elija si desea habilitar la función de detección automática de la orientación del documento original. Opciones disponibles: Off (Desactivado) /On (Activado)

* La configuración predeterminada se muestra en estilo de negrita y cursiva

Digitalizar

La función de digitalización le permite digitalizar primero sus documentos y luego enviar la imagen digitalizada a un destino específico, como Scan to USB (Digitalizar a USB) (una unidad flash USB insertada) o Scan to FTP (Digitalizar a FTP).

Pasos de la operación:

1. Coloque el documento de varias páginas **boca arriba** y la **parte superior primero** en el alimentador automático de documentos o una sola página **boca abajo** en la plataforma de cristal de documentos.
2. Deslice los botones de función y, a continuación, toque el botón "Scan" (**Digitalizar**) en la pantalla táctil. Se mostrará la pantalla "Scan" (**Digitalizar**).

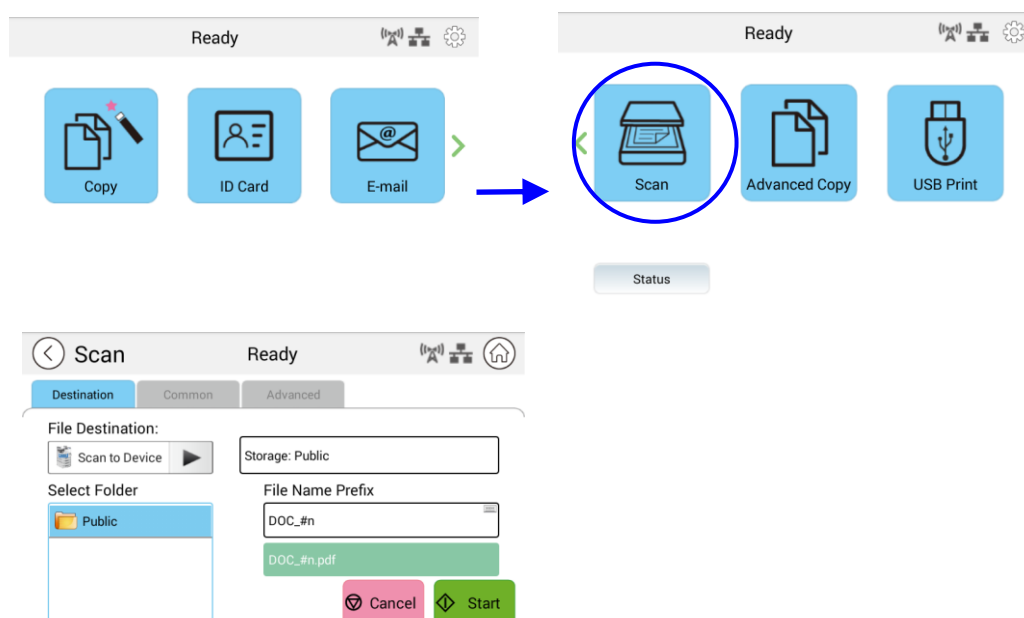

3. Toque "Scan to Device" (Digitalizar a dispositivo) para elegir el destino de digitalización.
 - **Scan to Device (Digitalizar a dispositivo):** envíe los documentos digitalizados a la memoria del dispositivo. (Descargue la imagen a través de la página web incrustada).
 - **Scan to USB (Digitalizar a USB):** envíe los documentos digitalizados a la unidad flash USB insertada.
 - **Scan to FTP (Digitalizar a FTP):** envíe la imagen digitalizada al servidor FTP en la red.
 - **Scan to SMB (Digitalizar a SMB):** envíe la imagen digitalizada al servidor SMB en la red.
4. Toque [**Common**] (**Común**) para confirmar o cambiar las opciones de digitalización como desee, por ejemplo, Resolution (Resolución), Output Color (Color de salida), Density (Densidad), 1/2-Sided Scanning (Digitalización a 1 o 2 caras), File Format (Formato de archivo), Folder (Carpeta) o Document Size (Tamaño de documento).

Resolution (Resolución):	Elija la resolución de la imagen digitalizada. Opciones disponibles: 150/200/ 300 /600 dpi (ppp)
Color Mode (Modo de color):	Elija el modo de color que desee. Opciones disponibles: Color , Gray (Gris), B&W (ByN)
Document Size (Tamaño del documento):	Elija el tamaño de digitalización. Opciones disponibles: A4, A5, Letter (Carta), B5
1/2-Sided (1/2 caras):	Elija si desea digitalizar una cara o tanto el anverso como el reverso del documento. Opciones disponibles: 1-Sided (1 cara) , 2-Sided (2 caras)
Density (Densidad):	Aclare u oscurezca el original. Niveles: 1~7 (predeterminado: 4)
File Format (Formato de archivo):	Elija el formato de archivo deseado para la imagen digitalizada. Opciones disponibles: M-PDF (PDF de varias páginas) , PDF (PDF de una sola página), JPG, BMP, TIFF, M-TIFF (TIFF de varias páginas)

* La configuración predeterminada se muestra en negrita y cursiva.

5. Toque el botón "**Start**" (**Iniciar**)  en la pantalla táctil para comenzar a digitalizar y enviar el documento.

Configuración de destino:

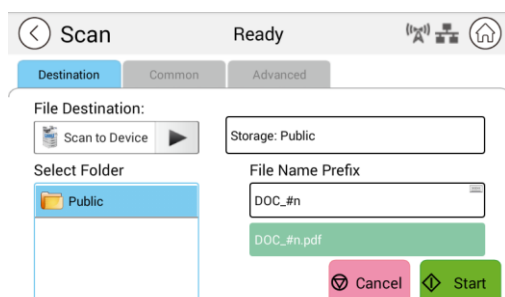

File Destination (Destino del archivo)	<p>Elija el destino de su documento digitalizado.</p> <p>Opciones disponibles: Scan to Device (Digitalizar a dispositivo), Scan to USB (Digitalizar a USB), Scan to FTP (Digitalizar a FTP) y Scan to SMB (Digitalizar a SMB)</p> <p>Scan to Device (Digitalizar a dispositivo): la imagen digitalizada se enviará a la memoria del dispositivo. (Descargue la imagen a través de la página web incrustada).</p> <p>Scan to USB (Digitalizar a USB): La imagen digitalizada se enviará a la unidad flash USB insertada en el producto.</p> <p>Nota: El formato de disco para la unidad flash USB solo admite FAT16 y FAT32.</p>
--	--

	<p>Scan to FTP (Digitalizar a FTP): envíe la imagen digitalizada al servidor FTP en la red.</p> <p>Scan to SMB (Digitalizar a SMB): envíe la imagen digitalizada al servidor SMB en la red.</p> <p>Para editar (agregar, modificar o eliminar) el destino FTP/SMB, vaya al sitio web integrado del producto.</p>
Select Folder (Seleccionar carpeta)	Seleccione una carpeta para almacenar el trabajo (imagen digitalizada).
File Name Prefix (Prefijo de nombre de archivo)	<p>Toque el campo "File Name Prefix" (Prefijo de nombre de archivo) para escribir el prefijo deseado.</p> <p>Método de nomenclatura: Prefijo_número. Por ejemplo, "Marketing_00003.pdf" indica Marketing (prefijo) y 00003 (número de serie).</p>

Configuración común:

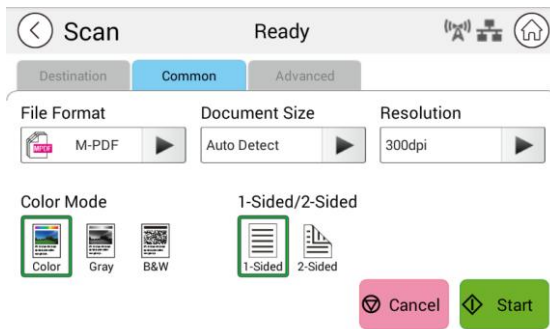

File Format (Formato de archivo)	Elija el formato de archivo que desee. Opciones disponibles: M-PDF (PDF de varias páginas), PDF (PDF de una sola página), JPG, BMP, TIFF, M-TIFF (TIFF de varias páginas).
Document Size (Tamaño del documento)	Elija el tamaño de digitalización. Opciones disponibles: A4, A5, B5, Letter (Carta)
Resolution (Resolución)	<p>Elija la resolución de la imagen digitalizada. Cuanto mayor sea el valor, más detalles se pueden revisar, pero se requerirá más espacio en disco.</p> <p>Opciones disponibles: 150/200/300/600 dpi (ppp)</p> <p>150 dpi (150 ppp): se adapta para que se vea en la pantalla.</p> <p>200 dpi (200 ppp): se adapta a la mayoría de los documentos comerciales.</p> <p>300 dpi (300 ppp)/600 dpi (600 ppp): la imagen de alta calidad ayuda a aumentar la precisión del reconocimiento óptico de caracteres (OCR, Optical Character Recognition).</p>

Color Mode (Modo de color)	Elija el modo de color. Opciones disponibles: Color , Gray (Gris), Black and White (Blanco y negro)
1-Sided/ 2-Sided (1 cara/2 caras)	Elija si desea digitalizar una cara o tanto el anverso como el reverso del documento. Opciones disponibles: 1-Sided (1 cara) , 2-Sided (2 caras)
* La configuración predeterminada se muestra en estilo de negrita y cursiva	

Configuración avanzada:

Toque "**Advanced**" (**Opciones avanzadas**) para establecer más configuraciones.

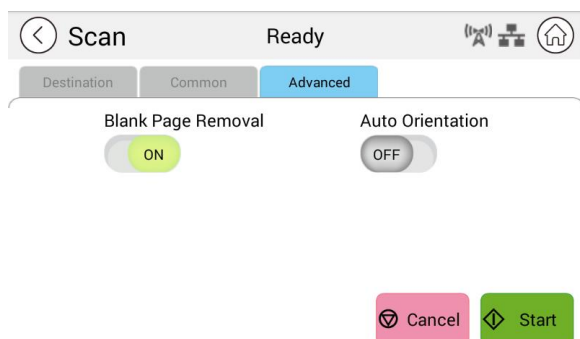

Blank Page Removal (Eliminación de páginas en blanco)	Elija si desea eliminar automáticamente las páginas en blanco del documento. Opciones disponibles: Off (Desactivado)/ On (Activado)
Auto Orientation (Orientación automática)	Elija si desea habilitar la función de detección automática de la orientación del documento original. Opciones disponibles: Off (Desactivado) /On (Activado)

*** La configuración predeterminada se muestra en estilo de negrita y cursiva**

Copia avanzada

Pasos de la operación:

1. Coloque el documento de varias páginas **boca arriba** con **la parte superior primero** en el alimentador automático de documentos o coloque el documento de una sola página **boca abajo** en el cristal de documentos.
2. Deslice los botones de función y, a continuación, toque el botón **"Advanced Copy"** (**Copia avanzada**). Se mostrará la pantalla **"Copy"** (**Copia**) siguiente.

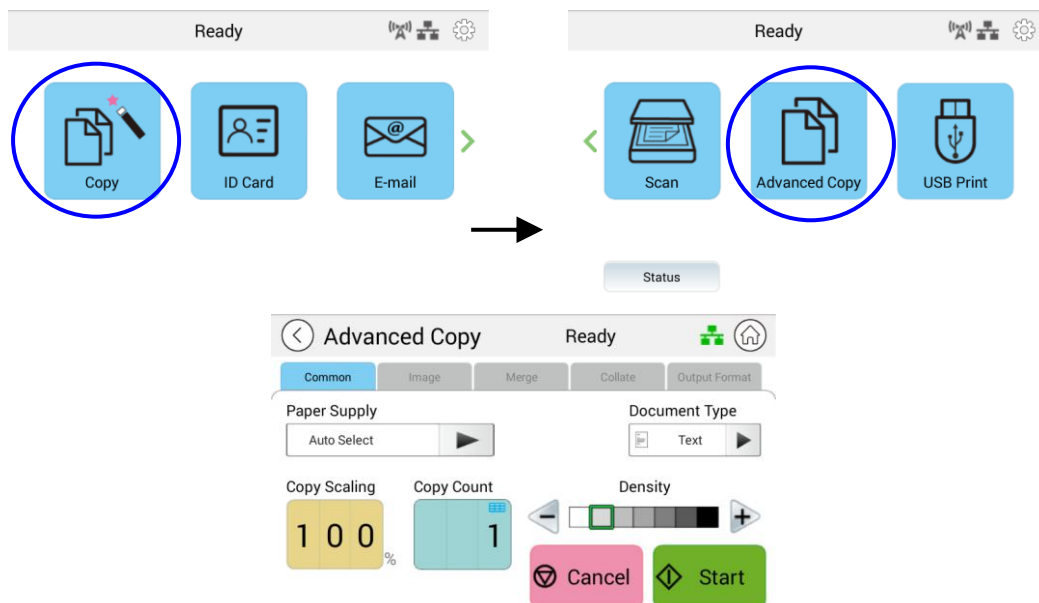

3. Confirme o cambie las opciones de copia según lo desee, como Paper Supply (Suministro de papel) y Density (Densidad).
4. Introduzca el número de copias con el teclado numérico del panel de control. El número de conteo de copias aparecerá en la esquina superior derecha.
5. Toque el botón **"Start"** (Iniciar)  en la pantalla táctil para comenzar a copiar el documento.

Descripción de la configuración de copia

Configuración común

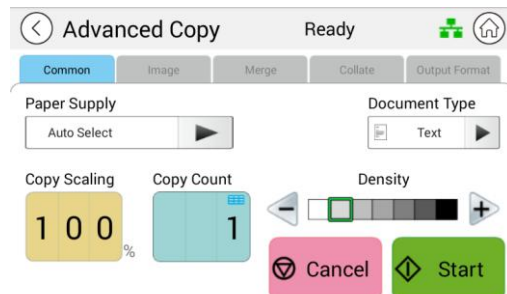

Paper Supply (Suministro de papel)	Opciones disponibles: Auto Select (Selección automática), Tray 1 (Bandeja 1), Manual. La opción Auto Select (Selección automática) ayuda automáticamente al usuario a encontrar la bandeja de entrada que mejor se adapte al tamaño del papel deseado.
Document Type (Tipo de documento)	Permite elegir el modo de copia. Opciones disponibles: Text (Texto) /Mixed (Mixto) Text (Texto): seleccione esta opción para dar nitidez al texto. Mixed (Mezclado): adecuado para la mayoría de los originales mecanografiados.
Copy Scaling (Escala de la copia)	Elija si desea reducir o ampliar el original. Intervalo: 25~400 %; 100 %
Copy Count (Número de copias)	Escriba el número de copias.
Density (Densidad)	Elija el nivel de densidad deseado. Opciones disponibles: 1~9 ((predeterminado: 2 (modo texto); 3 (modo mixto)))

* **La configuración predeterminada se muestra en estilo de negrita y cursiva**

Configuración de la imagen

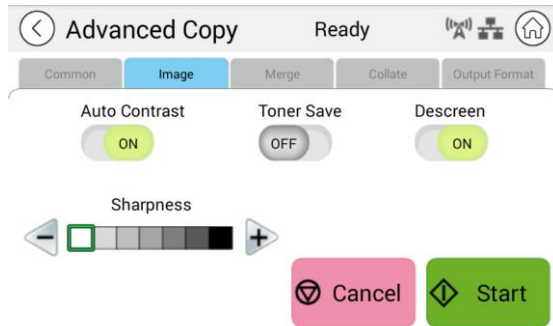

Auto Contrast (Contraste automático)	Elija si desea aplicar el contraste óptimo predeterminado del producto. Opciones disponibles: On (Activado) /Off (Desactivado)
Toner Save (Ahorro de tóner)	Elija si desea realizar las copias en modo de ahorro de tóner. Opciones disponibles: On (Activado)/ Off (Desactivado)
Descreen (Depantallar)	Quite los patrones del material impreso, como una revista. Opciones disponibles: On (Activado) /Off (Desactivado)
Sharpness (Nitidez)	Elija si desea aumentar o disminuir el nivel de nitidez. Opciones disponibles: (1~7)

* La configuración predeterminada se muestra en estilo de negrita y cursiva

Configuración de combinación

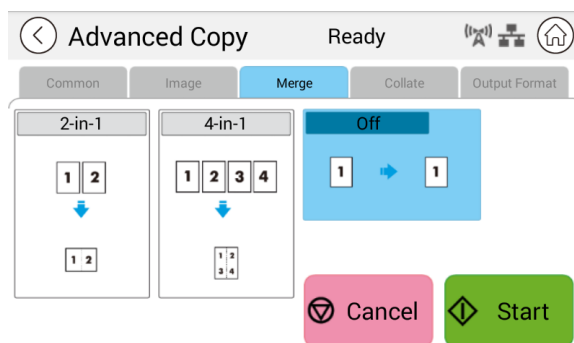

2-in-1 (2 en 1)	Combine 2 páginas del documento en una sola hoja de papel.
4-in-1 (4 en 1)	Combine 4 páginas del documento en una sola hoja de papel.
Off (Desactivado)	No combinar.

* La configuración predeterminada se muestra en estilo de negrita y cursiva

Configuración de intercalación

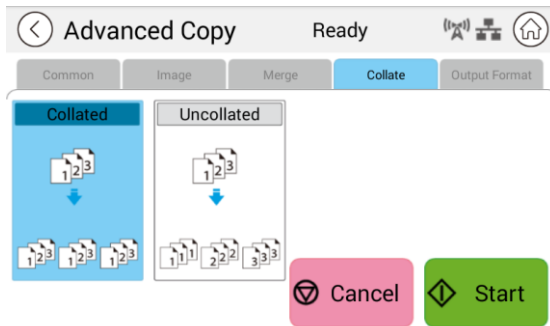

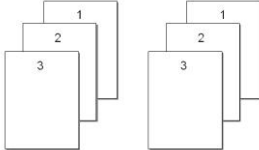
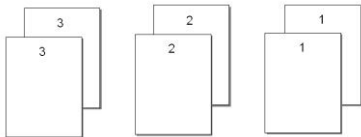



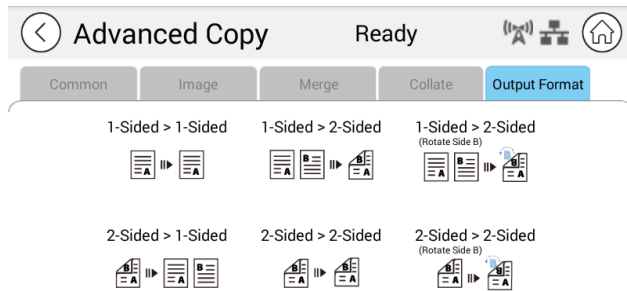

<p>Collated (Intercaladas):</p>	<p>Las copias se colocan en orden de "clasificación" (por ejemplo, páginas 1,2,3/1,2,3/1,2,3).</p> 
<p><i>Uncollated (Sin intercalar):</i></p>	<p>Las copias se colocan en orden de "pila" (por ejemplo, páginas 1,1,1/2,2,2/3,3,3).</p> 

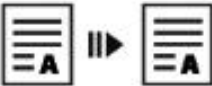
*** : La configuración predeterminada de fábrica se muestra en negrita y cursiva**

Output Format (Formato de salida)



<p><i>1-Sided > 1-Sided (1 cara > 1 cara):</i></p>	<p>Copie originales de una sola cara en una cara de una hoja.</p> 
<p>1-Sided > 2-Sided (1 cara > 2 caras):</p>	<p>Copie originales de una sola cara en dos caras de una hoja.</p> 
<p>1-Sided > 2-Sided (Rotate Side 2) (1 cara > 2 caras [rotar cara 2]):</p>	<p>Copie un original de una sola cara en dos caras de una hoja con el reverso boca abajo.</p> 
<p>2-Sided > 1 Sided (2 caras > 1 cara):</p>	<p>Copie el original de dos caras en una cara de una hoja.</p> 
<p>2-Sided > 2-Sided (2 caras > 2 caras):</p>	<p>Copie un original de dos caras en dos caras de una hoja.</p> 
<p>2-Sided > 2-Sided (Rotate Side 2) (2 caras > 2 caras [rotar cara 2]):</p>	<p>Copie un original de dos caras en dos caras de una hoja con el reverso boca abajo.</p> 

* : La configuración predeterminada de fábrica se muestra en **negrita y cursiva**

Impresión USB

La función de digitalización le permite imprimir los archivos JPG o PDF almacenados en la unidad flash extraíble. **Nota:** El formato de disco para la unidad flash USB solo admite FAT16 y FAT32.

Pasos de la operación:

1. Inserte la unidad flash USB extraíble en el puerto USB en el lado derecho del panel de control.
2. Deslice los botones de función y, a continuación, toque el botón "USB Print" (Impresión USB) en la pantalla táctil. Se mostrará la pantalla "USB Print" (Impresión USB).

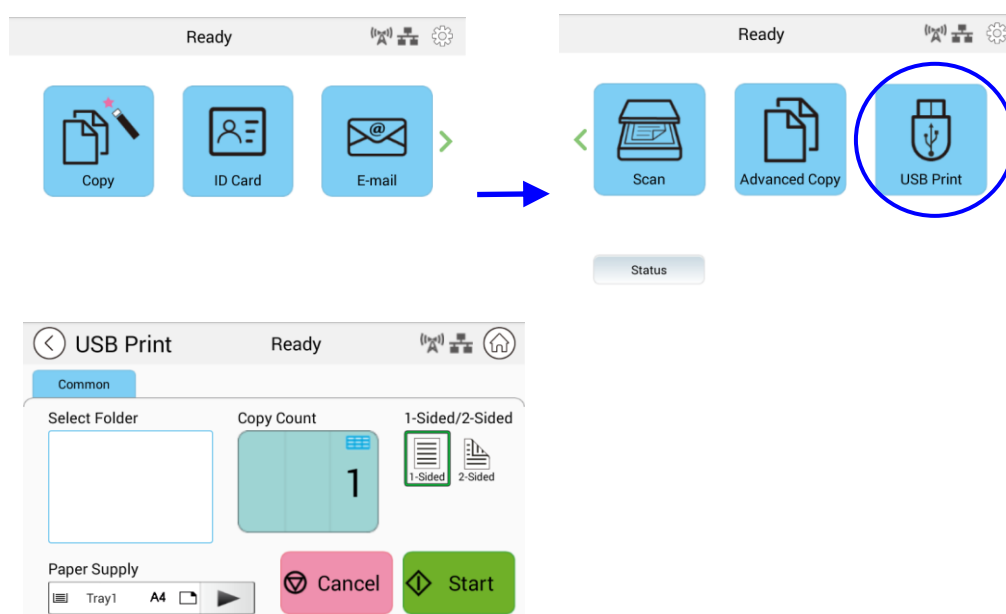

3. Deslice "Select Folder" (Seleccionar carpeta) para elegir la carpeta en la que almacenará el archivo.
4. Confirme o cambie las configuraciones, como Paper Supply (Suministro de papel), Copy Count (Contador de copias), 1-2-Sided (1/2 caras).

1-Sided/2-Sided (1 cara/2 caras)	Elija si desea digitalizar una cara o tanto el anverso como el reverso del documento. Opciones disponibles: 1-Sided (1 cara) , 2-Sided (2 caras)
---	---

Paper Supply (Suministro de papel)	<p>Elija el suministro de papel. Opciones disponibles: <i>Auto (Automático)</i>, Tray 1 (Bandeja 1), Manual Tray (Bandeja manual)</p> <p>La opción <i>Auto Select</i> (Selección automática) ayuda automáticamente al usuario a encontrar la bandeja de entrada que mejor se adapte al tamaño del papel de digitalización.</p>
---	--

* **La configuración predeterminada se muestra en negrita y cursiva.**

5. Toque el botón "**Start**" (Iniciar)  en la pantalla táctil para comenzar a imprimir el documento.

5. Personalizar las configuraciones del producto

Este capítulo está específicamente pensado para las personas responsables de la administración del producto. Es recomendable que el administrador lea este capítulo antes de instalar la máquina.

Las configuraciones del producto se pueden personalizar a través de la pantalla táctil y el panel de control. Además de utilizar la pantalla táctil, el producto permite al administrador configurar remotamente la máquina iniciando la página web incrustada de dicho producto. La forma de personalizar las configuraciones del producto a través de estos dos métodos se describirán en las secciones siguientes.



Nota:

Cuando se instale el producto por primera vez, es recomendable que el administrador conserve la configuración predeterminada del sistema. La configuración se puede personalizar en otro momento y una vez se haya familiarizado con el uso y funcionalidad del producto.

Personalizar las configuraciones del producto mediante la pantalla táctil

Haga clic en [**More Settings**] (**Más configuraciones**) y, a continuación, elija [**Show Machine Status**] (**Mostrar estado de la máquina**). Aparecerá la página [**Machine Status**] (**Estado de la máquina**) siguiente, que contiene 5 pestañas.

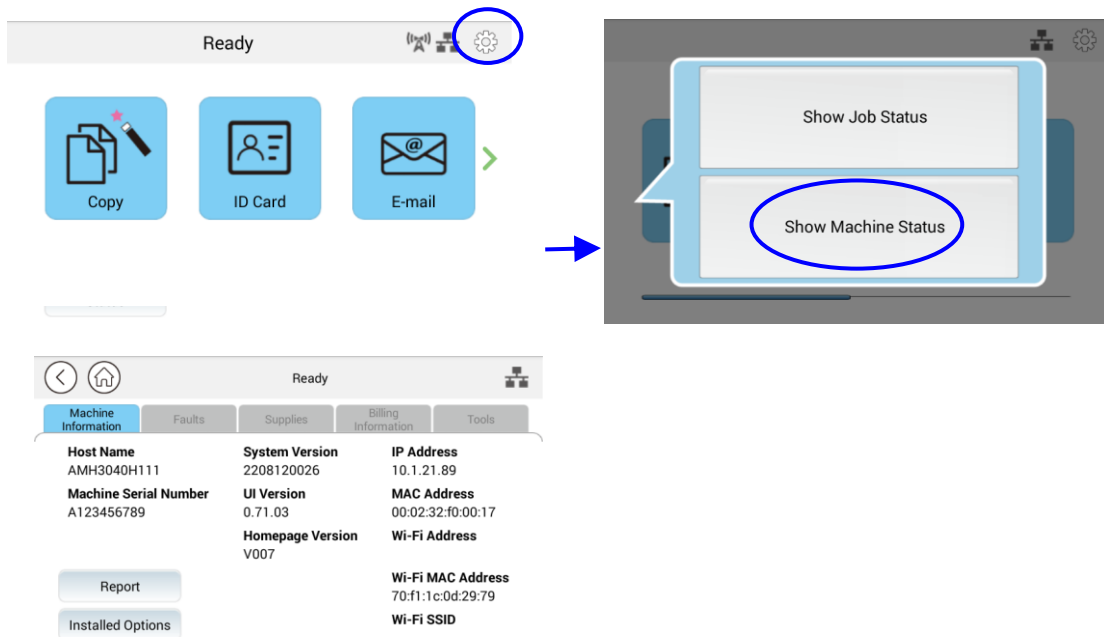

Estas 5 pestañas que se muestran en la parte superior son: Machine Information (Información de la máquina), Faults (Errores), Supplies (Suministros), Billing Information (Información de facturación) y Tools (Herramientas). Para obtener información de cada opción correspondiente de las 5 pestañas, consulte las descripciones de las siguientes páginas.

Machine Information (Información de la máquina)

Información general: se muestra la información básica del producto.

Elemento	Descripción
Host Name (Nombre del host)	Muestra el nombre de host del producto.
IP Address (Dirección IP)	Muestra la dirección IP del producto.
MAC Address (Dirección MAC)	Muestra la dirección MAC del producto.
System Version (Versión del sistema)	Muestra la versión del sistema del producto.
Engine Version (Versión del motor)	Muestra la versión del motor del producto.
UI Version (Versión de interfaz de usuario)	Muestra la versión de la interfaz de usuario del producto.
Homepage Version (Versión de la página de inicio)	Muestra la versión de la página de inicio del producto.
Wi-Fi Mac Address (Dirección Mac Wi-Fi)	Muestra la dirección Mac Wi-Fi del producto.
Wi-Fi Address (Dirección Wi-Fi)	Muestra la dirección Wi-Fi del producto.
Wi-Fi SSID (SSID Wi-Fi)	Muestra el nombre SSID del producto.

Report (Informe): permite imprimir los diferentes informes del producto.

Elemento	Descripción
System Configuration Page (Página de configuración del sistema)	Imprime la página de configuración del producto.
System Menu Map (Mapa del menú del sistema)	Imprime el mapa del menú del producto.
System Usage Page (Página de uso del sistema)	Imprime el informe de uso del producto.
Address Book (Libreta de direcciones)	Imprime la libreta de direcciones del producto.
Network Settings Report (Informe de configuración de red)	Imprime el informe de configuración de red del producto.

Installed Options (Opciones instaladas): permite habilitar o deshabilitar las funciones de la pantalla principal.

Elemento	Descripción
Copiar	Permite habilitar o deshabilitar la función.
ID Card Copy (Copia de carné de identidad)	Permite habilitar o deshabilitar la función.
E-Mail (Correo electrónico)	Permite habilitar o deshabilitar la función.
Scan (Digitalizar)	Permite habilitar o deshabilitar la función.
Advanced Copy (Copia avanzada)	Permite habilitar o deshabilitar la función.
USB Print (Impresión USB)	Permite habilitar o deshabilitar la función.

Faults (Errores): muestra los elementos de error actuales o la lista de mensajes de advertencia.

Suministros

Supplies (Suministros): muestra los estados actuales de los suministros.

Elemento	Descripción
Toner usage remain (Uso restante del tóner)	Muestra la capacidad restante actual del tóner en porcentaje.
Drum usage remain (Uso restante del tambor)	Muestra la capacidad restante actual de la unidad del tambor en porcentaje.

Información de facturación

Billing Information (Información de facturación): se utiliza para mostrar el estado de uso de las funciones del producto.

Elemento	Descripción
Flatbed Total Page Scanned to Copy (Total de páginas a través de la plataforma plana digitalizadas para copiar)	Muestra el recuento total de copias que se han realizado a través de la plataforma plana.
ADF Simplex Page Scanned to Copy (Página de una sola cara del ADF digitalizada para copiar)	Muestra el recuento total de copias realizadas mediante la función de una sola cara del ADF.
ADF Duplex Page Scanned to Copy (Página dúplex del ADF digitalizada para copiar)	Muestra el recuento total de copias realizadas mediante la función dúplex del ADF.
ADF Total Page Scanned to Copy (Total de páginas del ADF digitalizadas para copiar)	Muestra el recuento total de copias que se han realizado mediante el ADF.
Counters (Contadores)	Muestra el número de uso acumulativo total respectivo de la copia, el motor de la impresora y el módulo del escáner.

Herramientas

Device Settings (Configuración del dispositivo): muestra la configuración básica del producto.

Configuración del dispositivo	
Elemento	Descripción
Language (Idioma)	Cambia el idioma de la pantalla táctil. Idiomas admitidos: inglés, chino tradicional, chino simplificado
Date/Time (Fecha y hora)	Configura la fecha y la hora actuales en el producto. El formato de hora es el sistema de 24 horas.
Tray Contents (Tray 1)	Permite especificar el tamaño de la copia. Opciones disponibles: A4, A5, A6, B5, B6, Letter, Legal, LG13, Oficio, User Define
Tray Contents (Manual Tray)	Permite especificar el tamaño de la copia. Opciones disponibles: A4, A5, A6, B5, B6, Letter, Legal, LG13, Oficio, User Define
Selectable Paper Size	Choice: A4, A5, LTR, LGL
Media Type (Tipo de medio)	Permite especificar el tipo de medio. Opciones disponibles: Thin (Delgado), Thick (Grueso), Plain (Plano), Laser (Láser), Bond (solo bandeja manual)
Energy Save (Ahorro de energía)	Permite elegir cuánto tiempo desea que transcurra para entrar en el modo de ahorro de energía después de realizar la última acción. Opciones disponibles: Eco Mode (Modo Eco) , 5Min (5 min), 15Min (15 min), 30Min (30 min), 1Hr (1 h) Dado que el modo Eco requiere más tiempo para volver al modo Preparado, para reducir el tiempo de espera, puede cambiar el modo predeterminado a otras opciones.
Auto Power Off (Apagado automático)	Permite elegir cuánto tiempo desea que transcurra para entrar en el modo de ahorro de energía después de realizar la última acción. Opciones disponibles: Disable (Deshabilitado), 5Min (5 min), 15Min (15 min), 30Min (30 min), 1Hr (1 h), 2Hr (2 h), 4Hr (4 h)
Schedule Restart (Programar reinicio)	Permite habilitar o deshabilitar el reinicio automático del producto en un horario preestablecido. Opciones disponibles: On (Activado)/Off (Desactivado) , activado (1~30 días)

Management (Administración)	
Reset Default (Restablecer valores predeterminados)	Se devuelven los valores predeterminados de fábrica de todas las configuraciones existentes en Tools (Herramientas) (Mantenga la libreta de direcciones y los destinos de archivo).
Reset Default All (Restablecer valores predeterminados)	Se devuelven los valores predeterminados de fábrica de todas las configuraciones existentes en Tools (Herramientas).
Reset Count (Restablecer recuento)	Permite restablecer el recuento del rodillo o la almohadilla después su sustitución. Haga clic en [Immediate] (Inmediato) para restablecer el recuento. Opciones disponibles: ADF Pad, ADF Roller, Manual Tray Pad (Almohadilla de bandeja manual), Tray 1 pad (Almohadilla de bandeja 1)
V-Mag Adjustment (Ajuste V-Mag)	Permite ajustar el índice de ampliación vertical de la IMPRESORA. Opciones disponibles: -0,4 %/-0,2 %/*0 %/+0,2 %/+0,4 %
Clear Memory (Borrar memoria)	Presiónelo para borrar la memoria de la impresora.
Clean Printer (Limpiar impresora)	Presiónelo para limpiar la trayectoria del papel de la impresora.
System Timeout (Tiempo de espera del sistema)	Cuando la pantalla táctil no se ha utilizado durante un período de tiempo, el sistema restablece automáticamente los valores preestablecidos de todas las configuraciones de la pantalla táctil y regresa a la pantalla principal. Valores disponibles de la opción System Timeout (Tiempo de espera del sistema): de 5 segundos a 600 segundos. Cada intervalo es de 5 segundos. (30 s)
Display Brightness (Brillo de la pantalla)	Permite establecer el brillo en la pantalla táctil.
Default Operating Mode (Modo de funcionamiento predeterminado)	Permite establecer el modo de funcionamiento predeterminado (función) en la pantalla táctil. Cuando el tiempo de espera se cumpla, se mostrará el modo de funcionamiento predeterminado especificado. (Home [Inicio]/ Copy [Copiar] /Normal/E-mail [Correo electrónico]/ID Copy (Copia del carné de identidad)/Scan (Digitalizar)), USB Print (Impresión USB), Advanced Copy (Copia avanzada)

Blank Page Detection Level (Nivel de detección de página en blanco)	Elija el nivel de detección para detectar la página en blanco. Opciones disponibles: Easy to be detected as document (Fácil de detectar como documento) /Normal/Easy to be detected as blank page (Fácil de detectar como página en blanco)
Document Type	Choose if you wish to show or hide the option of document type. Choice: Hide /Show Document type includes Text and Mixed mode. Text: Select to sharpen your text. Mixed: Suitable for most typed originals.
Save Log (Guardar registro)	Si elige esta opción, presione [Start] (Iniciar) para guardar el archivo de registro del sistema en una unidad flash USB insertada para solucionar el problema que causa los errores.
USB Control	Habilite o deshabilite el puerto del host USB. *Habilitar deshabilitar Habilite o deshabilite el puerto del dispositivo USB. *Habilitar deshabilitar
App plug-in	Habilite o deshabilite una aplicación de terceros para instalarla y mostrarla en el panel táctil.
FM Update	Haga clic en Iniciar para actualizar el firmware.

* **La configuración predeterminada se muestra en estilo de negrita y cursiva**

Default Settings (Configuración predeterminada): preestablece la configuración predeterminada para cada función.

Configuración predeterminada	
Elemento	Descripción
Copy Default Settings (Configuración predeterminada para copiar)	Preestablece la configuración predeterminada para la función Copy (Copiar).
ID Card Copy Default Settings (Configuración predeterminada para la copia del carné de identidad)	Preestablece la configuración predeterminada para la función ID Card Copy (Copia de carné de identidad).
Scan Default Settings (Configuración predeterminada para digitalizar)	Preestablece la configuración predeterminada para la función Scan (Digitalizar).

E-mail Default Settings (Configuración predeterminada de correo electrónico)	Preestablece la configuración predeterminada para la función E-mail (Correo electrónico).
Address Book (Libreta de direcciones)	Preestablece la libreta de direcciones.

Network Settings (Configuración de red): preestablece la configuración predeterminada de la red.

Configuración de red	
Elemento	Descripción
Enable (Habilitar)	<p>Permite habilitar o deshabilitar la función Ethernet o Wi-Fi del producto.</p> <p>Opciones disponibles: Off (Desactivado), Ethernet, Wi-Fi</p> <p>Wi-Fi: disponible para el modo de estación Wi-Fi. Modo [Estación]: en el modo Estación, este producto actúa como un cliente que se conecta a un punto de acceso Wi-Fi (generalmente un enrutador habilitado para Wi-Fi).</p> <p>Nota: Los modos Ethernet y Wi-Fi no pueden funcionar al mismo tiempo.</p>
Host Name (Nombre del host)	Establece un nombre de host para el producto.
TCP / IP Settings (Configuración TCP/IP)	<p>Establece los métodos de conexión y los parámetros de la red del producto.</p> <p>DHCP: Habilita o deshabilita el DHCP. No necesita especificar la dirección IP estática si habilita DHCP.</p> <p>IP Address (Dirección IP)/ Subnet Mask (Máscara de subred)/Gateway (Puerta de enlace): si deshabilita DHCP, configure la dirección IP, la máscara de subred y la puerta de enlace para la dirección IP estática.</p> <p>DNS Server (Servidor DNS): Configura una dirección de servidor DNS para el producto.</p>

SMTP	<p>Establece los parámetros SMTP de la red del producto.</p> <p>Login Name (Nombre de inicio de sesión): Escriba un nombre de inicio de sesión para el servidor SMTP del producto.</p> <p>Password (Contraseña): Introduzca una contraseña para el servidor SMTP del producto.</p> <p>Mail Server (Servidor de correo): Escriba una dirección IP o un nombre de host para el servidor de correo del producto.</p> <p>Port (Puerto): Escriba un número de puerto para el servidor de correo del producto.</p> <p>Authentication Method (Método de autenticación): Establece un método de autenticación (SMTP) para el servidor de correo del producto. Si selecciona None (Ninguno), no se utilizará un método de autenticación.</p>	
WI-FI Station Mode (Modo de estación Wi-Fi)	Elija esta opción para utilizar este producto en el modo de estación Wi-Fi.	
WI-FI AP Mode (Modo de punto de acceso Wi-Fi)	Elija esta opción para utilizar este producto en modo de punto de acceso Wi-Fi.	
Network Security Setup (Configuración de seguridad de la red)	Permite habilitar o deshabilitar el filtro. Vaya a la página web integrada del producto para especificar la dirección IP del filtro.	
Network Security Setup (Configuración de seguridad de la red)		
Security Configuration Filter (Filtro de configuración de seguridad)	Especifique si desea habilitar o deshabilitar la configuración del filtro.	*Disable (Deshabilitar)/Enable (Habilitar)
Filter Mode (Modo de filtro)	Especifique el modo de filtro para permitir o denegar el acceso al dispositivo a algunas direcciones IP.	Allow (Permitir)/Deny (Denegar)
IP Address Filter Configuration (Configuración del filtro de direcciones IP)	IP Address Filter Configuration (Configuración del filtro de direcciones IP): se pueden especificar cuatro tipos de direcciones IP de inicio y	IP Address Filter Configuration (Configuración del filtro de dirección IP)/

	finalización. Mac Address Filter Configuration (Configuración del filtro de direcciones Mac): se pueden especificar hasta 10 direcciones Mac.	Mac Address Filter Configuration (Configuración del filtro de direcciones Mac)
Network Port Settings (Configuración del puerto de red)		
HTTP Server (Servidor HTTP)	Permite activar o desactivar el servidor HTTP.	*On (Activado)/Off (Desactivado)
SNMP Agent (Agente SNMP)	Permite activar o desactivar el agente SNMP.	*On (Activado)/Off (Desactivado)
Morpria Print (Impresión Morpria)	Permite activar o desactivar Morpria Print.	*On (Activado)/Off (Desactivado)

LPR	Permite activar o desactivar LPR.	*On (Activado)/Off (Desactivado)
Raw Print (9100) (Impresión en bruto [9100])	Permite activar o desactivar la impresión en bruto. Puerto: 9100	*On (Activado)/Off (Desactivado)
GDI Print (9101) (Impresión GDI [9101])	Permite activar o desactivar la impresión GDI. Puerto: 9101	*On (Activado)/Off (Desactivado)
SNMP		
Permite habilitar SNMPv1/v2	On (Activado)/Off (Desactivado)	
Community name (Nombre de la comunidad)	Permite definir el nombre de la comunidad.	
Enable SNMPV3 (Habilitar SNMPV3)	On (Activado)/Off (Desactivado)	
User Name (Nombre de usuario)	Permite escribir el nombre de usuario. (1~32 caracteres)	
Authentication Protocol (Protocolo de autenticación)	MD5/SHA	
Invalid URL (Dirección URL no válida)	Permite escribir la dirección URL no válida. (8~32 caracteres)	
Privacy Protocol (Protocolo de privacidad)	DES/AES-128	
Password (Contraseña)	Permite escribir su contraseña. (8~32 caracteres)	
Context Name (Nombre de contexto)	Permite escribir su nombre de contexto.	
LDAP Server		
Ingrese la información de su servidor LDAP para cargar la dirección de correo electrónico en el producto y ahorrar tiempo al ingresar estas direcciones.		
Certificate Upload		
Le permite cargar un certificado o ingresar una contraseña para acceder a un servidor específico.		

Personalizar las configuraciones del producto mediante la página web

1. Especifique los parámetros de red. Para ello, consulte la sección anterior, especifique la dirección IP del producto y otras configuraciones de red.
2. El producto está diseñado con una página web integrada para permitir que el administrador del sistema administre el producto de forma remota. Simplemente escriba la dirección IP del producto en el campo de dirección URL del navegador y, a continuación, presione Entrar. La página web integrada del producto aparece como se muestra a continuación.

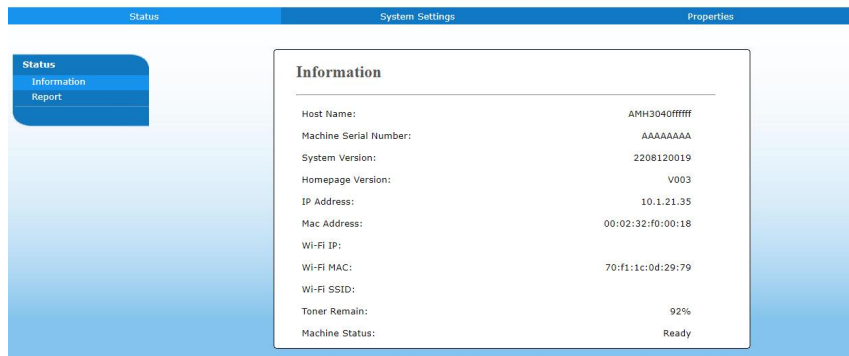

The screenshot shows a web interface with a blue header containing three tabs: 'Status', 'System Settings', and 'Properties'. On the left side, there is a vertical menu with three items: 'Status', 'Information', and 'Report'. The 'Information' item is selected and highlighted. The main content area displays a table titled 'Information' with the following data:

Information	
Host Name:	AMH3040fffff
Machine Serial Number:	AAAAAAA
System Version:	2206120019
Homepage Version:	V003
IP Address:	10.1.21.35
Mac Address:	00:02:32:f0:00:18
Wi-Fi IP:	
Wi-Fi MAC:	70:f1:1c:0d:29:79
Wi-Fi SSID:	
Toner Remain:	92%
Machine Status:	Ready

3. Haga clic en cada elemento situado debajo de estas pestañas para configurar los valores pertinentes. Para obtener detalles de cada configuración, consulte la sección siguiente, Resumen de la página web.

Resumen de la página web

La página web incrustada contiene las cinco pestañas siguientes: Status (Estado), Job (Trabajo), Scan (Digitalizar), Print (Imprimir) y Properties (Propiedades). Cada una de las pestañas se describirá en esta sección.

Elementos que se pueden personalizar

Status (Estado)

Muestra el estado y la información básica del producto.

Elemento	Descripción
Information (Información)	Muestra la siguiente información básica del producto.
Host Name (Nombre del host)	Muestra el nombre del host.
Machine SN (Número de serie de la máquina)	Muestra el número de serie de la máquina.
System Version (Versión del sistema)	Muestra la versión del firmware.
Homepage Version (Versión de la página de inicio)	Muestra la versión de la página web incrustada.
IP Address (Dirección IP)	Muestra la dirección IP.
Mac Address (Dirección MAC)	Muestra la dirección Mac.
Wi-Fi Mac Address (Dirección Mac Wi-Fi)	Muestra la dirección Mac Wi-Fi del producto.
Wi-Fi Address (Dirección Wi-Fi)	Muestra la dirección Wi-Fi del producto.
Wi-Fi SSID (SSID Wi-Fi)	Muestra el nombre SSID del producto.
Toner Remain (Tóner restante)	Muestra el tóner restante del cartucho de tóner.
Machine Status (Estado de la máquina)	Muestra el estado de la máquina.

Configuración del sistema

*Valor predeterminado de fábrica

Elemento	Descripción	Opción
Language (Idioma)	Idioma que se muestra en la pantalla LCD.	*English /繁體中文/简体中文/Русский (La opción varía según tu modelo)
NTP Server (Servidor NTP)	Permite especificar el servidor NTP.	
Time Zone (Zona horaria)	Permite especificar la zona horaria local.	
Date/Time (Fecha y hora)	Configura la fecha y la hora actuales en el producto. El formato de hora es el sistema de 24 horas.	
Energy Save (Ahorro de energía)	Permite elegir cuánto tiempo desea que transcurra para entrar en el modo de ahorro de energía después de realizar la última acción. *Como el modo ECO ahorra más energía, requiere más tiempo para volver al modo Preparado.	*ECO mode (Modo ECO)/5Min (5 min)/15Min (15 min)/30Min (30 min)/1Hr (1 h)/2Hr (2 h)/4Hr (4 h)
Auto Power Off (Apagado automático)	Permite elegir cuánto tiempo desea que transcurra para apagar el producto automáticamente después de su última acción.	*Off (Desactivado)/5Min (15 min)/30Min (30 min)/1Hr (1 h)/2Hr (2 h)/4Hr (4 h)
Schedule Restart (Programar reinicio)	Permite habilitar o deshabilitar la opción [Schedule Restart] (Programar reinicio). Si lo selecciona, escriba el número de días para reiniciar el dispositivo automáticamente.	* On (Activado)/Off (Desactivado)
Management (Administración)		
Reset Def. (Valores predeterminados de fábrica)	Permite restablecer los valores predeterminados de fábrica todas las configuraciones. (Mantenga la libreta de direcciones y los destinos de archivo)	
Reset Def. All (Valores predeterminados de fábrica)	Permite restablecer los valores predeterminados de fábrica todas las configuraciones.	

Reset Count (Restablecer recuento)	Permite restablecer el recuento del rodillo o la almohadilla después su sustitución. Haga clic en [Immediate] (Inmediato) para restablecer el recuento.	ADF Pad (Almohadilla del ADF)/ADF Roller (Rodillo delo ADF)/Tray 1 Pad (Almohadilla de la bandeja 1)/Manual Tray Pad (Almohadilla de la bandeja manual)
V-Mag Adjustmnet (Ajuste de ampliación V)	Permite ajustar el índice de ampliación vertical de la impresora.	-0,4 %/-0,2 %/*0 % +0.2 %/+0,4 %
Clear Memory (Borrar memoria)	Presiónelo para borrar la memoria.	
Clean Printer (Limpiar impresora)	Presiónelo para limpiar la trayectoria del papel de la impresora.	
Paper Count (Recuento de papel)	Muestra el recuento total de páginas.	
Timeout (Tiempo de espera)	Cuando la máquina no se ha utilizado durante un determinado período de tiempo, el sistema restablecerá automáticamente los valores predeterminados de todos los ajustes. Valor de tiempo de espera del sistema: 0 ~ 300 segundos. Cada intervalo es de 15 segundos.	* Activado (60 segundos)/Desactivado
Default Mode (Modo predeterminado)	Permite establecer el modo de funcionamiento predeterminado en la pantalla LCD.	* Copy (Copiar) , Home (Inicio), ID Card Copy (Copia de carné de identidad), E-mail (Correo electrónico), Scan (Digitalizar), Advanced Copy (Copia avanzada), USB Print (Impresión USB)
Blank Page Detection Level (Nivel de detección de página en blanco)	Elija la intensidad de detección de las páginas en blanco.	Normal, Easy to be detected as blank pages (Fácil de detectar como página en blanco), Easy to be detected as documents (Fácil de detectar como documento)

Document Type (Tipo de Documento)	Elige si quieres mostrar u ocultar la opción de tipo de documento.	*Hide/Show (*Ocultar mostrar)
USB Host	Habilite o deshabilite el puerto del host USB.	*Enable/Disable (*Habilitar deshabilitar)
USB Device	Habilite o deshabilite el puerto del dispositivo USB.	*Enable/Disable (*Habilitar deshabilitar)
Account Password Length (Longitud de la contraseña de la cuenta)	Conjunto no. de caracteres o dígitos de su contraseña.	1~32

Password Settings (Configuración de contraseña)	
New Password (Nueva contraseña)	Permite escribir una contraseña para habilitar la modificación de la página web. La contraseña debe tener entre 8 y 32 caracteres o dígitos.
Retype Password (Volver a escribir la contraseña)	Vuelva a escribir la nueva contraseña.

Properties (Propiedades)

La pestaña **Properties (Propiedades)** contiene las siguientes opciones: **FTP/SMB Setup (Configuración de FTP/SMB)**, **MFP's storage (Almacenamiento de MFP)**, **Address Book (Libreta de direcciones)**, **Network (Red)** y **FW Update (Actualización de FW)**.

FTP/SMB Setup (Configuración de FTP/SMB): se utiliza para mostrar todos los destinos o crear un nuevo destino FTP o SMB para almacenar las imágenes digitalizadas.

Elemento	Descripción
Add New (Agregar nuevo)	Haga clic para agregar un nuevo destino. Escriba la configuración para los siguientes elementos.
Filing Name (Nombre de archivo)	Escriba su nombre de archivo.
Protocol (Protocolo)	Opciones disponibles: FTP, SMB
URL (Dirección URL)	Escriba la dirección URL de un servidor de archivos.
Port (Puerto)	Escriba el número de puerto del servidor de archivos.
Login Name (Nombre de inicio de sesión)	Escriba el nombre de inicio de sesión del servidor de archivos si es necesario.
Password (Contraseña)	Escriba la contraseña del servidor de archivos si es necesario.
Retype Password (Volver a escribir la contraseña)	Vuelva a escribir la contraseña.
Copiar	Marque un destino de archivos y haga clic en este botón para copiar la configuración de este destino, incluidos el protocolo, la dirección URL, el puerto, el nombre de inicio de sesión y la contraseña.
Modify (Modificar)	Permite modificar un servidor de archivos actual.
Delete (Eliminar)	Permite eliminar un servidor de archivos actual.

MFP's storage (Almacenamiento de MFP): se utiliza para descargar y eliminar archivos almacenados en la memoria de la máquina. El nombre de las imágenes digitalizadas se asignará con un prefijo de nombre de archivo Doc seguido de un número de serie.

Elemento	Descripción
Folder Operation (Operación de carpeta)	
Create New Folder (Crear nueva carpeta)	Se utiliza para crear una nueva carpeta para almacenar las imágenes.
Manage Folder (Administrar carpeta)	Se utiliza para eliminar una carpeta.
Folders (Carpetas)	
Public (Públicas)	Se utiliza para almacenar las imágenes digitalizadas almacenadas en el directorio raíz. Acción: Abrir, Eliminar, Descargar Configuración del tiempo de espera: establezca la hora a la que desea eliminar las imágenes digitalizadas.

Address Book (Libreta de direcciones): se utiliza para importar o exportar una libreta de direcciones de correo electrónico o una guía telefónica.

Elemento	Descripción
Individual	Permite crear, modificar o eliminar una dirección de correo electrónico individual.
Group (Grupo)	Permite crear, modificar o eliminar un grupo de correo electrónico.
Import Address Book (Importar libreta de direcciones)	Permite importar un archivo de direcciones de correo electrónico o de libreta telefónica en un archivo .csv desde su PC.
Export Address Book (Exportar libreta de direcciones)	Permite exportar un archivo de direcciones de correo electrónico o de libreta telefónica del producto a un archivo .csv. El archivo de la libreta de direcciones se puede abrir o modificar mediante la aplicación Excel.

Network (Red)

Muestra la información de red del producto.

*Valor predeterminado de fábrica

Elemento	Descripción	Opción
Host Name (Nombre del host)		
Host Name (Nombre del host)	Permite mostrar el nombre de host del producto.	
TCP/IP Settings (Configuración TCP/IP)		
Obtain an IP address automatically (Obtener una dirección IP automáticamente)		*Off (Desactivado)/On (Activado)
Dirección IP Set up an IP address (Configurar una dirección IP)	Permite especificar la dirección IP del producto.	
Subnet Mask (Máscara de subred)	Permite especificar el número de máscara de subred.	
Gateway (Puerta de enlace)	Permite especificar la puerta de enlace para la dirección IP.	
Domain Name (Nombre de dominio)	Permite configurar un nombre de dominio para el producto.	
DNS Server	Ingrese su servidor DNS.	
WINS Server	Ingrese su servidor WINS.	
802.1x EAP Setting		
802.1x EAP		*Off/On
EAP Method		*PEAP/TLS/TTLS/MD5
Phase 2 Authentication		*None/MSCHAPV2/GTC
Root Certificate		*Off/On
Identity	Ingrese su identidad.	
Password	Ingresa tu contraseña.	
Wi-Fi Settings (Configuración de Wi-Fi)		
Search AP (Buscar punto de acceso)	Haga clic en [Search AP] (Buscar punto de acceso); se mostrarán las redes inalámbricas actualmente conectadas. Seleccione la red inalámbrica a la que desea conectarse y, a continuación, escriba la clave de seguridad si es necesario.	
IP Settings (Configuración de IP)	Obtenga la dirección IP directamente del servidor DHCP. También puede escribir su dirección IP estática en el campo [IP Address] (Dirección IP), [Subnet Mask] (Máscara de subred) y [Gateway] (Puerta de enlace), respectivamente.	
Preferred DNS Server (Servidor DNS preferido)	Permite configurar la dirección del servidor DNS preferido para el producto.	

SMTP		
Servidor de correo	Especifique la dirección IP del servidor SMTP.	
Port (Puerto)	Escriba el número de puerto del servidor SMTP. * 25	
Authentication Method (Método de autenticación)	Escriba el método de autenticación del correo electrónico. Opciones disponibles: *On (Activado)/Off (Desactivado)	
Encrypt (Cifrar)	Elija el método de cifrado de los correos electrónicos en el servidor SMTP. Opciones disponibles: *None (Ninguno), SSL, TLS/STARTTLS	
Login Name (Nombre de inicio de sesión)	Escriba el nombre de inicio de sesión para la autenticación SMTP.	
Password (Contraseña)	Escriba la contraseña para la autenticación SMTP.	
Network Security Setup (Configuración de seguridad de la red)		
Security Configuration Filter (Filtro de configuración de seguridad)	Especifique si desea habilitar o deshabilitar la configuración del filtro.	*Disable (Deshabilitar)/Enable (Habilitar)
Filter Mode (Modo de filtro)	Especifique el modo de filtro para permitir o denegar el acceso al dispositivo a algunas direcciones IP.	Allow (Permitir)/Deny (Denegar)
IP Address Filter Configuration (Configuración del filtro de direcciones IP)	IP Address Filter Configuration (Configuración del filtro de direcciones IP): se pueden especificar cuatro tipos de direcciones IP de inicio y finalización. Mac Address Filter Configuration (Configuración del filtro de direcciones Mac): se pueden especificar hasta 10 direcciones Mac.	IP Address Filter Configuration (Configuración del filtro de dirección IP)/ Mac Address Filter Configuration (Configuración del filtro de direcciones Mac)
Network Port Settings (Configuración del puerto de red)		
HTTP Server (Servidor HTTP)	Permite activar o desactivar el servidor HTTP.	*On (Activado)/Off (Desactivado)
SNMP Agent (Agente SNMP)	Permite activar o desactivar el agente SNMP.	*On (Activado)/Off (Desactivado)
Morpria Print (Impresión Morpria)	Permite activar o desactivar Morpria Print.	*On (Activado)/Off (Desactivado)

LPR	Permite activar o desactivar LPR.	*On (Activado)/Off (Desactivado)
Raw Print (9100) (Impresión en bruto [9100])	Permite activar o desactivar la impresión en bruto. Puerto: 9100	*On (Activado)/Off (Desactivado)
GDI Print (9101) (Impresión GDI [9101])	Permite activar o desactivar la impresión GDI. Puerto: 9101	*On (Activado)/Off (Desactivado)
SNMP		
Permite habilitar SNMPv1/v2	On (Activado)/Off (Desactivado)	
Community name (Nombre de la comunidad)	Permite definir el nombre de la comunidad.	
Enable SNMPV3 (Habilitar SNMPV3)	On (Activado)/Off (Desactivado)	
User Name (Nombre de usuario)	Permite escribir el nombre de usuario. (1~32 caracteres)	
Authentication Protocol (Protocolo de autenticación)	MD5/SHA	
Invalid URL (Dirección URL no válida)	Permite escribir la dirección URL no válida. (8~32 caracteres)	
Privacy Protocol (Protocolo de privacidad)	DES/AES-128	
Password (Contraseña)	Permite escribir su contraseña. (8~32 caracteres)	
Context Name (Nombre de contexto)	Permite escribir su nombre de contexto.	
LDAP Server		
Ingrese la información de su servidor LDAP para cargar la dirección de correo electrónico en el producto y ahorrar tiempo al ingresar estas direcciones.		
Certificate Upload		
Le permite cargar un certificado o ingresar una contraseña para acceder a un servidor específico.		

Security

La disponibilidad de esta función varía según su modelo.

Elemento	Descripción
User Authentication	Habilite o deshabilite la autenticación de usuario.
Account Management	Permita que el administrador cree nuevas cuentas para acceder a las funciones especificadas. Opciones: Nuevo/Modificar/Eliminar

Update FW (Actualización de FW)

Actualice el firmware del producto. Antes de actualizar el firmware del producto, primero debe descargar el firmware más reciente desde nuestro sitio web en www.avision.com en su PC. En la página web, elija [**Browse**] (**Examinar**) para encontrar el archivo de firmware en su PC y, a continuación, elija [**Update**] (**Actualizar**) para comenzar a actualizar el firmware del producto.

App Plug-In (Complemento de la aplicación)

Seleccione [**Enable**] (**Habilitar**) para instalar una aplicación de terceros en el producto. La aplicación de complemento de terceros permite a los usuarios completar las tareas de digitalización de acuerdo con su propio flujo de trabajo. Para obtener información más detallada, póngase en contacto antes con el fabricante.

A+ Manager (Configuración del administrador A+)

Seleccione [**Enable**] (**Habilitar**) y, a continuación, escriba la dirección IP de un servidor específico para enviar el archivo de registro del sistema para una solución rápida de los problemas.

* La disponibilidad de esta opción varía según el modelo de su producto.

6. Configurar el controlador de impresora

Mostrar el cuadro de diálogo de propiedades del controlador de impresora

Para mostrar el cuadro de diálogo de propiedades del controlador de impresora:

1. Haga clic en **Start (Iniciar)** en la bandeja del sistema y seleccione **PRINTERS and Faxes (Impresoras y faxes)**.
2. Haga clic con el botón derecho en el nombre de la impresora y seleccione **Properties (Propiedades)**.



3. Se mostrará el cuadro de diálogo de Propiedades de impresora del producto.

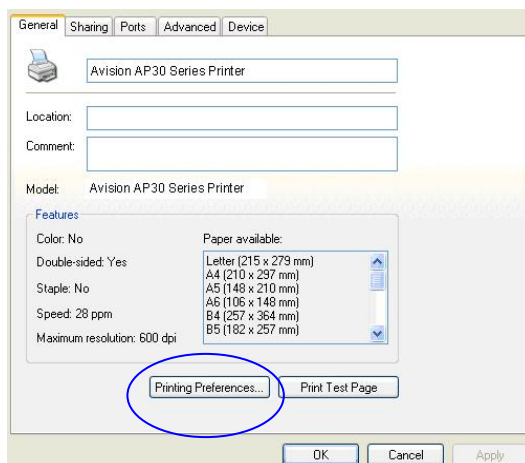

4. Haga clic en **Printing Preferences (Preferencias de impresión)** para mostrar el siguiente cuadro de diálogo **Printing Preferences (Preferencias de impresión)**.

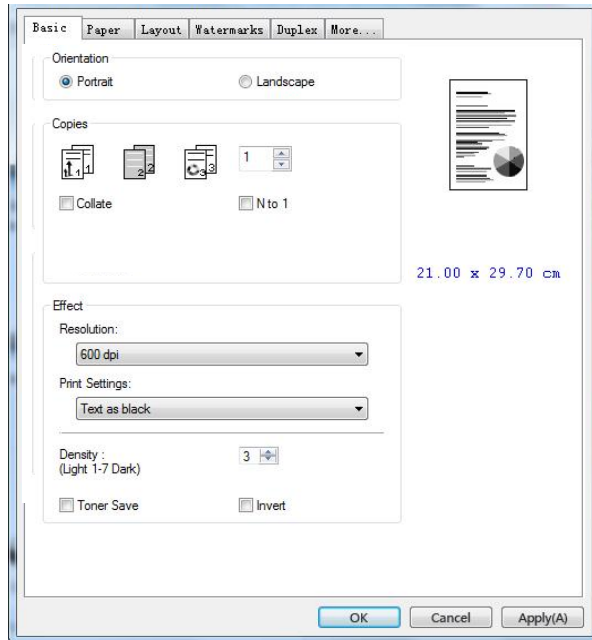

Configurar el controlador de impresora

El cuadro de diálogo Printing Preferences (Preferencias de impresión) está compuesto por las siguientes pestañas: Basic (Básico), Paper (Papel), Layout (Diseño), Watermark (Marca de agua), Duplex (Dúplex) y More (Más). El contenido de cada pestaña se describirá en las siguientes secciones.

Pestaña Basic (Básico)

La pestaña Basic (Básico) contiene ajustes para: Orientation (Orientación), Copies (Copias), Effect (Efecto), Density (Densidad), Toner Save (Ahorrar tóner) e Invert (Invertir).

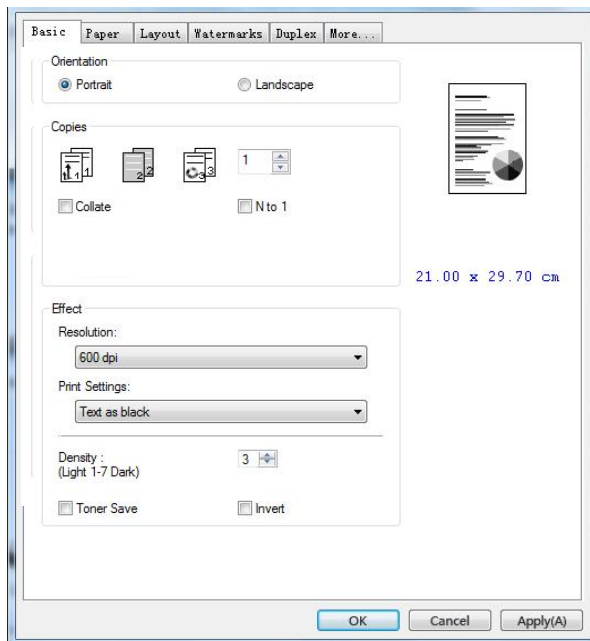

Orientación

Elija la orientación. **Opción: *Portrait, Landscape (Choice: Vertical, Horizontal)**

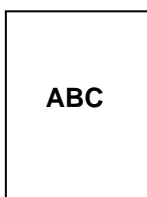

**Portrait
(Vertical)**

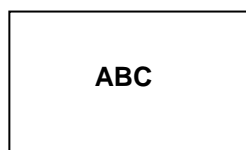

**Landscape
(Horizontal)**

*Ajustes de fábrica

Copies (Copias)

Seleccione el número de copias que desea imprimir. Puede escribir hasta 999.

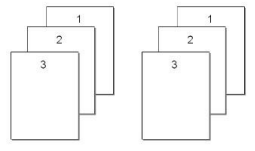
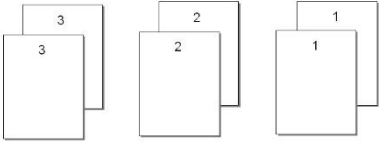
Collate (Intercalar):	<p>Haga clic para imprimir el documento en el siguiente orden de páginas: 1/2/3, 1/2/3, 1/2/3.</p> 
N to 1 (N a 1):	<p>Haga clic para invertir el orden de impresión del documento. Como resultado, la última página del documento se imprimirá primero, y viceversa.</p> 

Effect (Efecto)

Resolution (Resolución)	<p>*600 dpi: para documento normal. 1200 dpu HQ/2400 Standard/2400 dpi Fine: elija 1200 dpi (ppp) si desea mejorar la calidad de impresión. *La opción varía según el modelo de su impresora.</p>									
Print Settings (Configuración de impresión)	<p>Elección: Normal, Mejorar texto, Modo de imagen, *Texto como negro</p> <table border="1" data-bbox="651 1256 1444 1518"> <tr> <td>Normal:</td> <td>Modo normal.</td> </tr> <tr> <td>**Picture Mode (Modo de imagen)</td> <td>Adecuado para documentos que contienen imágenes.</td> </tr> <tr> <td>**Mejorar texto:</td> <td>pone el texto en negrita.</td> </tr> <tr> <td>Text as Black (Texto como negro)</td> <td>Imprime todo el texto en negro puro.</td> </tr> </table> <p>** Esta función solo está disponible para el controlador de impresora GDI.</p>		Normal:	Modo normal.	**Picture Mode (Modo de imagen)	Adecuado para documentos que contienen imágenes.	**Mejorar texto:	pone el texto en negrita.	Text as Black (Texto como negro)	Imprime todo el texto en negro puro.
Normal:	Modo normal.									
**Picture Mode (Modo de imagen)	Adecuado para documentos que contienen imágenes.									
**Mejorar texto:	pone el texto en negrita.									
Text as Black (Texto como negro)	Imprime todo el texto en negro puro.									
Density (Densidad):	<p>Haga clic para aclarar u oscurecer el documento. Density level (Nivel de densidad) (1 a 7). Por defecto: 3</p>									
Toner Save (Ahorrar tóner):	<p>Le permite imprimir el documento utilizando el modo de ahorro de tóner.</p>									
Invert (Invertir):	<p>Hace que cada píxel se invierta a su color complementario. Por ejemplo: un texto original en negro sobre un fondo blanco se convierte en un texto blanco sobre un fondo negro.</p>									

*Ajustes de fábrica

Pestaña Paper (Papel)

La pestaña Paper (Papel) contiene ajustes para: Original Size (Tamaño original), Tray (Bandeja) y Media Type (Tipo de soporte).

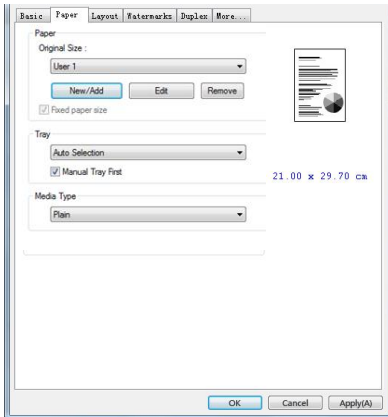

Paper (Papel)

<p>Original Size (Tamaño original):</p>	<p>Seleccione el tamaño del papel introducido en la bandeja designada.</p> <p>Choice(Opción): *A4, A5, A6, B5 (JIS), B6 (JIS), Executive, Legal, Letter, Usuario Conjuntos</p> <p>Haga clic en [Agregar/Nuevo] (Add/New) para crear hasta 20 juegos de tamaño personalizado.</p>
<p>Tray (Bandeja):</p>	<p>Seleccione la bandeja desde la cual se deberá alimentar el papel.</p> <p>Opción: Auto (Automática), Manual Tray (Bandeja manual), Main Tray (Bandeja principal)</p> <p>*Manual Tray First (Bandeja manual primero): Automático significa que selecciona automáticamente la bandeja de papel que está disponible (prioridad: 1: bandeja manual, 2: bandeja 1).</p> <p>Auto: Automático significa que selecciona automáticamente la bandeja de papel que está disponible (prioridad: 1: bandeja 1, 2: bandeja manual).</p>
<p>Media Type (Tipo de soporte):</p>	<p>Seleccione el tipo de soporte que desea utilizar para imprimir.</p> <p>Opción: *Plain Paper (Papel normal), Thin Paper (Papel fino), Thick Paper (Papel grueso), Laser Paper (Papel de impresión láser), **Bond (Papel Bond), **: Solo disponible en la bandeja manual para la impresión por una cara</p>

*Ajustes de fábrica

Pestaña Layout (Diseño)

La pestaña Layout (Diseño) contiene ajustes para: N-up (Varias páginas en una hoja) y Output Paper Size (Tamaño del papel de impresión).

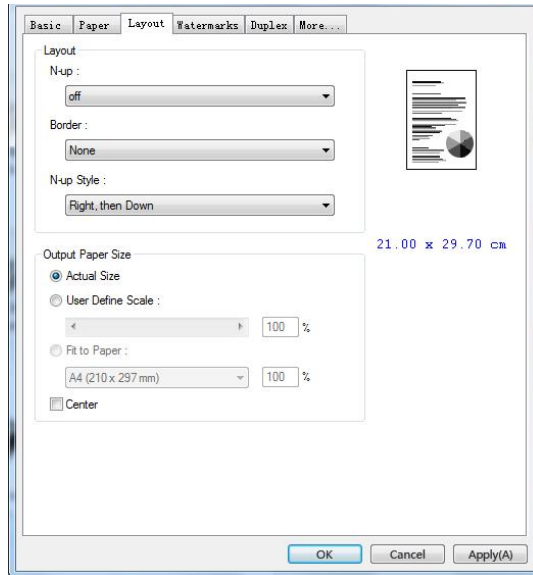



Layout

N-up (Varias páginas en una hoja):

Elija el número de páginas que desea imprimir en una misma hoja de papel.

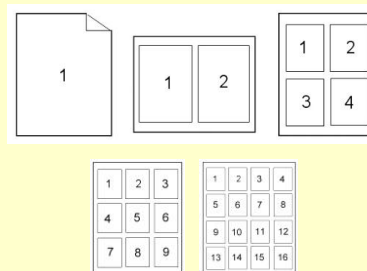
Opción: *Off, 2up(2-in-1), 4-up(4-in-1), 9-up(9-in-1), 16-up(16-in-1) [Desactivado, 2 páginas (2 en 1), 4 páginas (4 en 1), 9 páginas (9 en 1), 16 páginas (16 en 1)]

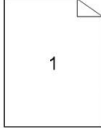
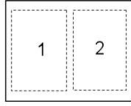

<p>Border (Borde):</p>	<p>Seleccione si desea añadir un borde alrededor de cada página cuando imprima más de una página en una misma hoja de papel.</p> <p>Opción: *None (Ninguno), Border Line (Línea de borde), Dashed Line (Línea de guiones)</p> <div style="display: flex; justify-content: space-around; align-items: center;">    </div>
-------------------------------	---

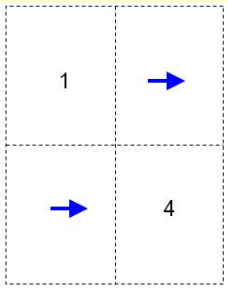
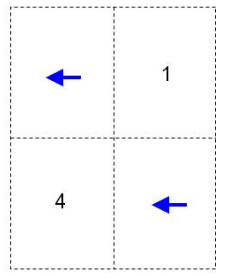
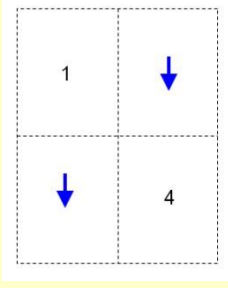
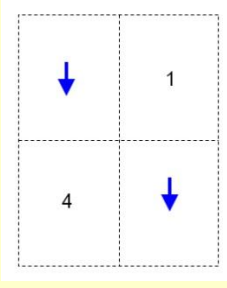
<p>N-up Style (Estilo de varias páginas en una hoja):</p>	<p>Seleccione el estilo que desea utilizar cuando imprima un documento de varias páginas en una misma hoja.</p> <p>Opción: *Right, then Down/Down, then Right/Left, then Down/Down, then Left (Derecha y después abajo/Abajo y después derecha/Izquierda y después Abajo/Abajo y después izquierda)</p> <div style="display: flex; flex-wrap: wrap; justify-content: space-around;"> <div style="border: 1px solid black; padding: 5px; margin: 5px;"> <p style="text-align: center;">Derecha y después abajo</p>  </div> <div style="border: 1px solid black; padding: 5px; margin: 5px;"> <p style="text-align: center;">Abajo y después izquierda</p>  </div> <div style="border: 1px solid black; padding: 5px; margin: 5px;"> <p style="text-align: center;">Abajo y después derecha</p>  </div> <div style="border: 1px solid black; padding: 5px; margin: 5px;"> <p style="text-align: center;">Izquierda y después abajo</p>  </div> </div>
--	--

*Ajustes de fábrica

Output Paper Size (Tamaño del papel de impresión)

*Actual Size (Tamaño real)	Imprime el tamaño real de tu documento.
User Define Scale (Escala definida por el usuario)	Puede reducir o ampliar la imagen de impresión utilizando la barra deslizable. Scaling rate (Índice de ajuste de escala): 25% a 400% *100%
Fit to Paper (Ajustar al papel)	Imprime toda la página del original seleccionado incluyendo los cuatro márgenes.
Center (Centro)	Imprime su imagen en el centro del papel de impresión.

*Ajustes de fábrica

Pestaña Watermark (Marca de agua)

La pestaña Watermark (Marca de agua) le permite agregar un texto o una imagen; como CONFIDENCIAL, IMPORTANTE, BORRADOR, etc.; a su documento.

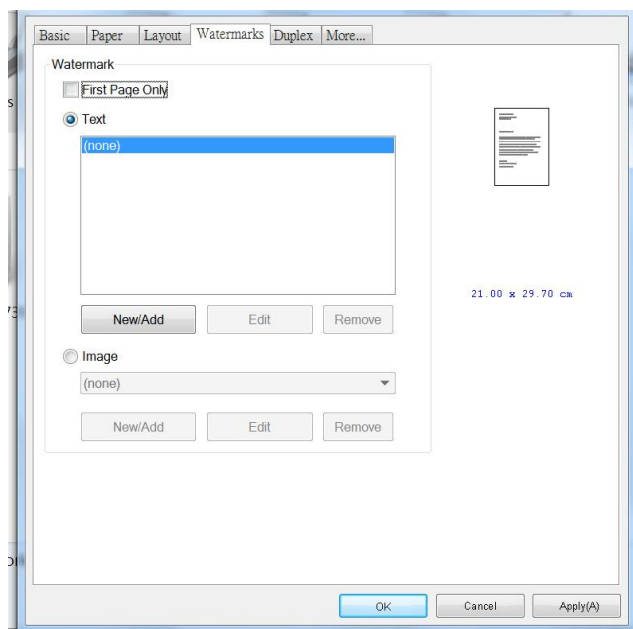

<p>First Page only (Solo primera página)</p>	<p>Marque para imprimir una marca de agua solo en la primera página. Desmarque la casilla para imprimir la marca de agua en todas las páginas.</p>
<p>Text (Texto)</p>	<p>Seleccione y haga clic en New/Add (Nuevo/Agregar) para agregar un nuevo texto de marca de agua. Haga clic en el botón Edit (Editar) para modificarlo o en el botón Remove (Quitar) para borrarlo.</p> <div data-bbox="901 1355 1086 1601" data-label="Image"> </div>
<p>Image (Imagen)</p>	<p>Seleccione y haga clic en New/Add (Nuevo/Agregar) para agregar una nueva imagen de marca de agua. Haga clic en el botón Edit (Editar) para modificarlo o en el botón Remove (Quitar) para borrarlo. Puede elegir su imagen en los formatos de archivo BMP, TIFF o JPG.</p>

Agregar un nuevo texto de marca de agua

Para agregar un nuevo texto de marca de agua:

1. Seleccione **Text (Texto)** y, a continuación, haga clic en el botón **Add/New (Agregar/Nuevo)**. Aparecerá el siguiente cuadro de diálogo de Marca de agua.

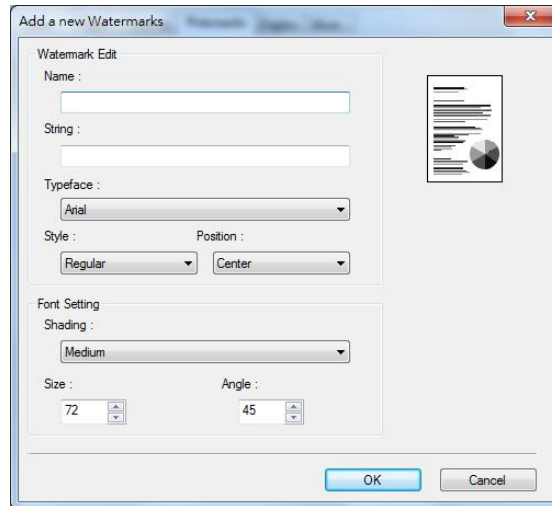

Name (Nombre)	Escriba el nombre del texto de marca de agua. Este nombre aparecerá en la lista de textos de marca de agua.
String (Cadena)	Escriba el texto de marca de agua; como confidencial, importante, etc.
Typeface (Tipo de letra)	Seleccione el tipo de fuente del texto de marca de agua.
Style (Estilo)	Seleccione el estilo del texto de marca de agua. Choice(Opción): *Regular (Normal), Bold (Negrita), Italic (Cursiva), Bold Italic (Negrita cursiva).
Position (Posición)	Seleccione la posición del texto de marca de agua. Choice(Opción): *Center (Centro), Tile (Mosaico).

Angle (Ángulo)	Especifique el ángulo del texto de marca de agua de 0° a 360°. *45°
Size (Tamaño)	Especifique el tamaño del texto de marca de agua de 1 a 288. *72
Shading (Sombreado)	Especifique una densidad relativa para el texto de marca de agua. Choice(Opción): Lightest (Más claro), *Light (Claro), Medium (Medio), Dark (Oscuro), Darkest (Más oscuro).

*Ajustes de fábrica

2. Haga clic en el botón **OK (Aceptar)** para guardar los ajustes. Si se crea correctamente el nuevo texto de marca de agua, el nombre de la marca de agua aparecerá en la lista de textos.

Editar un texto de marca de agua actual

Para editar un texto de marca de agua actual:

1. Seleccione el nombre de la marca de agua que desea editar en la lista de textos.
2. Haga clic en el botón **Edit (Editar)**. Aparecerá el cuadro de diálogo de edición de marca de agua.
3. Cambie los ajustes del texto de marca de agua seleccionado y seleccione **OK (Aceptar)** para finalizar.

Quitar un texto de marca de agua actual

Para quitar un texto de marca de agua actual:

1. Seleccione el nombre de la marca de agua que desea quitar en la lista de textos.
2. Haga clic en el botón **Remove (Quitar)**. Se eliminará el texto de marca de agua.

Agregar una nueva imagen de marca de agua

Para agregar una nueva imagen de marca de agua:

1. Seleccione **Image (Imagen)** y, a continuación, haga clic en el botón **Add/New (Agregar/Nueva)**. Aparecerá el siguiente cuadro de diálogo de Marca de agua.

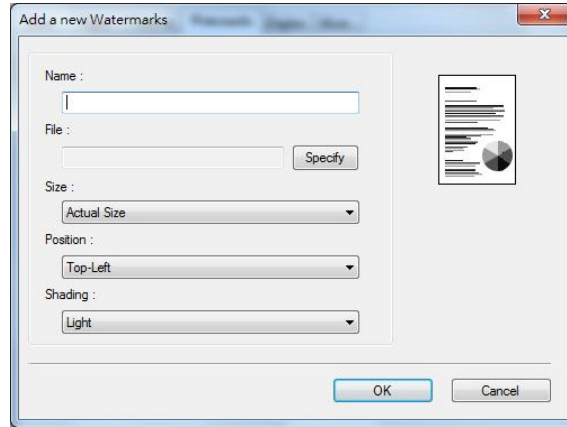

Name (Nombre)	Escriba el nombre de la imagen de marca de agua. Este nombre aparecerá en la lista de imágenes de marca de agua.
File (Archivo)	Haga clic en el botón Browse (Examinar) para localizar la imagen de marca de agua.
Size (Tamaño)	Specify the size of your watermark image. Choice: Actual Size, Fit to Page, Tile. Especifique el tamaño de la imagen de marca de agua. Opción: *Actual Size, Fit to Page, Tile.
Position (Posición)	Seleccione la posición de la imagen de marca de agua. Opción: *Top-Left (Arriba-Izquierda), Top-Center (Arriba-Centro), Top-Right (Arriba-Derecha), Center (Centro), Center-Left (Centro-Izquierda), Center-Right (Centro-Derecha), Bottom-Center (Abajo-Centro), Bottom-Right (Abajo-Derecha), Bottom-Left (Abajo-Izquierda).
Shading (Sombreado)	Especifique una densidad relativa para el texto de marca de agua. Opción: Lightest (Más claro), *Light (Claro), Medium (Medio), Dark (Oscuro), Darkest (Más oscuro).

*Ajustes de fábrica

2. Haga clic en el botón **OK (Aceptar)** para guardar los ajustes. Si se crea correctamente la nueva imagen de marca de agua, el nombre de la marca de agua aparecerá en la lista de imágenes.

Editar una imagen de marca de agua actual

Para editar una imagen de marca de agua actual:

- 1.** Seleccione el nombre de la marca de agua que desea editar en la lista de imágenes.
- 2.** Haga clic en el botón **Edit (Editar)**. Aparecerá el cuadro de diálogo de edición de marca de agua.
- 3.** Cambie los ajustes de la imagen de marca de agua seleccionada y seleccione **OK (Aceptar)** para finalizar.

Quitar una imagen de marca de agua actual

Para quitar una imagen de marca de agua actual:

- 1.** Seleccione el nombre de la marca de agua que desea quitar en la lista de imágenes.
- 2.** Haga clic en el botón **Remove (Quitar)**. Se quitará la imagen de marca de agua.

Pestaña Duplex (Dúplex)

La pestaña Dúplex le permite imprimir el documento en las dos caras del papel.

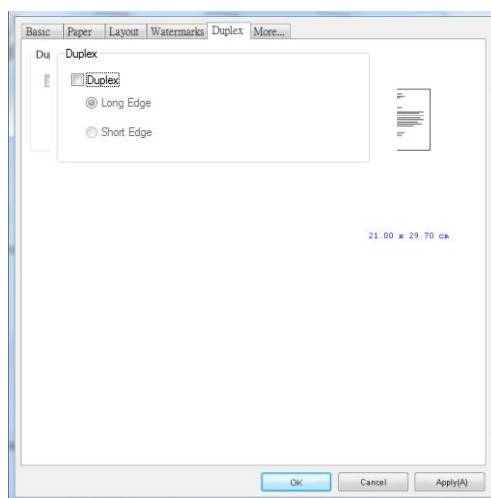

Cuando utilice la impresión a dos caras, puede seleccionar si desea encuadernar las copias por el borde largo o por el borde corto.

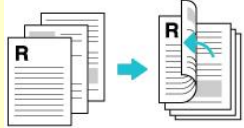
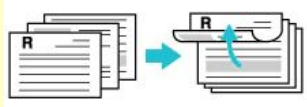
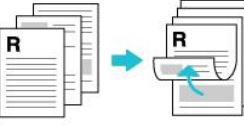
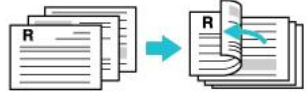
<p>Borde largo (encuadernación)</p>	<p>La encuadernación de borde largo (vertical) imprimirá las páginas para que las voltee como lo haría con un libro.</p> <div style="display: flex; justify-content: space-around;"> <div style="text-align: center;">  <p>Encuadernación de borde largo (vertical)</p> </div> <div style="text-align: center;">  <p>Encuadernación de borde largo (horizontal)</p> </div> </div>
<p>Borde corto (encuadernación)</p>	<p>La encuadernación de borde corto (vertical) los imprime para que los voltee como lo haría en un calendario.</p> <div style="display: flex; justify-content: space-around;"> <div style="text-align: center;">  <p>Encuadernación por el borde corto (vertical)</p> </div> <div style="text-align: center;">  <p>Encuadernación por el borde corto (horizontal)</p> </div> </div>

Nota: La función dúplex solo admite los tamaños de papel Legal, Legal 13, Oficio, A4, B5 (JIS), Definir por el usuario (>B5), y Carta con un peso del papel de 60 a 105 g/m².

Pestaña More (Más)

En la pestaña **More (Más)**, utilice la opción **Wait Timeout (Esperar al tiempo de espera)** para establecer el periodo de tiempo que esperará la impresora multifunción para recibir los datos del ordenador durante un trabajo. Si se pausa la transmisión de datos durante más tiempo que el número de segundos especificado, el trabajo se cancelará.

Valores de tiempo de espera permitidos: 60 a 1800 segundos, valores de tiempo de espera predeterminados: 300 segundos

Modo limpio: si aparece una imagen no deseada en el espacio en blanco, puede marcar "Modo limpio" para mejorar la calidad de impresión.

Modo uniforme: si aparece un sombreado desigual en el área de la imagen, puede marcar el "Modo uniforme" para mejorar la calidad de impresión.

Valores predeterminados: presione para cambiar todos los valores de configuración a los valores predeterminados de fábrica.

Limpiar página (Clean Page): Después de presionar el botón, la máquina imprimirá inmediatamente un cuadro de limpieza para limpiar el exceso de tóner en la impresora.

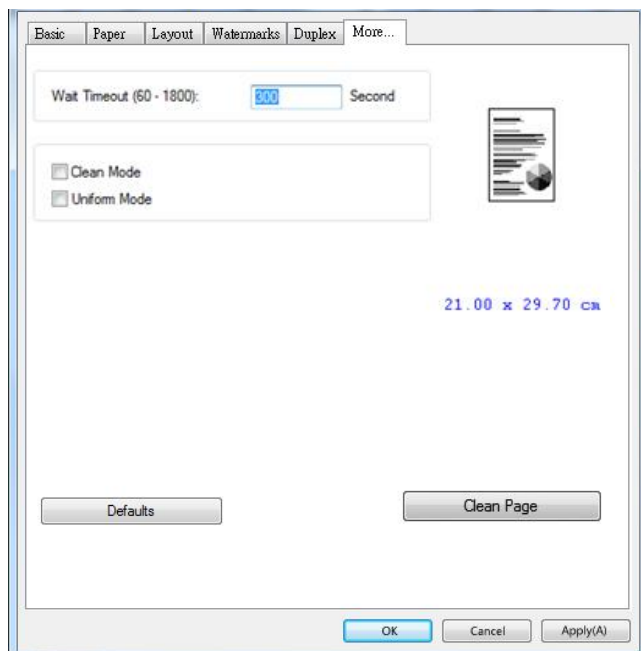

7. Imprimir documentos desde un dispositivo móvil

Para el modelo con un módulo Wi-Fi, el producto se puede convertir en un dispositivo inalámbrico y el dispositivo móvil puede imprimir correos electrónicos y documentos simplemente tocando Imprimir en el menú. (La disponibilidad de la función Wi-Fi varía según el nombre de su modelo.)

Preparación

Para conectar el producto a una LAN inalámbrica, prepare lo siguiente:

- **Un entorno en el que haya disponible una LAN inalámbrica**

Cuando conecte el escáner a una LAN inalámbrica, es posible que necesite información para un punto de acceso inalámbrico como un SSID (nombre de red) y una clave de seguridad (contraseña). Para obtener más información, contacte con su Administrador de red o consulte el manual para ver información del punto de acceso inalámbrico.

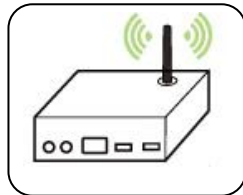

iAtención!

No coloque obstáculos que bloqueen las ondas de radio (por ejemplo: paredes o placas metálicas) o dispositivos que puedan provocar interferencias de ondas de radio (por ejemplo: teléfonos inalámbricos) a una distancia de 100 mm con respecto al producto o cerca del punto de acceso inalámbrico.

- **Servicio de impresión Mopria**

La aplicación Mopria Print Service (Servicio de Impresión Mopria) se puede descargar desde Google Play Store para habilitar la funcionalidad de impresión en cualquier teléfono o tablet Android (versión de Android 4.4 o posterior). Una vez instalada, simplemente conecte su dispositivo a la misma red que la de la impresora y podrá completar la impresión a través de su móvil.



Conexión a una red inalámbrica

Consulte el Capítulo 5 para elegir Herramientas>Red>Configuración de Wi-Fi en el panel táctil o Propiedades>Red>Configuración de Wi-Fi en la página web del producto para conectar el producto a una red inalámbrica.

Imprimir un archivo desde un dispositivo móvil Android

Asegúrese de que la aplicación de impresión Mopria Print Service (Servicio de Impresión Mopria), está instalada en su dispositivo móvil Android. La **Mopria Print App (Aplicación de Impresión Mopria)** se puede adquirir de forma gratuita desde una tienda de aplicaciones como Google Play.

1. Seleccione la misma red inalámbrica que la de su impresora.

En su dispositivo móvil, toque **Settings (Configuración) > Wi-Fi** y seleccione el nombre de la misma red (SSID) que la de su impresora.

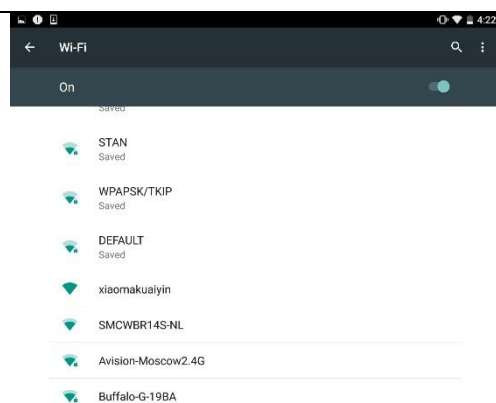

2. Active el Mopria Print Service (Servicio de Impresión Mopria). El dispositivo buscará las impresoras disponibles.

En su dispositivo móvil, toque **Settings (Configuración) > Printing (Imprimir) > Mopria Print Service (Servicio de Impresión Mopria)** para activar el Servicio de Impresión Mopria. El dispositivo buscará todas las impresoras disponibles.

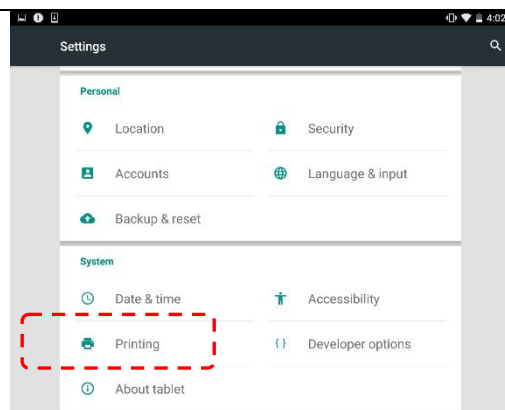

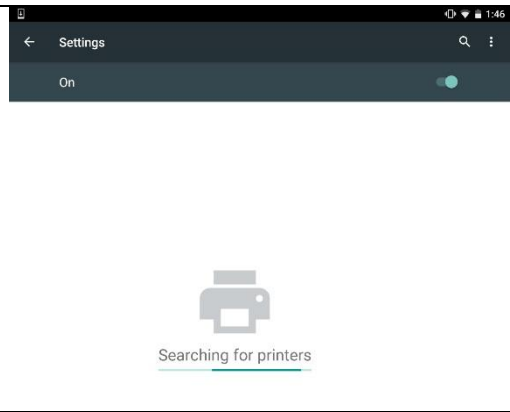
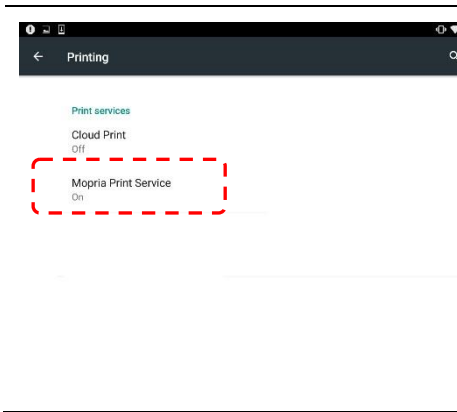

3. Seleccione su impresora.

Seleccione [XXX at XXX] en la lista de impresoras.
(Xxx=Número de modelo)

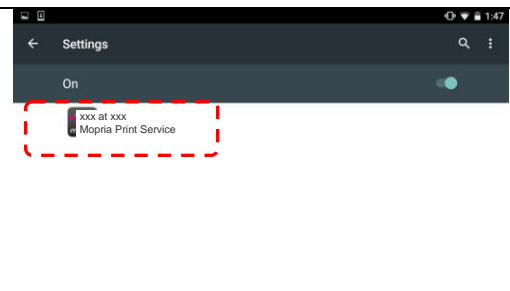

4. Abra el archivo que desee imprimir.

Abra el archivo que desee imprimir.

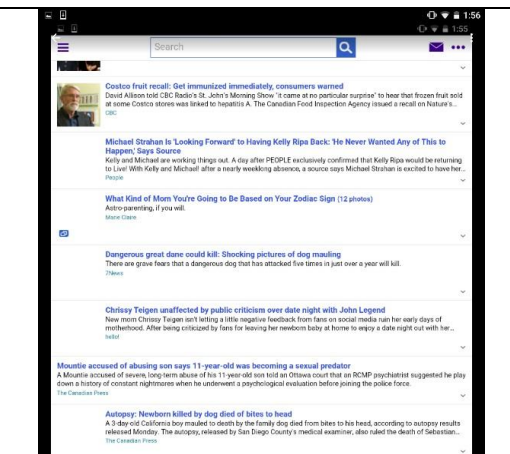

5. Seleccione [**Print**] (**Imprimir**) en el menú y seleccione su impresora.

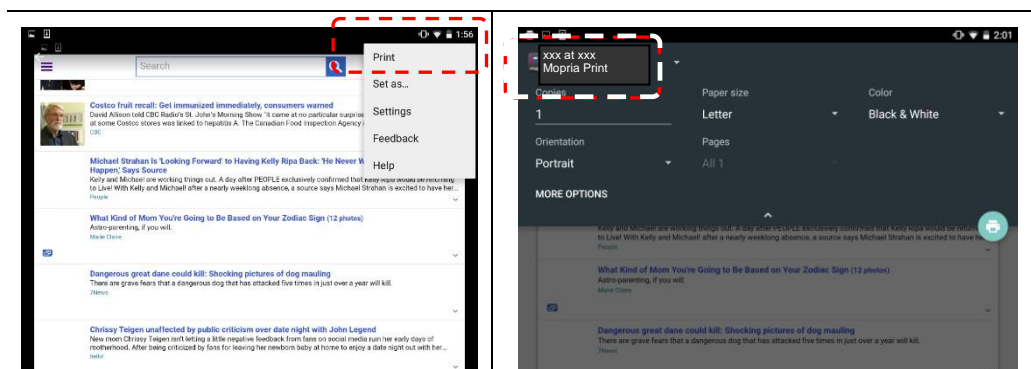

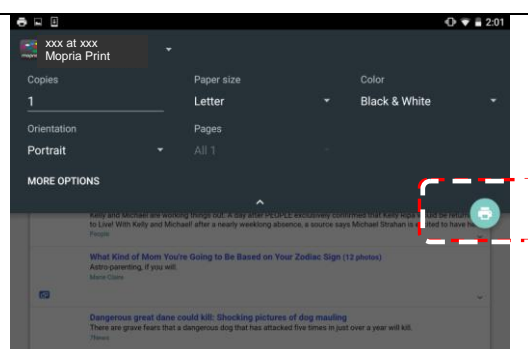

6. Seleccione la configuración de impresión e imprimir.

- Si no necesita cambiar las opciones de impresión, toque **Print (Imprimir)** para enviar el trabajo de impresión.
- Si necesita cambiar las opciones de impresión, continúe en la siguiente sección.



Cómo utilizar AirPrint desde un iPhone o iPad

1. Encienda los dispositivos móviles (iPhone o iPad).
2. Pulse 「**Configuración**」 y, a continuación, abra la conexión Wi-Fi. Seleccione la misma red con la impresora.
3. Abra la imagen o el documento que desee imprimir. Pulse el icono Compartir

() y, a continuación, el icono de impresión ()

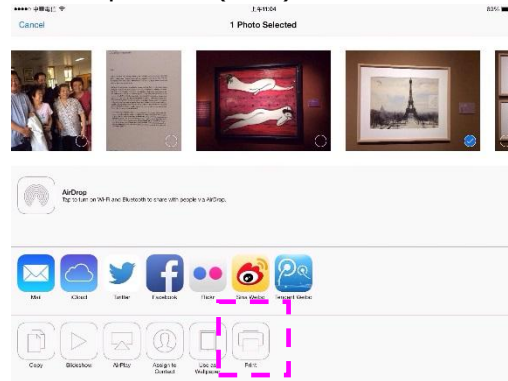
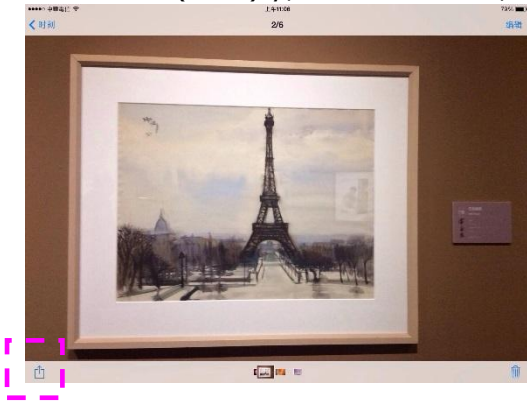

4. Pulse [Select PRINTER] (Seleccionar impresora) y elija la impresora que desee.

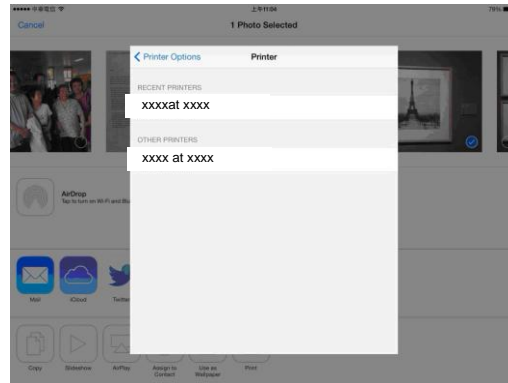
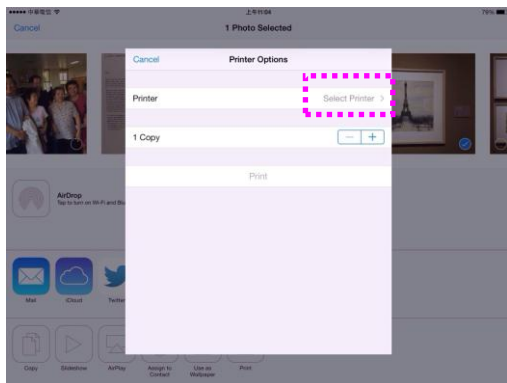

5. Pulse [Print] (Imprimir) para iniciar la impresión.

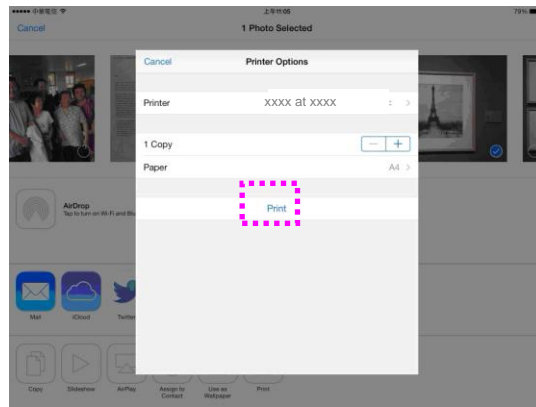

8. Usar el producto como un escáner

Después de instalar el controlador de escáner y conectar el cable USB al ordenador, el producto se podrá utilizar como un escáner preciso. Puede utilizar varias características de escaneado para modificar su imagen escaneada.

Iniciar un escaneo desde otro software de edición de imágenes

Procedimiento

1. Inicie su aplicación de edición de imagen.
2. Despliegue el menú **File (Archivo)** y seleccione **Select Source (Seleccionar fuente)**.
Si el comando **Select Source (Seleccionar fuente)** no está disponible en el menú **File (Archivo)**, consulte el manual de usuario de su aplicación para saber cómo se utiliza el enlace TWAIN. Se mostrará un cuadro de diálogo con una lista de fuentes de escaneado.
3. Seleccione el nombre del modelo de su producto.
Necesita seleccionar la fuente solamente una vez, a menos que desee seleccionar otro escáner.
4. Coloque el documento **FACE DOWN (ORIENTADO HACIA ABAJO)** sobre el vidrio plano.
5. Despliegue el menú **File (Archivo)** y seleccione **Acquire (Adquirir)**.
Se mostrará un cuadro de diálogo de las características de escaneado.

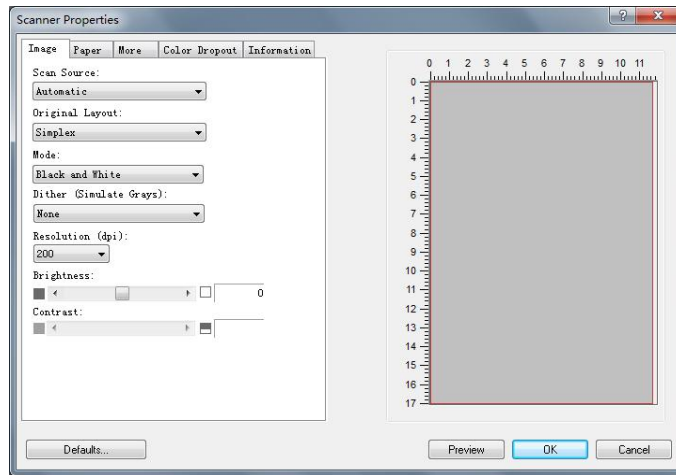

6. Seleccione el método de escaneado que desee utilizar en el menú desplegable de Scan Method (Método de escaneado).
7. Seleccione el modo que desee utilizar para sus escaneados en el menú desplegable **Image Type (Tipo de imagen)**.
8. Seleccione una resolución de escaneado en el menú desplegable **Resolution (Resolución)**.
9. Seleccione el ajuste de las características de escaneado (por ejemplo: Sharpen [Más nítido], Descreen [Destramar], etc.) que desee utilizar.
10. Haga clic en **Preview (Vista previa)** o **Scan (Escanear)** para prever o escanear sus documentos.

La ficha Imagen

El cuadro Selección de imagen

- **B/N:**
Elija B/N si su original contiene sólo texto o dibujos de lápiz o tinta.
- **Gris:** Elija la imagen en Gris si su original contiene sombras de grises.
- **Color:** Elija el color si desea escanear una imagen en color para su original en color.

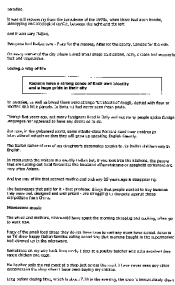

B/N



Gris



Color

- **Binarización:**
Este es el proceso de conversión de una imagen de escala de grises o color en una imagen de dos tonos. Hay varios métodos para realizar esta conversión.
Opciones: Umbral Dinámico, Procesamiento Fijo, Medio Tono 1~5, Difusión de Errores.
- **Medio Tono:**
Además de la visualización en blanco y negro, el Medio Tono puede presentar una imagen en sombras grises usando diferentes tamaños de puntos. Una imagen con Medio Tono tiene la apariencia de una imagen de periódico. **Las opciones incluyen Medio Tono 1, Medio Tono 2, Medio Tono 3, Medio Tono 4, Medio Tono 5.**
- **Difusión de Errores:**
La Difusión de Errores es un tipo de Medio Tono. La Difusión de Errores proporciona una buena textura de imagen y hace el texto más legible que en el Medio Tono.



Imagen con Difusión de Errores



Imagen con Medio Tono

Resolución

Un buen control de la resolución ofrece un buen detalle de una imagen al escanearla. La resolución se mide en puntos por pulgada (ppp). Normalmente, cuanto mayor sea el número de ppp, mayor será la resolución y el tamaño de archivo de imagen. Tenga en cuenta que una resolución mayor tarda más en escanearse y necesitará más espacio en el disco para la imagen escaneada. Como información, una imagen en color de tamaño A4 escaneada a 300 ppp en el modo Color verdadero ocupa aproximadamente 25 MB de espacio en el disco. Una resolución mayor (normalmente por encima de 600 ppp) sólo se recomienda cuando necesite escanear un área pequeña en el modo Color verdadero.

Elija un valor de resolución de la lista desplegable. El valor predeterminado es 200 ppp. Las resoluciones disponibles son 75, 100, 150, 200, 300, 400, 500, 600 y 1200 (1200: Disponible para tamaño de papel fijo). O puede elegir el valor deseado haciendo clic en el cuadro en el lado derecho de la lista desplegable y pulsando la tecla de la flecha para seleccionar el valor deseado y luego hacer clic en el botón Agregar para incluirlo en la lista desplegable. Nota: La resolución es de hasta 300 dpi si se conecta una impresora sobre un lector MIRC al escáner.



75 dpi



150 dpi

→ Brillo

Ajusta la claridad u oscuridad de una imagen. Cuanto mayor sea el valor, más brillante será la imagen. Arrastre el control deslizante a la derecha o a la izquierda para aumentar o disminuir el brillo. Los valores son de -100 a +100.

→ Contraste e

Ajusta los valores entre las sombras más oscuras y las más claras en la imagen. Cuanto más alto sea el contraste, mayor será la diferencia en la escala de grises. Arrastre el control deslizante a la derecha o a la izquierda para aumentar o disminuir el contraste. Los valores son de -100 a +100.

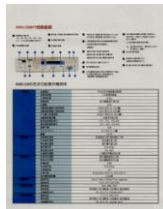

Brillo: -50

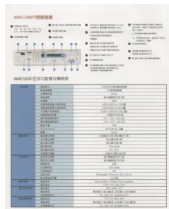

Brillo: 0 (Normal)



Brillo: +50



Contraste: -50

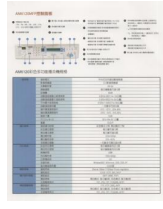

Contraste: 0 (Normal)

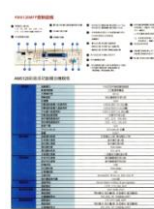

Contraste: +50

Origen de escaneo

Opciones:

Cama plana: Seleccione esta configuración si necesita escanear una sola página desde la cama plana.

***Auto, ADF—** Alimentador automático de documentos: Usado para escanear varias páginas.

Ventana de vista previa

Haga clic en el botón Vista previa para obtener una imagen escaneada en baja resolución. Puede utilizar esta ventana para seleccionar su área de escaneo.

La ficha Papel

- **Personalizado:** elija Personalizado en la lista desplegable Recorte de la pestaña Papel. Esta característica le permite definir el área o zona a escanear. Si selecciona esta opción, puede ingresar los valores de desplazamiento xey, ancho y largo para redefinir el área escaneada. La ventana de visualización mostrará el tamaño a medida que cambie los valores.

Elija su tamaño de escaneo en la lista desplegable Tamaño de escaneo.

None
US Letter- 8.5"x 11"
US Legal – 8.5" x 14"
ISO A4 – 21 x 29.7 cm
ISO A5 – 14.8 x 21 cm
ISO A6 – 10.5 x 14.8cm
ISO A7 – 7.4 x 10/5 cm
ISO B5 – 17.6 x 25 cm
ISO B6 – 12.5 x 17.6 cm
ISO B7 – 8.8 x 12.5 cm
JIS B5 – 18.2 x 25.7 cm
JIS B6 – 12.8 x 18.2 cm
JIS B7 – 9.1 x 12.8 cm
Scanner Maximum
Long Page (<118")

Las siguientes opciones sólo están disponibles cuando selecciona **Ajustar a transporte**.

- **Desplazamiento X** — la distancia del extremo izquierdo del escáner al borde izquierdo del área de escaneo.
- **Desplazamiento Y** — la distancia del extremo superior del documento al extremo superior del área de escaneo.
- **Ancho** — el ancho del área de escaneo.
- **Largo** — el largo del área de escaneo.
- **Centro:** Calcula automáticamente el desplazamiento x de la alimentación en el centro basándose en el tamaño de documento seleccionado.

Unidad: Defina su sistema de medida. Están disponibles pulgadas, milímetros y píxeles.

Usando la pestaña Más

La Detección de alimentación múltiple le permite detectar documentos sobrepuestos que pasan por el alimentador automático de documentos. La alimentación múltiple ocurre normalmente por documentos grapados, adhesivos en los documentos o documentos cargados estáticamente. Nota : La disponibilidad de la función varía dependiendo del tipo de escáner.

Detección de longitud adicional: La Detección de longitud adicional le permite definir la longitud del documento múltiple que se va a alimentar. Este valor indica la longitud adicional que excede a su área de escaneo. La ventana de la pantalla mostrará el tamaño del documento conforme cambie el valor. El valor 0 indica que no hay detección de longitud adicional. La Detección de longitud adicional se utiliza mejor cuando se escanean documentos del mismo tamaño en el alimentador automático de documentos.

Color Drop-out (Eliminar color)

Haga clic en el botón y se mostrará un cuadro de diálogo debajo. Este cuadro de diálogo le permite eliminar uno de los canales de color: R (Rojo), G (Verde) o B (Azul). Esta función resulta especialmente útil cuando se necesita convertir texto utilizando un software OCR.

Tenga en cuenta que esta función solo admite imágenes en blanco y negro y con escala de grises. Por lo tanto, deberá asegurarse de elegir cualquier tipo de imagen en blanco y negro o con escala de grises cuando aplique esta función.

La ficha Información

La pestaña Información le permite ver toda la información sobre el escáner, incluido el número de serie, el número de almohadillas, el número de rodillos y la versión del firmware. Ésta es información útil cuando informa un problema al personal de servicio.

9. Mantenimiento del producto

Limpiar el vidrio

El producto está diseñado para que apenas sea necesario su mantenimiento. Sin embargo, necesita limpiarse ocasionalmente para garantizar un calidad de imagen y un rendimiento óptimos.

Para limpiar el vidrio:

- 1.** Abra la cubierta para documentos como se muestra más abajo.
- 2.** Humedezca un paño suave y limpio con alcohol isopropílico (95%).
- 3.** Limpie suavemente el vidrio plano y la placa blanca de debajo de la cubierta para documentos para eliminar el polvo o cualquier partícula de tóner.
- 4.** Cierre la cubierta para documentos. Su máquina ya estará lista para usar.

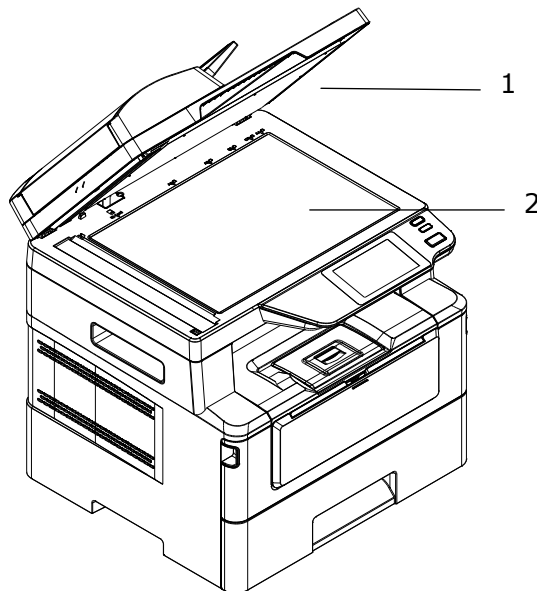

1. Cubierta para documentos
2. Vidrio plano

Limpiar el alimentador automático de documentos

De vez en cuando, el conjunto de las almohadillas y los rodillos de alimentación pueden ensuciarse con tinta, partículas de tóner o polvo de papel. En dicho caso, el producto podría no alimentar los documentos suavemente. Si esto ocurre, siga el procedimiento de limpieza para devolver a la máquina su estado original.

- 1.** Humedezca un paño limpio que no deje pelusas con alcohol isopropílico (95%).
- 2.** Abra con cuidado la cubierta frontal del alimentador automático de documentos. Limpie los rodillos de alimentación de lado a lado.
Gire los rodillos hacia adelante con el dedo y repita el procedimiento de limpieza anterior hasta que los rodillos estén limpios. Tenga cuidado de no engancharse con los resortes de recogida ni dañarlos.
- 3.** Limpie la parte de goma de la almohadilla de acople del alimentador automático de documentos.
- 4.** Cierre la unidad del alimentador automático de documentos. Su máquina ya estará lista para usar.

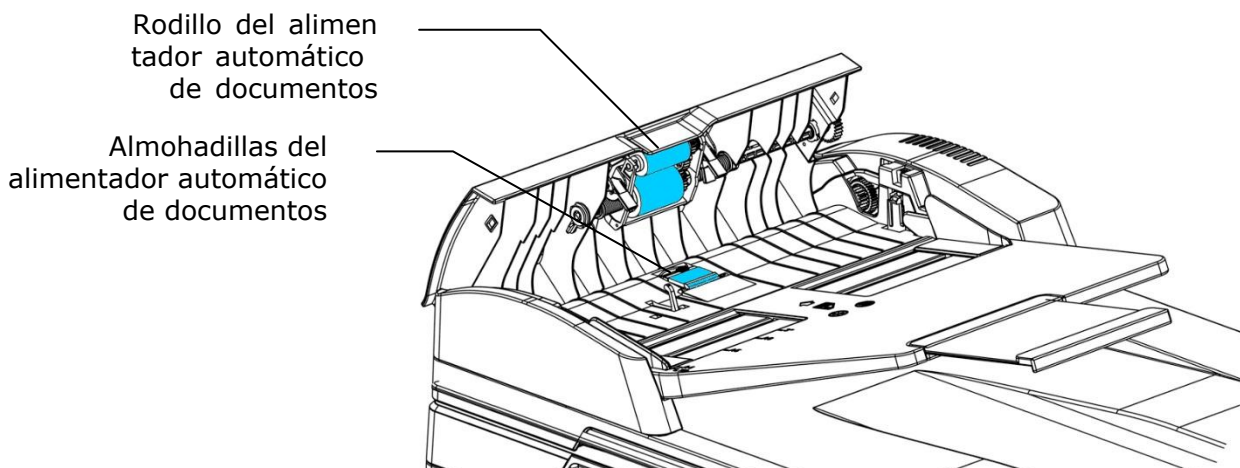

Limpiar la almohadilla del casete

Si la almohadilla del casete está manchada con polvo de papel o suciedad, o cada 30.000 copias, es posible que el papel no se alimente suavemente o se emita un ruido durante la alimentación del papel. Siga el procedimiento que se describe a continuación para limpiar la almohadilla del casete.

Necesita tener preparado un bastoncillo de algodón.

1. Quite todo el papel del casete.
2. Humedezca un bastoncillo de algodón con alcohol isopropílico (95%).
3. Limpie la parte de goma de la almohadilla.

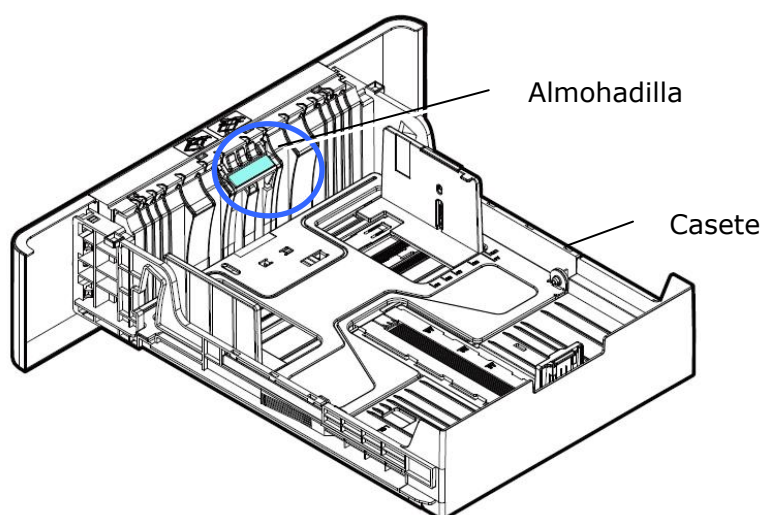

Importante:

Después de limpiar la almohadilla manchada, séquela completamente.

Limpieza de la unidad de tambor

Si la unidad de tambor está manchada con polvo de papel o suciedad, la impresión puede aparecer como una imagen defectuosa de intervalo regular. Siga el procedimiento a continuación para limpiar la unidad de tambor.

- 1.** Apague la alimentación y desenchufe el cable de alimentación de la toma de corriente.
- 2.** Abra la cubierta frontal tirando de las asas ubicadas a ambos lados tal y como se indica.

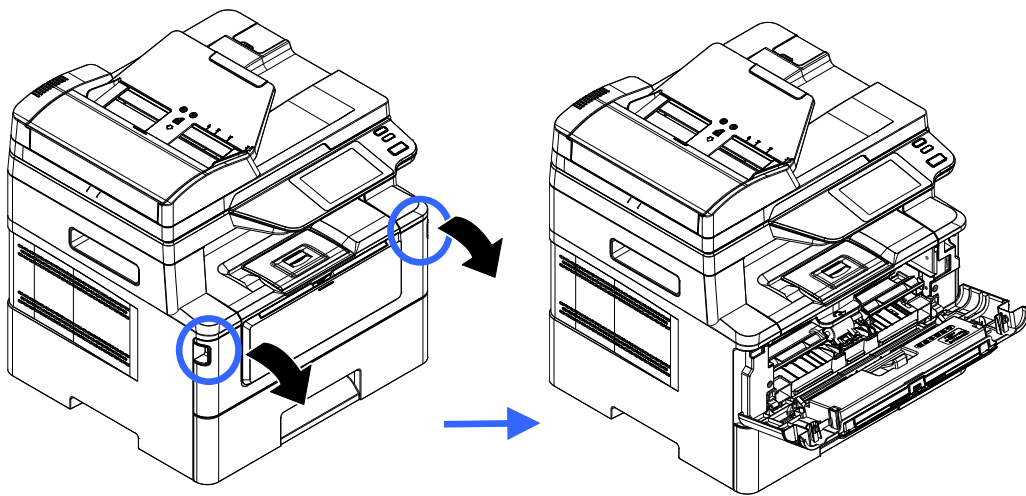

- 3.** Levante el asa del cartucho de tóner y sáquelo suavemente.

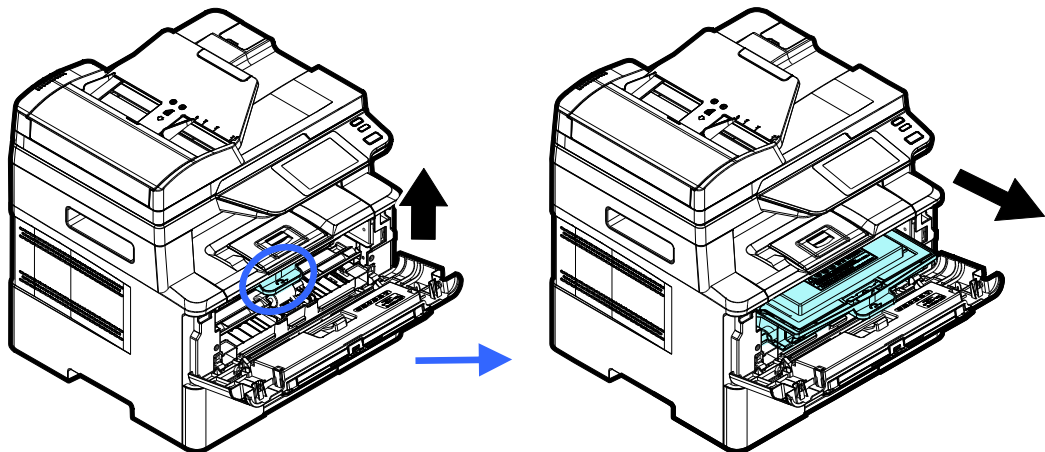

4. Saque el cartucho de t ner de la unidad del tambor tal y como se muestra.

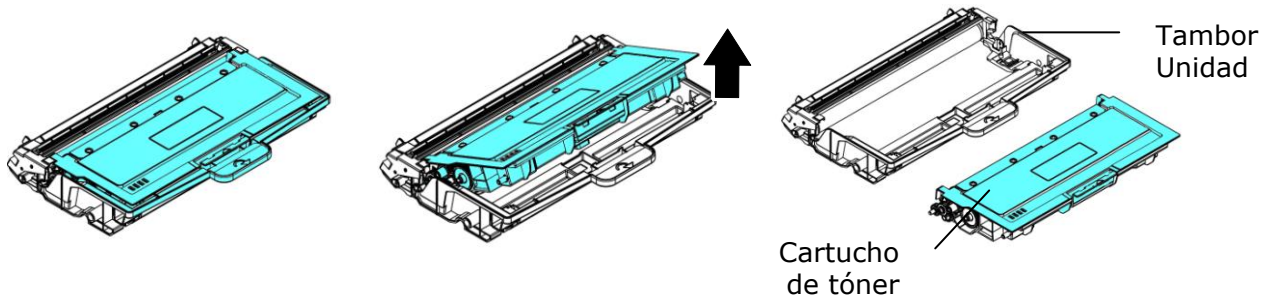

5. Limpie la unidad de tambor con un pa o limpio y suave.

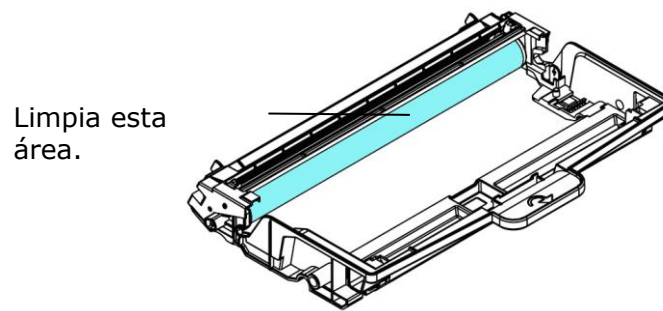

Limpeza de la ruta del papel

1. Consulte la sección anterior para extraer el cartucho de tóner.
2. Compruebe si hay polvo de papel en la ruta del papel. Si es así, elimine el polvo.

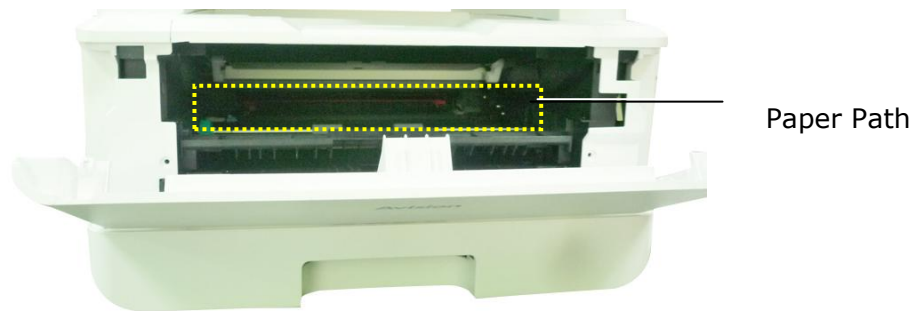

Limpieza de los sensores IR

Si se acumula demasiado polvo de papel o polvo en los sensores de infrarrojos, puede provocar un error de cálculo del atasco de papel. Por ejemplo, hay un código de error de atasco de papel, pero de hecho no se encontró papel atascado dentro de la impresora. En este caso, limpie el sensor IR de acuerdo con los siguientes pasos. Si el problema persiste, los sensores probablemente no funcionen correctamente. Póngase en contacto con el personal de servicio para reemplazar el sensor.

1. Consulte la sección anterior para extraer el cartucho de tóner.
2. Humedezca un paño limpio y suave con alcohol al 95%.
3. Limpie el área cerca de los sensores como se indica.

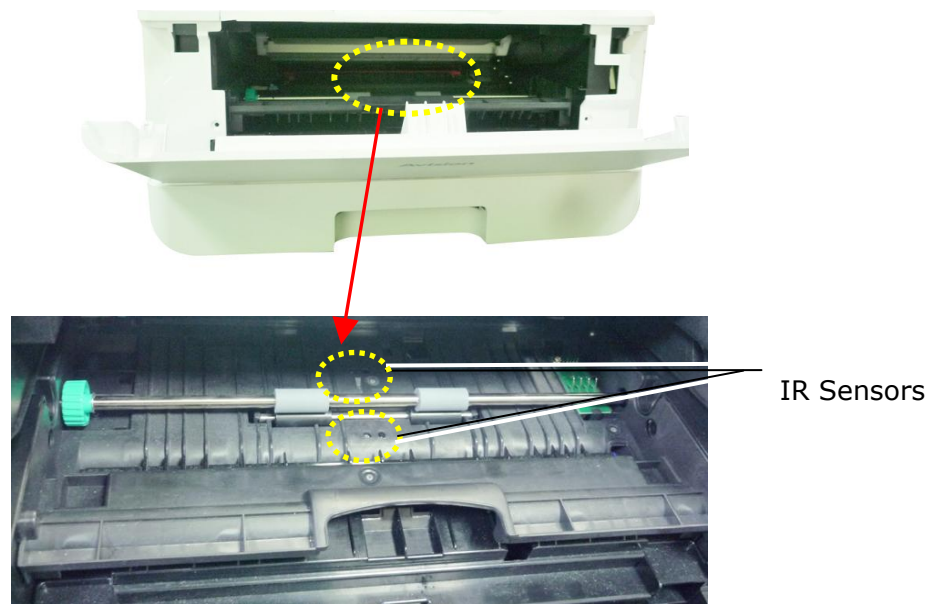

Limpeza de los sensores de entrada de papel

Si se acumula demasiado polvo de papel o polvo en los sensores de entrada de papel, puede producirse un error de cálculo del atasco de papel. Por ejemplo, hay un código de error de atasco de papel, pero de hecho no se encontró papel atascado dentro de la impresora. En este caso, limpie el sensor de entrada de papel de acuerdo con los siguientes pasos. Si el problema persiste, los sensores probablemente no funcionen correctamente. Póngase en contacto con el personal de servicio para reemplazar el sensor.

1. Apague la corriente.
2. Retire la bandeja de papel.
3. Humedezca un paño limpio y suave con 95% de alcohol.
4. Limpie la parte **posterior** de la placa del sensor como se indica.

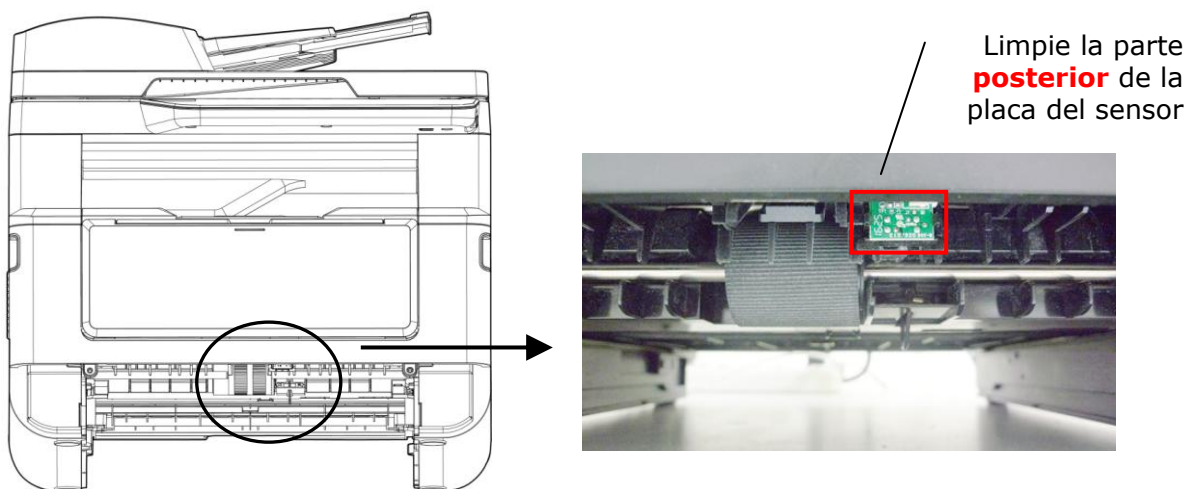

iImportante!

Antes de limpiar el sensor de entrada de papel, asegúrese de que la alimentación esté apagada y evite tocar la placa del sensor en caso de que los componentes de la placa de circuito puedan dañarse.

Eliminar un atasco de papel en el alimentador automático de documentos

Si se produce un atasco de papel en el alimentador automático de documentos, siga el procedimiento que se describe a continuación para sacar el papel:

- 1.** Abra con cuidado la cubierta frontal del alimentador automático de documentos hacia la izquierda **1**.
- 2.** Tire con cuidado del papel para sacarlo de la unidad del alimentador automático de documentos **2**.
- 3.** Cierre la cubierta frontal del Alimentador Automático de Documentos. Su producto ya estará listo para usar.

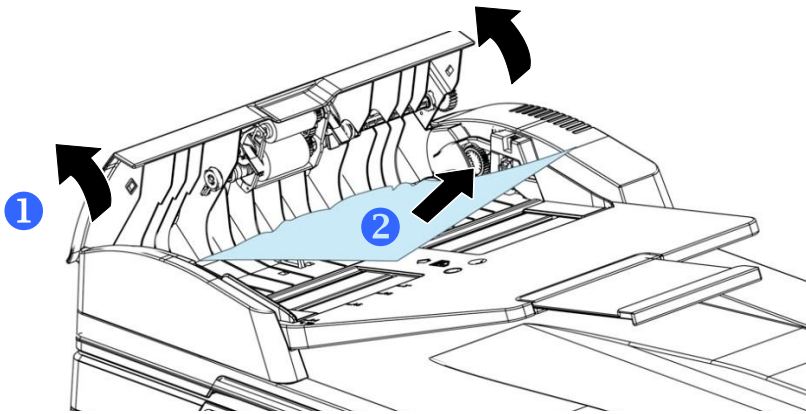

Sustituir el módulo de almohadillas de acople

Después de escanear aproximadamente 20.000 hojas mediante el alimentador automático de documentos, es posible que la almohadilla esté desgastada y puede experimentar problemas al alimentar los documentos. En dicho caso, le recomendamos encarecidamente que sustituya el módulo de almohadillas por uno nuevo. Para solicitar el módulo de almohadillas, consulte a su distribuidor más cercano y siga el procedimiento que se describe a continuación para sustituirlo.

Procedimiento para el desmontaje

1. Abra con cuidado la cubierta frontal del alimentador automático de documentos.
1. Saque el módulo de almohadillas de acople del alimentador automático de documentos presionando el bloqueo hacia arriba.

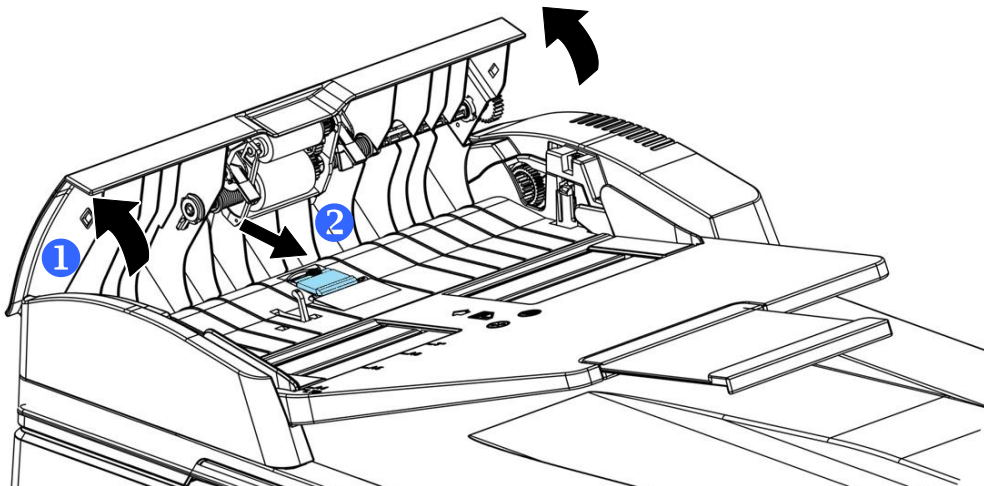

Procedimiento para el montaje

1. Abra con cuidado la cubierta frontal del alimentador automático de documentos hacia la izquierda.
2. Saque el módulo de almohadillas del alimentador automático de documentos de la caja.
3. Colóquelo dentro de los agujeros hasta que quede sujeto en su posición.

Sustituir el cartucho de tóner

El cartucho de tóner que se proporciona con el producto necesitará sustituirse después de imprimir aproximadamente 3.000 páginas. Cuando el cartucho de tóner se esté agotando, se mostrará el mensaje [**Toner Low**] (**Tóner casi agotado**). Compre un nuevo cartucho de tóner y téngalo preparado antes de que se muestre el mensaje [**Replace Toner**] (**Sustituya el tóner**).



Nota:

La unidad del tambor y el cartucho de tóner son dos piezas independientes.

Siga estos pasos para sustituir el cartucho de tóner:

Quitar el cartucho de tóner

1. Apague la alimentación y desenchufe el cable de alimentación de la toma de corriente.
2. Abra la cubierta frontal tirando de las asas ubicadas a ambos lados tal y como se indica.

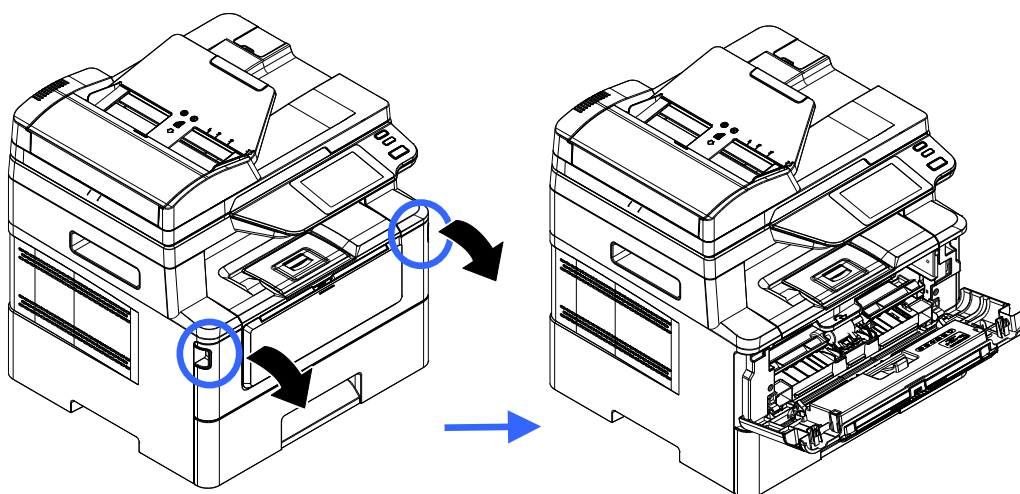

3. Levante el asa de la unidad del tambor y el conjunto del cartucho de tóner y saque suavemente el conjunto.

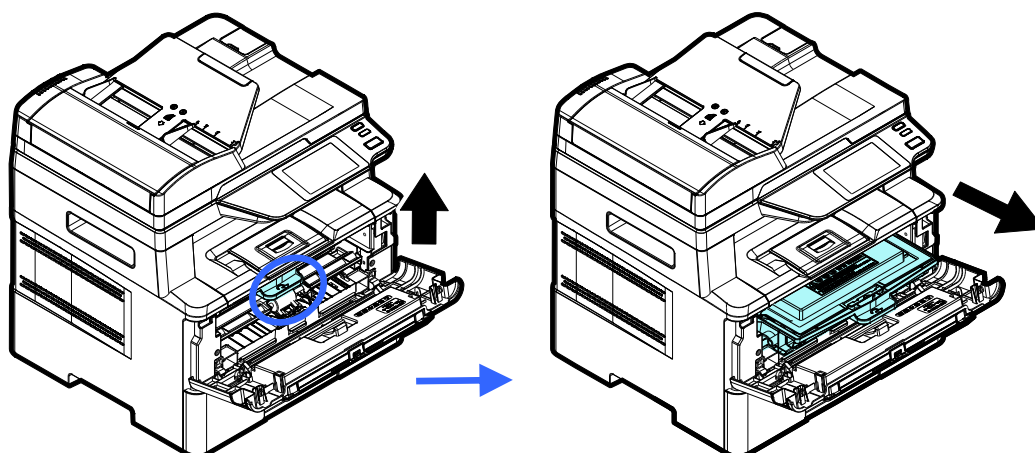

- 3.** Saque el cartucho de t ner de la unidad del tambor tal y como se muestra.

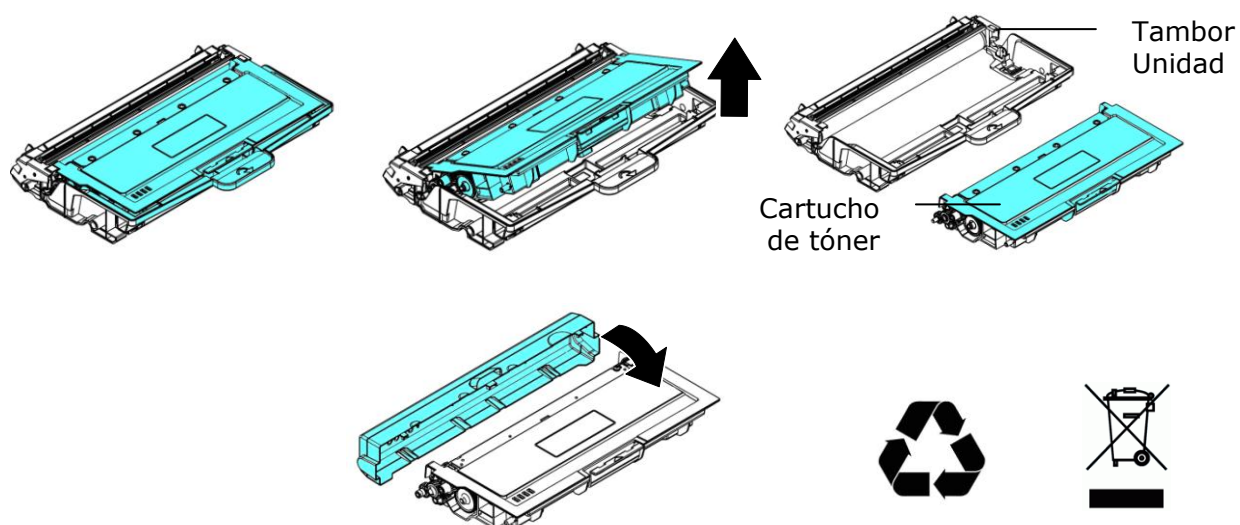

Nota:

No deseche el cartucho de t ner. Introduzca el cartucho de t ner usado en la bolsa de pl stico del embalaje y ll velo a un distribuidor o agente de servicio. Estos reciclar n o llevar n a reciclar los cartuchos de t ner recogidos conforme a la normativa vigente.

Instalar el cartucho de t ner

- 1.** Desembale el nuevo cartucho de t ner. Quite la cubierta protectora.

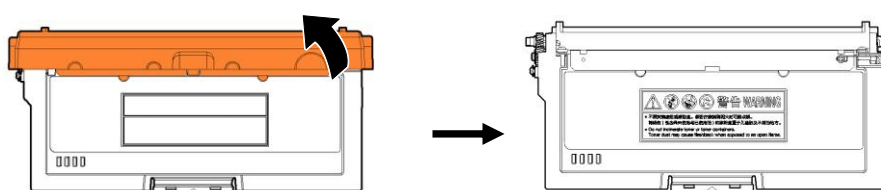

- 2.** Incline el cartucho de t ner hacia arriba y hacia abajo y, a continuaci n, a la derecha y a la izquierda 10 veces para distribuir el t ner de manera uniforme en el interior del cartucho de t ner.

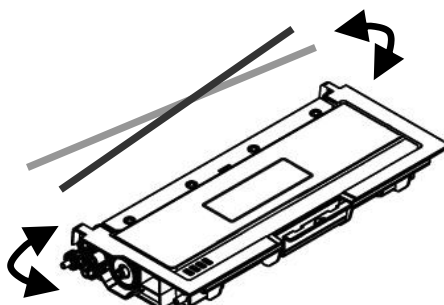

3. Tire del sello protector del cartucho de tóner hasta que se elimine por completo.

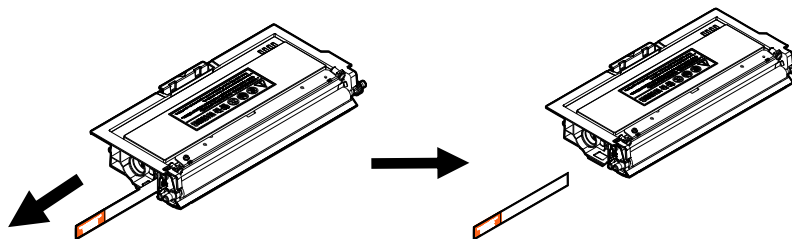

4. Instale el cartucho de tóner en la unidad del tambor.

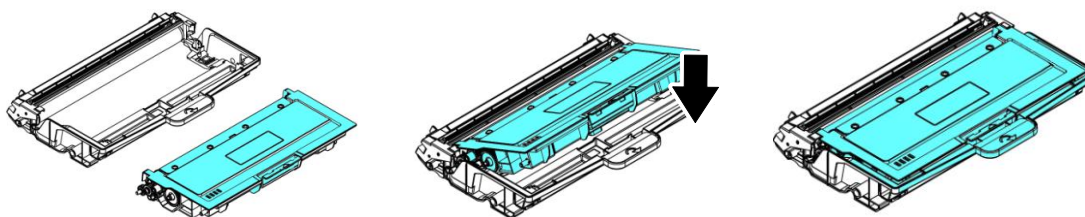

iAdvertencia!

- Tenga cuidado de no inhalar el tóner.
- Si el tóner entra en contacto con su ropa u otros tejidos, limpie el tóner con un paño seco. Lave las prendas o tejidos en agua fría y déjelas secar al aire libre.
- Para evitar problemas de calidad de impresión, NO toque los rodillos del tóner.
- Para evitar dañar el cartucho de tóner, no lo deje expuesto más de unos minutos.

5. Limpie el cable de corona del interior de la unidad del tambor deslizando la pestaña suavemente de izquierda a derecha y de derecha a izquierda varias veces. (Después de que se haya utilizado el cartucho de tóner durante un periodo de tiempo, pueden quedar algunos restos de tóner en el cable de corona.)

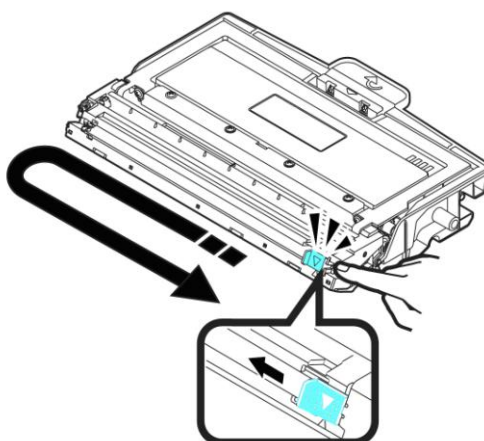

Nota:

Asegúrese de que vuelve a colocar la pestaña en la posición de inicio (▲). La flecha de la pestaña debe estar alineada con la flecha de la unidad del tambor. En caso contrario, las páginas impresas pueden tener una línea vertical.

6. Sujete el asa del conjunto del cartucho de tóner e introduzca el conjunto del cartucho de tóner en su posición original. Presione el asa para fijarlo firmemente en su posición.

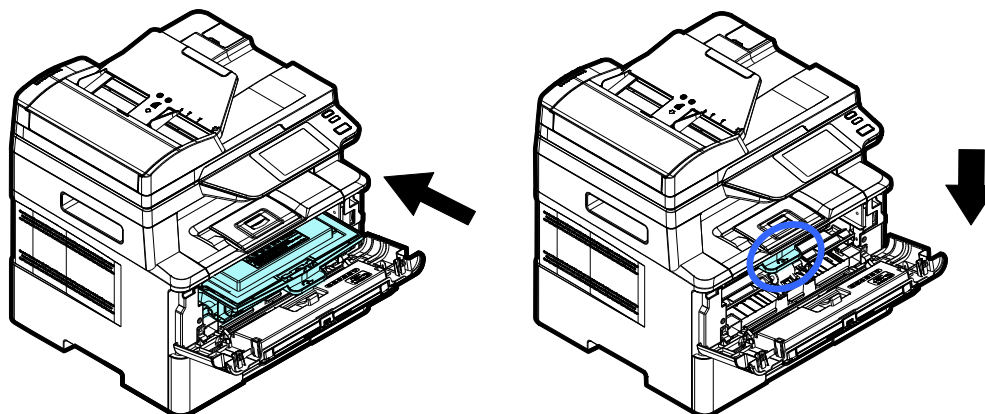

Nota:

No deseche el cartucho de tóner. Introduzca el cartucho de tóner usado en la bolsa de plástico del embalaje y llévelo a un distribuidor o agente de servicio. Estos reciclarán o llevarán a reciclar los cartuchos de tóner recogidos conforme a la normativa vigente.

7. Cierre la cubierta frontal.

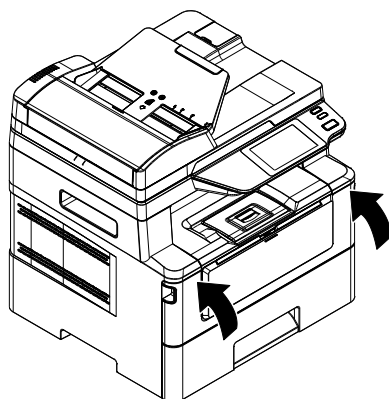

Sustituir la unidad del tambor

La unidad del tambor que se proporciona con el producto necesitará sustituirse después de imprimir aproximadamente 12.000 páginas. Cuando la unidad del tambor se esté agotando, se mostrará el mensaje [**Drum Low**] (**Tambor casi agotado**). Compre un nuevo cartucho de tóner y téngalo preparado antes de que se muestre el mensaje [**Replace Drum**] (**Sustituya el tambor**).

Siga estos pasos para sustituir el cartucho de tóner:

Quitar la unidad del tambor y el conjunto del cartucho de tóner

- 1.** Apague la alimentación y desenchufe el cable de alimentación de la toma de corriente.
- 2.** Abra la cubierta frontal tirando de las asas ubicadas a ambos lados tal y como se indica.

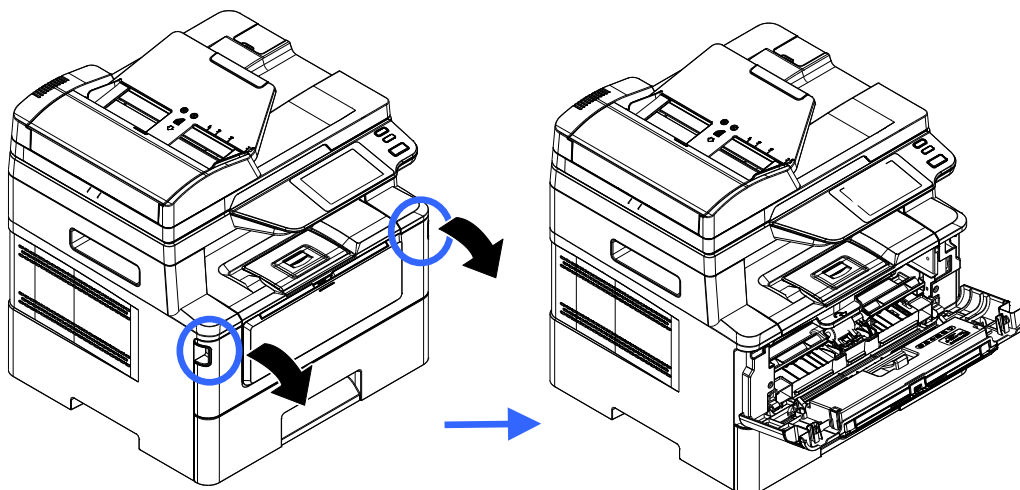

- 3.** Levante el asa del cartucho de tóner y sáquelo suavemente.

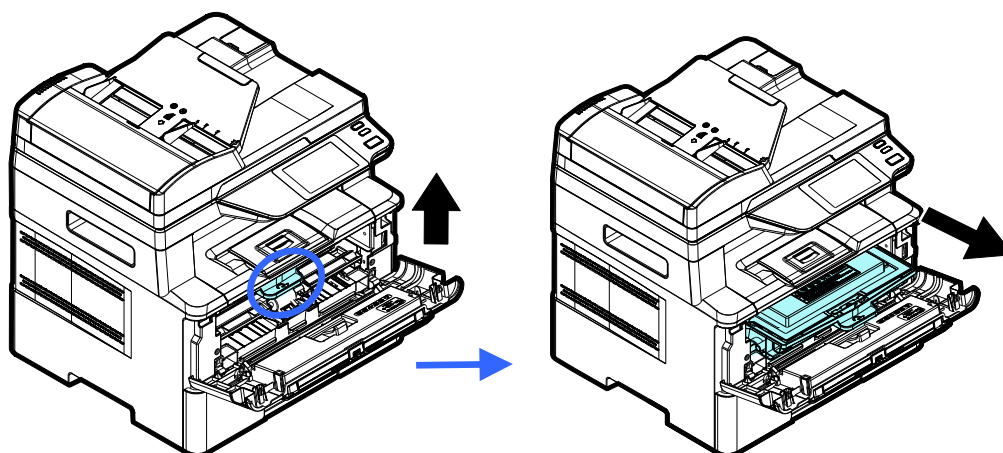

- 4.** Saque el cartucho de t ner de la unidad del tambor tal y como se muestra.

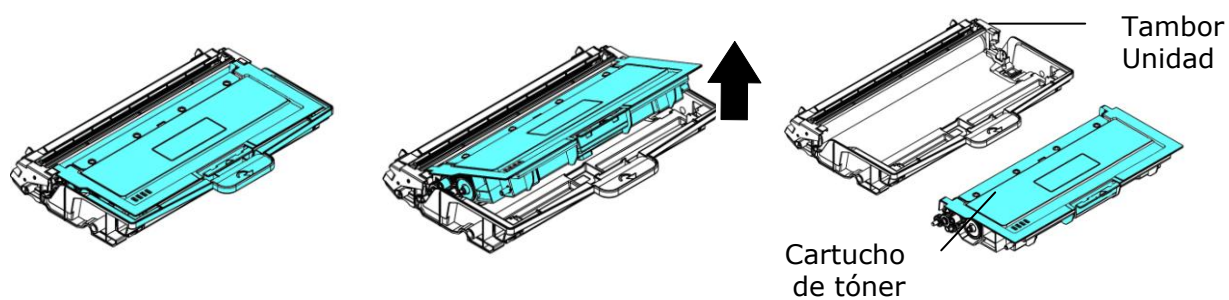

Instalar la unidad del tambor

- 1.** Retire la pel cula protectora y la etiqueta en el centro de la unidad de tambor. Aseg rese de no tocar el tambor durante el desembalaje. Su huella digital puede afectar la calidad de impresi n.



- 2.** Instale el cartucho de t ner en la nueva unidad del tambor.

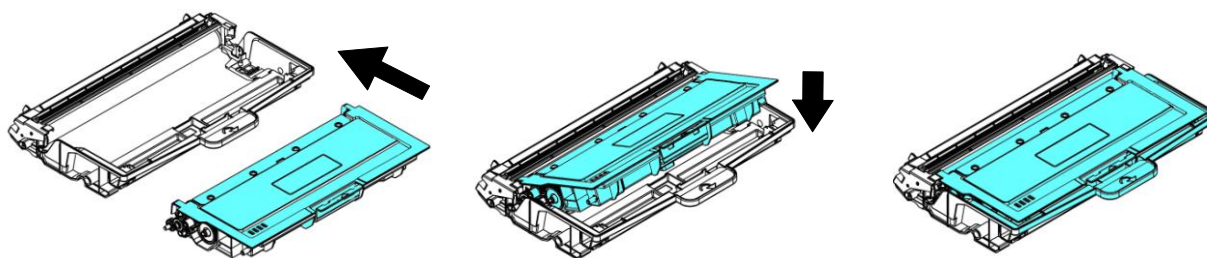

- 3.** Sujete el asa del cartucho de t ner e introduzca el cartucho de t ner en su posici n original. Presione el asa para fijarlo firmemente en su posici n.

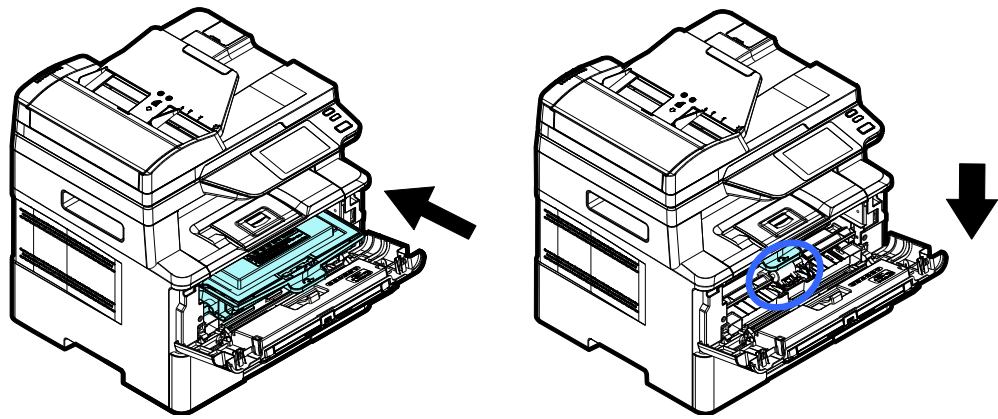

4. Cierre la cubierta frontal.

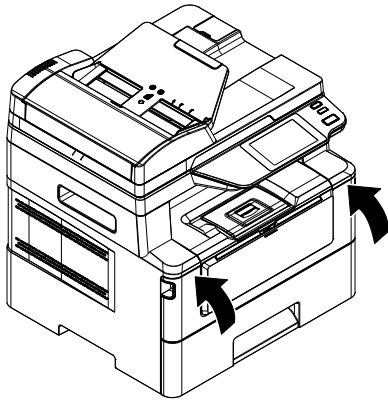

10. Resolución de problemas

Monitorizar la impresora a través de Printer Status Monitor

Printer Status Monitor le permite monitorizar el estado de su impresora, obtener información acerca de las piezas consumibles y avisarle cuando se produzcan errores en la impresora.

Printer Status Monitor está disponible cuando la impresora está conectada directamente a un ordenador host a través de un puerto USB o un puerto de red.

Printer Status Monitor se instalará cuando instale el controlador de la impresora como se explica en la sección anterior.

Acceder a Printer Status Monitor

Haga doble clic en el icono de **Printer Status Monitor (Printer Status Monitor)** de la bandeja del sistema. Se mostrará la siguiente ventana del estado de la impresora.



Printer Status Monitor icon (Icono de Printer Status Monitor)

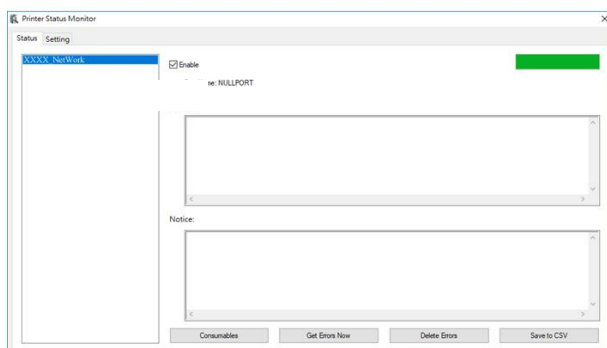

Printer Status Window (Ventana de estado de la impresora)

Obtener información del estado de la impresora

Puede monitorizar el estado de la impresora y obtener información acerca de los productos consumibles a través del cuadro de diálogo de Avisión Status Monitor.

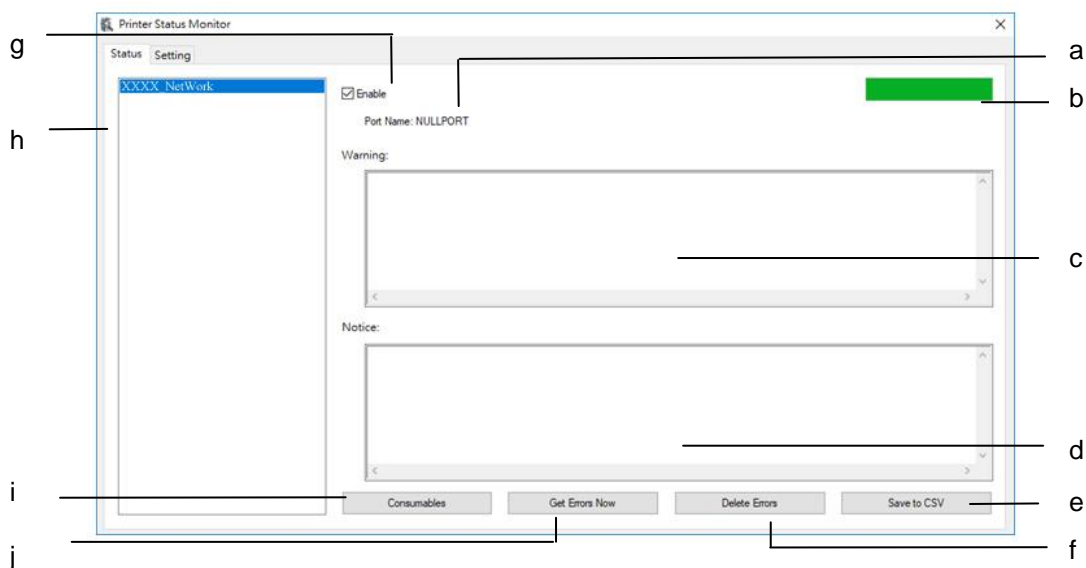

a Port Name (Nombre del puerto)	Nombre del puerto de la impresora especificada.
b Progress Bar (Barra de progreso)	Barra de progreso para acceder a los últimos datos de la impresora especificada.
c Text Box (Cuadro de texto)	Mostrar el mensaje de advertencia.
d Text Box (Cuadro de texto)	Mostrar el mensaje de aviso.
e Save Errors to CSV (Guardar errores en archivo CSV)	Guarda los mensajes de error en un archivo CSV.
f Delete Errors (Eliminar errores)	Elimina todos los mensajes de error.
g Enable (Habilitar)	Marque la casilla para habilitar el acceso al estado de una impresora especificada.
h Modelo de impresora	Mostrar modelos de impresora.
i Consumables (Consumibles)	Haga clic para mostrar la información de la bandeja de papel y las piezas consumibles, como por ejemplo: Drum, Toner Cartridge (Cartucho de tóner).
j Get Errors Now (Consigue errores ahora)	Haga clic para actualizar el estado de la impresora ahora

Configurar preferencias de monitorización

Para establecer ajustes de monitorización específicos, haga clic en la pestaña Setting (Configuración) en la ventana de Avison Status Monitor.

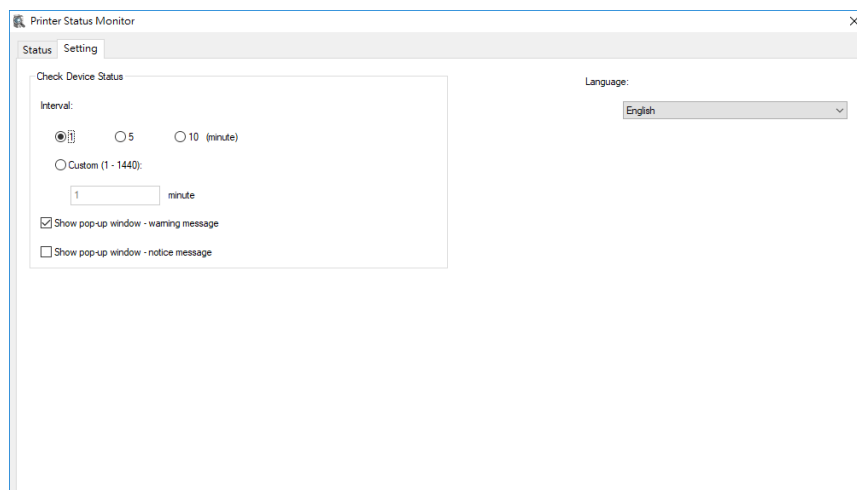

Language (Idioma)	Muestra el idioma de la ventana.
Check Device Status (Verificar el estado del dispositivo)	
Interval (Intervalo)	Defina el intervalo para actualizar el estado de los errores de la impresora. Opción: 1, 5, 10 (minutos), Custom (Personalizado) (1 a 1440 minutos)
Show Pop-up Window-Warning Mostrar mensaje de advertencia de ventana emergente	Marque esta casilla para mostrar el mensaje de advertencia.
Show Pop-up Window-Notice Mostrar mensaje de advertencia de ventana emergente	Marque la casilla para mostrar automáticamente el mensaje de aviso.

Solucionar un mensaje de error o una advertencia

Si ocurre un problema durante el funcionamiento, se mostrará un mensaje de error o advertencia en el panel LCD. Asimismo, el LED de error parpadeará o permanecerá encendido para indicar un estado de error o una advertencia. Para solucionar el problema, siga las instrucciones que aparecen en pantalla o consulte la siguiente tabla para obtener una información más detallada. (O escanea el código QR con tu teléfono móvil para ver el video.)

Mensaje de advertencia

Mensaje	Descripción o solución
Auto Temp. Adjustment (200004)	Ajuste automático de temperatura. Por favor espera. La temperatura del fusor es demasiado alta. Para evitar que el tóner se vea afectado, el trabajo de impresión se suspenderá durante unos minutos. Después de que la temperatura vuelva a ser normal, el mensaje de advertencia desaparecerá y el trabajo de impresión se reanudará.
Toner low (Tóner casi agotado) (200032)	El tóner restante es inferior al 10%. La máquina aún puede realizar las funciones de impresión o copiado pero con baja calidad.
Drum near end (Drum casi agotado)(200043)	El drum restante es inferior al 10%. Contacte con el personal técnico para solicitar y sustituir el EP.
Toner empty (Tóner vacío)(200031)	El tóner se ha agotado. Sustitúyalo por un nuevo cartucho de tóner.
No Drum (No hay Drum) (200041)	Instale el drum y reinicie la impresora multifunción.
Drum life ends (Drum agotado) (200042)	El drum ha llegado al final de su vida útil. Contacte con el personal técnico para solicitar y sustituir el módulo del drum.

Mensaje de error

Códigos y mensajes de error	Posibles causas o soluciones
System error (Error del sistema)	
Código de servicio: 100111	Reinicie la impresora multifunción. Si este error persiste, contacte con el personal técnico para solicitar ayuda.
Error del módulo de escaneado (000113) Reinicie la impresora multifunción o contacte con el personal técnico.	Ha ocurrido un error inesperado en las piezas del escáner. Reinicie la impresora multifunción o contacte con el personal técnico para sustituir las piezas del escáner que fallen.
Se abre la tapa del ADF. Cierre la tapa del ADF. (002014)	Cierre la tapa del ADF.
Error del módulo de la impresora. Reinicie la impresora multifunción o contacte con el personal técnico (205000, 205001).	Ha ocurrido un error inesperado en las piezas de la impresora. Reinicie la impresora multifunción o contacte con el personal técnico para sustituir las piezas de la impresora que fallen.
Por favor, limpie el cable de alimentación y reinicie MFP o servicio de llamada (205101).	Por favor, limpie el cable de alimentación y reinicie MFP o servicio de llamada. Reinicie la impresora multifunción o contacte con el personal técnico para sustituir las piezas de la impresora que fallen.
Error del motor (000001). Pulse el botón # para borrar o contacte con el personal técnico.	Cuando ya ha arrancado la impresora multifunción, falla la inicialización del motor de la impresora y el escáner. Reinicie la impresora multifunción.
Error de lámpara del escáner (002007). Cierre la cubierta del vidrio plano y pulse el botón # para borrar o contacte con el personal técnico.	La lámpara del CIS está dañada o no se ilumina. Contacte con el personal técnico para sustituir la unidad del CIS.
El ventilador no funciona (200090).	Contacte con el personal técnico para sustituir el ventilador.
Cubierta frontal abierta (200051).	Cierre la cubierta frontal.
Cubierta trasera abierta (200054).	Cierre la cubierta trasera.

Error de alimentación continuado (200000).	Abra la cubierta frontal para quitar el papel y cargue el papel en la bandeja correcta.
Error de unidad fusora (201600, 201604 a 5, 201613, 201615 a 201618, 201621 a 201623)	Reinicie la impresora multifunción. Si el error persiste, contacte con el personal técnico para solicitar ayuda.
Introduzca papel en la bandeja manual (200080).	No hay papel en la bandeja manual.
Compruebe la bandeja 1 (200003).	Error de recogida. No hay papel, hay un atasco o no se pudo recoger en la bandeja 1.
Introduzca papel en la bandeja 1 (200081).	No hay papel en la bandeja 1.
Conflicto de dirección IP (500000). Compruebe la configuración de red.	Compruebe la configuración de red.
DHCP no responde (500002). Compruebe la configuración de red.	Compruebe la configuración de red.
No se encontró el disco flash USB.	Inserte la unidad flash USB en el puerto flash USB.
Error de conexión del disco flash USB. Trabajo anulado.	Compruebe la conexión de la unidad flash USB.
La impresora multifunción no está lista. Inténtelo de nuevo más tarde.	La impresora multifunción está ocupada con un trabajo actual. Espere a que se haya completado el trabajo actual.
Búfer lleno, trabajo anulado.	No hay suficiente memoria para procesar las imágenes escaneadas.
Búfer lleno Imprimir imágenes escaneadas: 1 Cancelar trabajo: 2	No hay suficiente memoria para procesar las imágenes escaneadas. Pulse [1] para imprimir las primeras imágenes que no han superado el límite de memoria o pulse [2] para cancelar el trabajo.

Error al restablecer la configuración predeterminada. Inténtelo de nuevo más tarde.	Restablecer la configuración predeterminada.
Error de calibración del escáner. Inténtelo de nuevo más tarde.	Inténtelo de nuevo pulsando el botón Menu (Menú) y seleccione, a continuación, System (Sistema)>Management (Administración)>Calibration (Calibración).
No se pudo restablecer el contador. Inténtelo de nuevo más tarde.	Inténtelo de nuevo pulsando el botón Menu (Menú) y seleccione, a continuación, System (Sistema)>Management (Administración)>Reset count (Restablecer contador).
Error de configuración. Inténtelo de nuevo más tarde.	No se pudo establecer la opción de Menu (Menú). Compruebe el ajuste.
Full page (Página completa) no admite N in 1 (N en 1).	La función Full page (Página completa) no admite N in 1 (N en 1) (2 in 1 [2 en 1] o 4 in 1 [4 en 1]).
Custom zoom (Zoom personalizado) no admite N in 1 (N en 1).	La función Custom zoom (Zoom personalizado) no admite N in 1 (N en 1) (2 in 1 [2 en 1] o 4 in 1 [4 en 1]).

Paper Jam (Atasco de papel)	
Atasco de papel en el alimentador automático de documentos (002013). 1. Abra la cubierta del alimentador automático de documentos y quite el papel. 2. Cierre la cubierta del alimentador automático de documentos.	
Falló la alimentación de papel (200301). Por favor revise la bandeja manual.	
Falló la alimentación de papel (200302). Compruebe la bandeja 1 y retire el papel atascado.	
Atasco de papel (200324). Abra la cubierta frontal y la bandeja 1 para eliminar el atasco de papel.	
Atasco de papel (200325). Abra la cubierta frontal y tire del Drum para eliminar el atasco de papel.	
Atasco de papel (200326). Abra la cubierta frontal y tire del Drum para eliminar el atasco de papel.	
Atasco de papel (200327). Abra la cubierta frontal y tire del Drum para eliminar el atasco de papel.	
Atasco de papel (200328). Abra la cubierta frontal y tire del Drum para eliminar el atasco de papel.	

Atasco de papel (200329). Abra la cubierta frontal y tire del Drum para eliminar el atasco de papel.

Atasco de papel (200330). Abra la cubierta frontal y la cubierta trasera para eliminar el atasco de papel.

Atasco de papel (200331). Abra la cubierta frontal y la cubierta trasera para eliminar el atasco de papel.

Atasco de papel (200332). Abra la cubierta frontal y la cubierta trasera para eliminar el atasco de papel.

Atasco de papel (200333). Abra la cubierta frontal y la cubierta trasera para eliminar el atasco de papel.

Atasco de papel (200334). Compruebe la bandeja dúplex y abra la cubierta frontal y la cubierta trasera para eliminar el atasco de papel.

Atasco de papel (200335). Compruebe la bandeja dúplex y abra la cubierta frontal y la cubierta trasera para eliminar el atasco de papel.

Locations of the Jammed Paper (Lugares donde se atasca el papel)

Cubierta frontal: Abra la cubierta frontal tirando de sus asas ubicadas a ambos lados tal y como se muestra en la imagen.

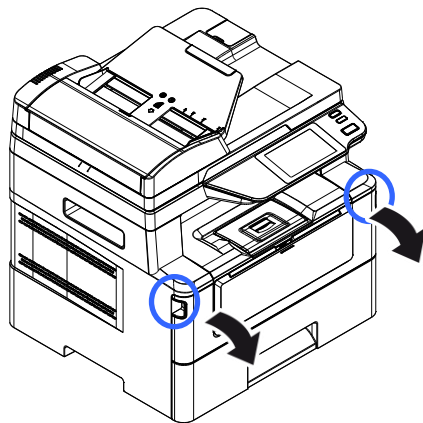

Cubierta trasera: Abra la cubierta trasera tirando de su asa tal y como se muestra en la imagen.

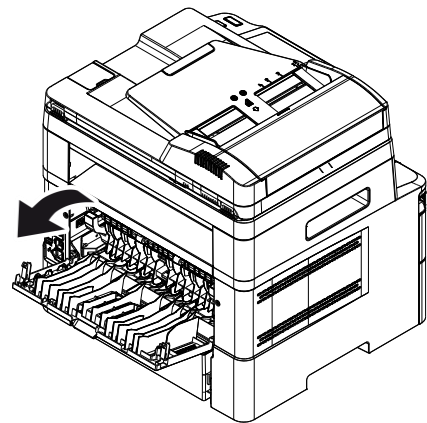

Bandeja dúplex: Tire de la bandeja dúplex, debajo de la cubierta trasera, hacia fuera de la unidad principal.

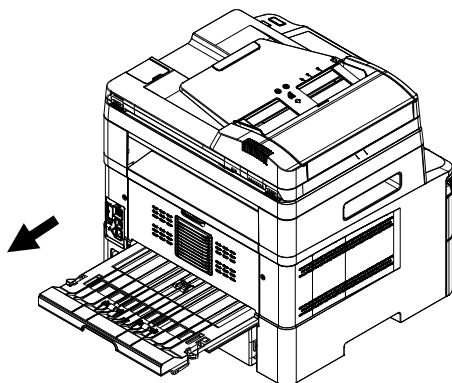

Bandeja manual: Abra la bandeja manual sujetando del asa y tire de ella hacia abajo.

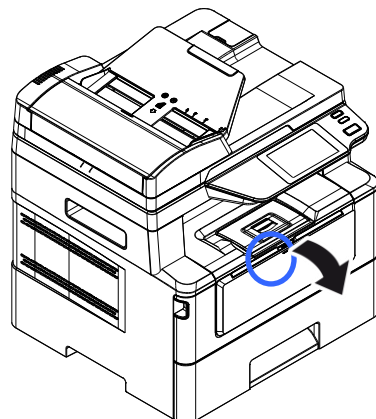

Fusor:

El área alrededor del fusor está caliente. Para evitar lesiones por quemaduras, tenga cuidado y no toque el fusor hasta que se enfríe y siga estos pasos para quitar el papel atascado:

- 1.** Abra la **cubierta frontal** y la **cubierta trasera**.

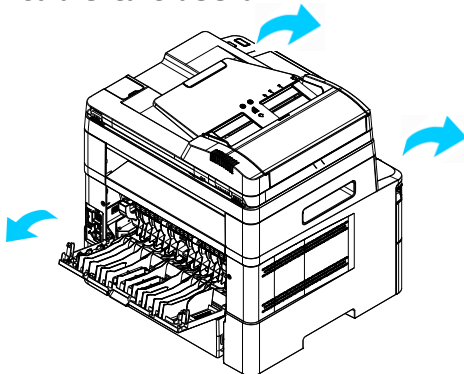

- 1.** Tire hacia abajo de la **trayectoria del fusor** como se indica.

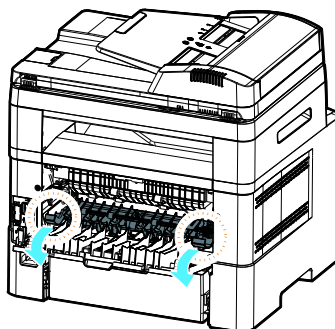

- 2.** Tire hacia abajo del **brazo de liberación** de ambos lados.

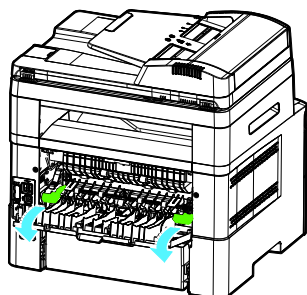

- 4.** Quite el papel atascado lentamente.

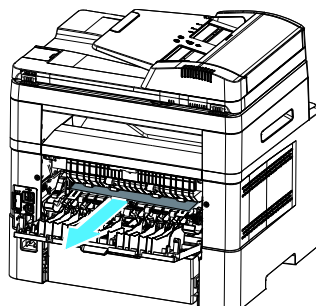

- 5.** Si resulta difícil extraer el papel atascado, quite primero el cartucho de la impresora.

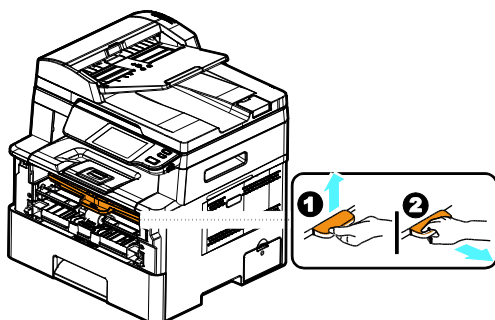

- 6.** Gire la rueda de liberación para extraer el papel atascado lentamente.

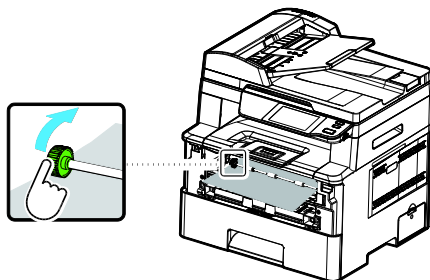

Sending to FTP/SMB Errors (Errores de envío a FTP/SMB)	
Nombre de inicio de sesión o contraseña no válidos.	Compruebe su nombre de inicio de sesión y contraseña en la página web del producto.
Error de conexión. No se puede conectar con el servidor.	Error de conexión al escanear a FTP/SMB. Compruebe el entorno de red o la bandeja de nuevo más tarde.
JPG no admite Blanco y negro.	El formato de archivo JPG no admite el modo de imagen Blanco y negro.
E-Mail Errors (Errores de correo electrónico)	
Se ha superado el límite permitido.	Los destinatarios de correo electrónico han superado el número permitido (5).
No se han agregado destinatarios. Agregue destinatarios antes de pulsar Start (Iniciar).	Introduzca el destinatario.
No se ha agregado la dirección en From (De).	Agregue la dirección en el campo [From] (De) antes de pulsar Start (Iniciar).
El nombre del archivo ya existe. Trabajo anulado.	El nombre del archivo de la imagen escaneada ya existe. Cambie el nombre del archivo.
JPG no admite Blanco y negro.	El formato de archivo JPG no admite el modo de imagen Blanco y negro.
No se encontró ninguna entrada. Cambie la entrada de búsqueda.	
Error desconocido.	Reinicie la impresora multifunción. Si este error persiste, contacte con el personal técnico para solicitar ayuda.

Códigos y mensajes de error	Posibles causas o soluciones
System error (Error del sistema)	
Error (número).	Reinicie la impresora multifunción. Si este error persiste, contacte con el personal técnico para solicitar ayuda.
300100	Impresora API_NVRAM_RW_TEST_FAIL
300101	Impresora API_NVRAM_WRITE_FAIL
300102	Impresora API_NVRAM_READ_FAIL
300200	Error de flash de impresora
300201	Impresora FLASH_BLOCK_ERASE_FAILED
300202	Impresora FLASH_CHIP_ERASE_FAILED
300203	Impresora FLASH_PROGRAM_FAILED
201631	Error de tiempo de ejecución de impresora
201632	Error de tiempo de ejecución de impresora
201650	Error de tiempo de ejecución de impresora
201651	Error de firmware.
201701	NVRAM de MB de impresora: error de lectura
201702	NVRAM de MB de impresora: error de escritura
201703	NVRAM de MB de impresora: error de lectura al comparar
201704	NVRAM de MB de impresora: error al comparar
201711	NVRAM de Drum Unit de impresora: error de lectura
201712	NVRAM de Drum Unit de impresora: error de escritura
201713	NVRAM de Drum Unit de impresora: error de lectura
201714	NVRAM de Drum Unit de impresora: error al comparar
201721	NVRAM de tóner de impresora: error de lectura
201722	NVRAM de tóner de impresora: error de escritura
201723	NVRAM de tóner de impresora: error de lectura al comparar
201724	NVRAM de tóner de impresora: error al comparar
201730	La impresora utiliza una dirección NVRAM incorrecta.
302651	Network_INIT_FAIL, error al inicializar la red.

Imagen Problema Resolución de problemas





Problem (Problema)	Image Example (Imagen de ejemplo)	Solution (Solución)
<p>Paper curls (El papel se ondula)</p>		<ol style="list-style-type: none"> 1. Utilice papel con un peso estándar: Si está utilizando un papel fino, pruebe a utilizar papel con un peso estándar (80 g/m²). 2. Utilice papel que no tenga humedad: Introduzca el papel en la bandeja de papel inmediatamente después de sacarlo del paquete. Selle el papel restante dentro del paquete original para guardarlo sin que absorba la humedad.
<p>Imprime con demasiada claridad (toda la página)</p>		<ol style="list-style-type: none"> 1. Asegúrese de que el cartucho de tóner está totalmente instalado. 2. Asegúrese de que el ajuste Toner Save (Ahorrar tóner) está desactivado en el controlador de impresora. 3. Pruebe a utilizar un tipo de papel distinto. 4. Es posible que el cartucho de tóner esté casi vacío. Sustituya el cartucho de tóner.
<p>Imprime con demasiada claridad (parte de la página)</p>		<ol style="list-style-type: none"> 1. Asegúrese de que el cartucho de tóner está totalmente instalado. 2. Es posible que el nivel de tóner sea bajo. Sustituya el cartucho de tóner. 3. Puede que el papel no cumpla las especificaciones de la impresora (por ejemplo, el papel es demasiado húmedo o demasiado rugoso).
<p>Vertical white lines (Líneas blancas verticales)</p>		<p>Contacte con el personal técnico para solicitar ayuda.</p>
<p>Vertical black lines (Líneas negras verticales)</p>		<p>Limpie el cargador del EP conforme al procedimiento descrito en este manual.</p>

Imagen Problema Resolución de problemas

Problem (Problema)	Image Example (Imagen de ejemplo)	Solution (Solución)
Fondo sucio (parte de la página)		<p>Compruebe que el tóner no se haya salido del cartucho de tóner. Si se ha salido, sustituya el cartucho de tóner.</p>
Fondo sucio (toda la página)		<ol style="list-style-type: none"> 1. Puede que el papel no cumpla las especificaciones de la impresora (por ejemplo, el papel es demasiado fino). 2. Compruebe si hay suficiente tóner en el cartucho de tóner. Si no hay suficiente, sustituya el cartucho de tóner. 3. Contacte con el personal técnico para solicitar ayuda.
Print blank page (Imprime la hoja en blanco)		<p>Compruebe si hay suficiente tóner en el cartucho de tóner. Si no hay suficiente, sustituya el cartucho de tóner.</p> <p>Si este error ocurre de nuevo, contacte con el personal técnico para solicitar ayuda.</p>
Defective image of regular interval (Imagen defectuosa de intervalo regular)		<ol style="list-style-type: none"> 1. Limpie la unidad de tambor con un paño limpio y suave. 2. Contacte con el personal técnico para solicitar ayuda.
Loose toner (Exceso de tóner)		<ol style="list-style-type: none"> 1. Si observa una textura más rugosa en una cara del papel, intente imprimir en la cara más suave. 2. Puede que el papel no cumpla las especificaciones de la impresora (por ejemplo, la superficie del papel no es suave o el papel es demasiado grueso). 3. Tipo de soporte incorrecto. Seleccione el tipo de soporte correcto para su papel.

Línea negra en el borde		La imagen está ligeramente torcida. Asegúrese de que el borde del documento está correctamente alineado y toca ligeramente las guías de papel del alimentador automático de documentos.
-------------------------	---	---

Soporte técnico

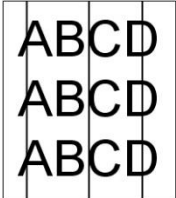
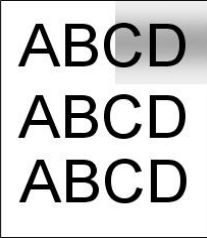
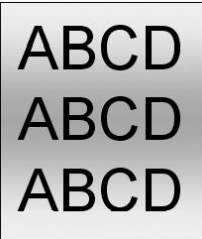
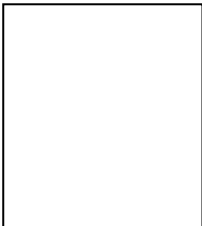
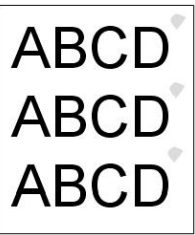
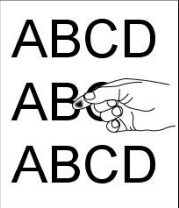
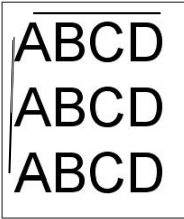
Si el problema persiste después de probar las soluciones anteriores, contacte con nuestro servicio de soporte técnico.

Por favor llámenos al:

Otras áreas

Avision Inc.

No.20, Creation Road I, Science-Based Industrial Park, Hsinchu, Taiwan, R.O.C.

Número de teléfono: 886-3-5782388

Número de fax: 886-3-5777017

Correo electrónico: service@avision.com.tw

Sitio Web: <http://www.avision.com>

US y Canadá

Avision Labs, Inc.

6815 Mowry Ave., Newark CA 94560, USA

Número de teléfono: +1 (510) 739-2369

Número de fax: +1 (510) 739-6060

Correo electrónico: support@avision-labs.com

Sitio Web: <http://www.avision.com>

China Área

Shanghai Technical Support Center

7A, No.1010, Kaixuan Road, Shanghai 200052 P.R.C.

Número de teléfono: +86-21-62816680

Número de fax: +86-21-62818856

Correo electrónico: sales@avision.net.cn

Sitio Web: <http://www.avision.com.cn>

Área de Europa

Avision Europe GmbH

Bischofstr. 101 D-47809 Krefeld Germany

Número de teléfono: +49-2151-56981-40

Número de fax: +49-2151-56981-42

Correo electrónico: info@avision-europe.com

Sitio Web: <http://www.avision.de>

Espaço Brasil

Avision Brasil Ltda.

Avenida Jabaquara, 2958 - Cj. 75 - Mirandópolis -

CEP: 04046-500 - São Paulo, Brasil

TEL: +55-11-2737-6062

E-MAIL: suporte@avisionbrasil.com.br

Web Site: <http://www.avisionbrasil.com.br>

11. Especificaciones

Todas las especificaciones están sujetas a cambios sin previo aviso. Para ver las especificaciones detalladas, consulte nuestro sitio web: <http://www.avision.com>

General(General)		
Tipo	Impresora multifunción	
Funciones	Fotocopiadora-Impresora-Escáner-Correo electrónico	
Dimensiones (An x Fo x Al)	404 x 380 x 413 mm	
Peso	10.7 kg	
Capacidad máxima de papel	550 (bandeja principal) (70 g/m ²) 10 (bandeja manual) (70 g/m ²) 75 (bandeja manual) (70 g/m ²)	
LCM	TFT de 4,3 pulgadas	
Conectividad	USB 2.0 de alta velocidad (Dispositivo/Host) (Compatible con USB 3.0) 10/100/1000 Base-Tx Ethernet Wi-Fi: 802.11 b/g/n (Para el modelo viene con un dongle Wi-Fi)	
Entorno de funcionamiento	Temperatura	10°C ~ 32°C
	Humedad	15% ~ 80% HR
Entorno de almacenamiento	Temperatura	-40°C ~ 65°C
	Humedad	10% ~ 90% HR
Consumo eléctrico	110~127Vac, 50/60Hz,9A O 220~240Vac, 50/60Hz, 4.5A	
Vida útil del cartucho de tóner	3.000 impresiones	
Vida útil de la unidad del tambor	*30.000 impresiones	
Vida útil del producto	120.000 impresiones	

*El rendimiento del tambor se basa en 3 páginas por trabajo [carta/A4 simplex]. El número de páginas puede verse afectado por el tipo de papel o el tamaño del papel.

Copy Functions (Funciones de copiado)	
Tamaño de copia	Legal, Carta, A4, A5
Tamaño máximo de escaneado	Legal (216 x 356 mm (8,5 x 14 pulgadas)) (Alimentador Automático de Documentos)
Velocidad de copiado	40 cpm (A4, 1 a N)
Número de copias	Hasta 99, restablecimiento automático a 1
Zoom	25 a 400%
Copiado de varias páginas en una hoja	2 en 1 / 4 en 1 / Tarjeta de identificación
Modo Copiar	Texto/Mixto
Print Function (Función Imprimir)	
Método de impresión	Láser monocromo
Velocidad de impresión	40 ppm (A4), 42 ppm (Carta)
Tamaño máximo de impresión	216 x 356 mm (8 x 14 pulgadas)
Tamaño mínimo de impresión	76,2 x 127 mm (3 x 5 pulgadas)
Resolución	1200 x 1200 dpi (ppp)
PDL/Emulaciones	GDI/PCL/PS
Tiempo de salida de la primera impresión	< 5.9 segundos
Borrar bordes	4,3 mm (arriba, abajo, izquierda, derecha)
Ajuste de escala	25 a 400%
Impresión dúplex	Sí
Impresión en red	Sí
Scan Function (Función Escanear)	
Tipo de escáner	Tipo CIS/Plano/Alimentador Automático de Documentos
Tamaño máximo de escaneado	Legal (216 x 356 mm [8,5 x 14 pulgadas]) (Alimentador Automático de Documentos)
Resolución óptica	1200 x 1200 dpi (ppp)
Profundidad de bits de escaneado	Color - 24 bits (salida)/48 bits (entrada) Gris - 8 bits (salida)/16 bits (entrada) Blanco y negro - 1 bits

Formato de archivo	M-PDF, PDF, JPG (no compatible con B&W), BMP (solo para B&W), TIFF, M-TIFF
Escanear a destinos	Escanear a correo electrónico, escanear a FTP/SMB, Escanear a unidad flash USB (tipo de partición FAT16/FAT32)

Wi-Fi Specifications:

The model (CF-811AC/CF-WU810N) of Wi-Fi module varies according to countries/regions.

Model: CF-811AC

Main Chipset	RTL8811CU
Host Interface	USB 2.0
Frequency Range	2.4GHz/5.8GHz Dual-Channel
Wi-Fi Standard	IEEE802.11a
	IEEE802.11b
	IEEE802.11g
	IEEE802.11n
	IEEE802.11ac
Transmit Speed	11b : 1/2/5.5/11Mbps
	11g : 6/9/12/18/24/36/48/54Mbps
	11n : 200Mbps
	11ac : 433Mbps
Transmit Power	Max. 17 dBm
Security	WPA-PSK/WPA2-PSK
	WPA/WPA2
	WEP
Operating System	Windows XP/Vista/7/8/8.1/10 (32/64 bit)
	MacOS10.6~MacOS10.15

Model: CF-WU810N

Main Chipset	RTL8188EUS
Host interface	USB 2.0
Frequency Range	2.412~2.484 GHz
Wi-Fi Standard	IEEE 802.11b IEEE 802.11g IEEE 802.11n
Transmit Speed	11b: 1/2/5.5/11 Mbps 11g: 6/9/12/24/36/48/54 Mbps 11n: 150 Mbps
Transmit Power	Max. 18 dBm
Security	WPA-PSK/WPA2-PSK WPA/WPA2 WEP
Operating System	Windows XP/Vista/7/8/8.1/10 (32/64 bit) Max OS 10.6 ~10.11 Linux Kernel 2.6.18~3.10