

Imprimante multifonction

Guide d'utilisation

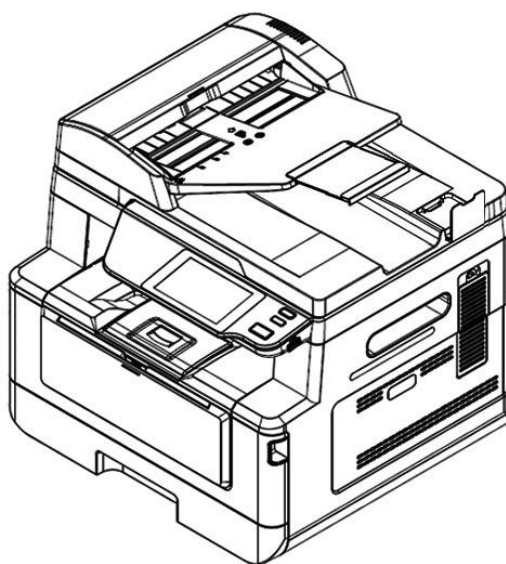

Avision Inc.

Marques déposées

Microsoft est une marque déposée aux États-Unis de Microsoft Corporation.

Windows 7, Windows 8 et Windows 10, Windows 11 sont des marques de Microsoft Corporation.

ENERGY STAR® est une marque déposée aux États-Unis.

Les autres marques et produits cités sont des marques déposées ou des marques de leurs propriétaires respectifs.

Droits d'auteurs

Tous droits réservés. Aucune partie de cette publication ne peut être reproduite, transmise, transcrite, stockée dans un système d'archivage, ou traduite dans n'importe quelle langue ou n'importe quel langage de programmation, sous n'importe quelle forme ou par n'importe quels moyens, électroniques, mécaniques, magnétiques, optiques, chimiques, manuels, ou autres, sans la permission par écrit de Avison Inc.

Le matériel scanné par ce produit peut être protégé par des lois gouvernementales et autres règlements, tel que lois de droits d'auteur. C'est l'unique responsabilité de l'utilisateur de se conformer à de telles lois et règlements.

Garantie

Les informations contenues dans ce document sont sujettes à des modifications sans préavis.

Avison ne fait pas de garantie de n'importe quel genre en ce qui concerne ce matériel, y compris, mais sans limitations, la garantie impliquée de convenance dans un but déterminé.

Avison décline toute responsabilité pour toute erreur contenue ci-après, ou pour tout dommage accessoire ou indirect résultant de la fourniture, performance, ou utilisation de ce matériel.

Consignes de sécurité

Lors de l'utilisation de cet appareil, les consignes de sécurité suivantes doivent toujours être respectées.

Sécurité pendant l'utilisation

Dans ce manuel, les symboles importants suivants sont utilisés :

AVERTISSEMENT :

Indique une situation potentiellement dangereuse pouvant entraîner des blessures graves ou mortelles, si les instructions ne sont pas suivies.

PRÉCAUTION :

Indique une situation potentiellement dangereuse pouvant entraîner des blessures mineures ou modérées ou causer des dégâts matériels, si les instructions ne sont pas suivies.

Important :

Indique des exigences et restrictions d'utilisation. Lisez ce manuel et respectez les consignes pour assurer une utilisation correcte et éviter d'endommager l'imprimante.

Remarque :

Indique d'autres explications ou précisions. Il est fortement recommandé de lire ce manuel.

AVERTISSEMENT :

Pour éviter tout risque de choc électrique et d'incendie, ne retirez pas les panneaux et vis autres que ceux mentionnés dans ce manuel.

PRÉCAUTION :

- ✓ Pour réduire tout risque d'incendie, utilisez uniquement un cordon de télécommunication de calibre 26 AWG ou plus.
- ✓ Lors du débranchement du cordon d'alimentation, tirez sur la prise et non sur le cordon.

Précautions

- N'installez pas l'imprimante près d'appareils de chauffage ou de climatisation.
- N'installez pas l'imprimante dans un endroit humide ou poussiéreux.
- Placez l'imprimante dans un endroit séparé avec une bonne ventilation.
- Il est recommandé de bien utiliser le papier recyclé comme papier de copie.
- L'imprimante est dotée de modes d'économie d'énergie et de veille. L'imprimante ne peut pas avoir une consommation d'énergie nulle tant qu'elle soit connectée à une alimentation externe.
- Conservez le carton et les matériaux d'emballage pour des éventuelles expéditions.

Remarque

Important

- Ne faites aucune copie de tout document dont la copie est interdite par la loi.
- La copie des documents suivants est normalement interdite par la loi locale :
Billets bancaires, timbres fiscaux, obligations, certificats d'actions, traites bancaires, chèques.

Droits d'auteur et marques de commerce

Ethernet est une marque déposée de Xerox Corporation.

Microsoft, Windows 7, Windows 8, Windows 10, et Windows 11 sont des marques déposées de Microsoft Corporation aux États-Unis et/ou dans d'autres pays.

Tous les autres noms de produits utilisés ici sont à des fins d'identification uniquement et peuvent être des marques de leurs sociétés respectives. Nous renonçons à tous les droits sur ces marques.

Garantie

Les informations contenues dans ce document sont susceptibles d'être modifiées sans préavis.

Le fabricant ne fournit aucune garantie concernant ces informations, y compris mais sans limitation, aucune garantie implicite de qualité marchande et d'adéquation à un usage particulier.

Le fabricant ne pourra en aucun cas être tenu responsable des erreurs contenues dans ce document, ni des dommages indirects ou conséquents pouvant résulter de la fourniture, du fonctionnement ou de l'utilisation de ce document.

Déclaration FCC

Cet équipement a été testé et reconnu conforme aux limites de la classe B pour les équipements numériques, conformément à la section 15 des Réglementations FCC. Ces limites sont conçues pour fournir une protection raisonnable contre toutes interférences nuisibles dans un milieu résidentiel. Cet équipement génère, utilise, et peut émettre de l'énergie de fréquence radio et, s'il n'est pas installé et utilisé conformément au manuel d'instruction, peut perturber la réception radio. Cependant, il n'est pas garanti que l'équipement ne produira aucune interférence dans une installation particulière. Si cet équipement cause des interférences nuisibles à la réception radio ou télévisée, qui peuvent être déterminées en l'éteignant et le rallumant, l'utilisateur est encouragé à essayer de remédier au problème en prenant les mesures suivantes:

- * Réorienter ou déplacer l'antenne réceptrice.
- * Augmenter la distance entre l'équipement et le récepteur.
- * Connecter l'équipement à une prise secteur sur un circuit différent de celui utilisé par le récepteur.
- * Consulter le négociant ou un technicien radio/TV expérimenté.



Union Européenne Avis Réglementaire

Les produits portant le marquage CE sont conformes avec les directives de l'UE suivantes :

- Directive Basse Tension 2014/35/EC
- Directive EMC 2014/30/EC
- Limitation de l'utilisation de certaines substances dangereuses (RoHS) Directive 2011/65/UE
- RED directive (directive équipement radio) (2014/53/EC)

Ce produit satisfait aux limites de classe B des exigences de sécurité EN55032 et EN55035 de la norme EN 62368-1.

*This machine is certified as Class 1 Laser product.

Evacuation des équipements usagés par les utilisateurs dans les foyers privés au sein de l'Union européenne



La présence de ce symbole sur le produit ou sur son emballage indique que vous ne pouvez pas vous débarrasser de ce produit de la même façon que vos déchets courants. Au contraire, vous êtes responsable de l'évacuation de vos équipements usagés et à cet effet, vous êtes tenu de les remettre à un point de collecte agréé pour le recyclage des équipements électriques et électroniques usagés. Le tri, l'évacuation et le recyclage séparés de vos équipements usages permettent de préserver les ressources naturelles et de s'assurer que ces équipements sont recyclés dans le respect de la santé humaine et de l'environnement. Pour plus d'informations sur les lieux de collecte des équipements usagés, veuillez contacter votre mairie, votre service de traitement des déchets ménagers ou le magasin où vous avez acheté le produit.

Guide de sécurité du produit

Veuillez lire clairement toutes les instructions et suivre tous les avertissements et toutes les instructions avant d'installer et d'utiliser l'appareil.

Les indications suivantes sont utilisées dans ce document pour éviter tout risque d'accident ou de dommage pour vous et/ou pour l'appareil.



AVERTISSEMENT:

Indique des situations potentiellement dangereuses qui, si les instructions ne sont pas suivies, peuvent entraîner la mort ou des blessures graves.



ATTENTION:

Indique une situation potentiellement dangereuse qui, si les instructions ne sont pas suivies, peuvent entraîner des blessures mineures ou modérées et des dommages aux biens.

Les symboles suivants indiquent que la section concernée inclut des avertissements de sécurité. Des points d'attention spécifiques sont indiqués à l'intérieur du symbole.



[Avertissement général]



[Avertissement de haute température]



[Avertissement de danger de choc électrique]

Les symboles suivants indiquent que la section associée contient des informations sur les actions interdites. Les détails de l'action interdite sont indiqués à l'intérieur du symbole.



[Avertissement d'action interdite]



[Démontage interdit]

Les symboles suivants indiquent que la section concernée contient des informations sur les actions à exécuter. Les détails de l'action requise sont indiqués à l'intérieur du symbole.



[Alerte d'action requise]



[Retirez la fiche d'alimentation de la prise]

Installation et environnement d'exploitation



Attention

N'installez pas l'équipement près d'une source de lumière directe du soleil, de chauffage ou de climatisation. Les rayons directs du soleil ou une température élevée peuvent endommager la machine.	
N'installez pas l'équipement dans un endroit humide ou poussiéreux. Si de la poussière ou de la poussière adhère à la prise d'alimentation, nettoyez-la pour éviter tout risque d'incendie ou de choc électrique.	
Maintenez le trou d'aération situé à l'arrière de l'imprimante à au moins 10 cm du mur pour éviter toute surchauffe et tout incendie.	
Ne placez pas et ne stockez pas l'appareil: <ul style="list-style-type: none"> • Extérieur • À proximité de salissures excessives ou de poussière, d'eau ou de sources de chaleur • Dans des endroits soumis à des chocs, à des vibrations, à une température ou à une humidité élevée, à la lumière directe du soleil, à des sources de lumière importantes ou à des changements rapides de température ou d'humidité 	
Placez l'équipement solidement sur une surface plane et uniforme. Des surfaces inclinées ou inégales peuvent causer des problèmes mécaniques ou d'alimentation du papier.	
Ne placez pas l'appareil sur des tables en rack ou en pente. Ne placez pas l'appareil sur une surface instable. L'appareil peut tomber et causer des blessures.	
Placez le périphérique suffisamment près de l'ordinateur pour que le câble d'interface puisse facilement passer entre le périphérique et l'ordinateur.	
Ne placez pas de tasse à café, vase ou autre récipient rempli de liquide sur la machine. Les déversements peuvent endommager les composants électriques et l'isolation de la machine.	
Faites bon usage du papier recyclé pendant l'impression.	



Mise en garde







Placez l'appareil dans un endroit indépendant et bien ventilé.	
Placez l'appareil dans un endroit indépendant et bien ventilé.	
Ne placez pas d'objets lourds sur l'appareil. Cela pourrait causer un déséquilibre et l'appareil pourrait tomber. Cela peut entraîner des blessures.	
Ne placez pas le périphérique dans une position qui pourrait obstruer la sortie de l'appareil, au risque de provoquer des bourrages papier.	

Informations de sécurité pendant le fonctionnement







Attention

Pour éviter les incendies, n'utilisez pas de vaporisateur inflammable à proximité de la machine.	
N'essayez jamais d'ouvrir un capot fixe. Sinon, il existe un risque de choc électrique, d'incendie et de faisceau laser et peut provoquer la cécité.	
Ne jamais démonter, modifier ou tenter de réparer le périphérique ou l'option de périphérique par vous-même, sauf indication contraire dans la documentation du périphérique. Cela pourrait provoquer un incendie, un choc électrique ou des blessures.	
N'essayez pas de modifier la machine ou ses pièces. Évitez tout contact avec la partie haute tension interne ou le faisceau de lumière laser, cela pourrait provoquer un choc électrique ou la cécité.	
Si ce produit devient excessivement chaud, émet de la fumée, ou une odeur ou un bruit inhabituel, éteignez immédiatement l'interrupteur d'alimentation, débranchez le cordon d'alimentation de la prise secteur, puis appelez votre technicien de maintenance agréé. Si vous continuez à l'utiliser tel quel, un incendie ou un choc électrique pourrait en résulter.	
Veillez à ne pas faire tomber de trombones, d'agrafes ou d'autres objets métalliques dans la machine.	
L'intérieur de ce produit présente des zones soumises à des températures élevées, susceptibles de provoquer des brûlures. Lors de la vérification à l'intérieur de l'unité des dysfonctionnements tels que des problèmes d'alimentation du papier, ne touchez pas les emplacements (autour de l'unité de fixation, etc.) indiqués par un "Attention! «Surface chaude»".	
Dans des conditions normales, les petites quantités d'ozone produit par la machine sont inoffensives. Cependant, si la machine est utilisée pendant une période prolongée ou dans une petite pièce, vous devez vous assurer que la zone est correctement ventilée. Ventilez également la pièce si vous remarquez que la machine dégage une odeur après une période d'utilisation fréquente ou prolongée.	

Ne tentez pas de retirer les capots et panneaux fixés au produit. Certains produits contiennent une partie haute tension ou une source de faisceau LSU susceptible de provoquer un choc électrique ou la cécité.	
Ne modifiez pas ce produit, vous risqueriez de provoquer un incendie, un choc électrique ou une panne. Si le produit utilise une tête d'impression LPH, la source de faisceau LPH peut provoquer la cécité.	
Si ce produit est tombé ou si son couvercle est endommagé, éteignez immédiatement l'interrupteur d'alimentation, débranchez le cordon d'alimentation de la prise secteur, puis appelez votre représentant du service de maintenance agréé. Si vous continuez à l'utiliser tel quel, un incendie ou un choc électrique pourrait en résulter.	
Prendre les mesures d'urgence appropriées lorsque les conditions suivantes se présentent <ul style="list-style-type: none"> • Lorsque du toner pénètre dans vos yeux, lavez-les à l'eau jusqu'à ce que vos yeux ne soient plus douloureux. Si la situation est grave, demandez à un médecin pour le traitement. • Lorsque le toner entre en contact avec votre peau, lavez-vous avec du savon et rincez-le. • Lorsque vous êtes dans l'entrée de toner, quittez immédiatement l'emplacement pour poussière et rincez abondamment à l'eau. • Lorsque le toner est dans l'abdomen, recrachez-le et consultez un médecin. 	
N'utilisez pas l'appareil avec les mains mouillées.	
Débranchez le périphérique et le câble USB et faites appel à du personnel qualifié dans les conditions suivantes: <ul style="list-style-type: none"> • Un liquide est entré dans l'appareil. • L'objet est entré dans l'appareil. • L'appareil est tombé ou le boîtier est endommagé. • L'appareil ne fonctionne pas normalement (apparition de fumée, d'odeurs odorantes, de bruits étranges, etc.) ou présente un net changement de performances. 	





Mise en garde

En cas de bourrage papier dans la machine, assurez-vous de l'enlever à fond. Le papier restant dans la machine peut provoquer un incendie. Lorsque le papier est fixé à une zone invisible ou difficile à voir, ne le retirez pas de force pour éviter les blessures et contactez le personnel de service ou le revendeur pour obtenir de l'aide.	
La température à l'intérieur de la machine peut être très chaude. Lorsque le bourrage papier est éliminé, notez toutes les étiquettes d'avertissement et ne le touchez pas pour éviter les brûlures. Il est recommandé de supprimer le bourrage une fois la machine refroidie.	
Lorsque vous supprimez un bourrage papier, reportez-vous aux instructions de ce manuel.	
Lorsque vous utilisez un grand nombre de copies de la machine pendant une longue période, laissez l'air intérieur circuler. Sinon, vous pourriez avoir mal à la tête.	



Débranchez le cordon d'alimentation et le câble USB de l'appareil avant de procéder au nettoyage.	
---	---

A propos des consommables

Attention





Ne placez pas et ne stockez pas l'appareil: <ul style="list-style-type: none"> • Extérieur • À proximité de salissures excessives ou de poussière, d'eau ou de sources de chaleur • Dans des endroits soumis à des chocs, à des vibrations, à une température ou à une humidité élevée, à la lumière directe du soleil, à des sources de lumière importantes ou à des changements rapides de température ou d'humidité 	
Ne jetez pas la cartouche de toner dans le feu. Une fois que le toner restant dans le creuset est entré en contact avec le feu, la poudre peut exploser et causer des blessures.	

Mise en garde

Ne jetez pas les cartouches de toner jetées. Placez les cartouches de toner usagées dans les sacs en plastique fournis et renvoyez-les au revendeur ou au personnel de service. (Pour les centres de service à la clientèle autour de l'entreprise, veuillez consulter notre site Web.). Ce dernier recyclera la cartouche de toner usée conformément à la réglementation en vigueur.	
Les produits consommables utilisés doivent être éliminés correctement et conformément aux réglementations environnementales locales, ou par le revendeur désigné de l'entreprise.	

Informations de sécurité lors de l'utilisation du cordon d'alimentation et du câble USB



Attention

Branchez fermement le cordon d'alimentation dans la prise. Ne touchez pas les broches de la fiche du cordon d'alimentation avec des objets métalliques, car elles pourraient toucher des points de tension dangereux ou un court-circuit. Cela pourrait provoquer un incendie, un choc électrique ou des blessures. Dans le cas contraire, vous risquez un incendie ou un choc électrique.	
Avant de débrancher la fiche, éteignez la machine. Assurez-vous que vos mains sont sèches. Tenez la fiche elle-même, pas son cordon, lorsque vous la débranchez de la prise.	
Ne partagez pas le courant avec d'autres appareils très puissants, cela pourrait provoquer un incendie ou un choc électrique.	
N'utilisez pas de rallonges, cela pourrait provoquer un incendie ou un choc électrique.	
Utilisez toujours la source d'alimentation CA appropriée. Pour le transport et la manutention futurs, veuillez conserver tous les matériaux d'emballage pour ce produit.	

Utilisez uniquement le câble USB fourni avec votre appareil et évitez les abrasions, les coupures, l'effilochage, le sertissage et les déformations. L'utilisation de tout autre câble USB peut provoquer un incendie, un choc électrique ou des blessures.	
Conservez le câble USB fourni, etc., dans un endroit hors de portée des enfants pour éviter tout risque de blessure.	
Veuillez placer les matériaux d'emballage, tels que les sachets en plastique fournis, dans un endroit inaccessible pour les enfants ou les jeter pour éviter tout risque d'étouffement.	



Mise en garde

Si vous n'utilisez pas le périphérique pendant une longue période, débranchez le câble USB du connecteur.	
Ce produit dispose d'un mode d'économie d'énergie et d'un mode veille. L'état zéro énergie ne peut être atteint que lorsque le produit est connecté sans aucune source d'alimentation externe.	
Au moins une fois par an, veuillez débrancher le cordon d'alimentation de la prise murale pour vérifier s'il est exposé, endommagé, fissuré, bosselé, chaud, déformé par une broche ou par des marques de brûlures. Si ces conditions existent, veuillez ne plus utiliser le cordon d'alimentation et contactez le service de maintenance agréé ou le revendeur.	
Assurez-vous que le cordon d'alimentation est branché sur une prise électrique mise à la terre, sinon cela pourrait provoquer un incendie ou un choc électrique.	
Assurez-vous de bien brancher le cordon d'alimentation sur une prise murale. Ne pas insérer complètement peut provoquer des connexions instables et une accumulation de chaleur, créant ainsi une condition dangereuse.	
Lorsque vous débranchez le cordon d'alimentation de la prise murale, veuillez à bien tirer la fiche et non le cordon d'alimentation, car cela pourrait endommager le cordon d'alimentation et provoquer un incendie ou un choc électrique.	
Pour réparer la machine, assurez-vous de débrancher le cordon d'alimentation de la prise murale.	
Assurez-vous que le cordon d'alimentation est solidement fixé et ne trébuche pas.	

Consignes de sécurité

Cette imprimante est une imprimante feuille à feuille qui utilise une tête d'impression à LPH (LED Print Head). La tête d'impression à LPH ne présente aucun risque tant que l'imprimante est utilisée conformément aux instructions de ce manuel. Le rayonnement émis par la tête d'impression à LPH étant totalement confiné dans les boîtiers de protection et les panneaux externes, le faisceau LPH ne peut s'échapper de la machine au cours de toute phase d'utilisation.

1. Vue d'ensemble

Introduction – le copieur de renommée mondiale

Félicitations pour votre achat du copieur intelligent de renommée mondiale. Avec la fonction de copie intelligente innovante, les utilisateurs n'ont plus besoin de spécifier la taille du document, de se soucier de savoir si le document a été chargé directement et correctement, ou si le document doit être orienté vers le bas ou vers le haut, le copieur intelligent Avision est capable de recadrer votre format de papier, de sélectionner le côté texte, de redresser votre image et même de sélectionner automatiquement le bac à papier approprié ! Le copieur intelligent Avision rend vraiment votre travail de copie parfait et facile !

Mieux encore, le copieur intelligent Avision intègre les fonctions de numérisation, de copie et d'impression dans une seule machine pour rationaliser votre flux de travail. Grâce à l'écran tactile LCD couleur et clair de 4,3" et au panneau de commande facile à utiliser, votre tâche peut être accomplie en quelques secondes et votre document peut être distribué et partagé très rapidement d'une manière sans précédent !

Caractéristiques

Positionnement de votre document en toute simplicité

Avec la fonction de recadrage automatique et de redressement, les utilisateurs n'ont plus besoin de placer soigneusement le document sur le bord des guides papier. Même si le document a été placé à un léger angle dans le chargeur ou sur la vitre du document, l'image peut d'abord être numérisée, recadrée puis redressée automatiquement.

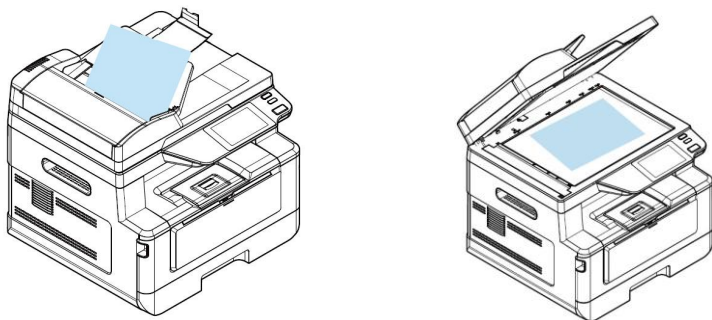

Placez facilement votre document sur le chargeur ou sur la vitre plate-forme

Détection automatique du côté texte

Avec un processeur avancé développé par Avison, la face avant et la face arrière du document peuvent être numérisées simultanément et la face texte sera automatiquement détectée et copiée et supprimée du côté vide.

Sélection automatique du bac à papier

Le bac pré-réglé est automatique, ce qui signifie que le produit sélectionnera automatiquement le bac qui contient le format de papier le mieux adapté au document original.

Copie intelligente

Le copieur intelligent Avison peut effectuer une copie automatiquement après avoir détecté votre document passant par le chargeur de documents. De plus, avec la fonction de prévisualisation, l'utilisateur peut choisir une copie recto ou deux faces et vérifier si l'image est correcte.

Capacité duplex (2 faces)

Utilisez la fonction d'impression recto verso automatique pour économiser du papier et réduire les coûts.

Numérisation vers périphérique et USB

Le produit offre une technologie de stockage de documents sans précédent, transmettant électroniquement des documents papier à la mémoire du produit ou à une clé USB amovible.

Numérisation vers E-mail, FTP ou SMB

Le produit offre une technologie de livraison de documents sans précédent, transmettant des documents papier par voie électronique sur Internet vers diverses destinations, y compris des adresses électroniques, une clé USB, des serveurs FTP ou l'ordinateur de quelqu'un d'autre sur le réseau. La nouvelle façon de distribuer des documents est plus rapide, plus rentable et plus sûre que toutes les méthodes traditionnelles telles que le courrier ou le courrier.

Gestion des périphériques à distance via la page Web intégrée

Le produit fournit une page Web intégrée pour permettre à l'administrateur système de surveiller le produit à distance en gérant un annuaire téléphonique, un carnet d'adresses, en vérifiant l'état des consommables de la cartouche de toner, le nombre de numérisations, le nombre de copies et en créant un mot de passe et des privilèges utilisateur pour empêcher tout accès non autorisé.

Personnalisation facile :

Ce produit rend la personnalisation utilisateur rapide et facile en installant simplement une appli (abréviation de application) tierce à exécuter sur le produit. La nouvelle appli plug-in permet à l'utilisateur de réaliser les tâches de numérisation en fonction de son propre flux de travail. Pour un fonctionnement plus détaillé, veuillez d'abord contacter le fabricant.

Vue externe

Vue de face

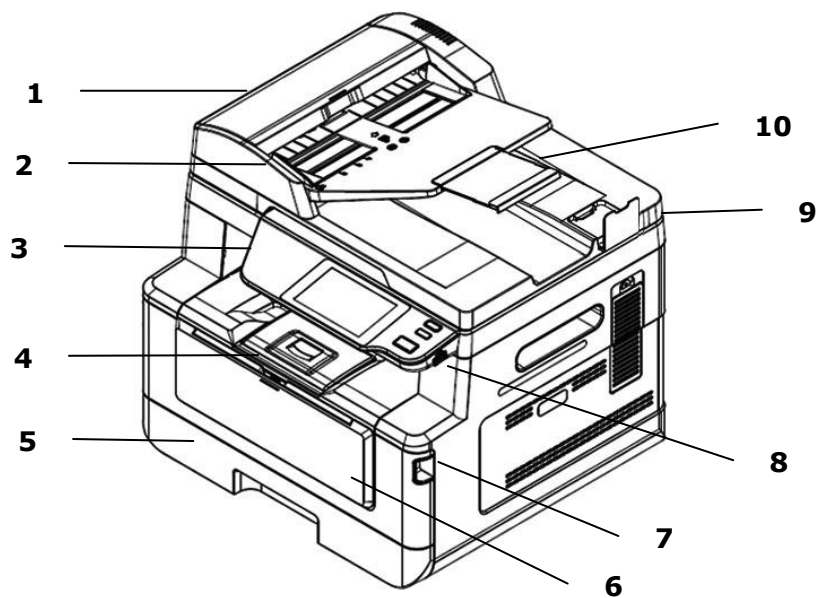

1. Chargeur automatique de documents	6. Bac manuel
2. Guide papier	7. Poignée du couvercle avant
3. Panneau de commande	8. Port USB (clé USB, FAT16/FAT32)
4. Butée de papier	9. Couvercle de la vitre
5. Bac à papier principal	10. Extension

Vue arrière

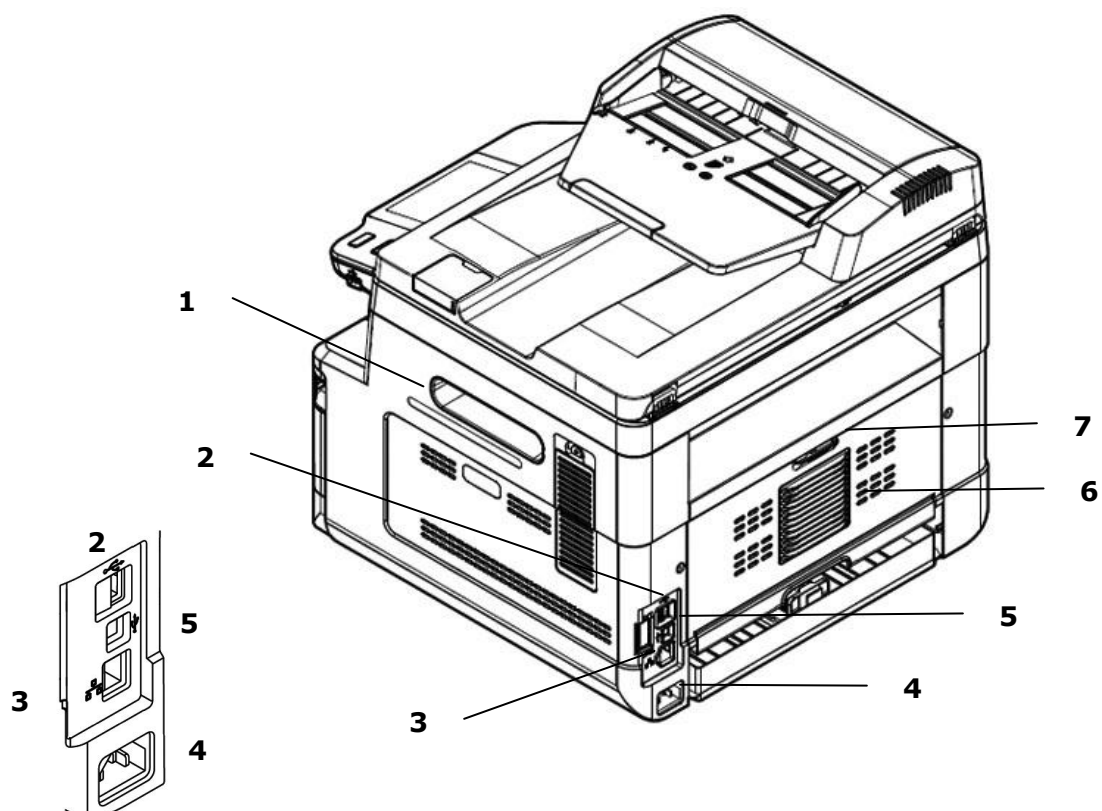

1. Poignée du couvercle latéral	5. Port USB (Type B, PC)
2. Port USB (Type A)	6. Couvercle avant
3. Port réseau	7. Poignée du couvercle arrière
4. Port d'alimentation	

Contenu de l'emballage

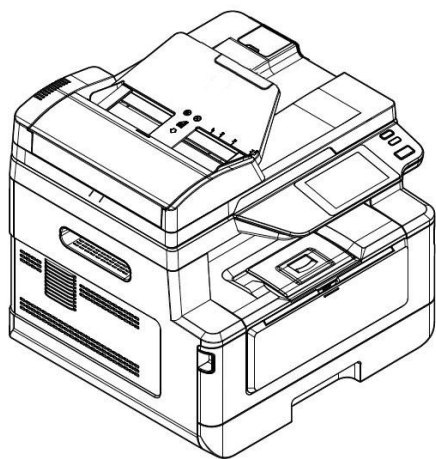

Unité principal

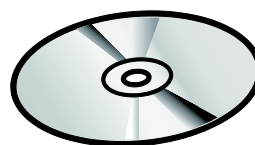

CD-ROM (pilote et guide
d'utilisation)

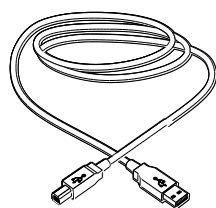

Câble USB

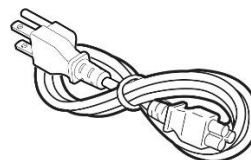

Cordon d'alimentation

Panneau de commande

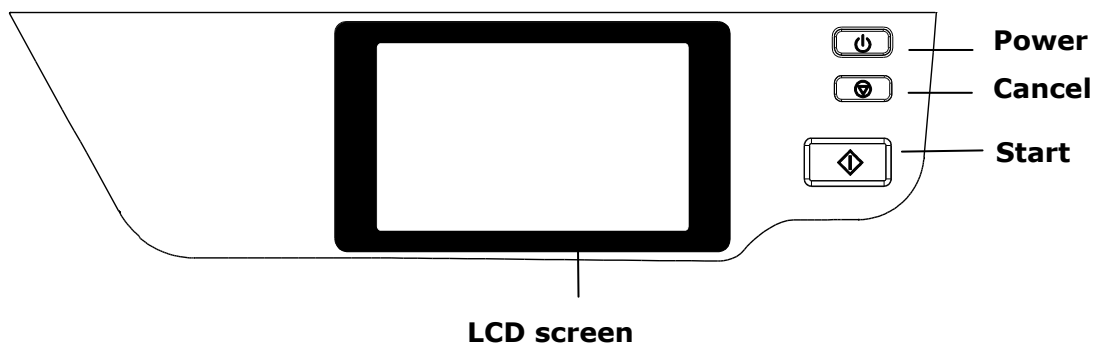

LCD screen (Écran LCD)	Sert à afficher des informations et donner accès aux fonctions de l'imprimante.
Power (Alimentation)	Appuyez pour allumer l'imprimante. Appuyez longuement pour éteindre la machine.
Stop/Cancel (Arrêter/Annuler)	Appuyez pour suspendre un travail en cours.
Start(Démarrer)	Appuyez pour lancer une copie, un scannage, un fax ou une autre tâche.

2. Installation de l'imprimante

Précautions

- N'installez pas l'imprimante près d'appareils de chauffage ou de climatisation.
- N'installez pas l'imprimante dans un endroit humide ou poussiéreux.
- Placez l'imprimante dans un endroit séparé avec une bonne ventilation.
- L'imprimante est dotée de modes d'économie d'énergie et de veille.

L'imprimante ne peut pas avoir une consommation d'énergie nulle tant qu'elle soit connectée à une alimentation externe.

- Veillez à utiliser une alimentation secteur appropriée.
- Conservez le carton et les matériaux d'emballage pour des éventuelles expéditions.

Espace opérationnel

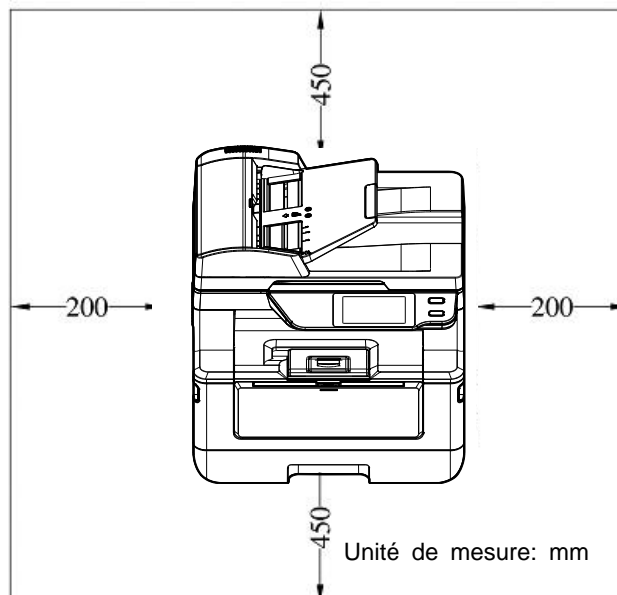

Dimension: 404 x 380 x 366 mm

Retrait des bandes

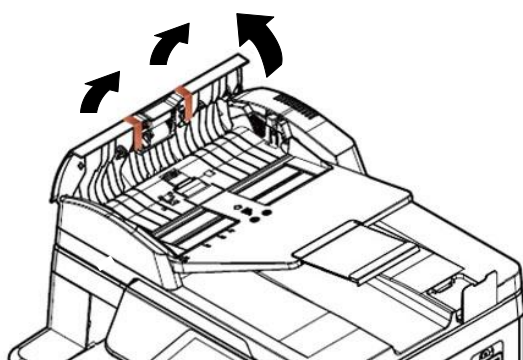
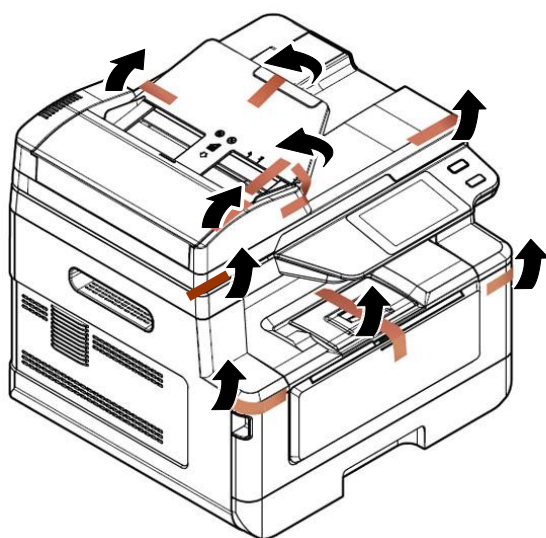

Ouvrez le chargeur automatique de documents et retirez les bandes.

Retrait des matériaux d'emballage

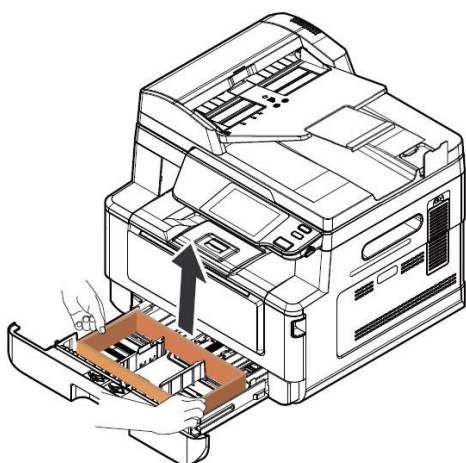

Tirez le plateau et retirez le ruban adhésif.

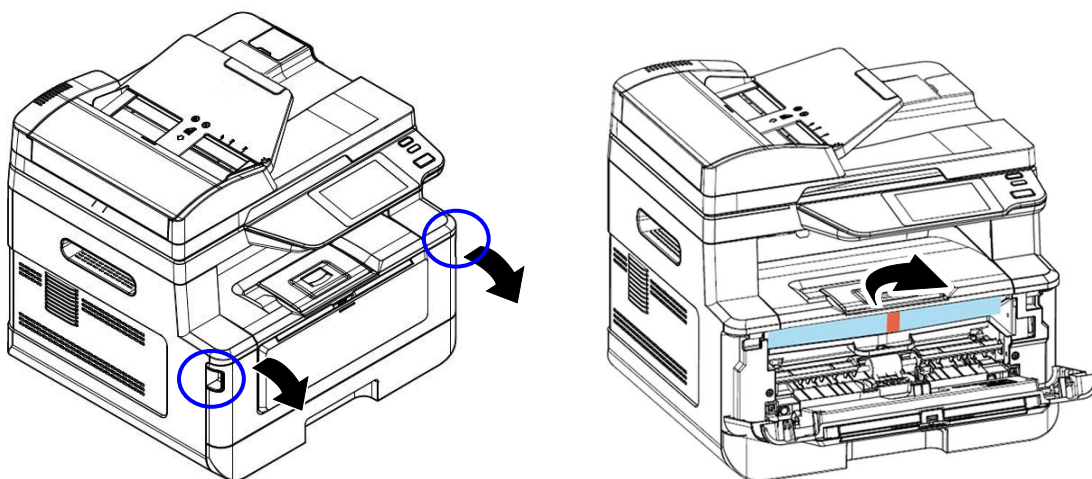

Ouvrez le capot avant et retirez le matériel d'emballage.

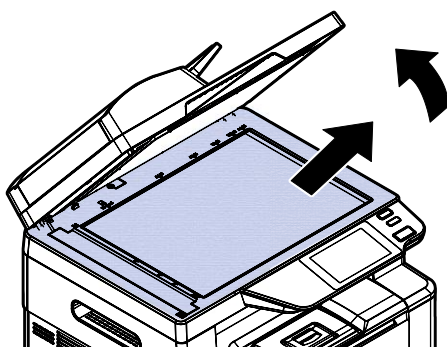

Ouvrez le couvercle du document et retirez le matériel d'emballage.

Retirez les entretoises

1. Ouvrez le capot arrière en tirant sur la poignée du capot arrière.

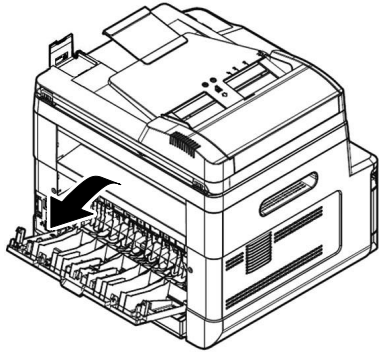

2. Abaissez les deux extrémités du chemin du papier.

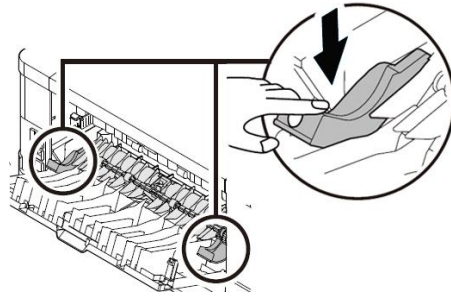

3. Abaissez les bras de dégagement verts comme indiqué.

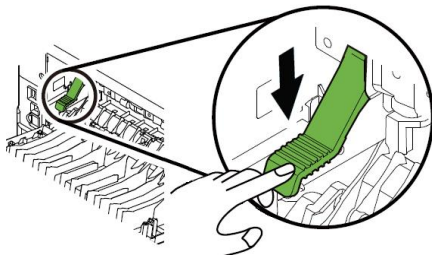

4. Retirez les entretoises des deux côtés comme illustré.

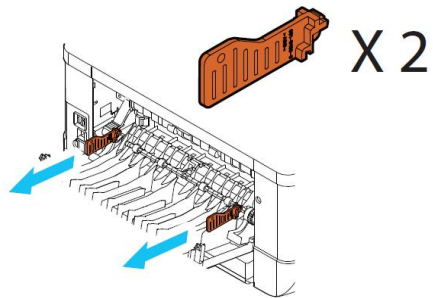

Retrait des bandes de la cartouche de toner



Avertissement !

- Évitez d'inhaler le toner.
- Si de le toner se répand sur vos vêtements ou tout autre tissu, l'essuyez avec un chiffon sec. Lavez les composants à l'eau froide et laissez sécher à l'air.
- Pour éviter les problèmes de qualité d'impression, NE touchez PAS les rouleaux de la cartouche de toner.
- N'exposez pas la cartouche de toner pendant plusieurs minutes pour éviter de l'endommager.

Installation de la cartouche de toner

Suivez les étapes ci-dessous pour installer la cartouche de toner :

1. Ouvrez le capot avant en tirant les poignées des deux côtés comme illustré.

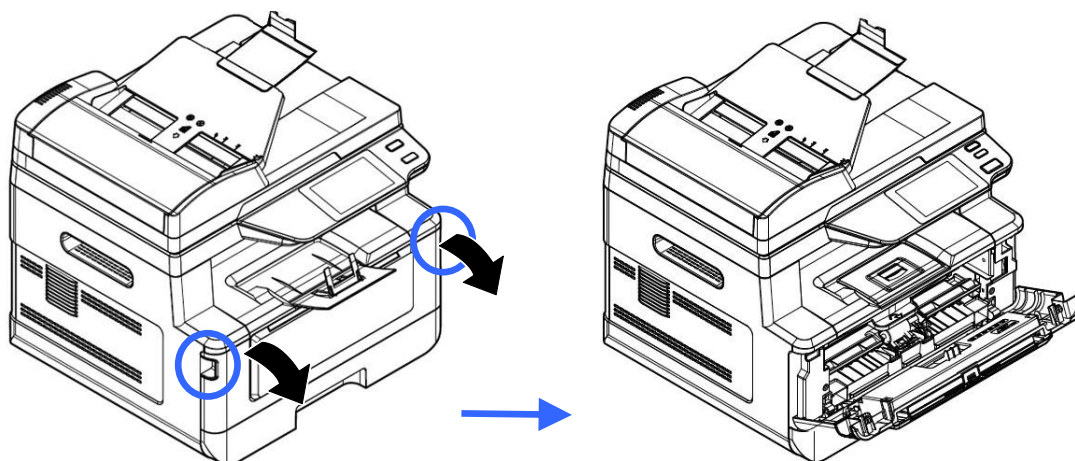

2. Soulevez la poignée du tambour et retirez ce dernier comme illustré.

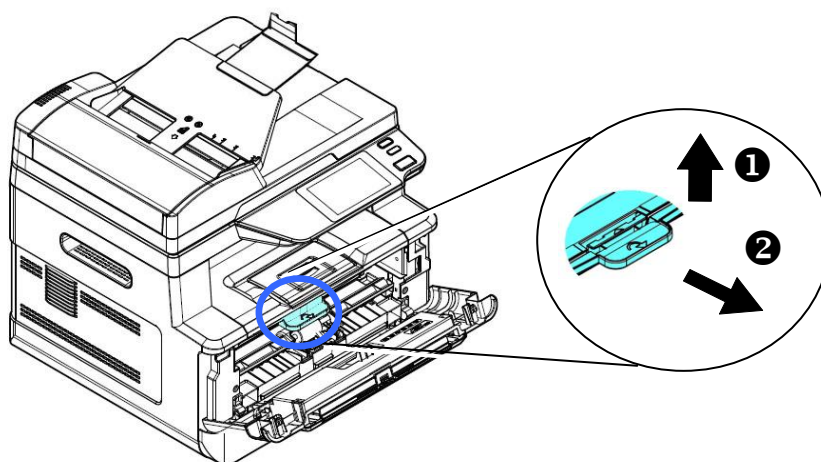

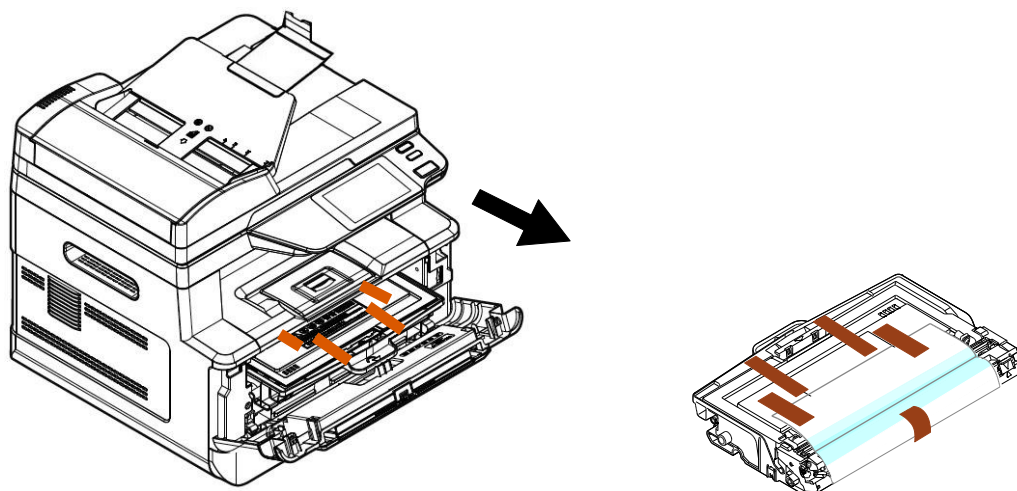

3. Retirez les bandes de protection et l'étiquette du tambour.

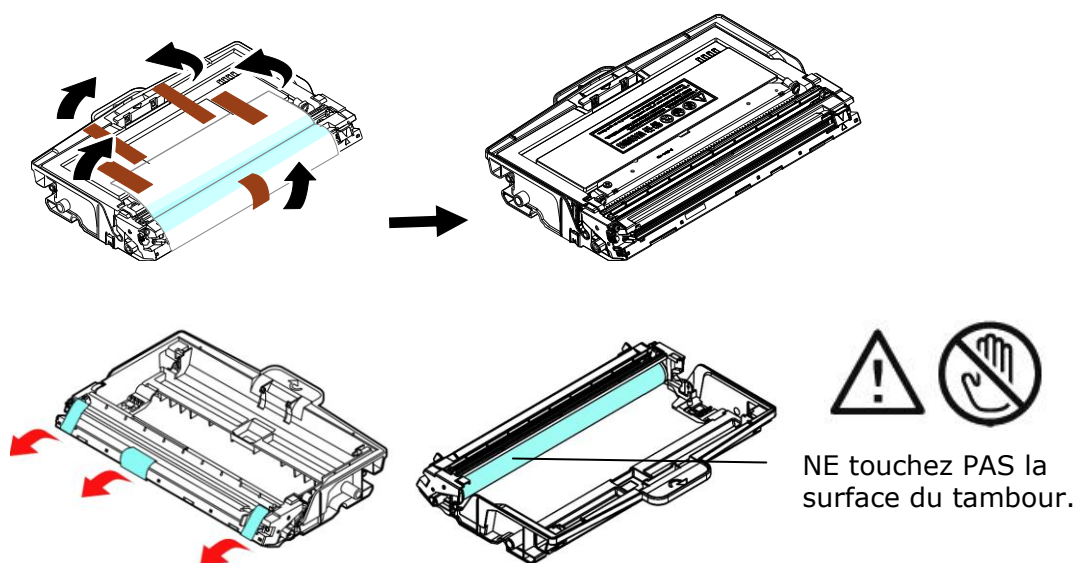

Important!

- NE touchez PAS la surface du tambour, car les empreintes digitales ou autres marques peuvent affecter la qualité de l'impression.
- NE PAS exposer le tambour à la lumière pendant quelques minutes. Installez le tambour dès que l'emballage est ouvert.

4. Retirez le sceau de protection de la cartouche de toner jusqu'à ce qu'il soit complètement retiré.

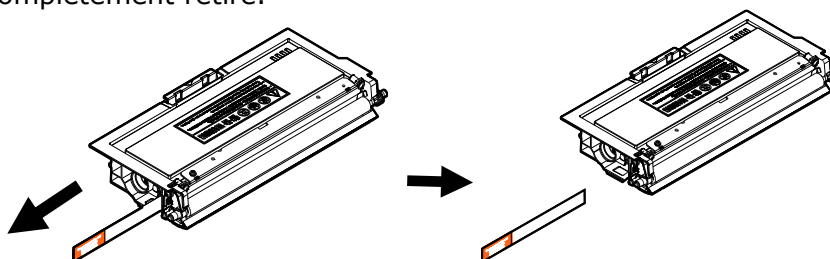

5. Remuez la cartouche de toner dans tous les sens une dizaine de fois pour distribuer uniformément le toner à l'intérieur de la cartouche.

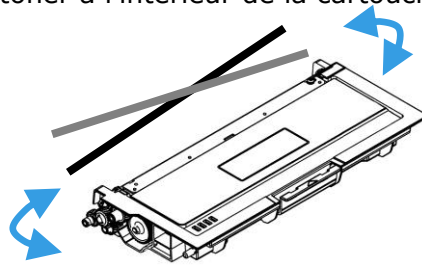

6. Installez la cartouche de toner dans le tambour.

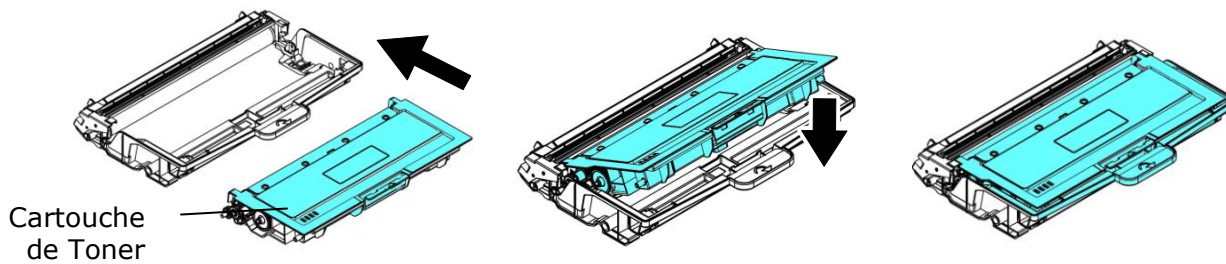

7. Tenez la poignée du tambour et de la cartouche de toner et insérez l'ensemble dans son l'emplacement d'origine.

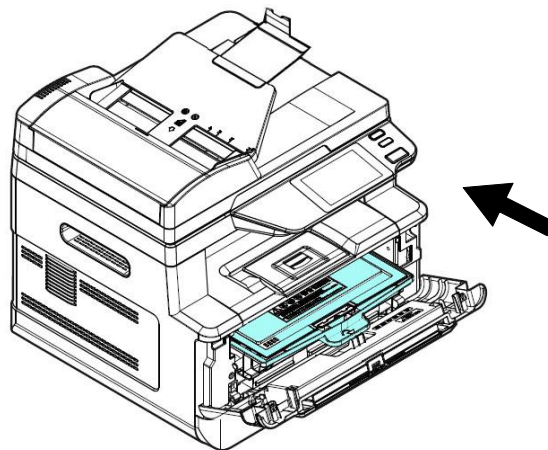

8. Appuyez sur la cartouche de toner pour la mettre en place.

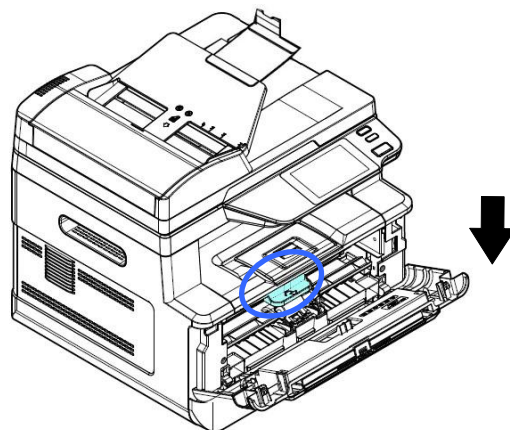

9. Refermez le capot avant.

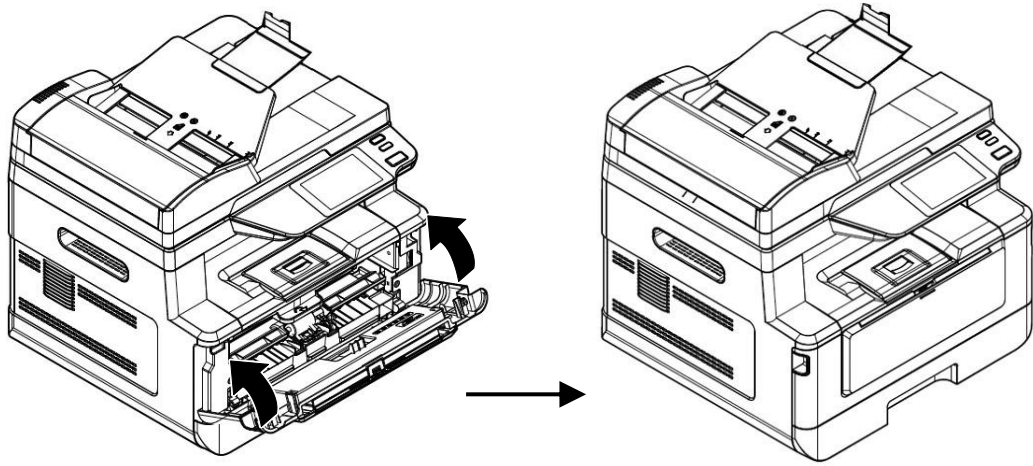

Installation du bac de sortie

Soulevez le bac de sortie jusqu'à la position de blocage.

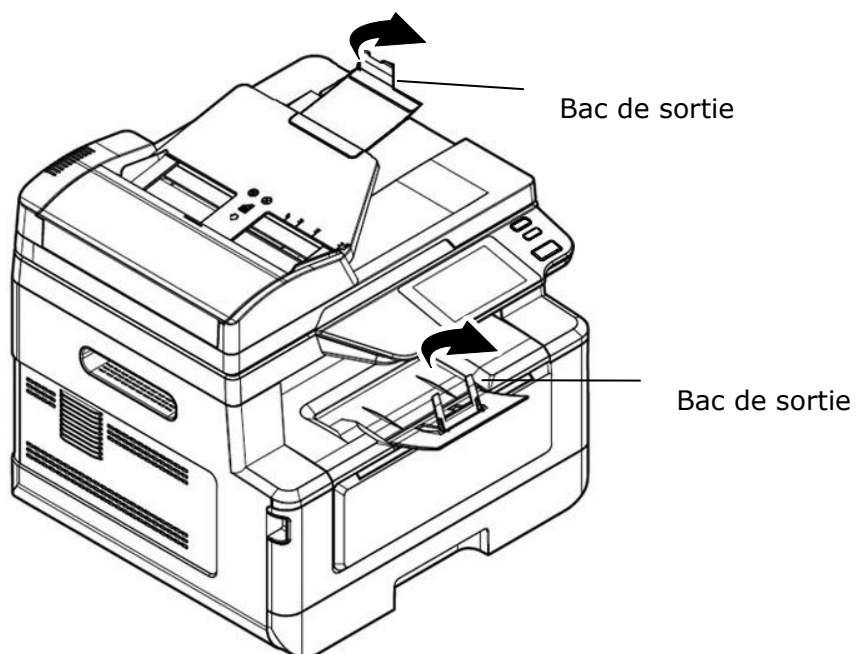

Chargement du bac d'alimentation principal

Pour mettre du papier dans le bac d'alimentation principal,

1. Ventilez le papier pour s'assurer que les feuilles ne collent pas entre-elles.

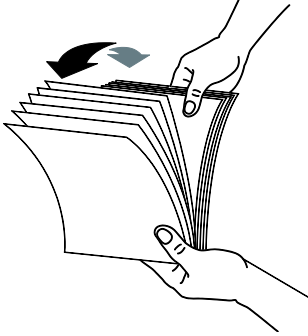

2. Alignez les bords des feuilles en tapant le bas de la pile de papier contre la surface d'une table. Retournez la pile de 90 degrés et répétez la même opération.

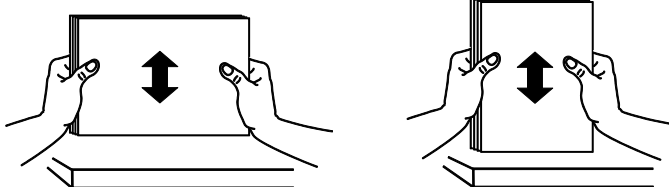

3. Tirez doucement le plateau principal.

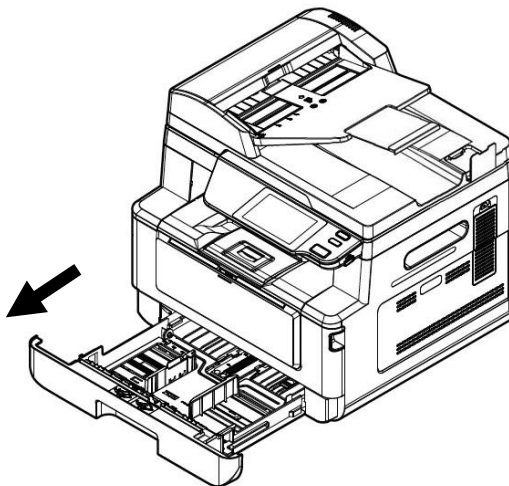

4. Appuyez sur la languette du guide de largeur (①), puis déplacez le guide de largeur (②) vers la position correspondante du format papier chargé.

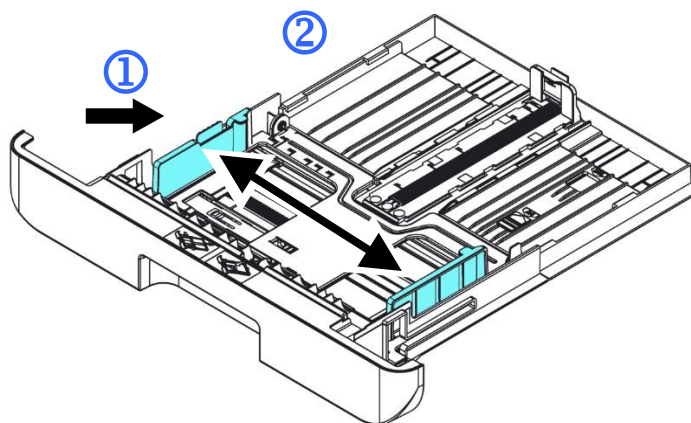

5. Libérez le guide de longueur, serrez la languette du guide de longueur vers l'intérieur (③) comme illustré, et faites glisser le guide (④) vers la position correspondante au format de papier chargé.

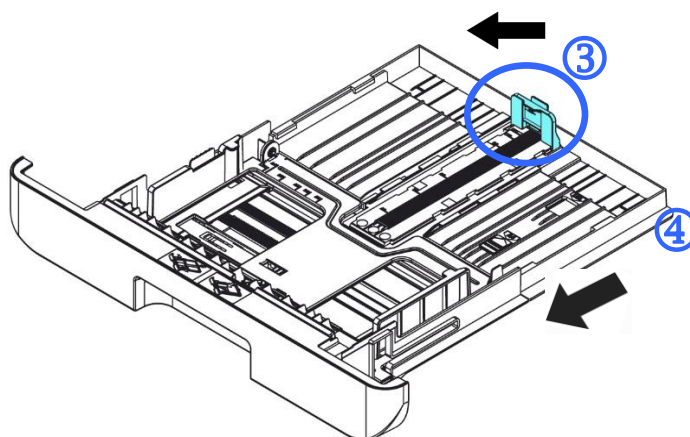

6. Pour charger du papier de format plus grand que A4, appuyez sur le première curseur de longueur (⑤), le déplacer vers la droite (⑥) jusqu'à la longueur souhaitée.

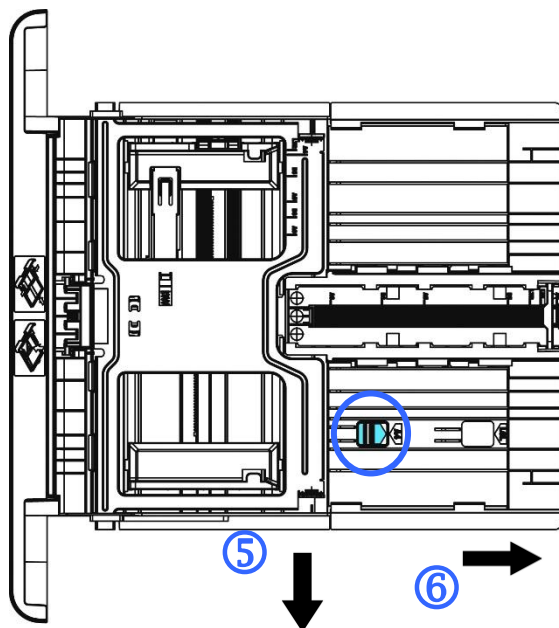

Pour fixer le curseur de longueur sur A4, appuyez sur le 2^e curseur de longueur (7), puis le déplacer vers la gauche (8).

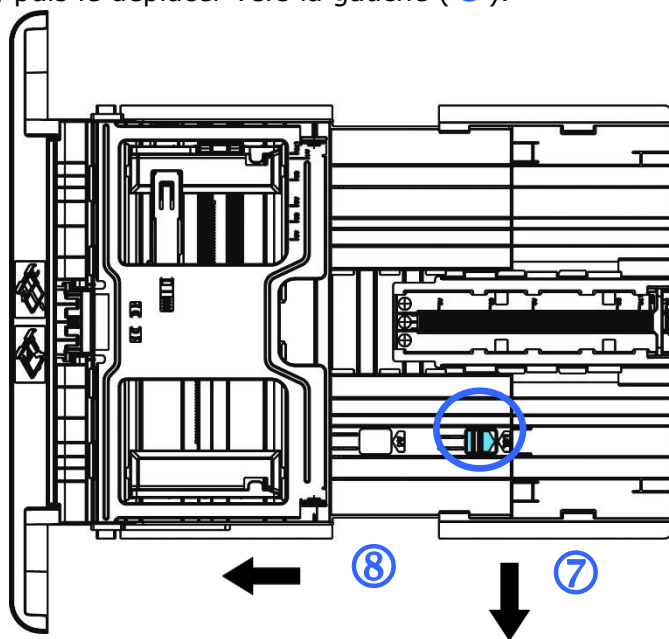

7. Chargez la pile de papier avec le **COTE IMPRIME ORIENTÉE VERS LE BAS** comme illustré.

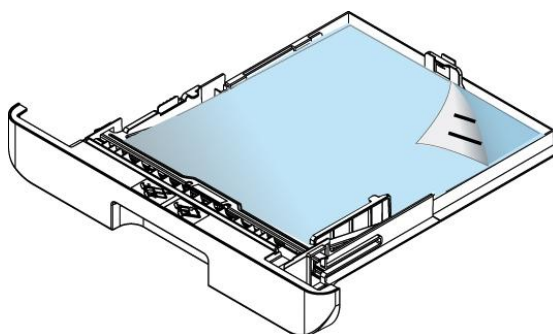

8. Insérez le bac.

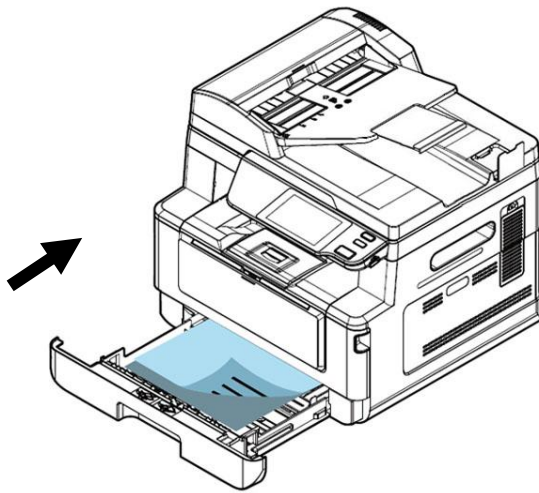

Remarque :



Pour éviter tout risque de sous chargement, assurez-vous que la languette du guide de longueur et le curseur de longueur sont positionnés correctement. Assurez-vous que le bord du papier touche légèrement le guide de longueur comme illustré ci-dessous.

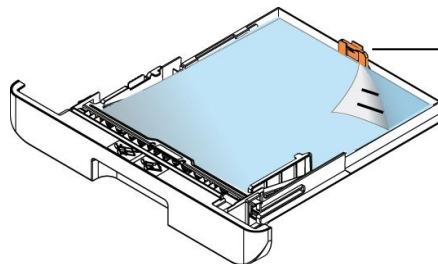

Languette
Guide de
longueur

Tailles et poids du papier utilisé pour le bac d'alimentation principal

Capacité du papier	250 pages (papier ordinaire 70g/m ²)
Taille du papier	A4 (210 x 297 mm) A5 (149 x 210 mm) A6 (105 x 149 mm) B5 (JIS) (182 x 257 mm) B6 (JIS) (125 x 176 mm) Lettre (216 x 279 mm) Légal (216 x 356 mm) Legal 13 (216 x 330 mm) Oficio (216 x 340 mm) Taille personnalisée : 76,2 x 127 mm ~ 216 x 558 mm
Poids du papier	60 ~ 120 g/m ²

* L'impression recto verso n'est possible qu'avec du papier au format Legal, Legal 13, Oficio, A4, B5 (JIS), Taille personnalisée (>B5), ou lettre.



Remarque :

- Pour assurer la meilleure qualité d'impression et de copie, utilisez le papier ou les supports que nous recommandons.
- Veillez à ventiler votre papier avant de le charger dans le bac à papier.
- Suivez les instructions d'impression se trouvant sur le paquet de papier pour charger correctement le papier avec le bon côté d'impression dans le bac à papier.
- Si la qualité d'impression n'est pas satisfaisante ou si des bourrages papier se produisent facilement, retournez la pile de papier dans le bac à papier.
- Remettez le papier restant dans l'emballage d'origine et le ranger dans un endroit sombre et sec, à l'abri du soleil. Un papier humide provoque des bourrages faciles lors de l'impression.

Chargement du bac manuel

Le bac manuel est utilisé pour imprimer sur du papier de différentes tailles.

1. Ouvrez le bac manuel en tirant la poignée.

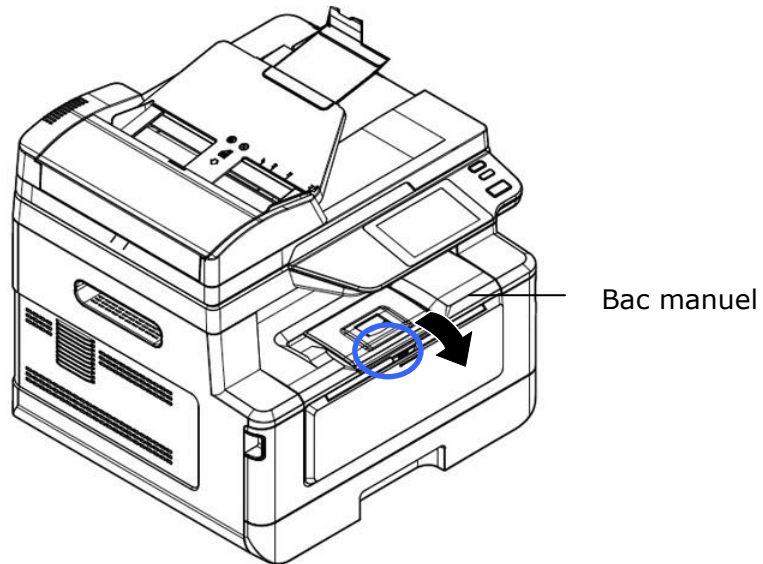

2. Tirez l'extension du bac manuel pour tenir compte du format de papier.

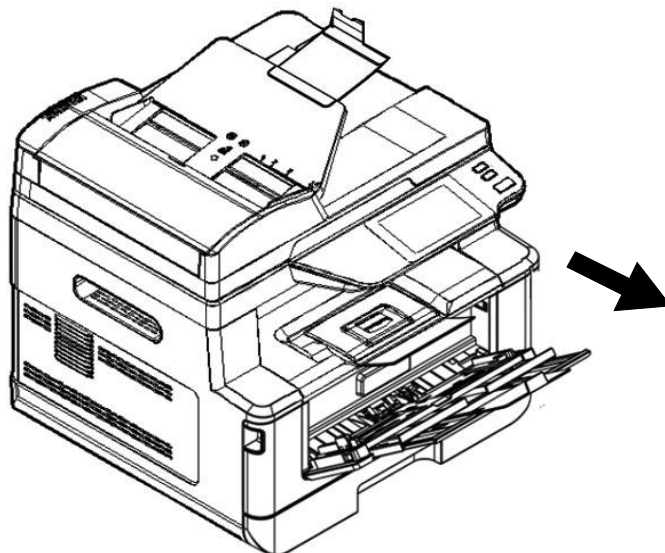

3. Ventilez le papier pour s'assurer que les feuilles ne collent pas entre-elles.

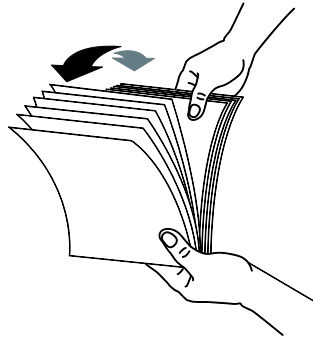

4. Alignez les bords des feuilles en tapant le bas de la pile de papier contre la surface d'une table. Retournez la pile de 90 degrés et répétez la même opération.

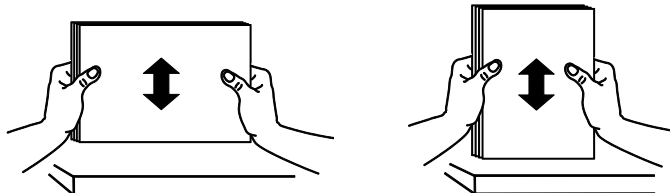

5. Chargez la pile de papier avec le **COTE IMPRIME ORIENTÉE VERS LE HAUT** comme illustré.

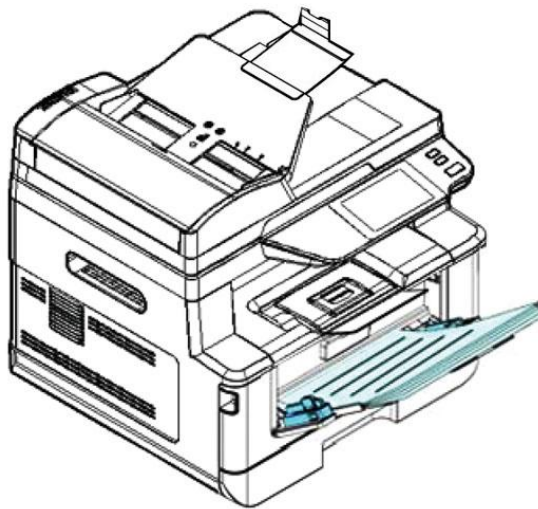

6. Faites glisser les guides papier afin qu'ils touchent légèrement la pile de papier.

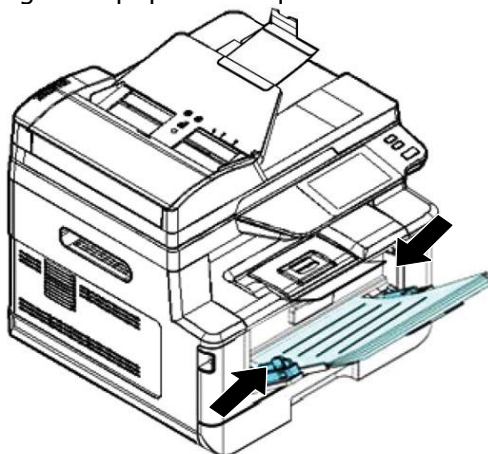

Tailles et poids du papier utilisé pour le bac manuel

Capacité du papier	10 pages (papier ordinaire 70g/m ²)
Taille du papier	A4 (210 x 297 mm) A5 (149 x 210 mm) A6 (105 x 149 mm) B5 (JIS) (182 x 257 mm) B6 (JIS) (125 x 176 mm) Lettre (216 x 279 mm) Légal (216 x 356 mm) Legal 13 (216 x 330 mm) Oficio (216 x 340 mm) Taille personnalisée : 76,2 x 127 mm ~ 216 x 558 mm
Poids du papier	60~163 g/m ² (10 pages) 60~200 g/m ² (1 page)

* L'impression recto verso n'est possible qu'avec du papier au format Legal, Legal 13, Oficio, A4, B5 (JIS), Taille personnalisée (>B5), ou lettre.



Remarque :

- Pour assurer la meilleure qualité d'impression et de copie, utilisez le papier ou les supports que nous recommandons.
- Veillez à ventiler votre papier avant de le charger dans le bac à papier.
- Suivez les instructions d'impression se trouvant sur le paquet de papier pour charger correctement le papier avec le bon côté d'impression dans le bac à papier.
- Si la qualité d'impression n'est pas satisfaisante ou si des bourrages papier se produisent facilement, retournez la pile de papier dans le bac à papier.
- Remettez le papier restant dans l'emballage d'origine et le ranger dans un endroit sombre et sec, à l'abri du soleil. Un papier humide provoque des bourrages faciles lors de l'impression.

Branchement de l'alimentation

1. Branchez la petite extrémité du cordon d'alimentation dans la prise d'alimentation de l'imprimante.
2. Branchez l'autre extrémité dans une prise de courant appropriée.

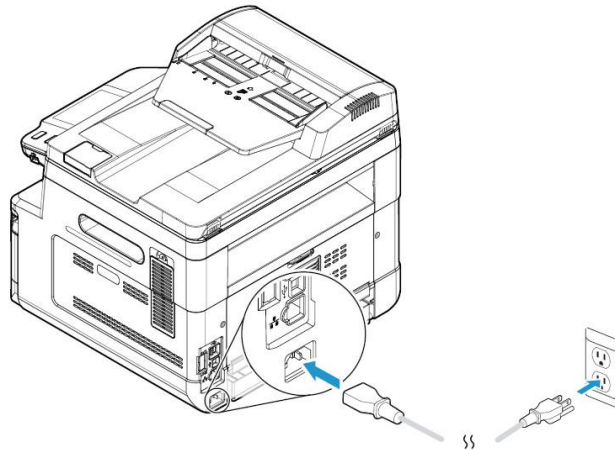

Mise en marche de l'imprimante

Pour allumer l'imprimante, appuyez sur le bouton d'alimentation  situé sur le panneau de commande, le voyant s'allume. Pour éteindre l'imprimante, maintenez appuyé le bouton d'alimentation pendant trois secondes, le voyant s'éteint.

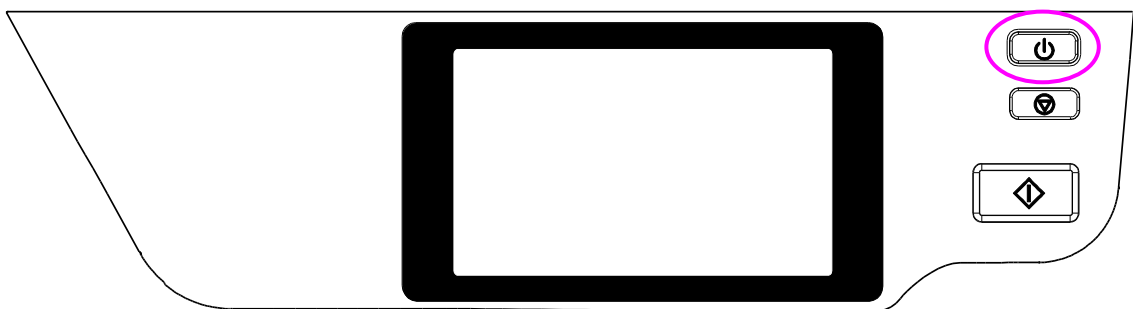

Remarque :

Éteignez l'imprimante lorsqu'elle n'est pas utilisée pour réduire la consommation à zéro.

Connexion à un réseau câblé

1. Connectez une extrémité de votre câble réseau à un port disponible de votre Hub Ethernet.



2. Connectez l'autre extrémité au port LAN situé à l'arrière de l'imprimante, comme illustré.

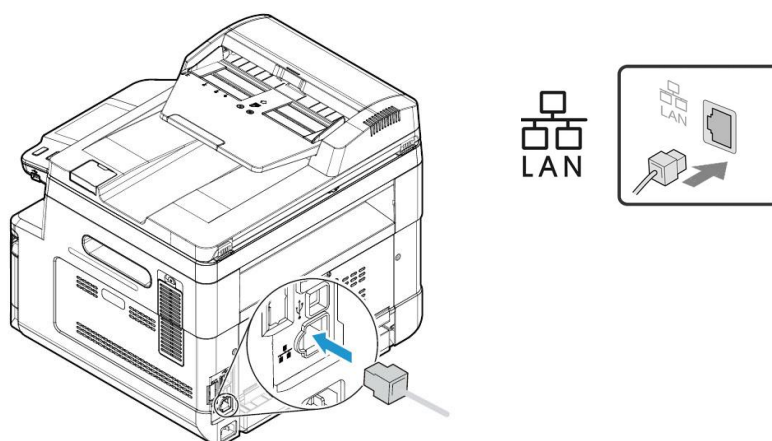

Vérification de l'adresse IP par défaut du produit

Une fois l'imprimante connectée à un réseau via un câble Ethernet est allumée, une adresse IP sera automatiquement attribuée par défaut via le serveur DHCP. Suivez les étapes suivantes pour déterminer l'adresse IP de votre imprimante :

Pour déterminer l'adresse IP de l'imprimante :

1. Allumez l'imprimante en appuyant sur le bouton d'alimentation.
2. Appuyez sur le bouton [Paramètres] sur l'écran principal, puis choisissez [Afficher l'état de la machine] (Show Machine Status). L'écran suivant [Afficher l'état de la machine] s'affichera.

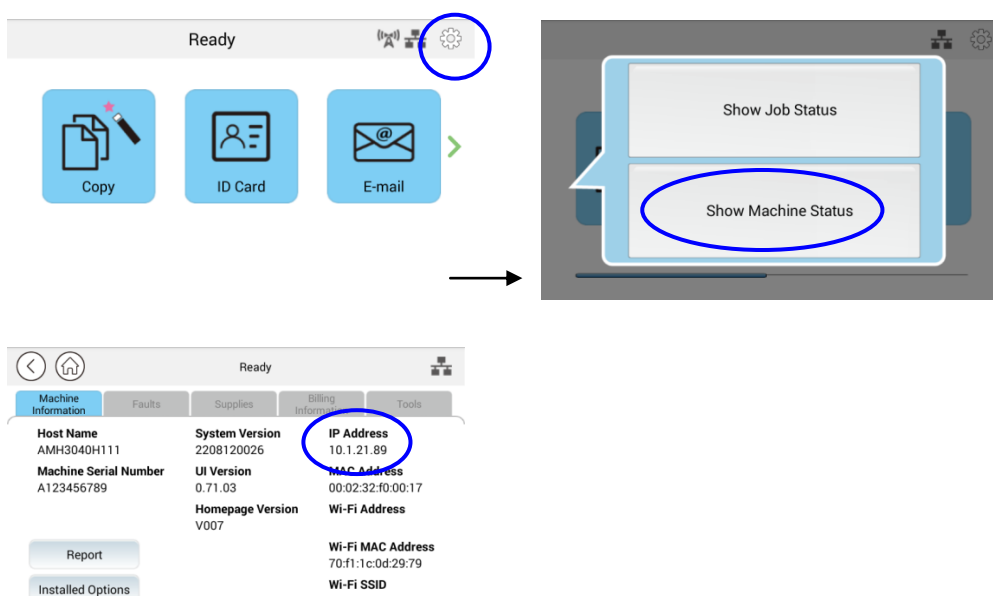

3. Les informations système, y compris l'adresse IP du serveur DHCP, seront demandées. Par exemple, 10.1.21.89.

Spécifier la date et l'heure du produit

Pour définir la date et l'heure du produit.

1. Appuyez sur le bouton [Plus de paramètres] sur l'écran principal, puis choisissez successivement Afficher l'état de la machine > Outils > Paramètres du périphérique > Date et heure.

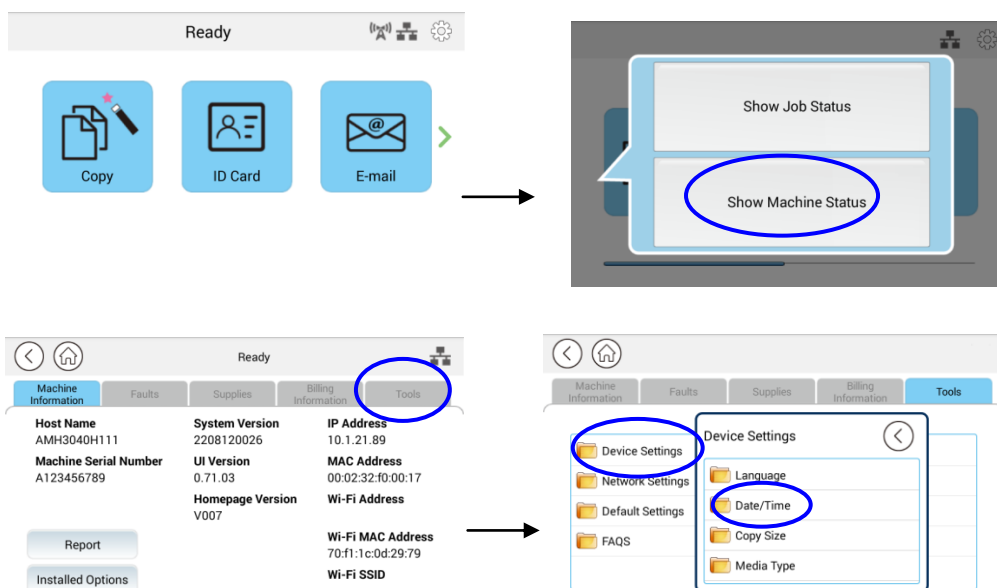

2. Choisissez la date et l'heure actuelles sur la page [Date] et [Heure]. Par exemple, saisissez [2015-11-21] (aaaa-mm-jj, année-mois-date) comme date actuelle. Entrez [08:25] (h:min, heure:minute) comme heure actuelle.

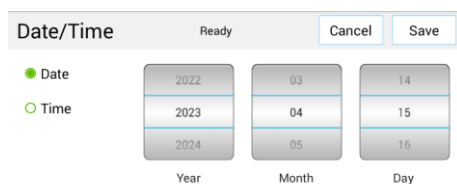

5. Cliquez sur [Enregistrer] (Save) pour enregistrer le paramètre et quitter la page.

Spécification du serveur SMTP du produit

Pour utiliser la fonction de numérisation vers e-mail, vous devez spécifier le serveur SMTP du produit.

Pour spécifier le serveur SMTP,

1. Appuyez sur le bouton [Plus de paramètres] sur l'écran principal, puis choisissez successivement Afficher l'état de la machine > Outils > Paramètres réseau > SMTP (**Show Machine Status>Tools>Network Settings>SMTP**).

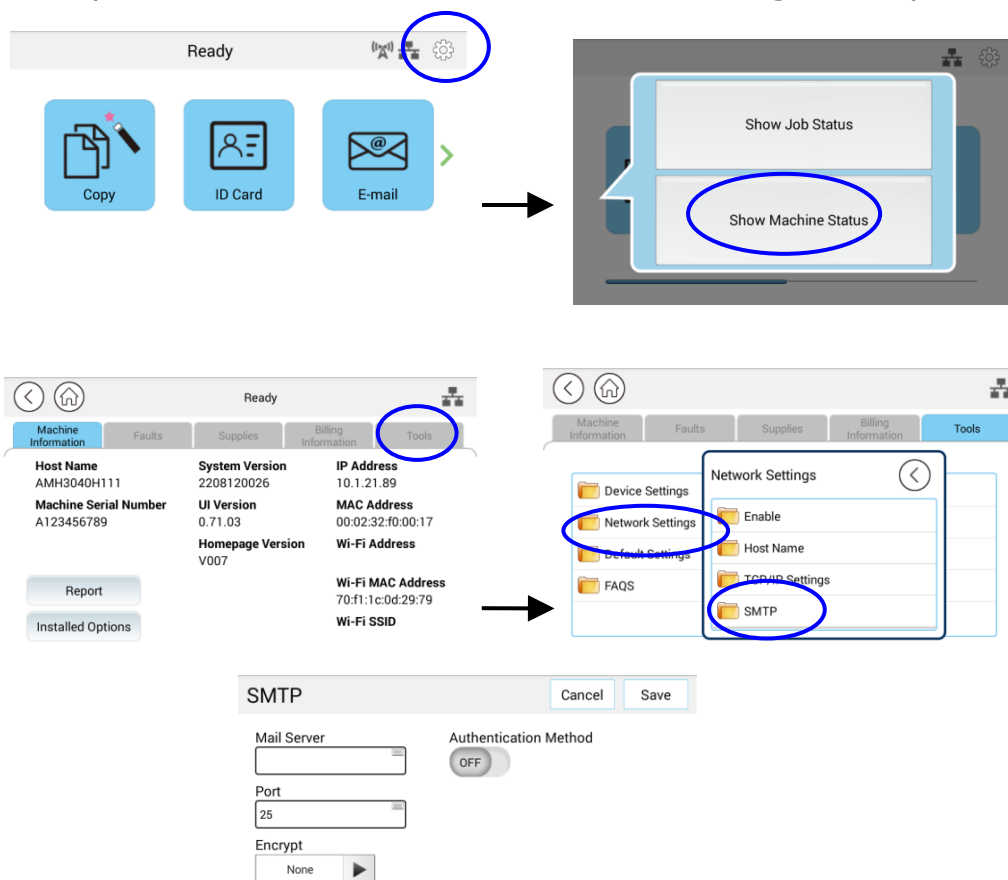

2. Saisissez votre adresse IP pour le serveur SMTP et les informations d'authentification si nécessaire.

E-mail Server Setting (Configuration du Serveur de messagerie)	
Mail Server (Serveur de messagerie)	Entrez l'adresse IP du serveur SMTP.
SMTP Port # (N° du port SMTP)	Entrez le numéro de port du serveur SMTP. * 25

Authentication Method (Méthode d'authentification)	Entrez la méthode d'authentification du courrier électronique. Choice: *None, SMTP, POP3(Choix : *Aucun, SMTP, POP3)
Login Name (Nom de connexion)	Entrez le nom de connexion pour l'authentification SMTP.
Password (Mot de passe)	Entrez le mot de passe pour l'authentification SMTP.
Time Zone (Fuseau horaire)	Entrez le fuseau horaire de votre région.



Remarque :

Vérifiez les informations du serveur SMTP avec votre administrateur réseau.

3. Cliquez sur [Enregistrer] (Save) pour enregistrer le paramètre et quitter la page.



Remarque :

1. Le nom de connexion est sensible à la casse et peut comporter jusqu'à 32 caractères y compris des chiffres.
2. Le mot de passe est sensible à la casse et peut comporter jusqu'à 16 caractères y compris des chiffres.

Création d'un fichier de destination sur le réseau

L'imprimante vous permet de scanner et d'enregistrer l'image scannée sur une destination spécifiée, dont notamment le serveur FTP et SMB sur le réseau, ou une clé USB.

Avant d'envoyer les fichiers image au serveur FTP ou SMB sur le réseau, vous devez d'abord configurer la destination FTP ou SMB via la page Web intégrée. Suivez les étapes ci-dessous pour créer une destination FTP ou SMB.

Pour configurer FTP ou SMB comme destination d'archivage,

1. Reportez-vous à la section précédente, **Specifying the Product's Date and Time(Spécifier la date et de l'heure de l'imprimante)**, pour lancer la page Web intégrée de l'imprimante.
2. Sur la page Web de l'imprimante, choisissez [**Properties**] (**Propriétés**), puis [**FTP/SMB Setup**] (**Configuration FTP/SMB**) situés sur le côté gauche. La page [**File Destination**] (**Fichier destination**) sera affichée.

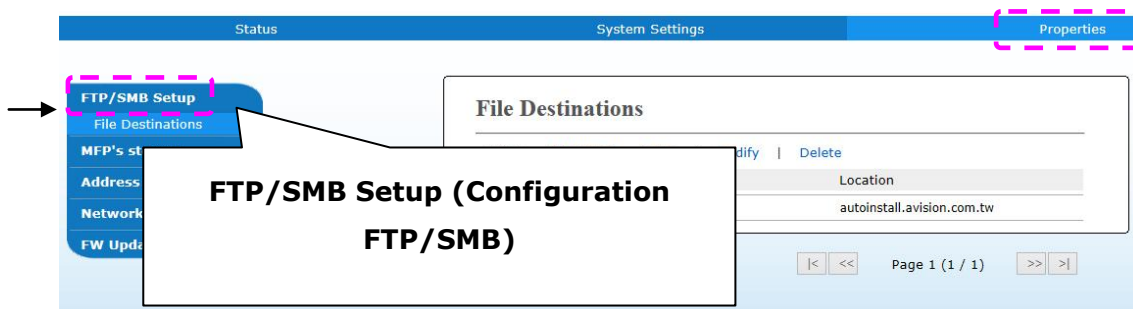

3. Sélectionnez [**Add New (Ajouter nouveau)**] pour afficher la page [**New Filing Settings**] (**Nouveaux paramètres d'archivage**).

The screenshot shows the 'New Filing Settings' form. It has the following fields:

- Filing Name:
- Protocol:
- URL:
- Port:
- Login Name:
- Password:
- Retype Password:

At the bottom right, there are 'Submit' and 'Cancel' buttons.

4. Reportez-vous au tableau suivant pour entrer les paramètres appropriés.

Item (Élément)	Description(Description)
Filing Name (Name of Destination) (Nom de l'archivage (nom de destination))	Entrez le nom de la destination. (Le nom sera affiché dans la liste de destinations.)
Protocol (Protocole)	Choisissez le type de protocole. Choix : SMB, FTP, FTPS
URL (Adresse)	Entrez le nom de domaine ou l'adresse IP du serveur. Par exemple, domainname.com\nom de dossier ou 10.1.23.145\nom de dossier.
Port Number (Numéro de port)	Entrez ici le numéro de port du serveur si votre numéro de port est différent de celui par défaut. Par défaut : FTP :21, SMB:139, FTPS : 990
Login Name (Nom de connexion)	Entrez le nom de connexion autorisé sur le serveur.
Password (Mot de passe)	Entrez le mot de passe d'accès au serveur.
Retype Password (Retaper le Mot de passe)	Entrez à nouveau le mot de passe.

- Après avoir terminé d'entrer les paramètres, cliquez sur « **Submit** » (**Soumettre**) pour terminer. La nouvelle destination d'archivage sera affichée dans la liste de destinations. Cela signifie que vous venez de créer avec succès une nouvelle destination d'archivage SMB/FTP.

Création de votre carnet d'adresses

L'imprimante vous permet de scanner et d'enregistrer l'image scannée auprès de vos destinataires via e-mail ou par fax. Avant d'envoyer les fichiers image vers un e-mail ou fax, vous devez d'abord créer votre carnet d'adresses via la page Web intégrée. Suivez les étapes ci-dessous pour créer votre carnet d'adresses.

Pour créer votre carnet d'adresses

1. Reportez-vous à la section précédente, **Specifying the Product's Date and Time (Spécifier la date et de l'heure de l'imprimante)**, pour lancer la page Web intégrée de l'imprimante.
2. Sur la page Web de l'imprimante, choisissez [**Properties**] (**Propriétés**), puis [**Address Book**] (**Carnet d'adresses**) situés sur le côté gauche. La page suivante sera affichée.

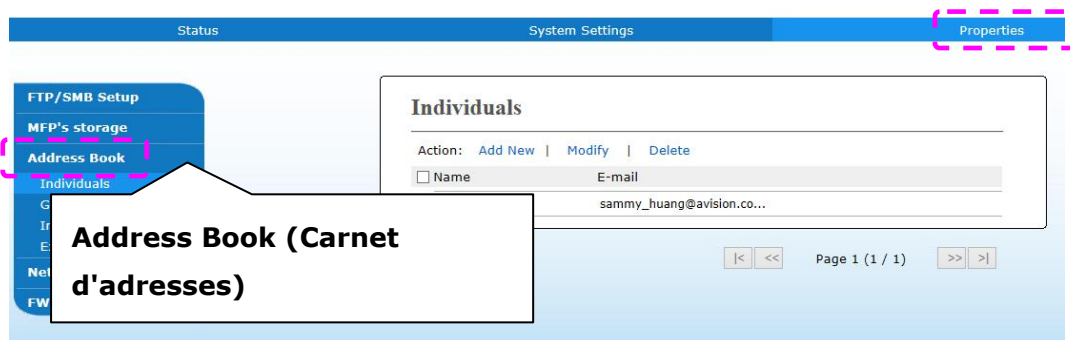

3. Sélectionnez [**Add New (Ajouter nouveau)**] pour afficher la page suivante.
4. Entrez le nom, et l'adresse e-mail d'un destinataire.
5. Après avoir terminé d'entrer les paramètres, cliquez sur « **Submit** » (**Soumettre**) pour terminer. Le nouveau destinataire sera affiché dans la liste des e-mails. Cela signifie que vous venez de créer avec succès un carnet d'adresses.

Installation des pilotes du Scanner/Imprimante (Windows)

Configuration système requise

Windows 7, Windows 8, Windows 10

Imprimante connectée via USB

Suivez les étapes suivantes pour installer les pilotes du scanner, de l'imprimante et du télécopieur si la machine est connectée à un ordinateur via un câble USB.



Important !

NE connectez PAS le câble USB avant d'installer le pilote du scanner, de l'imprimante et du télécopieur.

1. Insérez le CD fourni dans le lecteur de CD-ROM. Le menu d'installation apparaît.
2. Pour installer les pilotes du **scanner et de l'imprimante** :
Cliquez sur « **Installer le pilote du scanner et le pilote de l'imprimante** » et suivez les instructions à l'écran pour poursuivre l'installation du programme.
3. Lorsque la boîte de dialogue [**Setup Type**] (**Type de configuration**) apparaît, sélectionnez [**USB**], puis cliquez sur [**Next**] (**Suivant**).

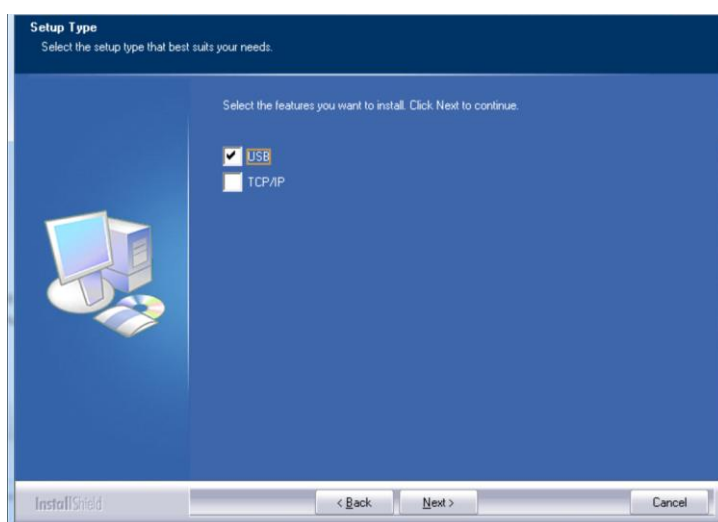

4. Pendant l'installation, la boîte de dialogue [**USB Connection**] (**Connexion USB**) apparaît et vous demande d'allumer le périphérique multifonction et de le connecter à votre ordinateur à l'aide d'un câble USB.

- a. Connectez une extrémité du câble USB à votre ordinateur.
- b. Connectez l'autre extrémité au port USB de votre imprimante.

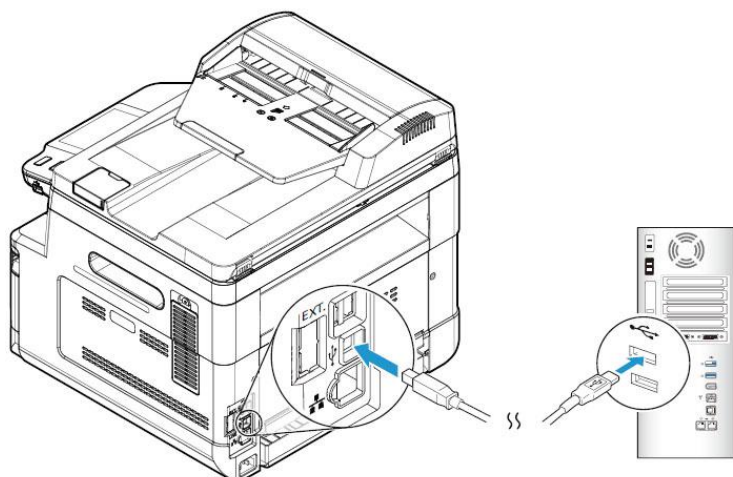

5. Lorsque l'écran 「 **Found New Hardware** 」 (**Nouveau matériel détecté**) apparaît, cliquez sur **Next (Suivant)** et suivez les instructions à l'écran pour poursuivre l'installation.
6. Lorsque la boîte de dialogue suivante apparaît, cliquez sur [Oui] si vous souhaitez créer un raccourci sur le bureau pour l'outil de capture du logiciel de numérisation.

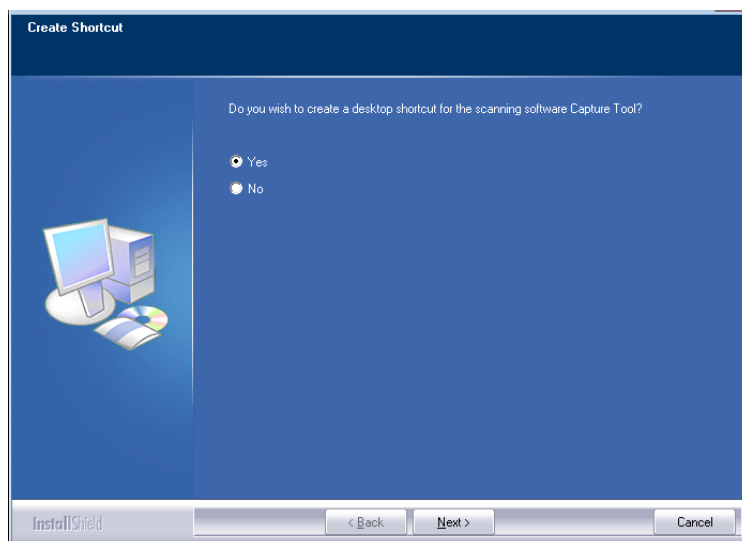

7. Lorsque la boîte de dialogue **Finish (Terminé)** apparaît, cliquez sur **Finish (Terminer)** pour quitter.

Si le pilote de l'imprimante est installé avec succès, vous trouverez une imprimante 「AM40XX」 ajoutée dans la section 「Printers and Faxes」 (Imprimantes et télécopieurs) du Panneau de configuration.

Imprimante connectée au réseau

Suivez les étapes suivantes pour installer les pilotes de scanner, d'imprimante et de télécopieur si elle est connectée à un ordinateur via un réseau.

1. Insérez le CD fourni dans le lecteur de CD-ROM. Le menu d'installation apparaît.
2. Pour installer les pilotes du scanner et de l'imprimante :

Cliquez sur 「**Install Scanner Driver and Printer Driver**」 (**Installer le pilote du scanner et le pilote de l'imprimante**) et suivez les instructions à l'écran pour poursuivre l'installation du programme.

3. Lorsque la boîte de dialogue [**Setup Type**] (**Type de configuration**) apparaît, sélectionnez [**TCP/IP**], puis cliquez sur [**Next**] (**Suivant**) pour continuer.

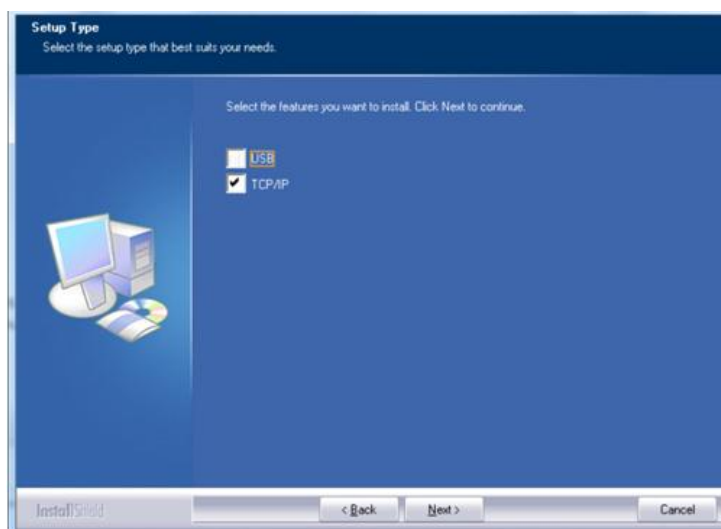

4. Lorsque la boîte de dialogue **Set IP** (**Définir IP**) apparaît, sélectionnez l'une des options suivantes et cliquez sur [**Add**] (**Ajouter**) pour l'ajouter à la liste des imprimantes. Lorsque la configuration des options souhaitées est terminée, cliquez sur [**OK**] (**OK**). (Suivez les consignes de la section précédente – Sélection de l'adresse IP par défaut de l'imprimante pour obtenir l'adresse IP par défaut.

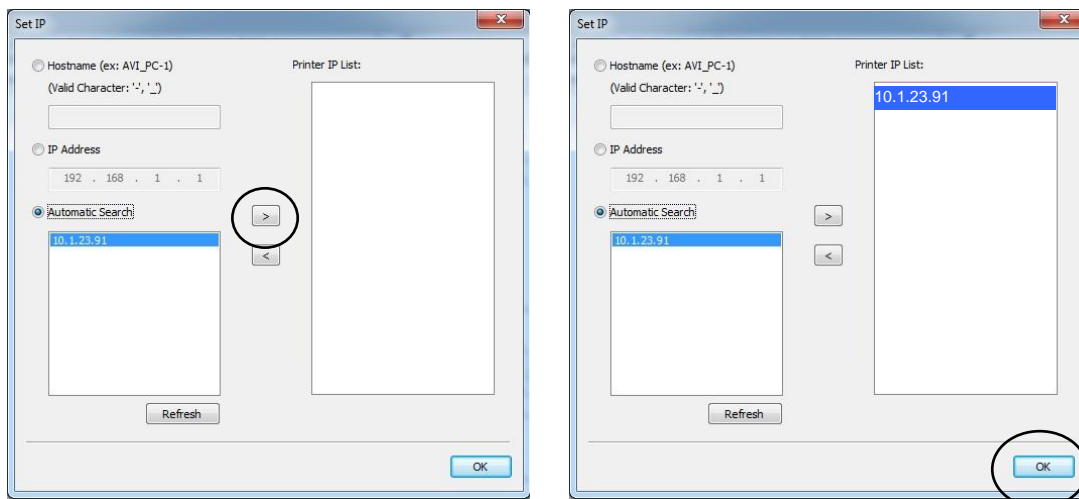

Host Name (Nom d'hôte)	Entrez le nom d'hôte de l'imprimante à connecter, dans la zone vide de l'option Nom d'hôte.
IP Address (Adresse IP)	Entrez l'adresse IP de l'imprimante à connecter, dans la zone vide de l'option Adresse IP.
Automatic Search (Recherche automatique)	Recherche automatiquement les imprimantes ; et tous les noms d'hôtes de l'imprimante sur le réseau seront affichés dans la boîte de la recherche automatique. Choisissez le nom d'hôte à connecter à l'aide de la souris.

5. Lorsque la boîte de dialogue suivante apparaît, cliquez sur [Oui] si vous souhaitez créer un raccourci sur le bureau pour l'outil de capture du logiciel de numérisation.

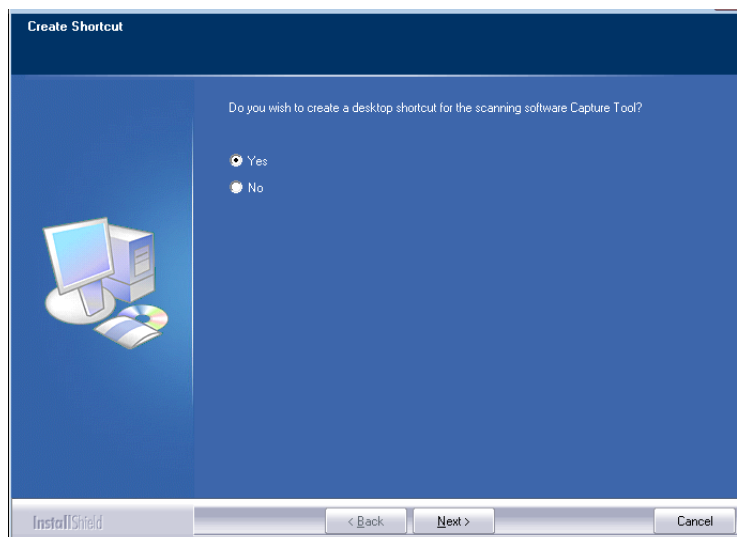

6. Lorsque la boîte de dialogue Finish (Terminé) apparaît, cliquez sur **Finish (Terminer)** pour quitter.
- Si le pilote de l'imprimante est installé avec succès, vous trouverez une imprimante «AM40XX NetWork» ajoutée dans la section «Printers and Faxes» (Imprimantes et télécopieurs) du Panneau de configuration.
- Si le pilote du télécopieur est installé avec succès, vous trouverez un télécopieur «AM40XX NetWork Fax» ajoutée dans la section «Printers and Faxes» (Imprimantes et télécopieurs) du Panneau de configuration.

Désinstallation des pilotes du scanner et de l'imprimante

1. Dans le menu « **Start** » (**Démarrer**), sélectionnez « **All Programs** » (**Tous les programmes**), « **the AM40XX MFP** » (**Périphérique multifonction de la série AM40**), puis « **Uninstall Driver** » (**Désinstaller le pilote**).

Ou à partir du menu « **Start** » (**Start**), sélectionnez « **Control Panel** » (**Panneau de configuration**), « **Add or Remove Programs** » (**Ajouter ou supprimer des programmes**), « **the AM40XX MFP** » (**Périphérique multifonction de la série AM40**), puis « **Remove** » (**Supprimer**).

2. Suivez les instructions à l'écran pour terminer la suppression des pilotes du scanner et de l'imprimante.

3. Configuration et gestion des destinations

Cette section fournit une procédure permettant à l'administrateur de configurer et de gérer les destinations, dont notamment les adresses e-mail ou les dossiers réseau pour distribuer les documents scannés sur le réseau.

Configuration du carnet d'adresses

Cette section fournit une procédure pour l'administrateur pour la configuration du carnet d'adresses, qui comprend les adresses e-mail et les numéros de fax.

Ajout d'un nouveau membre

Pour ajouter d'un nouveau membre :

1. Reportez-vous à la section précédente, **Knowing the Product's Default IP Address (Connaitre l'adresse IP par défaut de l'imprimante)**, pour obtenir l'adresse IP de l'imprimante à partir du serveur DHCP.
2. Ouvrez votre navigateur.
3. Entrez l'adresse IP de l'imprimante dans le champ URL de votre navigateur. Par exemple, 10.1.20.25. La page Web intégrée suivante sera affichée

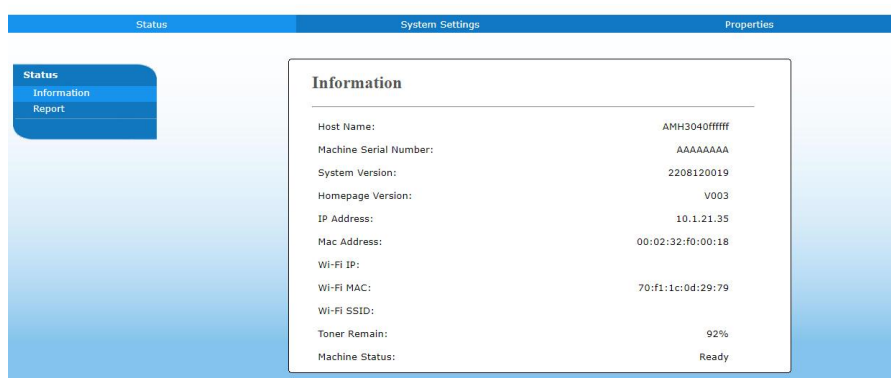

4. Sur la page Web de l'imprimante, choisissez [**Properties**] (**Propriétés**), puis [**Address Book**] (**Carnet d'adresses**) situés sur le côté gauche. La page [**Address Book**] (**Carnet d'adresses**) sera affichée.



5. Sélectionnez [**Add New (Ajouter nouveau)**] pour afficher la page suivante.
6. Entrez le nom, et l'adresse e-mail d'un destinataire.
7. Après avoir terminé d'entrer les paramètres, cliquez sur [**Submit (Soumettre)**] pour terminer. Le nouveau destinataire sera affiché dans la liste des e-mails. Cela signifie que vous venez de créer avec succès un carnet d'adresses.

Modification d'un membre

Pour modifier un membre :

1. Répétez les étapes 1 à 4 de la section précédente, *Ajout d'un nouveau membre*. La page [**Address Book (Carnet d'adresses)**] apparaît.
2. Sélectionnez le membre à modifier dans la liste, puis choisissez [**Modify (Modifier)**] pour afficher la page [**Modify Member (Modifier un membre)**].
3. Modifiez les informations d'un membre. Cliquez sur [**Submit (Soumettre)**] pour enregistrer les paramètres ou [**Cancel (Annuler)**] pour quitter la page sans enregistrer.

Suppression d'un membre

Pour modifier un membre :

1. Répétez les étapes 1 à 4 de la section précédente, *Ajout d'un nouveau membre*. La page [**Address Book (Carnet d'adresses)**] apparaît.
2. Sélectionnez l'adresse à supprimer de la liste, puis choisissez [**Delete (Supprimer)**] pour supprimer l'adresse. Une boîte de dialogue de confirmation apparaît pour confirmer la suppression. Cliquez sur [**OK (OK)**] pour confirmer ou [**Cancel (Annuler)**] pour quitter.

Ajout d'un nouveau groupe

Pour envoyer à plusieurs destinataires simultanément, vous pouvez créer des groupes pour accélérer le processus. Un groupe peut renfermer jusqu'à 5 membres peuvent et un total de 10 groupes peut être créé.

Suivez les étapes ci-dessous pour créer un nouveau groupe :

1. Répétez les étapes 1 à 4 de la section précédente, *Ajout d'un nouveau membre*. La page [**Address Book**] (**Carnet d'adresses**) apparaît.
2. Cliquez sur [**Group**] (**Groupe**), puis choisissez [**New**] (**Nouveau**) pour que la page [**Add a New Group**] (**Ajouter un nouveau groupe**) apparaisse.
3. Entrez le nom du groupe.
4. Choisissez l'adresse sur le côté droit et cliquez sur ← pour ajouter un membre au groupe.
5. Cliquez sur [**Submit**] (**Soumettre**) pour enregistrer les paramètres ou [**Cancel**] (**Annuler**) pour quitter la page sans enregistrer.

Modification d'un groupe

Pour modifier un groupe d'e-mail :

1. Répétez les étapes 1 à 4 de la section précédente, *Ajout d'un nouveau membre*. La page [**Address Book**] (**Carnet d'adresses**) apparaît.
2. Cliquez sur [**Group**] (**Groupe**) et choisissez le groupe à modifier dans la liste, puis choisissez [**Modify**] (**Modifier**) pour que la page [**Modify Group**] (**Modifier groupe**) apparaisse.
3. Modifiez les informations d'un groupe. Choisissez le membre du groupe à ajouter, puis cliquez sur ← pour ajouter le nouveau membre ou cliquez sur → pour supprimer un ancien membre du groupe.
4. Cliquez sur [**Submit**] (**Soumettre**) pour enregistrer les paramètres ou [**Cancel**] (**Annuler**) pour quitter la page sans enregistrer.

Suppression d'un groupe

Pour supprimer un groupe d'e-mail :

1. Répétez les étapes 1 à 4 de la section précédente, *Ajout d'un nouveau membre*. La page [**Address Book**] (**Carnet d'adresses**) apparaît.
2. Cliquez sur [**Group**] (**Groupe**) et choisissez le groupe à supprimer de la liste, puis choisissez [**Delete**] (**supprimer**) pour supprimer le groupe. Une boîte de dialogue de confirmation apparaît pour confirmer la suppression. Cliquez sur [**OK**] (**OK**) pour confirmer ou [**Cancel**] (**Annuler**) pour quitter.

Importation de carnet d'adresses

L'imprimante vous permet d'importer un carnet d'adresses à partir d'autres appareils dans un format .csv pour vous éviter de perdre du temps en tapant toutes les adresses. Avant d'importer un carnet d'adresses, assurez-vous que le carnet d'adresses a été au préalable exporté vers un fichier.csv.

Pour importer le carnet d'adresses actuel :

1. Répétez les étapes 1 à 4 de la section précédente, *Ajout d'un nouveau membre*. La page [**Address Book**] (**Carnet d'adresses**) apparaît.
2. Cliquez sur [**Import Address Book**] (**Importer un carnet d'adresses**) pour afficher la page [**Import Address Book**] (**Importer un carnet d'adresses**).
3. Sélectionnez [**Browse**] (**Parcourir**) pour localiser le fichier du carnet d'adresses sur votre ordinateur.
4. Cliquez sur [**Import**] (**Importer**) pour lancer l'importation du carnet d'adresses. Le carnet d'adresses importé sera ajouté dans l'imprimante.

Exportation de carnet d'adresses

L'imprimante vous permet d'exporter le carnet d'adresses actuel vers un autre appareil dans un format .csv.

Pour exporter le carnet d'adresses actuel :

1. Répétez les étapes 1 à 4 de la section précédente, *Ajout d'un nouveau membre*. La page [**Address Book**] (**Carnet d'adresses**) apparaît.
2. Cliquez sur [**Export Address Book**] (**Exporter un carnet d'adresses**) pour afficher la page [**Export Address Book**] (**Exporter un carnet d'adresses**).
3. Cliquez sur [**Export**] (**Exporter**), puis sur [**Browse**] (**Parcourir**) pour spécifier l'emplacement du carnet d'adresses.
4. Cliquez sur [**Apply**] (**Appliquer**) pour que le carnet d'adresses actuel soit converti dans un fichier .csv.

Configuration de vos destinations de fichiers

Cette section décrit comment configurer vos destinations de fichiers pour envoyer vos documents scannés vers un dossier réseau spécifié.

Ajout d'un nouveau fichier de destination

Suivez les étapes ci-dessous pour ajouter un nouveau fichier de destination :

1. Sur la page Web de l'imprimante, choisissez [**Properties**] (**Propriétés**), puis [**FTP/SMB Setup**] (**Configuration FTP/SMB**) situés sur le côté gauche. La page [**New File Destination**] (**Nouveau fichier de destination**) sera affichée.

Entrez les informations suivantes respectivement :

Item (Élément)	Description(Description)
Destination Name (Nom de la destination)	Entrez le nom de la destination. Le nom sera affiché sur l'écran LCD.
Protocol (Protocole)	Entrez le type de protocole de votre serveur de destination. Choice: FTP, FTPS, SMB (Choix : FTP, FTPS, SMB)
URL(URL)	Entrez l'adresse IP et le nom du dossier partagé de votre serveur FTP.
Port #(N° de port)	Entrez le numéro de port du serveur de destination. * 21 (FTP), 139 (SMB)
Login Name (Nom de connexion)	Entrez le nom d'utilisateur du serveur de destination.
Password (Mot de passe)	Entrez le mot de passe du serveur de destination.
Retype Password (Retaper le Mot de passe)	Choisissez votre profil de scannage.

2. Cliquez sur [**Submit**] (**Soumettre**) pour enregistrer les paramètres ou [**Cancel**] (**Annuler**) pour quitter la page sans enregistrer.

Modification d'une destination de fichier

Pour modifier une destination de fichier :

1. Répétez les étapes 1 à 2 de la section précédente, *Ajout d'une nouvelle destination de fichier*. La page [**New File Destination**] (**nouvelle destination de fichier**) apparaît.
2. Sélectionnez la destination à modifier dans la liste, puis choisissez [**Modify**] (**Modifier**) pour afficher la page [**Modify File Destination**] (**Modifier une destination de fichier**).
3. Modifiez les informations de destination de fichier.
4. Cliquez sur [**Submit**] (**Soumettre**) pour enregistrer les paramètres ou [**Cancel**] (**Annuler**) pour quitter la page sans enregistrer.

Suppression d'une destination de fichier

Pour supprimer une destination de fichier :

1. Répétez les étapes 1 à 2 de la section précédente, *Ajout d'une nouvelle destination de fichier*. La page [**New File Destination**] (**nouvelle destination de fichier**) apparaît.
2. Sélectionnez la destination à supprimer de la liste, puis choisissez [**Delete**] (**Supprimer**) pour supprimer la destination. Une boîte de dialogue de confirmation apparaît pour confirmer la suppression. Cliquez sur [**OK**] (**OK**) pour confirmer ou [**Cancel**] (**Annuler**) pour quitter.

4. Fonctionnement

Chargement du papier

L'imprimante peut scanner et envoyer des documents à partir du CAD (chargeur automatique de documents) ou de la vitre. Pour envoyer plusieurs pages, chargez vos documents dans le CAD. Le CAD peut contenir jusqu'à 75 pages (70 g/m²) en même temps. Pour envoyer des pages à partir de livres, coupures de journaux ou du papier froissé ou comportant des plis, placez votre papier sur la vitre.

Remarque sur l'utilisation du CAD

Avant d'utiliser le CAD, assurez-vous que votre papier répond aux spécifications suivantes :

- La taille des documents peut aller de 76,2 x 127 mm (3 x 5 po) à 216 x 356 mm (8,5 x 14 po).
- Les documents doivent être carrés ou rectangulaires et en bon état (non fragiles ou usés).
- Les documents ne doivent pas être froissés, comportant des plis, usures, encre humide ou des perforations.
- Les documents ne doivent pas comporter des agrafes, trombones ou autocollants.
- La vitre doit être propre, même sans document placé dessus.



Remarque :

Pour envoyer des documents irréguliers, il est recommandé d'en faire une copie et de placer la copie sur la vitre plutôt que l'original.

Placement de documents(s) dans le chargeur automatique de documents

Diffusion de votre document

Remarque :

Pour éviter les alimentations multiples occasionnelles ou les bourrages papier, veuillez ventiler vos documents et aligner les bords supérieurs avant de les introduire dans le scanner.

1. Assurez-vous que votre document est exempt d'agrafes, de trombones et qu'il n'est pas déchiré.
2. Si vous avez plusieurs pages, agrandissez vos documents pour éviter les bourrages papier occasionnels.

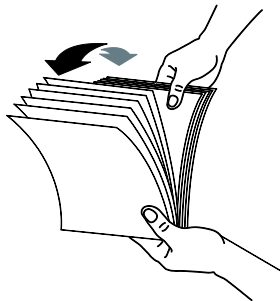

3. Faites pivoter les documents de 90 degrés et diffusez-les de la même manière.
4. Alignez les bords des documents en forme d'escalier (voir l'image ci-dessous).

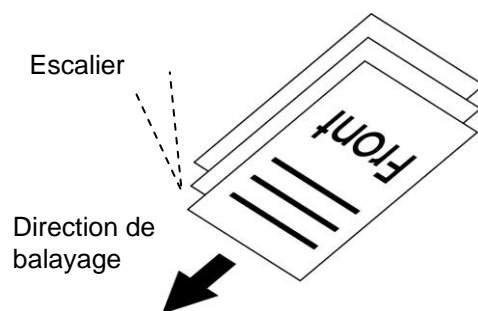

5. Alignez le bord du document sur les guides papier et assurez-vous que la première page alimente en premier.

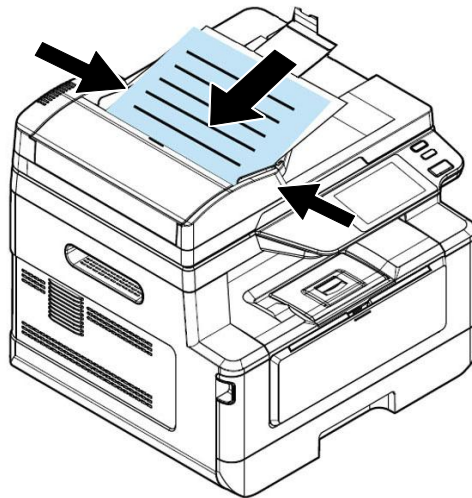

Remarque :

Tout va bien si le document est chargé dans le chargeur avec un léger angle comme indiqué ci-dessous. Le produit est conçu avec la fonction de recadrage automatique et de redressement, par conséquent, l'image peut être automatiquement recadrée et redressée.

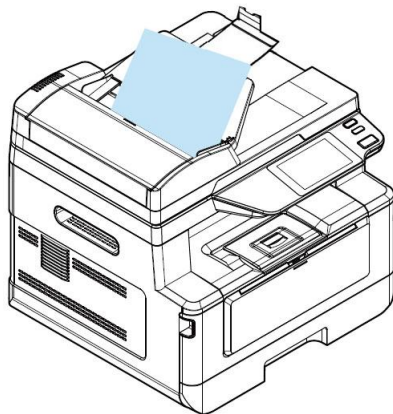

Placer le(s) document(s) sur la vitre

1. Ouvrez le ou les documents pour révéler la vitre.
2. Placez votre document avec le texte **FACE CACHÉE** sur la vitre et alignez le document dans le coin supérieur gauche.

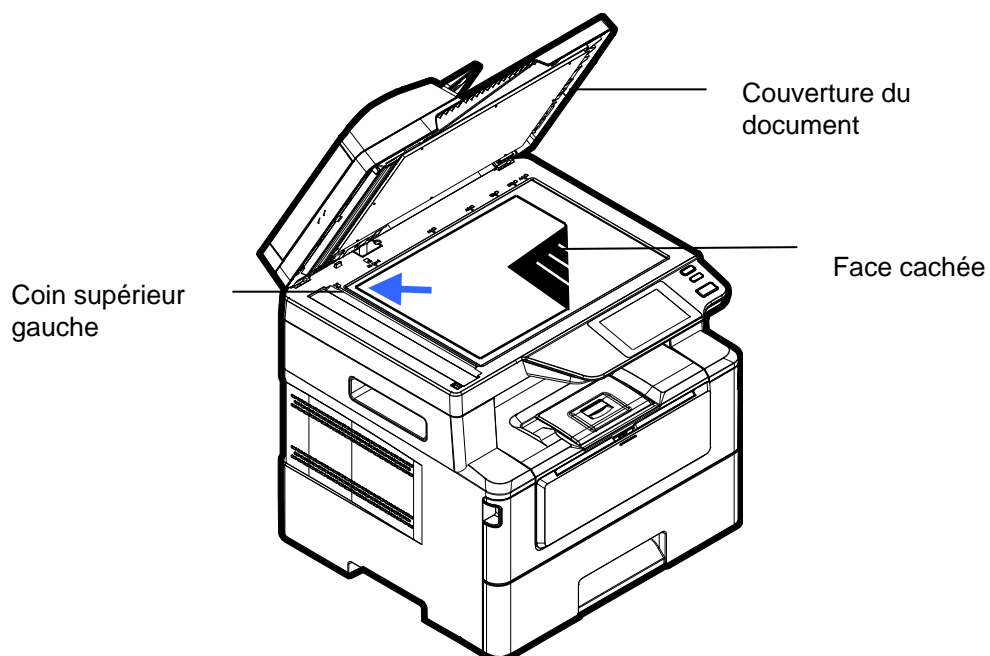

3. Fermez le couvercle du document.

Orientation du papier

Placez votre papier A4 ou LTR verticalement sur le verre avec le texte vers le bas et alignez-le avec les marques A4 ou LTR.

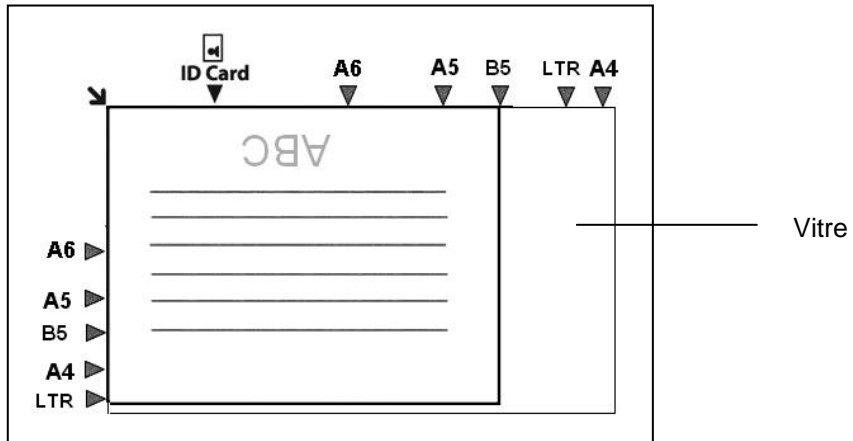

Copier

Utilisation du chargeur automatique de documents

Copie d'un document recto

1. Assurez-vous que [**Copy**] (**Copier**) est affiché à l'écran. Sinon, appuyez sur [**Copy**] (**Copier**) sur l'écran d'accueil.

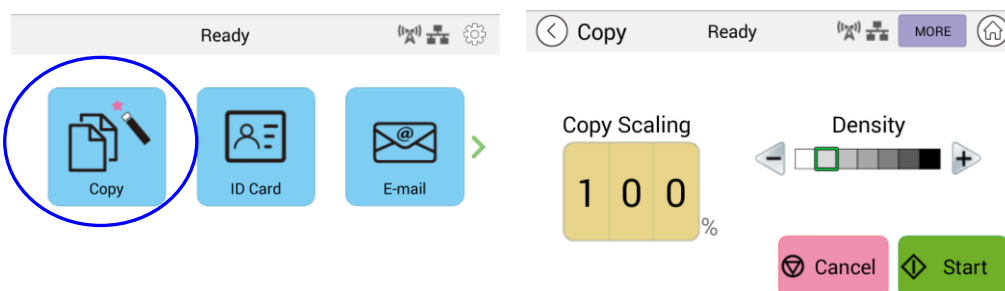

2. Chargez le document dans le chargeur. Ne vous souciez pas de l'orientation vers le bas ou vers le haut puisque le système de copie intelligente fera automatiquement une copie correcte et parfaite.



Remarque :

Le produit est intégré au processeur d'image de pointe pour fournir des paramètres par défaut optimaux et une qualité d'image pour le travail de copie courant. Modifiez les paramètres de copie par défaut uniquement lorsque vous devez effectuer une tâche de copie inhabituelle.

3. Le produit fera automatiquement une copie de votre document, puis l'écran suivant sera invité à demander si d'autres copies sont nécessaires.



- a. Si aucune copie supplémentaire n'est requise, appuyez sur  (Précédent) pour revenir à l'écran principal de copie.
- b. Entrez votre nombre de copies et appuyez sur [**Start**] (**Démarrer**) pour terminer.

Copie d'un document recto verso

1. Assurez-vous que **[Copy] (Copier)** (copie intelligente) est affiché à l'écran. Sinon, appuyez sur **[Copy] (Copier)** sur l'écran d'accueil.

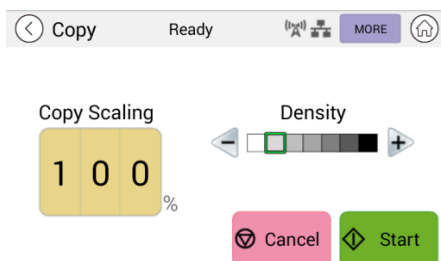

2. Chargez une pile de documents de plusieurs pages dans le chargeur. Le produit numérise d'abord automatiquement la première page et l'écran d'aperçu suivant s'affichera.

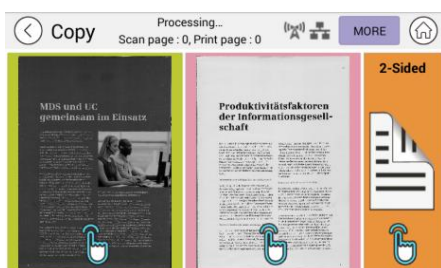

- (1) Si vous devez faire une copie recto verso, appuyez sur **[Scan 2-Sided] (Numériser 2 faces)**.
 - (2) Si vous devez faire une copie recto, choisissez la page souhaitée.
3. Le produit continuera la copie du reste du document.



Remarque :

Étant donné que le produit ne détecte que la première page, la disposition du document (telle que la page impaire face vers le haut...) de l'ensemble de la pile de documents doit être cohérente avec la première page.

Bouton **[More...]** (Plus...)

- (1) Cliquez sur **[More] (Plus)** pour accéder à d'autres options de copie.

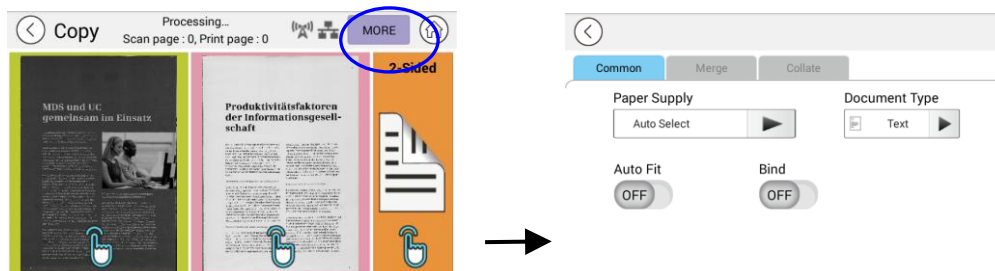

- (2) Modifiez vos paramètres de copie, puis appuyez sur [**<**] pour revenir à la page principale.

(3) Choisissez un côté ou 2 côtés, puis la copie commencera.

Copie à plat

1. Créez votre document avec du texte **FACE CACHÉE** sur la vitre du document.
2. Assurez-vous que [**Copy**] (**Copier**) (copie intelligente) est affiché à l'écran. Sinon, appuyez sur [**Copy**] (**Copier**) sur l'écran d'accueil.

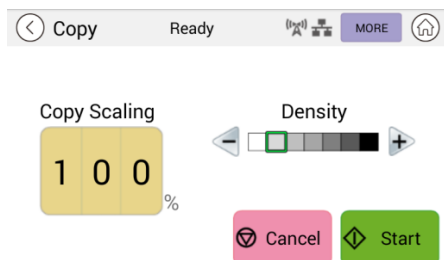

Confirmez ou modifiez les options de copie comme vous le souhaitez, telles que la Scaling (mise à l'échelle), Density (la densité).

3. Appuyez  pour terminer.

Paramètres de copie de base :

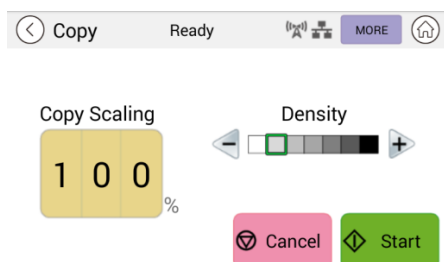

Copy Scaling (Mise à l'échelle de la copie)	Choisissez si vous souhaitez réduire ou agrandir votre original. Range (Plage) : 25~400 % (*100 %)
Density (Densité)	Eclaircissez ou assombrissez votre original. Niveaux : 1~7 (par défaut : 2 (mode texte) ; 3 (mode mixte))

* Les paramètres par défaut sont affichés en gras italique

Plus de paramètres de copie

Cliquez sur [**More**] (**Plus**) pour accéder à d'autres paramètres de copie.

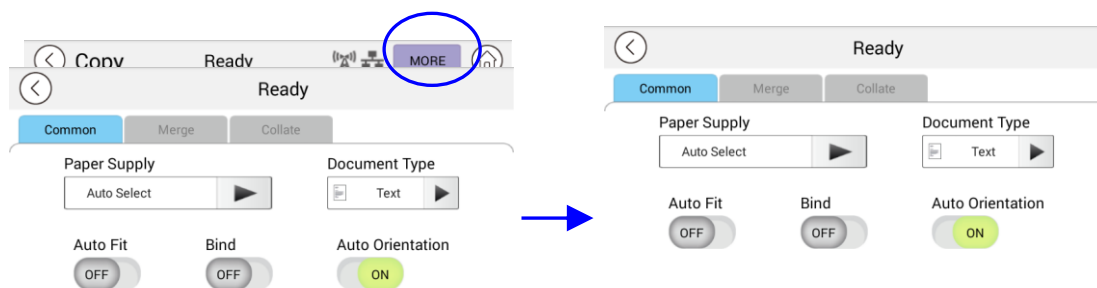

Common Settings (Paramètres communs) :

Paper Supply (Approvisionnement en papier)	Choix : <i>Auto Select (Sélection Automatique)</i> , Tray 1 (Bac 1), Manuel. Auto Select (Sélection Automatique) aide automatiquement l'utilisateur à trouver le bac d'alimentation qui correspond le mieux au format de papier numérisé.
Document Type (Type de document)	Choisissez votre mode de copie. Choix : Texte/Mixte Texte : sélectionnez cette option pour affiner votre texte. Mixte : convient à la plupart des originaux dactylographiés.
Ajustement automatique	Cochez cette option pour réduire ou agrandir automatiquement votre original en fonction du papier de sortie.
Bind (Lier)	La fonction Lier vous permet de numériser et de combiner des documents distincts en continu avec les mêmes paramètres de numérisation. Si la fonction [Bind] (Lier) est activée, une fois votre première analyse terminée, une boîte de dialogue vous demandera si vous souhaitez poursuivre l'analyse. Si vous souhaitez poursuivre la numérisation, placez votre document sur le plateau, puis appuyez sur le bouton [Scan] (Numériser) pour combiner votre numérisation. Appuyez sur le bouton [Finish] (Terminer) pour terminer votre analyse et la boîte de dialogue ne sera plus affichée. Choix : On (Activé)/ <i>Off (Désactivé)</i>
Auto Orientation (Orientation automatique)	Choisissez si vous souhaitez activer la fonction de détection automatique de l'orientation du document original. Choix : Off (Désactivé)/ <i>On (Activé)</i>
Blank Page Removal (Suppression des pages blanches)	Choisissez si vous souhaitez supprimer automatiquement les pages vierges de votre document. Choix : Off (Désactivé)/ <i>On (Activé)</i> <i>La disponibilité varie selon votre modèle.</i>

* Le paramètre par défaut doit être affiché en gras italique

Utilisation de la fonction Bind (Lier)



Important :

La fonction Bind (Lier) n'est disponible que pour la copie à plat.

Lorsque la fonction [**Bind**] (**Lier**) est activée, la copie de la 1ère feuille de document sera terminée en premier. Ensuite, l'écran suivant sera invité indiquant que la feuille ou la pile de documents suivante est prête à être placée.

>> Pour terminer votre travail, appuyez sur [**Finish**] (**Terminer**).

>> Pour copier la feuille suivante, ouvrez la couverture du document pour retirer la première feuille, puis placez la feuille suivante sur la vitre, appuyez sur [**Continue**] (**Continuer**) pour terminer votre copie ; ou placez votre prochaine pile de documents dans le chargeur de documents, puis appuyez sur [**Continue**] (**Continuer**) pour terminer.

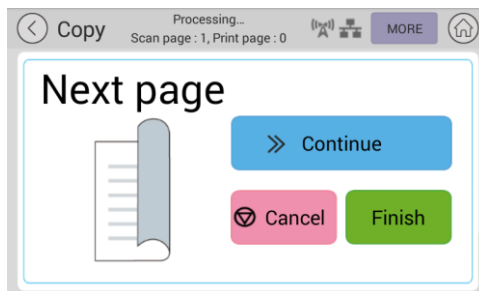

Merge Settings (Paramètres de fusion)

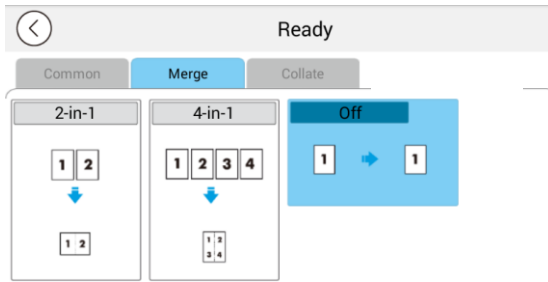

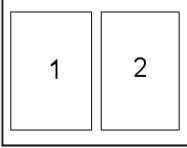
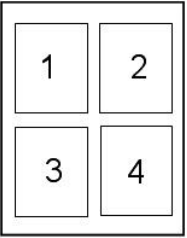
2-en-1	<p>Combinez 2 pages de votre document et copiez-les sur une seule feuille de papier.</p> 
4-en-1	<p>Combinez 2 pages de votre document et copiez-les sur une seule feuille de papier.</p> 
<i>off</i> <i>(Désactivé)</i>	<p>Ne combinez pas vos pages.</p>

* Le paramètre par défaut doit être affiché en gras italique

Collate Settings (Assembler les paramètres)

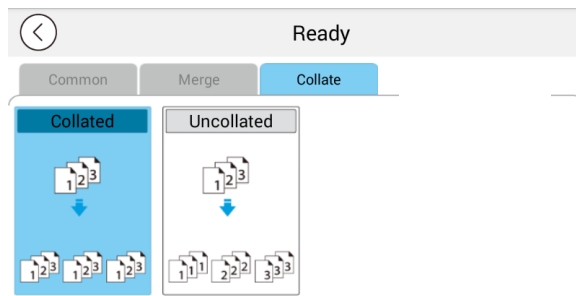

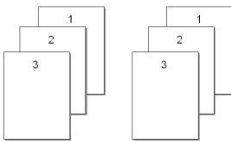
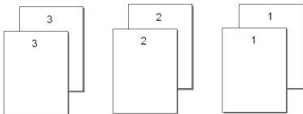
<p>Collated (Assemblé) :</p>	<p>Choisissez vos copies à placer dans l'ordre « Sort » (Trier) (par exemple. pages 1,2,3/1,2,3/1,2,3).</p> 
<p><i>Uncollated</i> (<i>Non assemblé</i>) :</p>	<p>Choisissez vos copies à placer dans l'ordre « Stack » (par exemple. pages 1,1,1/2,2,2/3,3,3).</p> 

* : Les paramètres d'usine par défaut sont affichés en gras en italique

ID Card Copy (Copie de carte d'identité)

Le produit est conçu avec la fonction de recadrage automatique et de redressement qui vous permet de placer facilement votre document sur la platine en verre sans avoir besoin d'aligner soigneusement votre document sur le point de départ. Même si le document est placé avec un léger angle comme illustré ci-dessous, le recto et le verso arrière de votre carte d'identité peuvent être parfaitement copiés sur une seule feuille de papier.

Les étapes de l'opération :

1. Placez un côté de votre carte d'identité **face cachée**, aligné avec la marque [ID Card] (Carte d'identité) comme indiqué ci-dessous:

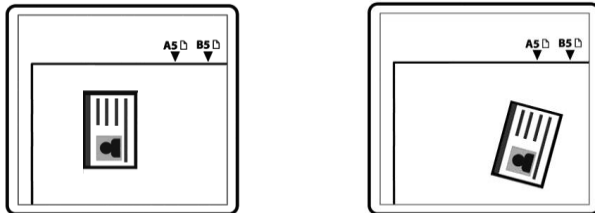

2. Appuyez sur le bouton [ID Card Copy] (Copie de carte d'identité) sur l'écran principal, et l'écran suivant [ID Card Copy] (Copie de carte d'identité) s'affiche.

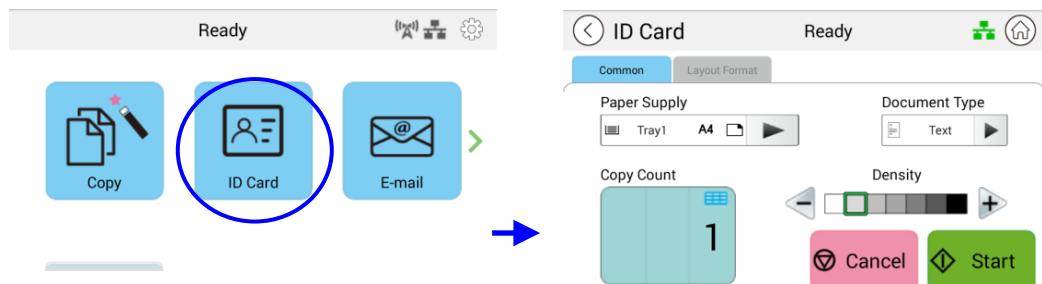

3. Confirmez ou modifiez les options de copie de carte d'identité.
4. Entrez votre nombre de copies à l'aide de la touche Haut ▲ /Bas ▼.
5. Appuyez sur le bouton [Start] (Démarrer)  sur l'écran tactile pour commencer à copier votre carte.
6. Une fois la première analyse latérale terminée, la boîte de dialogue [Do you wish to continue?] (Souhaitez-vous continuer ?) s'affiche.
7. Ouvrez la couverture du document et placez l'autre côté de votre carte, en l'alignant avec la marque [ID Card] (Carte d'identité) comme illustré.

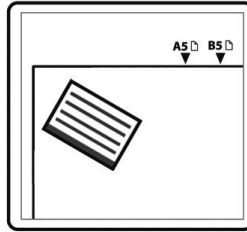
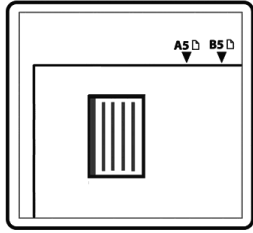

8. Appuyez sur [**Yes**] (**Oui**) sur l'écran tactile pour continuer à numériser l'autre côté de votre carte ou appuyez sur [**Cancel**] (**Annuler**) pour quitter l'écran. Le résultat est illustré ci-dessous :

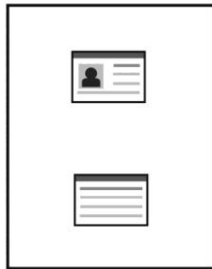

Important !

La fonction Copie de carte d'identité ne prend pas en charge le chargement de vos cartes à partir du chargeur automatique de documents.

Paramètres [ID Card Copy] (Copie de carte d'identité)

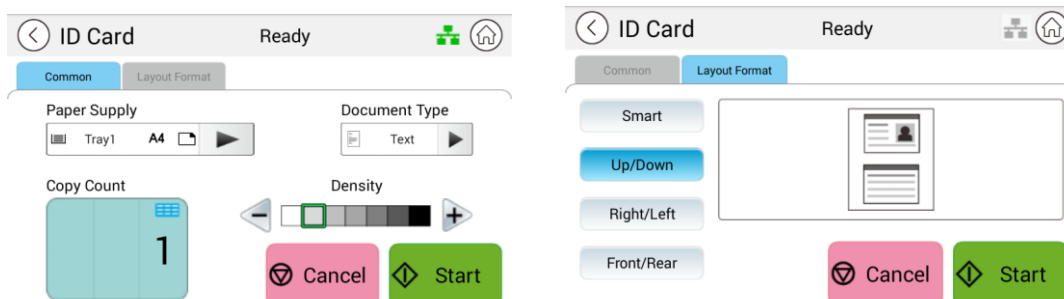

Commun

Paper Supply (Approvisionnement en papier) :	Choisissez votre approvisionnement en papier. Choix : Auto Select (Sélection Automatique) , Tray 1 (Bac 1), Manual Tray (Bac Manuel). Auto Select (Sélection Automatique) aide automatiquement l'utilisateur à trouver le bac d'alimentation qui correspond le mieux au format de papier souhaité.
Document Type (Type de document)	Choisissez votre mode de copie. Choix : Texte/Mixte Texte : sélectionnez cette option pour affiner votre texte. Mixte : convient à la plupart des originaux dactylographiés.
Density (Densité) :	Eclaircissez ou assombrissez votre original. Niveaux : 1~7 par défaut : 2 (mode texte) ; 3 (mode mixte)

Layout Format (Format de mise en page)

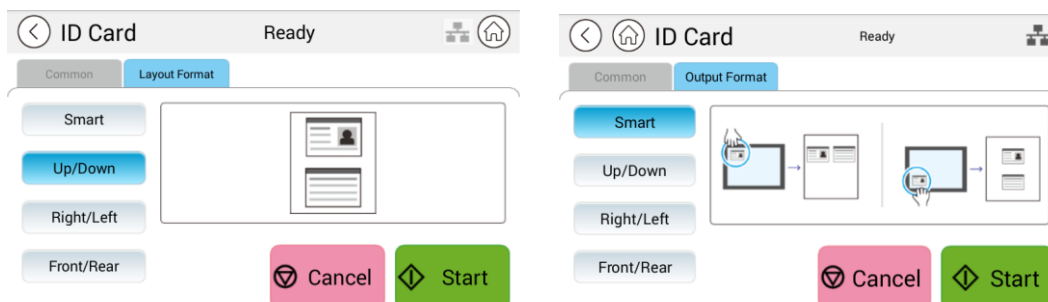

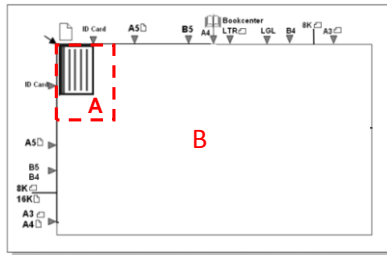

Smart (Intelligent)

	Lorsque le 1er côté est placé dans la zone A, quelle que soit la position que vous placez le 2ème côté, la disposition de sortie sera droite et gauche.
	Lorsque le 1er côté est placé dans la zone B, quelle que soit la position que vous placez le 2ème côté, la disposition de sortie sera de haut en bas.



Zone A : 12,5 x 12,5 cm

<p>Up/Down (Haut/Bas)</p> 	<p>Copiez le recto et le verso arrière de votre carte d'identité sur la moitié supérieure et inférieure d'un côté d'une feuille. Deux scans sont nécessaires pour terminer la tâche. Le premier scan d'un côté de la carte sera copié sur la moitié supérieure tandis que le deuxième scan de l'autre côté de la carte sera copié sur la moitié inférieure d'un côté de votre feuille.</p>
<p>Right/Left (Droite/Gauche)</p> 	<p>Copiez le recto et le verso arrière de votre carte d'identité sur les côtés droit et gauche d'une feuille. Deux scans sont nécessaires pour terminer la tâche. Le premier scan d'un côté de la carte sera copié sur le côté droit tandis que le deuxième scan de l'autre côté de la carte sera copié sur le côté gauche d'un côté de votre feuille.</p>
<p>Front/Rear (Recto/Verso)</p> 	<p>Copiez le recto et le verso arrière de votre carte d'identité à l'avant et à l'arrière d'une feuille. Deux scans sont nécessaires pour terminer la tâche. Le premier scan d'un côté de la carte sera copié sur le recto tandis que le second scan de l'autre côté de la carte sera copié sur le verso d'un côté de votre feuille.</p>

E-Mail (Courriel)

La fonction [E-Mail] (Courriel) vous permet de numériser vos documents et d'envoyer l'image numérisée à vos destinataires par courriel.

Les étapes de l'opération :

1. Placez votre document de plusieurs pages **Face vers le haut** et **Haut d'abord** dans le chargeur automatique de documents ou la **face cachée** d'une seule page sur la vitre du document.
2. Appuyez sur le bouton [E-Mail] (Courriel) sur la page principale pour afficher l'écran [E-Mail] (Courriel).

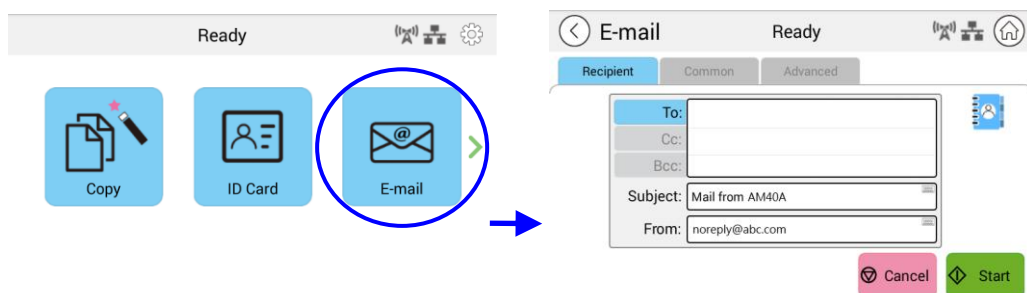

3. Appuyez sur le champ vide de l'option **To (À)** et un écran de clavier logiciel apparaît. Entrez l'adresse électronique de votre destinataire et appuyez sur  pour terminer.

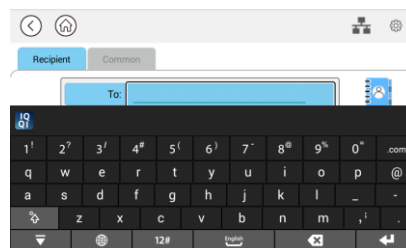

Après avoir terminé la saisie de l'adresse électronique,  une icône de corbeille sera affichée dans le coin droit.



: Appuyez sur le bouton pour supprimer instantanément les adresses À actuelles.

4. Si nécessaire, appuyez sur le champ vide de l'option [CC] et [BCC] (Cci) pour entrer l'adresse électronique des autres destinataires.
5. Appuyez sur le champ vide de l'option Objet, entrez l'objet du courriel et appuyez sur [OK] pour confirmer l'objet.
6. Appuyez sur le champ vide de l'option De, entrez l'objet du courriel de l'expéditeur et appuyez sur [OK] pour terminer.

Remarque : L'adresse de l'expéditeur est un élément indispensable que vous devez remplir avant d'envoyer l'image numérisée.

7. Appuyez sur [**Advanced Settings**] (**Paramètres avancés**) pour confirmer ou modifier les options de messagerie comme vous le souhaitez, telles que Resolution (Résolution), Output Color (Couleur de sortie), Original, 1/2-Sided Scan (Numérisation 1/2 face), File Format (Format de fichier). Appuyez également sur d'autres onglets pour plus d'options.
8. Appuyez sur le bouton [**Start**] (**Démarrer**)  sur l'écran tactile pour commencer à numériser et à envoyer votre document.



Remarque :

- Le produit est prédéfini avec une adresse électronique [From] (De) par défaut. En l'absence d'adresse [From] (De), votre e-mail ne peut pas être transféré avec succès.
- L'administrateur de ce produit peut prédéfinir l'adresse d'un tiers comme adresse électronique de l'expéditeur pour gagner du temps à l'utilisateur lors de la saisie de l'adresse. Dans le même temps, ajoutez [no reply] (aucune réponse) dans le champ d'objet d'origine pour éviter que les destinataires ne répondent à l'adresse. Pour prédéfinir l'adresse électronique et l'objet de l'expéditeur, appuyez successivement sur le bouton [Machine Status] (État de la machine) du panneau de configuration et appuyez sur choisissez Tools (Outils)>Default Settings (Paramètres par défaut)>E-mail Default Settings (Paramètres par défaut de la messagerie) et modifiez successivement l'objet et l'adresse électronique de l'expéditeur.
- Si votre courriel ne peut pas être transféré, vérifiez auprès de votre administrateur réseau si l'adresse électronique [From] (De) a suivi les règles définies par votre serveur de messagerie.

Sélectionner un destinataire dans le carnet d'adresses

Address Book
(Carnet
d'adresses)



Appuyez sur le bouton pour sélectionner un destinataire dans le carnet d'adresses.

Appuyez sur le bouton et l'écran suivant s'affichera. Choisissez une adresse dans la zone de gauche, puis appuyez sur la touche Flèche droite ► pour inclure l'adresse dans la liste de vos destinataires.

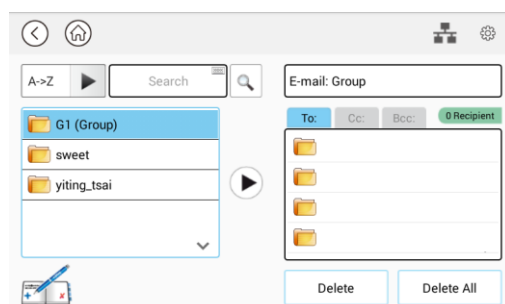

Pour modifier le carnet d'adresses, appuyez sur  pour afficher l'écran suivant. Vous pouvez ajouter/modifier/supprimer l'adresse des destinataires à l'écran.

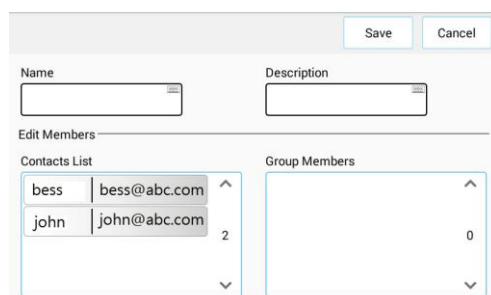

Appuyez sur **[Add Address] (Ajouter une adresse)**



pour afficher l'écran suivant. Entrez le nom et l'adresse électronique des destinataires.

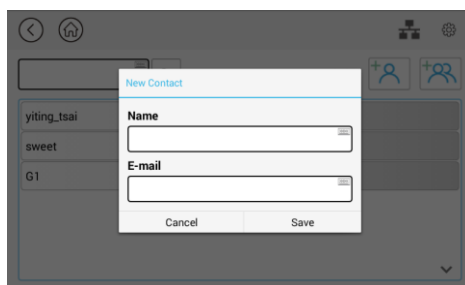

Ou appuyez sur **[Add Group] (Ajouter un groupe)**



pour ajouter un nouveau groupe.

Common Settings (Paramètres communs) :

Appuyez sur [**Common**] pour définir plus de paramètres pour l'image numérisée qui sera jointe au courriel.

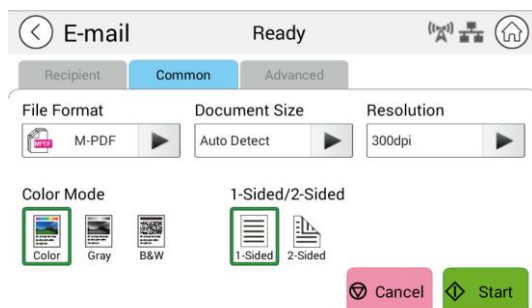

File Format (Format de fichier)	Choix : Multi-Page PDF (PDF multipages) , One-page PDF (PDF d'une page), JPG, BMP, tiff, M-TIFF
Document Size (Taille du document)	Choisissez la taille de votre numérisation. Choix : A4, A5, B5, Lettre
Resolution (Résolution)	Choisissez la résolution de l'image numérisée. Plus la valeur est élevée, plus les détails peuvent être examinés, mais plus d'espace disque sera nécessaire. Choix : 150/200/ 300 /600 ppp 150 ppp : Adapté à l'écran. 200 ppp : Adapté à la plupart des documents commerciaux. 300 ppp/600 ppp : Une image de haute qualité permet d'augmenter la précision de l'OCR (reconnaissance optique de caractères).
Mode Couleur	Choisissez votre mode de couleur. Choix : Color (Couleur) , Gray (Gris), Black (Noir) et White (Blanc)
1-Sided (1 face)/2-Sided (2 faces)	Choisissez si vous souhaitez numériser un côté ou les deux faces avant et arrière de votre document. Choix : 1-Sided (1 face) , 2-Sided (2 faces)

* Les paramètres par défaut doivent être affichés en gras italique

Advanced Settings (Paramètres avancés) :

Appuyez sur [**Advanced**] (**Avancé**) pour définir d'autres paramètres pour l'image numérisée qui sera jointe au courriel.

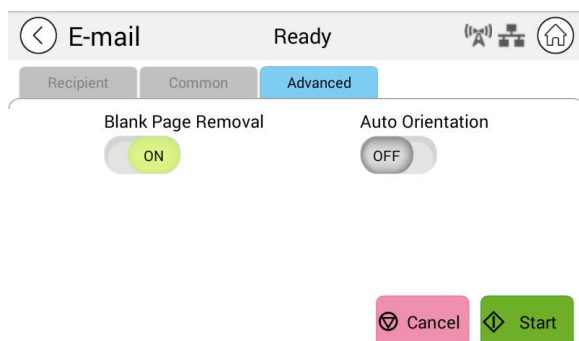

Blank Page Removal (Suppression des pages blanches)	Choisissez si vous souhaitez supprimer automatiquement les pages vierges de votre document. Choix : Off (Désactivé)/ On (Activé)
Auto Orientation (Orientation automatique)	Choisissez si vous souhaitez activer la fonction de détection automatique de l'orientation du document original. Choix : Off (Désactivé) /On (Activé)

* **Les paramètres par défaut doivent être affichés en gras italique**

Scan (Numériser)

La fonction de numérisation vous permet de numériser d'abord vos documents, puis d'envoyer l'image numérisée vers une destination spécifiée telle que Numériser vers USB (un lecteur flash USB inséré) ou Numériser vers FTP.

Les étapes opérationnelles :

1. Placez votre document de plusieurs pages **Face vers le hat** et **Haut d'abord** dans le chargeur automatique de documents ou la **face cachée** d'une seule page sur la vitre du document.
2. Faites glisser les boutons de fonction, puis appuyez sur le bouton **[Scan]** (**Numériser**) sur l'écran tactile, et l'écran **[Scan]** (**Numériser**) s'affichera.

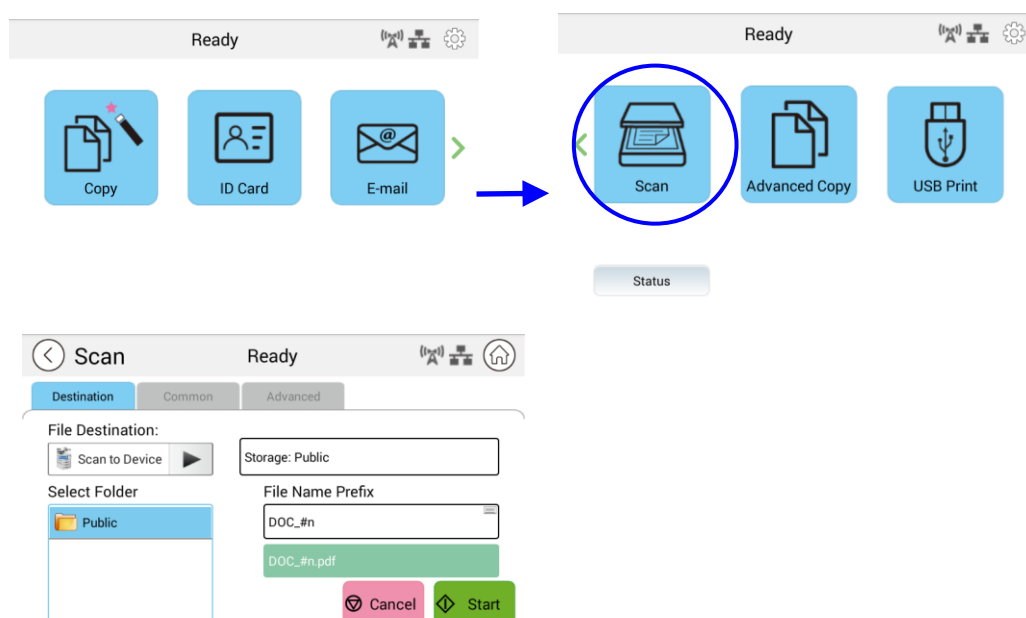

3. Appuyez sur [Scan to Device] (Numériser vers l'appareil) pour choisir votre destination de numérisation.
 - **Scan to Device (Numériser vers l'appareil)** : Envoyez les documents numérisés dans la mémoire de l'appareil. (Téléchargez l'image via la page Web intégrée.)
 - **Scan to USB (Numérisation vers USB)** : Envoyez les documents numérisés sur le lecteur flash USB inséré.
 - **Scan to FTP (Numériser vers FTP)** : Envoyez l'image numérisée au serveur FTP du réseau.
 - **Scan to SMB (Numérisation vers SMB)** : Envoyez l'image numérisée au serveur SMB du réseau.
4. Appuyez sur [Commun] pour confirmer ou modifiez les options de numérisation comme vous le souhaitez, telles que la Resolution (Résolution), Output Color (Couleur de sortie), Density (Densité), 1/2-Sided Scanning (la numérisation 1/2 face), File Format (Format de fichier), Document Size (Taille du document).

Resolution (Résolution) :	Choisissez la résolution de l'image numérisée. Choix : 150/200/ 300 /600 ppp
Color Mode (Mode couleur) :	Choisissez le mode de couleur souhaité. Choix : Color (Couleur) , Gray (Gris), B&W (N&B)
Document Size (Taille du document) :	Choisissez la taille de votre numérisation. Choix : A4, A5, Lettre, Juridique
1/2-Sided (1/2 face) :	Choisissez si vous souhaitez numériser un côté ou les deux faces avant et arrière de votre document. Choix : 1-Sided (1 face) , 2-Sided (2 faces)
Density (Densité) :	Eclaircissez ou assombrissez votre original. Niveaux : 1~7 (par défaut : 4)
File Format (Format de fichier) :	Choisissez le format de fichier souhaité pour l'image numérisée. Choix : M-PDF (PDF multipages) , PDF (PDF monopage), JPG, BMP, TIFF, M-TIFF (TIFF multipages)

* Les paramètres par défaut sont affichés en gras italique.

5. Appuyez sur le bouton **[Start] (Démarrer)**  sur l'écran tactile pour lancer la numérisation et l'envoi de votre document.

Paramètres de destination :

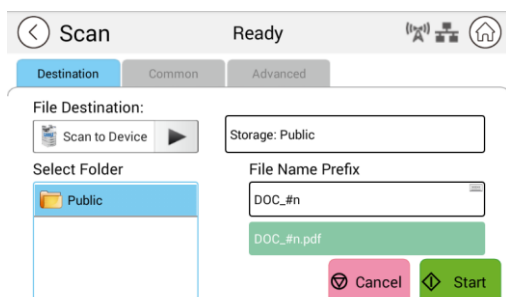

Destination du fichier	<p>Choisissez la destination de votre document numérisé.</p> <p>Choix : Scan to Device (Numériser vers un périphérique)/Scan to USB (Numériser vers USB)/Scan to FTP (Numériser vers FTP)/Scan to SMB (Numériser vers SMB)</p> <p>Scan to Device (Numériser vers l'appareil) : L'image numérisée sera envoyée à la mémoire de l'appareil. (Téléchargez l'image via la page Web intégrée.)</p> <p>Scan to USB (Numérisation vers USB) : L'image numérisée sera envoyée sur la clé USB insérée dans le produit.</p> <p>Remarque : Le format de disque du lecteur flash USB</p>
------------------------	---

	<p>ne prend en charge que FAT16 et FAT32.</p> <p>Scan to FTP (Numériser vers FTP) : Envoyez l'image numérisée au serveur FTP du réseau.</p> <p>Scan to SMB (Numérisation vers SMB) : Envoyez l'image numérisée au serveur SMB du réseau.</p> <p>Pour modifier (ajouter/modifier/supprimer) la destination FTP/SMB, rendez-vous sur le site Web intégré du produit.</p>
Select Folder (Sélectionner un dossier)	Sélectionnez un dossier pour stocker la tâche (image numérisée).
File Name Prefix (Préfixe du nom de fichier)	<p>Appuyez sur le champ [File Name Prefix] (Préfixe du nom de fichier) pour entrer le préfixe souhaité.</p> <p>Méthode de nommage : Prefix_#n. Par exemple, [Marketing_00003.pdf] indique Marketing(préfixe) 00003 (numéro de série).</p>

Common Settings (Paramètres communs) :

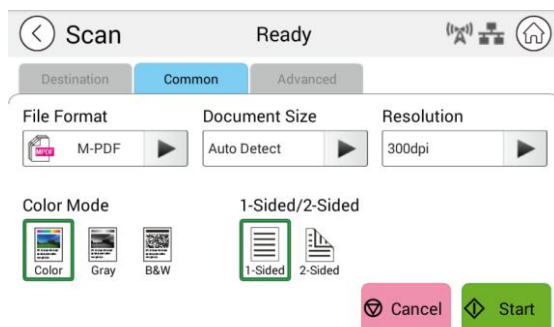

File Format (Format de fichier)	Choisissez le format de fichier souhaité. Choix : M-PDF (PDF multipages) , PDF (PDF monopage), JPG, BMP, TIFF, M-TIFF.
Document Size (Taille du document)	Choisissez la taille de votre numérisation. Choix : A4, A5, B5, Lettre
Resolution (Résolution)	<p>Choisissez la résolution de l'image numérisée. Plus la valeur est élevée, plus les détails peuvent être examinés, mais plus d'espace disque sera nécessaire.</p> <p>Choix : 150/200/300/600 ppp</p> <p>150 ppp : Adapté à l'écran.</p> <p>200 ppp : Adapté à la plupart des documents commerciaux.</p> <p>300 ppp/600 ppp : Une image de haute qualité permet d'augmenter la précision de l'OCR (reconnaissance optique de caractères).</p>

Mode Couleur	Choisissez votre mode de couleur. Choix : Color (Couleur) , Gray (Gris), Black (Noir) et White (Blanc)
1-Sided (1 face)/2-Sided (2 faces)	Choisissez si vous souhaitez numériser un côté ou les deux faces avant et arrière de votre document. Choix : 1-Sided (1 face) , 2-Sided (2 faces)
* Les paramètres par défaut doivent être affichés en gras italique	

Advanced Settings (Paramètres avancés) :

Appuyez sur [**Advanced**] (**Avancé**) pour définir plus de paramètres.

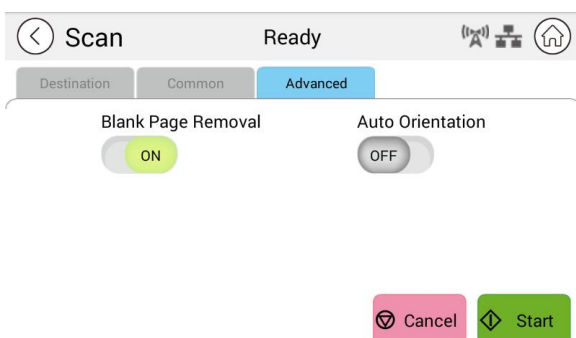

Blank Page Removal (Suppression des pages blanches)	Choisissez si vous souhaitez supprimer automatiquement les pages vides de votre document. Choix : Off (Désactivé)/ On (Activé)
Auto Orientation (Orientation automatique)	Choisissez si vous souhaitez activer la fonction de détection automatique de l'orientation du document original. Choix : Off (Désactivé) /On (Activé)

* **Les paramètres par défaut doivent être affichés en gras italique**

Advanced Copy (Copie avancée)

Les étapes de fonctionnement :

1. Placez votre document de plusieurs pages face **vers le haut, en haut en premier** dans le chargeur automatique de documents ou placez votre document d'une page **vers le bas** sur la vitre du document.
2. Faites glisser les boutons de fonction, puis appuyez sur le bouton [**Advanced Copy**] (**Copie avancée**), l'écran [**Copy**] (**Copier**) suivant s'affichera.

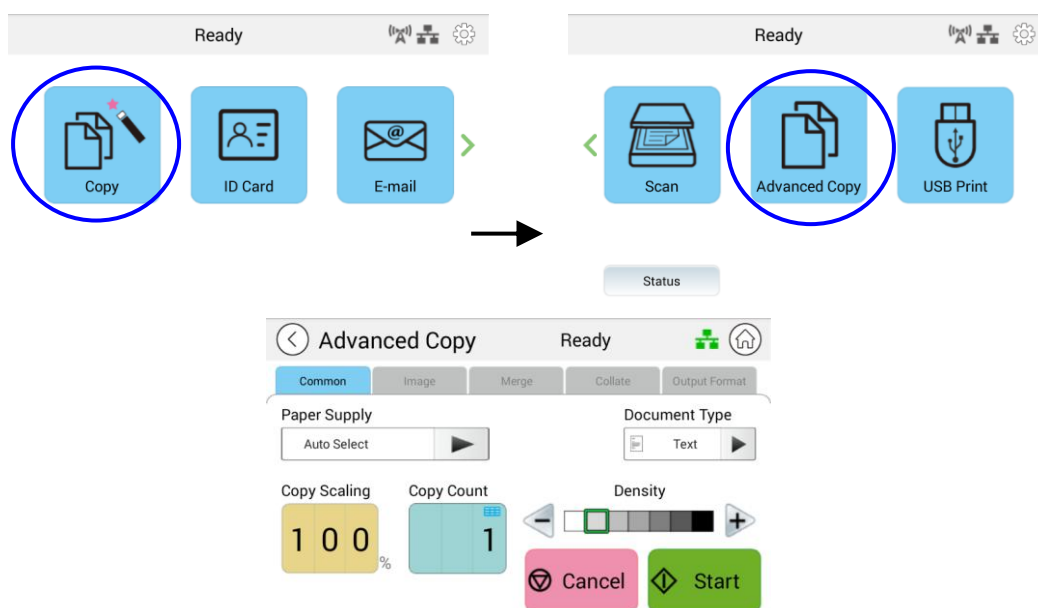

3. Confirmez ou modifiez les options de copie souhaitées, telles que Paper Supply (Approvisionnement en papier) et Density (la densité).
4. Entrez votre nombre de copies à l'aide du pavé numérique situé sur le panneau de configuration. Le nombre de copies apparaîtra dans le coin supérieur droit.
5. Appuyez sur le bouton [**Start**] (**Démarrer**)  sur l'écran tactile pour commencer à copier votre document.

Description des paramètres de copie

Common Settings (Paramètres communs)

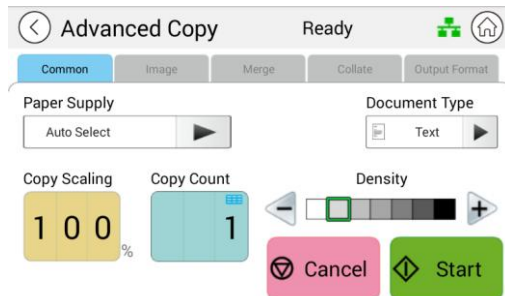

Paper Supply (Approvisionnement en papier)	Choix : Auto Select (Sélection Automatique), Tray 1 (Bac 1), Manuel. Auto Select (Sélection Automatique) aide automatiquement l'utilisateur à trouver le bac d'alimentation qui correspond le mieux au format de papier souhaité.
Document Type (Type de document)	Choisit votre mode de copie. Choix : Text (Texte) /Mixed (Mélangé) Text (Texte) : Sélectionnez cette option pour affiner votre texte. Mixed (Mélangé) : Convient à la plupart des originaux dactylographiés.
Copy Scaling (Mise à l'échelle de la copie)	Choisissez si vous souhaitez réduire ou agrandir votre original. Plage : 25 ~ 400 % ; 100 %
Copy Count (Nombre de copies)	Entrez votre nombre de copies.
Density (Densité)	Choisissez le niveau de densité souhaité. Choix : 1~9 (par défaut : 2 (mode texte) ; 3 (mode mixte))

* Le paramètre par défaut doit être affiché en gras italique

Image Settings (Paramètres d'image)

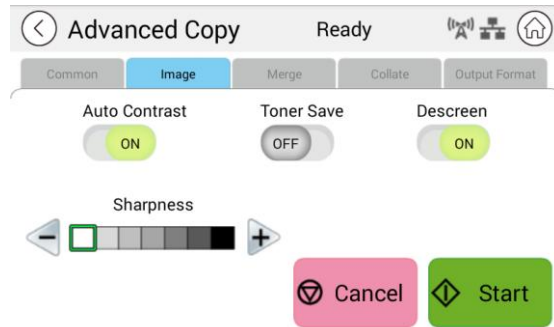

Auto Contrast (Contraste automatique)	Choisissez si vous souhaitez appliquer le contraste optimal par défaut du produit. Choix : On (Activé) /Off (Désactivé)
Toner Save (Économie toner)	Choisissez si vous souhaitez copier en mode d'économie de toner. Choix : On (Activé)/ Off (Désactivé)
Descreen (Détramer)	Supprimez les motifs sur le matériel imprimé tel que le magazine. Choix : On (Activé) /Off (Désactivé)
Netteté	Choisissez si vous souhaitez augmenter ou diminuer le niveau de netteté. Choix : (1~7)

* Le paramètre par défaut doit être affiché en gras italique

Merge Settings (Paramètres de fusion)

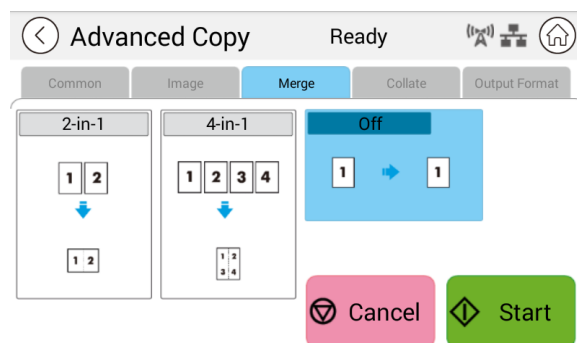

2-en-1	Combinez 2 pages de votre document en une seule feuille de papier.
4-en-1	Combinez 4 pages de votre document en une seule feuille de papier.
Off (Désactivé)	Ne combinez pas.

* Le paramètre par défaut doit être affiché en gras italique

Collated Settings (Paramètres assemblés)

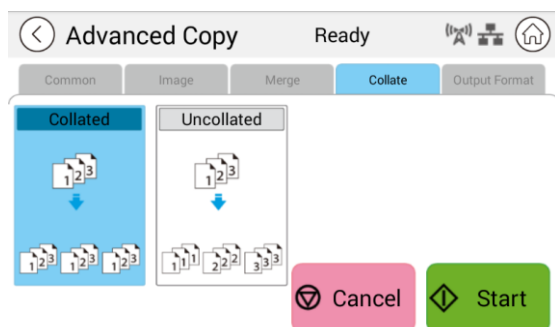

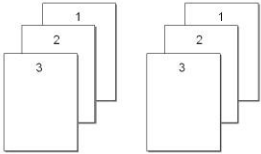
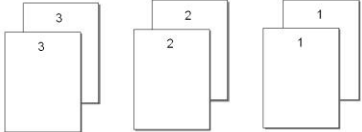



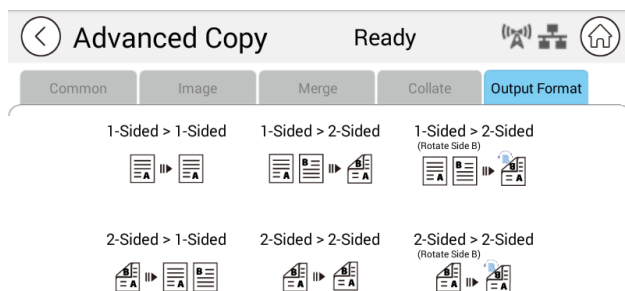

<p>Assemblé :</p>	<p>Choisissez vos copies à placer dans l'ordre « Sort » (Trier) (par exemple. pages 1,2,3/1,2,3/1,2,3).</p> 
<p><i>Uncollated (Non assemblé) :</i></p>	<p>Choisissez vos copies à placer dans l'ordre « Stack » (par exemple. pages 1,1,1/2,2,2/3,3,3).</p> 

*** : Les paramètres d'usine par défaut sont affichés en gras en italique**

Output Format (Format de sortie)



<p><i>1-Sided>1-Sided (1 face>1 face)</i> :</p>	<p>Copiez les originaux recto sur un côté d'une feuille.</p> 
<p>1-Sided>2-Sided (1 face>2 faces) :</p>	<p>Copiez l'original recto sur les deux côtés d'une feuille.</p> 
<p>1-Sided>2-Sided (Rotate Side 2): (1 face>2 faces Rotation latérale 2) :</p>	<p>Copiez l'original recto sur les deux côtés d'une feuille avec la dernière page à l'envers.</p> 
<p>2-Sided>1 Sided (2 faces>1 face) :</p>	<p>Copiez l'original recto verso sur un côté d'une feuille.</p> 
<p>2-Sided>2-Sided (2 faces>2 faces) :</p>	<p>Copiez l'original recto-verso sur les deux côtés d'une feuille.</p> 
<p>2-Sided>2-Sided (Rotate Side 2) (2 côtés>2 côtés (rotation latérale 2)) :</p>	<p>Copiez l'original recto verso sur les deux côtés d'une feuille avec la dernière page à l'envers.</p> 

* : Les paramètres d'usine par défaut sont affichés en gras en italique

USB Print (Impression USB)

La fonction de numérisation vous permet d'imprimer les fichiers JPG ou PDF stockés sur votre lecteur flash amovible. **Remarque :** Le format de disque du lecteur flash USB ne prend en charge que FAT16 et FAT32.

Les étapes opérationnelles :

1. Insérez votre clé USB amovible dans le port USB sur le côté droit du panneau de commande.
2. Faites glisser les boutons de fonction, puis appuyez sur le bouton [**USB Print**] (**Impression USB**) sur l'écran tactile. L'écran [**USB Print**] (**Impression USB**) s'affiche.

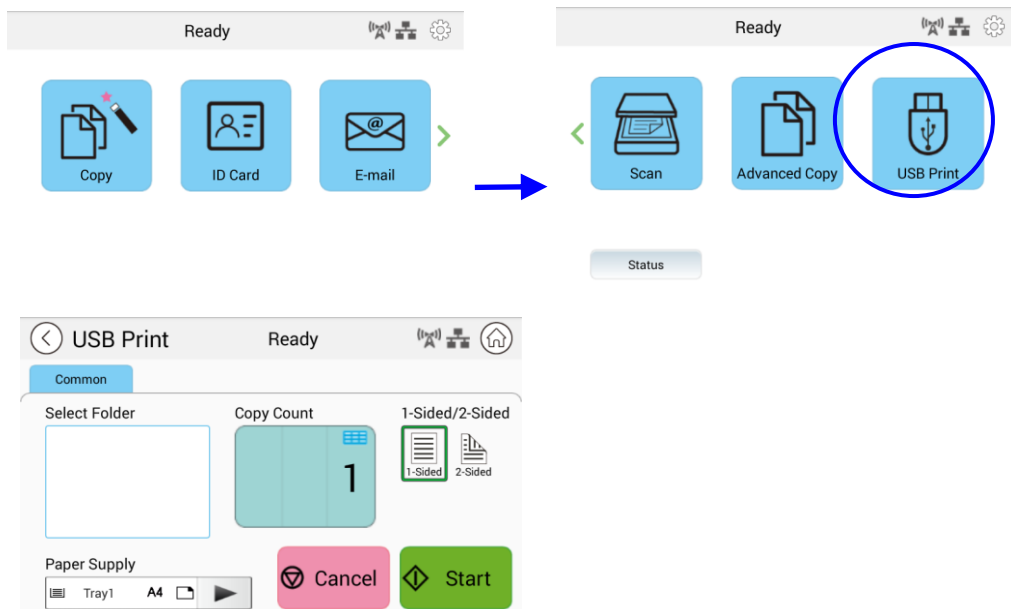

3. Faites glisser [**Select Folder**] (**Sélectionner un dossier**) pour choisir le dossier dans lequel vous stockez votre fichier.
4. Confirmez ou modifiez des paramètres tels que Paper Supply (Approvisionnement en papier), Copy Count (Nombre de copies), 1/2-Sided (1/2 face).

1-Sided (1 face)/2-Sided (2 faces)	Choisissez si vous souhaitez numériser un côté ou les deux faces avant et arrière de votre document. Choix : 1-Sided (1 face) , 2-Sided (2 faces)
---	---

Paper Supply (Approvisionnement en papier)	Choisissez votre approvisionnement en papier. Choix : Auto , Tray 1 (Bac 1), Manual Tray (Bac Manuel) Auto Select (Sélection Automatique) aide automatiquement l'utilisateur à trouver le bac d'alimentation qui correspond le mieux au format de papier numérisé.
---	--

* Les paramètres par défaut sont affichés en gras italique.

5. Appuyez sur le bouton [**Start**] (**Démarrer**)  sur l'écran tactile pour lancer l'impression de votre document.

5. Personnalisation des configurations du produit

Ce chapitre est spécifiquement destiné aux personnes qui sont responsables de l'administration du produit. Il est recommandé à l'administrateur de lire ce chapitre avant d'installer la machine.

Les configurations du produit peuvent être personnalisées via l'écran tactile et le panneau de commande. En plus d'utiliser l'écran tactile, le produit permet à l'administrateur de configurer la machine à distance en lançant la page Web intégrée au produit. La façon de personnaliser les configurations du produit via ces deux méthodes est décrite dans les sections suivantes.

**Remarque :**

Lors de la première installation du produit, il est recommandé à l'administrateur de conserver les paramètres système par défaut. Les paramètres peuvent être personnalisés à une date ultérieure une fois que vous êtes familiarisé avec le fonctionnement et les fonctionnalités.

Personnalisation des configurations du produit par l'écran tactile

Cliquez sur [**More Settings**] (**Plus de paramètres**), puis choisissez [**Show Machine Status**] (**Afficher l'état de la machine**). Cela demandera la page suivante [**Machine Status**] (**État de la machine**) qui contient 5 onglets.

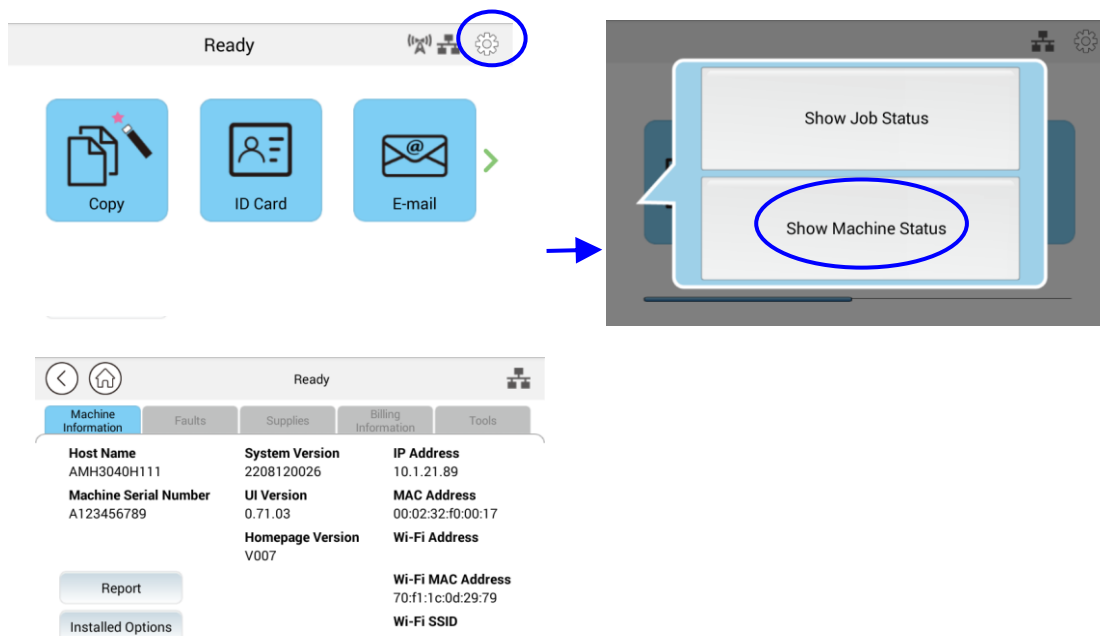

Ces 5 onglets affichés en haut sont : Machine Information (Informations sur la machine), Faults (pannes), Supplies (fournitures), Billing Information (informations de facturation) et Tools (outils). Pour chaque option respective des 5 onglets, reportez-vous aux descriptions des pages suivantes.

Machine Information (Informations sur la machine)

General Information (Informations générales) : Affichez les informations de base du produit.

Article	Description
Host Name (Nom d'hôte)	Affiche le nom d'hôte du produit.
IP Address (Adresse IP)	Affiche l'adresse IP du produit.
MAC Address (Adresse MAC)	Affiche l'adresse MAC du produit.
System Version (Version du système)	Affiche la version système du produit.
Engine Version (Version du moteur)	Affiche la version du moteur du produit.
UI Version (Version interface)	Affiche la version de l'interface utilisateur du produit.
Homepage Version (Version de la page d'accueil)	Affiche la version de la page d'accueil du produit.
Wi-Fi Mac Address (Adresse Wi-Fi Mac)	Affiche l'adresse Wi-Fi Mac du produit.
Wi-Fi Address (Adresse Wi-Fi)	Affiche l'adresse Wi-Fi du produit.
Wi-Fi SSID	Affiche le nom SSID du produit.

Rapport : Imprimez les différents rapports du produit.

Article	Description
System Configuration Page (Page Configuration système)	Imprime la page de configuration du produit.
System Menu Map (Représentation menu système)	Imprime le mappage de menu du produit.
System Usage Page (Page Utilisation système)	Imprime le rapport d'utilisation du produit.
Address Book (Carnet d'adresses)	Imprime le carnet d'adresses du produit.
Network Settings Report (Rapport paramètres réseau)	Imprime le rapport des paramètres réseau du produit.

Installed Options (Options installées) : Activez ou désactivez les fonctions sur l'écran principal.

Article	Description
Copier	Activez ou désactivez la fonction.
ID Card Copy (Copie de carte d'identité)	Activez ou désactivez la fonction.
E-Mail (Courriel)	Activez ou désactivez la fonction.
Scan (Numériser)	Activez ou désactivez la fonction.
Advanced Copy (Copie avancée)	Activez ou désactivez la fonction.
USB Print (Impression USB)	Activez ou désactivez la fonction.

Faults (Défauts) : Affichez les éléments d'erreur actuels ou la liste des messages d'avertissement.

Supplies (Fournitures)

Supplies (Fournitures) : Affichez l'état actuel des fournitures.

Article	Description
Toner usage remain (Utilisation restante toner)	Affiche la capacité de toner restante actuelle en pourcentage.
Drum usage remain (Utilisation du tambour restante)	Affiche la capacité restante actuelle de l'unité de tambour en pourcentage.

Billing Information (Informations de facturation)

Billing Information (Informations de facturation) : Permet d'afficher l'état d'utilisation des fonctions du produit.

Article	Description
Flatbed Total Page Scanned to Copy (Total pages plateau numérisées vers copie)	Affiche le nombre total de copies à l'aide de l'option Flatbed.
ADF Simplex Page Scanned to Copy (Page recto ADF numérisée vers copie)	Affiche le nombre total de copies à l'aide de la fonction ADF Simplex.
ADF Duplex Page Scanned to Copy (Page recto-verso ADF numérisée vers copie)	Affiche le nombre total de copies à l'aide de la fonction ADF Duplex.
ADF Total Page Scanned to Copy (Total pages ADF numérisées vers copie)	Affiche le nombre total de copies à l'aide du chargeur automatique de documents.
Counters (Compteurs)	Affiche le nombre total d'utilisation cumulée respectif de la copie, du moteur d'imprimante et du module scanner.

Outils

Device Settings (Paramètres de l'appareil) : affichez les paramètres de base du produit.

Device Settings (Paramètres de l'appareil)	
Article	Description
Language (Langue)	Modifie la langue sur l'écran tactile. Langues prises en charge : * English/中繁/中简/ Русский (L'option varie selon votre modèle)
Date /Time (Date/Heure)	Définit la date et l'heure actuelles sur le produit. Le format de l'heure dans le système sur 24 heures.
Tray Contents (Tray 1) Contenu du bac (bac 1)	Spécifiez la taille de votre copie. Choix: A4, A5, A6, B5, B6, Letter, Legal, LG13, Oficio, User Define
Tray Contents (Manual Tray) Contenu du bac (bac manuel)	Spécifiez la taille de votre copie. Choix: A4, A5, A6, B5, B6, Letter, Legal, LG13, Oficio, User Define
Selectable Paper Size (Format de papier sélectionnable)	Choix: A4, A5, LTR, LGL
Media Type (Type de média)	Spécifiez votre type de média. Choix : Thin (Fin), Thick (épais), Plain (uni), laser, Bond (bac manuel uniquement)
Energy Save (Économie d'énergie)	Choisissez combien de temps passer en mode d'économie d'énergie après votre dernière action. Choix : Eco Mode (Mode Eco) , 5 min., 15 min., 30 min., 1 h Comme le mode Eco nécessite plus de temps pour revenir au mode prêt, pour réduire le temps d'attente, vous pouvez changer le mode par défaut pour d'autres options.
Auto Power Off (Mise hors tension automatique)	Choisissez combien de temps passer en mode d'économie d'énergie après votre dernière action. Choix : Disable (Désactiver), 5 min., 15 min., 30 min., 1H, 2H, 4H
Schedule Restart (Planifier redémarrage)	Activez ou désactivez le redémarrage automatique du produit selon un calendrier prédéfini. Choix : On (Activé)/Off (Désactivé), On (Activé) (1 ~ 30 jours)
Management (Gestion)	
Reset Default (Réinitialiser aux valeurs par défaut)	Tous les paramètres dans Outils sont rétablis aux paramètres d'usine. (conserver le carnet d'adresses et les destinations de classement)

Reset Default All (Réinitialiser aux valeurs par défaut)	Tous les paramètres dans Outils sont rétablis aux paramètres d'usine.
Reset Count (Réinitialiser le compteur)	Choisissez de réinitialiser le nombre de rouleaux ou de plaquettes après le remplacement. Cliquez sur [immediate] (immédiat) pour réinitialiser le nombre. Choix : ADF Pad/ADF Roller, Manual Tray Pad (Tampon de plateau manuel), Tray 1 pad (Tampon bac 1)
V-Mag Adjustment (Réglage V-Mag)	Choisissez de régler le taux de grossissement vertical de l'imprimante. Choix : -0,4%/-0,2%/*0%/+0,2%/+0,4 %
Clear Memory (Effacer la mémoire)	Appuyez sur pour vider la mémoire de l'imprimante.
Clean Printer (Nettoyer l'imprimante)	Appuyez sur pour nettoyer le chemin d'impression de l'imprimante.
System Timeout (Temporisation système)	Lorsque l'écran tactile n'a pas été utilisé pendant un certain temps, le système réinitialise automatiquement tous les paramètres de l'écran tactile aux valeurs prédéfinies et revient à l'écran principal. Valeurs de délai d'expiration système disponibles : De 5 secondes à 600 secondes. Chaque plage d'intervalles sélectionnable est de 5 secondes. (30 sec.)
Display Brightness (Luminosité affichage)	Configure la luminosité sur l'écran tactile.
Default Operating Mode (Mode de fonctionnement par défaut)	Réglez le mode de fonctionnement par défaut (fonction) sur l'écran tactile. Une fois le délai d'attente écoulé, le mode de fonctionnement par défaut spécifié s'affiche. (Home (Accueil)/ Copy (Copier) /Normal/E-mail (Courriel)/ID Copy (Copie CNI)/Scan (Numériser))
Blank Page Detection Level (Niveau de détection de page vierge)	Choisissez votre niveau de détection pour détecter la page vierge. Choix : Easy to be detected as document (Facile à détecter en tant que document) /Normal/Easy to be detected as blank page (Facile à détecter en tant que page blanche)
Save Log (Enregistrer le journal)	Choisissez et appuyez sur [Start] (Démarrer) pour enregistrer le fichier journal système sur votre clé USB insérée afin de résoudre les problèmes liés à la cause de vos erreurs.

* Les paramètres par défaut doivent être affichés en gras italique

Default Settings (Paramètres par défaut) : prédéfinit les paramètres par défaut pour chaque fonction.

Paramètres par défaut	
Article	Description
Copy Default Settings (Copier les paramètres par défaut)	Prédéfinit les paramètres par défaut pour Copier.
ID Card Copy Default Settings (Paramètres par défaut de copie de carte d'identité)	Prédéfinit les paramètres par défaut pour la copie de carte d'identité.
Scan Default Settings (Analyser les paramètres par défaut)	Prédéfinit les paramètres par défaut du scan.
E-mail Default Settings (Paramètres par défaut de la messagerie)	Prédéfinit les paramètres par défaut pour le courrier électronique.
Address Book (Carnet d'adresses)	Prédéfinit le carnet d'adresses.

Network Settings (Paramètres réseau) : prédéfinit les paramètres réseau par défaut.

Network Settings (Paramètres réseau)	
Article	Description
Enable (Activer)	Active ou désactive la fonction Ethernet ou Wi-Fi du produit. Choix : Off (Désactivé), Ethernet, Wi-Fi Wi-Fi : Disponible pour le mode Station Wi-Fi. Mode [Station] : En mode Station, ce produit agit comme un client qui se connecte à un point d'accès Wi-Fi (généralement un routeur compatible Wi-Fi). Remarque : Le mode Ethernet et le mode Wi-Fi ne peuvent pas fonctionner en même temps.
Host Name (Nom d'hôte)	Définit un nom d'hôte pour le produit.

<p>TCP/IP Settings (Paramètres TCP/IP)</p>	<p>Définit les méthodes de connexion et les paramètres du réseau du produit.</p> <p>DHCP :</p> <p>Active ou désactive le DHCP.</p> <p>Vous n'avez pas besoin de spécifier l'adresse IP statique si vous activez DHCP.</p> <p>IP Address (Adresse IP)/Subnet Mask (Masque de sous-réseau)/Gateway (Passerelle) :</p> <p>si vous désactivez DHCP, configurez l'adresse IP, le masque de sous-réseau et la passerelle pour votre adresse IP statique.</p> <p>DNS Server (Serveur DNS) :</p> <p>Configure une adresse de serveur DNS pour le produit.</p>
<p>SMTP</p>	<p>Définit les paramètres SMTP du réseau du produit.</p> <p>Login Name (Nom de connexion) :</p> <p>Entrez un nom de connexion pour le serveur SMTP du produit.</p> <p>Password (Mot de passe) :</p> <p>Entrez un mot de passe pour le serveur SMTP du produit.</p> <p>Mail Server (Serveur de messagerie) :</p> <p>Entrez une adresse IP ou un nom d'hôte pour le serveur de messagerie du produit.</p> <p>Port :</p> <p>Entrez un numéro de port pour le serveur de messagerie du produit.</p> <p>Authentication Method (Méthode d'authentification) :</p> <p>Définit une méthode d'authentification (SMTP) pour le serveur de messagerie du produit. Si vous sélectionnez Aucune, vous n'utiliserez pas de méthode d'authentification.</p>
<p>WI-FI Station Mode (Mode Station WI-FI)</p>	<p>Choisissez d'utiliser ce produit en mode Station Wi-Fi.</p>
<p>WI-FI AP Mode (Mode WI-FI AP)</p>	<p>Choisissez d'utiliser ce produit en mode WI-FI AP.</p>
<p>Network Security Setup (Configuration sécurité réseau)</p>	<p>Activer ou désactiver le filtre. Veuillez vous rendre sur la page Web intégrée du produit pour spécifier l'adresse IP du filtre.</p>

Network Port Settings (Paramètres du port réseau)		
HTTP Server (Serveur HTTP)	Activez ou désactivez le serveur HTTP.	*On (Activé)/Off (désactivé)
SNMP Agent	Activez ou désactivez l'agent SNMP.	*On (Activé)/Off (désactivé)
Morpria Print (Morpria Print)	Activez ou désactivez Morpria Print.	*On (Activé)/Off (désactivé)
LPR	Activez ou désactivez LPR.	*On (Activé)/Off (désactivé)
Raw Print (9100) (Impression brute (9100))	Activez ou désactivez l'impression brute. Port : 9100	*On (Activé)/Off (désactivé)
GDI Print (9101) (Impression GDI (9101))	Activez ou désactivez l'impression GDI. Port : 9101	*On (Activé)/Off (désactivé)
SNMP		
Enable SNMPv1/v2 (Activer SNMPv1/v2)	On (Activé)/Off (désactivé)	
Community name (Nom de la communauté)	Définissez le nom de votre communauté.	
Enable SNMPV3 (Activer SNMPV3)	On (Activé)/Off (désactivé)	
User Name (Nom d'utilisateur)	Entrez votre nom d'utilisateur. (1~32 caractères)	
Authentication Protocol (Protocole d'authentification)	MD5/SHA	
Invalid URL (URL non valide)	Entrez votre adresse URL non valable. (8~32 caractères)	
Privacy Protocol (Protocole de confidentialité)	DES/AES-128	
Password (Mot de passe)	Entrez votre mot de passe. (8~32 caractères)	
Context Name (Nom du contexte)	Entrez le nom de votre contexte.	
LDAP Server		
Saisissez les informations de votre serveur LDAP pour charger l'adresse e-mail sur le produit afin de gagner du temps lors de la saisie de ces adresses.		
Certificate Upload		
Vous permet de télécharger un certificat ou de saisir un mot de passe pour accéder à un serveur spécifique.		

Personnalisation des configurations du produit par la page Web

1. Spécifiez les paramètres réseau en vous référant à la section précédente, Spécification de l'adresse IP du produit et d'autres paramètres réseau.
2. Le produit est conçu avec une page Web intégrée pour permettre à l'administrateur système de gérer le produit à distance. Tapez simplement l'adresse IP du produit dans le champ URL de votre navigateur, puis appuyez sur Entrée. La page Web intégrée du produit s'affiche comme indiqué ci-dessous.

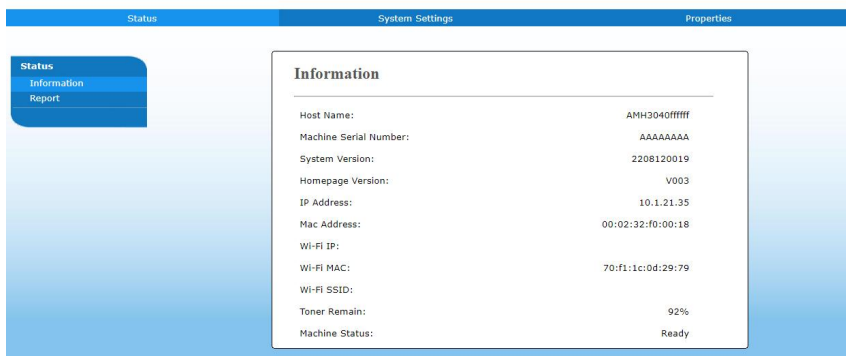

The screenshot displays a web interface with three tabs: 'Status', 'System Settings', and 'Properties'. The 'Status' tab is active, showing a sidebar with 'Status', 'Information', and 'Report'. The main content area is titled 'Information' and contains the following data:

Host Name:	AMH3040fffff
Machine Serial Number:	AAAAAAA
System Version:	2208120019
Homepage Version:	V003
IP Address:	10.1.21.35
Mac Address:	00:02:32:f0:00:18
Wi-Fi IP:	
Wi-Fi MAC:	70:f1:1c:0d:29:79
Wi-Fi SSID:	
Toner Remain:	92%
Machine Status:	Ready

3. Cliquez sur chaque élément sous ces onglets pour définir les valeurs pertinentes. Pour plus de détails sur chaque paramètre, veuillez consulter la section suivante, Résumé des pages Web.

Résumé de la page Web

La page Web incorporée contient les cinq onglets suivants, l'onglet État, l'onglet Tâche, l'onglet Numériser, l'onglet Imprimer et l'onglet Propriétés. Chacun des onglets sera décrit dans cette section.

Articles à personnaliser

Statut

Affiche l'état et les informations de base du produit.

Article	Description
Information	Affichez les informations de base suivantes du produit.
Host Name (Nom d'hôte)	Affiche le nom d'hôte.
Machine SN (Numéro de série de la machine)	Affiche le numéro de série de la machine.
System Version (Version du système)	Affiche la version du firmware.
Homepage Version (Version de la page d'accueil)	Affiche la version de la page Web incorporée.
IP Address (Adresse IP)	Affiche l'adresse IP.
Mac Address (Adresse MAC)	Affiche l'adresse Mac.
Wi-Fi Mac Address	Affiche l'adresse Wi-Fi Mac du produit.
Wi-Fi Address	Affiche l'adresse Wi-Fi du produit.
Wi-Fi SSID	Affiche le nom SSID du produit.
Toner Remain (Reste de toner)	Affiche le reste de la cartouche de toner.
Machine Status (État de la machine)	Affiche l'état de la machine.

System Settings (Paramètres système)

*Valeur d'usine par défaut

Article	Description	Option
Language (Langue)	La langue affichée sur l'écran LCD	** English/中繁/中簡/ Русский (L'option varie selon votre modèle)
NTP Server (Serveur NTP)	Spécifiez votre serveur NTP.	
Time Zone (Fuseau horaire)	Spécifiez le fuseau horaire local.	
Date/Time (Date/Heure)	Définit la date et l'heure actuelles sur le produit. Le format de l'heure dans le système sur 24 heures.	
Energy Save (Économie d'énergie)	Choisissez combien de temps passer en mode d'économie d'énergie après votre dernière action. * Comme le mode ECO économise plus d'énergie, il faut plus de temps pour revenir au mode prêt.	* Mode ECO/5 min./15 min./30 min./1 h/2 h/4 h
Auto Power Off (Mise hors tension automatique)	Choisissez la durée d'arrêt automatique du produit après votre dernière action.	* Off (Désactivé)/5 min./15 min./30 min./1 h/2 h/4 h
Schedule Restart (Planifier redémarrage)	Activez ou désactivez [Schedule Restart] (Planifier le redémarrage). Si cette option est activée, entrez le nombre de jours pendant lesquels l'appareil doit redémarrer automatiquement.	* On (Activé)/Off (Désactivé)
Management (Gestion)		
Factory Def. (Déf. d'usine)	Réinitialisez tous les paramètres aux valeurs d'usine par défaut. (Conserver le carnet d'adresses et les destinations de classement)	
Reset Default All (Réinitialiser aux valeurs par défaut)	Tous les paramètres dans Outils sont rétablis aux paramètres d'usine.	
Reset Count (Réinitialiser le compteur)	Choisissez de réinitialiser le nombre de rouleaux ou de plaquettes après le remplacement. Cliquez sur [immediate] (immédiat) pour réinitialiser le nombre.	ADF Pad (Tampon ADF)/ADF Roller (Rouleau ADF)/Tray 1 Pad (Tampon bac 1)/Manual Tray Pad (Tampon de plateau manuel)
V-Mag Adjustmnet (Réglage V-Mag)	Choisissez de régler le taux de grossissement vertical de l'imprimante.	-0,4%/-0,2%/*0% +0,2%/+0,4 %

Clear Memory (Effacer la mémoire)	Appuyez pour effacer la mémoire.	
Clean Printer (Nettoyer l'imprimante)	Appuyez sur pour nettoyer le chemin d'impression de l'imprimante.	
Paper Count (Nombre de pages)	Afficher le nombre total de pages.	
Timeout (Temporisation)	Lorsque la machine n'a pas fonctionné pendant un certain temps, le système réinitialise automatiquement tous les paramètres aux valeurs prédéfinies. Valeur du délai d'expiration du système : 0 ~ 300 secondes. Chaque plage d'intervalles sélectionnable est de 15 secondes.	* On (Activé) (60 secondes)/Off (Désactivé)
Default Mode (Mode par défaut)	Définissez le mode de fonctionnement par défaut sur l'écran LCD.	* Copy (Copie) , Home (Accueil), ID Card Copy (Copie de carte d'identité), E-mail (Courriel), Scan (Numériser), Advanced Copy (Copie avancée), USB Print (Impression USB)
Blank Page Detection Level (Niveau de détection de page vierge)	Choisissez la force de détection de votre page vierge.	Normal, Easy to be detected as blank pages (Facile à détecter comme des pages blanches), Easy to be detected as documents (Facile à détecter comme des documents)
Document Type (Type de document)	Choisissez si vous souhaitez afficher ou masquer l'option de type de document.	*Hide/Show (*Masquer/Afficher)
USB Host	Activez ou désactivez le port de l'hôte USB.	*Enable/Disable (*Activer désactiver)
USB Device	Activez ou désactivez le port du périphérique USB.	*Enable/Disable (*Activer désactiver)
Account Password Length (Longueur du mot de passe du compte)	Définir le numéro. de caractères ou de chiffres de votre mot de passe.	1~32

Password Settings (Paramètres de mot de passe)		
Password (Nouveau mot de passe)	Entrez un mot de passe pour activer la modification de la page Web. Le mot de passe doit comporter 8 ~ 32 caractères ou chiffres.	
Retype Password (Ressaisir mot de passe)	Retapez le nouveau mot de passe.	

Properties (Propriétés)

L'onglet **Properties (Propriétés)** contient les options suivantes : **FTP/SMB Setup (Configuration FTP/SMB)**, **MFP's storage (Stockage de l'imprimante multifonction)**, **Address Book (Carnet d'adresses)**, **Network (Réseau)** et **FW Update (Mise à jour du firmware)**.

FTP/SMB Setup (Configuration FTP/SMB) : Permet d'afficher toutes les destinations ou de créer une nouvelle destination FTP ou SMB pour stocker les images numérisées.

Article	Description
Add New (Ajouter nouveau)	Cliquez pour ajouter une nouvelle destination. Veuillez entrer vos paramètres pour les éléments suivants.
Filing Name (Nom du classement)	Tapez le nom de votre fichier.
Protocol (Protocole)	Choix : FTP, SMB
URL	Entrez l'URL d'un serveur de dépôt.
Port	Saisissez le numéro de port de votre serveur de dépôt.
Login Name (Identifiant)	Tapez le nom de connexion de votre serveur de dépôt si nécessaire.
Password (Mot de passe)	Tapez le mot de passe de votre serveur de dépôt si nécessaire.
Retype Password (Ressaisir mot de passe)	Retapez votre mot de passe.
Copy (Copier)	Vérifiez une destination de fichier et cliquez sur ce bouton pour copier ces paramètres de destination, notamment le protocole, l'URL, le port, le nom de connexion et le mot de passe.
Modify (Modifier)	Modifier un serveur de dépôt actuel.
Delete (Supprimer)	Supprimer un serveur de dépôt actuel.

MFP's storage (Stockage de l'imprimante multifonction) : Permet de télécharger et de supprimer des fichiers stockés dans la mémoire de la machine. Les images numérisées seront nommées avec un préfixe de nom de fichier Doc et suivies d'un numéro de série.

Article	Description
Folder Operation (Fonctionnement du dossier)	
Create New Folder (Créer nouveau dossier)	Permet de créer un nouveau dossier pour stocker les images.
Manage Folder (Gérer le dossier)	Permet de supprimer un dossier.
Folders (Dossiers)	
Public	Permet de stocker les images numérisées stockées dans le répertoire racine. Action: Open (Ouvrir), Delete (Supprimer), Download (Télécharger) Timeout setting (Paramètre de délai d'attente) : Définissez l'heure à laquelle vous souhaitez supprimer les images numérisées.

Address Book (Carnet d'adresses) : Permet d'importer/exporter un carnet d'adresses de messagerie ou un annuaire téléphonique.

Article	Description
Individual (Individu)	Créer, modifier ou supprimer une adresse électronique individuelle.
Groupe	Créer, modifier ou supprimer un groupe de messagerie.
Import Address Book (Importer carnet d'adresses)	Importez un fichier de courrier électronique ou de carnet d'adresses téléphoniques dans .csv fichier à partir de votre ordinateur.
Export Address Book (Exporter carnet d'adresses)	Exportez un fichier de courrier électronique ou de carnet d'adresses téléphonique dans le produit vers .csv fichier. Le fichier du carnet d'adresses peut être ouvert ou modifié via le logiciel Excel.

Network (Réseau)

Affiche les informations réseau du produit.

*Valeur d'usine par défaut

Article	Description	Option
Host Name (Nom d'hôte)		
Host Name (Nom d'hôte)	Afficher le nom d'hôte du produit.	
TCP/IP Settings (Paramètres TCP/IP)		
Obtain an IP address automatically (Obtenir une adresse IP automatiquement)	*Off (Désactivé)/On (Activé)	
IP Address: Set up an IP address. (Adresse IP : Configurez une adresse IP.)	Entrez l'adresse IP du produit.	
Subnet Mask (Masque de sous-réseau)	Entrez le numéro du masque de sous-réseau.	
Gateway (Passerelle)	Entrez la passerelle pour votre adresse IP.	
DNS Server	Entrez votre serveur DNS.	
WINS Server	Entrez votre serveur WINS.	
802.1x EAP Setting		
802.1x EAP	*Off/On	
EAP Method	*PEAP/TLS/TTLS/MD5	
Phase 2 Authentication	*None/MSCHAPV2/GTC	
Root Certificate	*Off/On	
Identity	Entrez votre identité.	
Password	Tapez votre mot de passe.	
Wi-Fi Settings (Paramètres Wi-Fi)		
Search AP (Rechercher AP)	Cliquez sur [Search AP] (Rechercher AP) et les réseaux sans fil actuellement connectés s'afficheront. Sélectionnez le réseau sans fil que vous souhaitez connecter, puis entrez la clé de sécurité si nécessaire.	
IP Settings (Paramètres IP)	Obtenez l'adresse IP directement à partir du serveur DHCP ou vous pouvez entrer votre adresse IP statique dans les champs [IP Address] (Adresse IP), [Subnet Mask], (Masque de sous-réseau) et [Gateway] (Passerelle) respectivement.	
Serveur DNS préféré	Définissez l'adresse IP de votre serveur DNS préféré.	
SMTP		
Mail Server (Serveur de messagerie)	Entrez l'adresse IP de votre serveur SMTP.	
Port	Entrez le numéro de port du serveur SMTP. * 25	

Authentication Method (Méthode d'authentification)	Entrez la méthode d'authentification par courriel. Choix : * On (Activé)/Off (Désactivé)	
Encrypt (Crypter)	Choisissez la méthode de chiffrement de vos e-mails sur le serveur SMTP. Choix : *Aucun, SSL, TLS/STARTTLS	
Login Name (Identifiant)	Entrez l'identifiant de connexion pour l'authentification SMTP.	
Password (Mot de passe)	Entrez le mot de passe pour l'authentification SMTP.	
Network Security Setup (Configuration sécurité réseau)		
Security Configuration Filter (Filtre de configuration de sécurité)	Indiquez si vous souhaitez activer ou désactiver la configuration du filtre.	*Disable (Désactiver)/Enable (Activer)
Filter Mode (Mode filtre)	Spécifiez votre mode de filtrage pour autoriser certaines adresses IP à accéder à l'appareil ou empêcher certaines adresses IP d'accéder à l'appareil.	Allow/Deny (Autoriser/Refuser)
IP Address Filter Configuration (Configuration du filtre d'adresses IP)	IP Address Filter Configuration (Configuration du filtre d'adresse IP) - Quatre types d'adresse IP de début et d'adresse IP de fin peuvent être spécifiés. Mac Address Filter Configuration (Configuration du filtre d'adresses Mac) - Jusqu'à 10 adresses Mac peuvent être spécifiées.	IP Address Filter Configuration (Configuration du filtre d'adresses IP)/ Mac Address Filter Configuration (Configuration du filtre d'adresses Mac)
Network Port Settings (Paramètres du port réseau)		
HTTP Server (Serveur HTTP)	Activez ou désactivez le serveur HTTP.	*On (Activé)/Off (désactivé)
SNMP Agent	Activez ou désactivez l'agent SNMP.	*On (Activé)/Off (désactivé)
Morpria Print (Morpria Print)	Activez ou désactivez Morpria Print.	*On (Activé)/Off (désactivé)
LPR	Activez ou désactivez LPR.	*On (Activé)/Off (désactivé)
Raw Print (9100) (Impression brute (9100))	Activez ou désactivez l'impression brute. Port : 9100	*On (Activé)/Off (désactivé)
GDI Print (9101) (Impression GDI (9101))	Activez ou désactivez l'impression GDI. Port : 9101	*On (Activé)/Off (désactivé)

SNMP	
Enable SNMPv1/v2 (Activer SNMPv1/v2)	On (Activé)/Off (désactivé)
Community name (Nom de la communauté)	Définissez le nom de votre communauté.
Enable SNMPV3 (Activer SNMPV3)	On (Activé)/Off (désactivé)
User Name (Nom d'utilisateur)	Entrez votre nom d'utilisateur. (1~32 caractères)
Authentication Protocol (Protocole d'authentification)	MD5/SHA
Invalid URL (URL non valide)	Entrez votre adresse URL non valable. (8~32 caractères)
Privacy Protocol (Protocole de confidentialité)	DES/AES-128
Password (Mot de passe)	Entrez votre mot de passe. (8~32 caractères)
Context Name (Nom du contexte)	Entrez le nom de votre contexte.
LDAP Server	
Saisissez les informations de votre serveur LDAP pour charger l'adresse e-mail sur le produit afin de gagner du temps lors de la saisie de ces adresses.	
Certificate Upload	
Vous permet de télécharger un certificat ou de saisir un mot de passe pour accéder à un serveur spécifique.	

Security (Sécurité)

La disponibilité de cette fonction varie selon votre modèle.

Article	Description
User Authentication	Autoriser l'administrateur à spécifier les éléments ou fonctions à utiliser pour les utilisateurs généraux sur le produit et sur la page Web.
Account Management	Autoriser l'administrateur à créer de nouveaux comptes accéder aux fonctions spécifiées. Options : Nouveau/Modifier/Supprimer

Update Firmware (Mise à jour FW)

Mettez à jour le firmware du produit. Avant de mettre à jour le micrologiciel du produit, vous devez d'abord télécharger le dernier micrologiciel à partir de notre site Web à l'adresse www.avision.com sur votre ordinateur. Sur la page Web, choisissez [**Browse**] (**Parcourir**) pour trouver le fichier de microprogramme sur votre ordinateur, puis choisissez [**Update**] (**Mettre à jour**) pour commencer à mettre à jour le micrologiciel vers le produit.

App Plug-In (Plug-in d'application)

Sélectionnez [Enable] (Activer) pour installer une application tierce sur le produit. L'application de plug-in tiers permet aux utilisateurs d'effectuer les tâches d'analyse en fonction de son propre flux de travail. Pour des informations plus détaillées, veuillez d'abord contacter le fabricant.

A+ Manager Settings (Paramètres A+ Manager)

Cochez [**Enable**] (**Activer**), puis entrez l'adresse IP d'un serveur spécifié auquel envoyer le fichier journal système pour un dépannage rapide. * [La disponibilité de cette option varie en fonction du modèle de votre produit.](#)

6. Configuration du pilote d'imprimante

Affichage de la boîte de dialogue Propriétés du pilote de l'imprimante

Pour afficher la boîte de dialogue Propriétés du pilote de l'imprimante,

1. Cliquez sur **Start (Démarrer)** dans la barre d'état système et choisissez **PRINTERS and Faxes (Imprimantes et télécopieurs)**.
2. Cliquez avec le bouton droit sur le nom de l'imprimante et choisissez **Properties (Propriétés)**.



3. La boîte de dialogue Propriétés de l'imprimante apparaît.

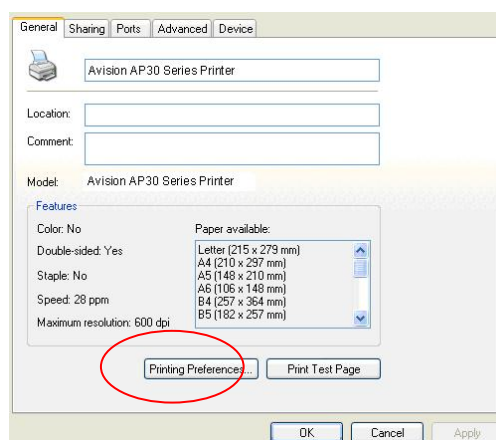

4. Cliquez sur **Printing Preferences (Préférences d'impression)** pour afficher la boîte de dialogue **Printing Preferences (Préférences d'impression)** suivante.

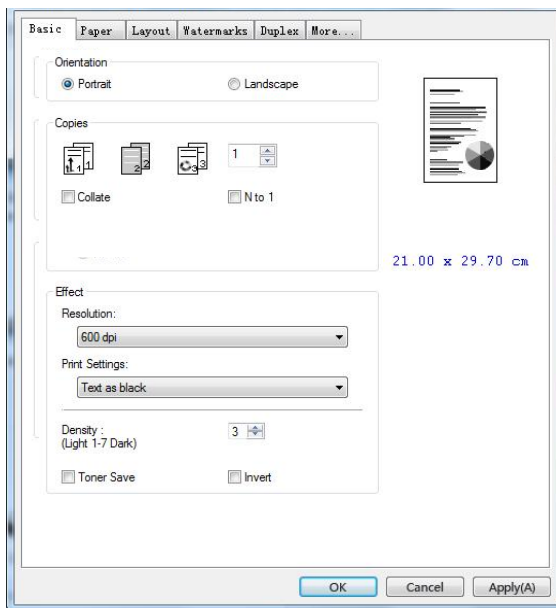

Configuration des paramètres du pilote de l'imprimante

La boîte de dialogue Préférences d'impression se compose des onglets Général, Papier, Mise en page, Filigrane, Recto-verso et Plus. Le contenu de chaque onglet est expliqué dans les sections suivantes.

L'onglet Général

L'onglet Général contient les paramètres d'Orientation, Copies, Effets, Densité, Économie de toner et Inversion.

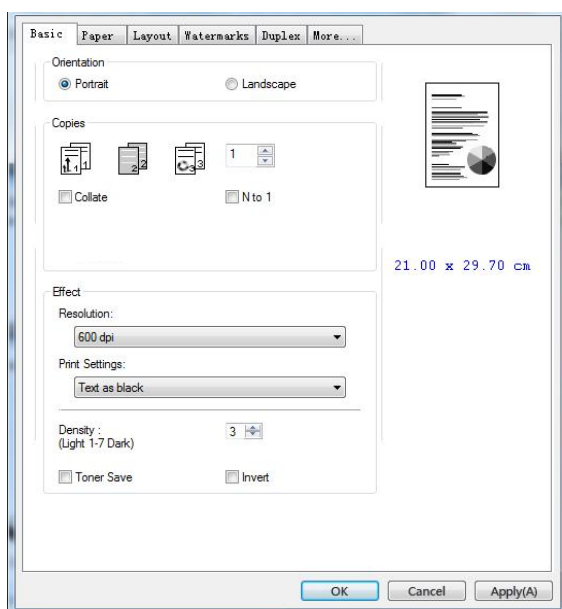

Orientation

Choisir l'orientation. **Choice: *Portrait, Landscape (Choix : Portrait, paysage)**

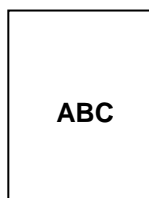

Portrait(Portrait)

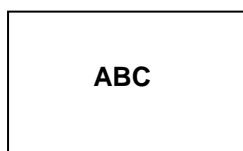

**Paysage
(Landscape)**

*Paramètres par défaut

Copies

Choisir le nombre d'exemplaires à imprimer. Vous pouvez entrer jusqu'à 999.

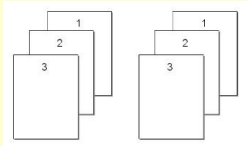
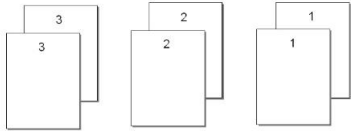
Collate (Collationner) :	<p> Cliquez pour imprimer votre document dans un ordre de pages donné, tel que 1/2/3, 1/2/3, 1/2/3.</p> 
N to 1 (N à 1) :	<p> Cliquez pour inverser l'ordre d'impression du document. Cela donne la dernière page du document imprimée en premier et vice versa.</p> 

Effets

Resolution (Résolution)	<p>*600 dpi : pour un document normal. 1200 dpi HQ: choisissez 1200HQ si vous souhaitez améliorer la qualité d'impression. *L'option varie en fonction du modèle de votre imprimante.</p>								
Print Settings (Paramètres d'impression)	<p>Choix : Normal, Améliorer le texte, Picture Mode (Mode Image), *Text as Black (Texte en noir)</p> <table border="1" data-bbox="655 1249 1377 1451"> <tr> <td>Normal :</td> <td>Mode normal.</td> </tr> <tr> <td>**Picture Mode (Mode Image) :</td> <td>Convient aux documents contenant des images.</td> </tr> <tr> <td>**Améliorer le texte :</td> <td>Mettez le texte en gras.</td> </tr> <tr> <td>Text as Black (Texte en noir)</td> <td>Imprimez tout le texte en noir pur.</td> </tr> </table> <p>** Cette fonctionnalité n'est disponible que pour le pilote d'imprimante GDI.</p>	Normal :	Mode normal.	**Picture Mode (Mode Image) :	Convient aux documents contenant des images.	**Améliorer le texte :	Mettez le texte en gras.	Text as Black (Texte en noir)	Imprimez tout le texte en noir pur.
Normal :	Mode normal.								
**Picture Mode (Mode Image) :	Convient aux documents contenant des images.								
**Améliorer le texte :	Mettez le texte en gras.								
Text as Black (Texte en noir)	Imprimez tout le texte en noir pur.								
Density (Densité) :	<p>Cliquez pour avoir une impression de document claire ou foncée. Niveau de densité (1 ~ 7). Par défaut : 3</p>								
Toner Save (Économie de toner):	<p>Permet d'imprimer un document en mode économie de toner.</p>								
Invert (Inversion):	<p>Inversion fait en sorte que la couleur chaque pixel de l'image soit inversé à sa couleur complémentaire. Par exemple : du texte noir sur fond blanc devient un texte blanc sur fond noir.</p>								

*Paramètres par défaut

L'onglet Papier

L'onglet Papier contient des paramètres sur la Taille d'origine, Bac et type de support.

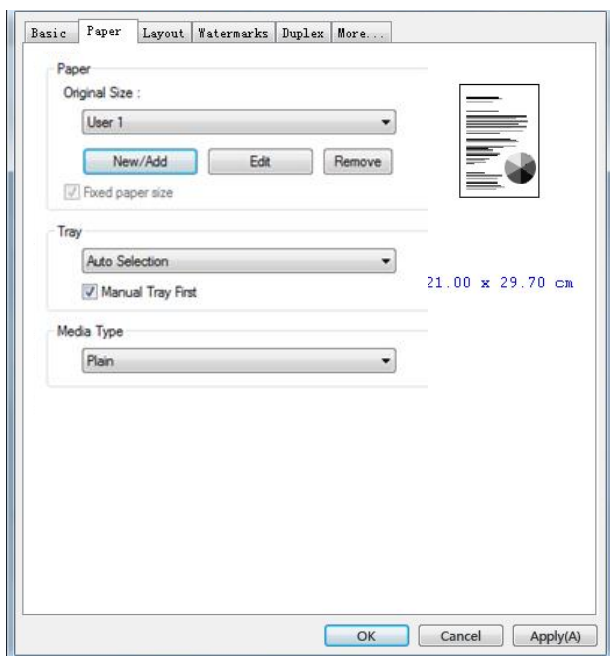

Papier

<p>Original Size (Taille d'origine) :</p>	<p>Choisir la taille du papier chargé dans le bac désigné. Choix : *A4, A5, A6, B5 (JIS), B6 (JIS), Légal, Lettre, Définir l'utilisateur Cliquez sur [Ajouter/Nouveau] (New/Add) pour créer jusqu'à 20 ensembles de tailles personnalisées.</p>
<p>Tray (Bac) :</p>	<p>Choisissez le bac à partir duquel le papier sera alimenté. Choix : Auto (bac manuel en premier), Auto (bac 1 en premier), bac manuel, bac principal * Manual Tray First (bac manuel en premier): Auto signifie automatiquement sélectionner le bac à papier disponible (priorité: 1: bac manuel, 2: bac 1). Auto (bac 1 en premier): Auto signifie automatiquement sélectionner le bac à papier disponible (priorité: 1: bac 1, 2: bac manuel).</p>
<p>Media Type (Type de support) :</p>	<p>Choisir le type de support à utiliser pour l'impression. Choix : *Papier ordinaire, Papier fin, Papier épais, Papier laser, **Obligation, ** : Disponible uniquement avec le bac manuel pour une impression recto</p>

*Paramètres par défaut

L'onglet Mise en page

L'onglet Mise en page contient les paramètres N-up et Taille du papier de sortie.

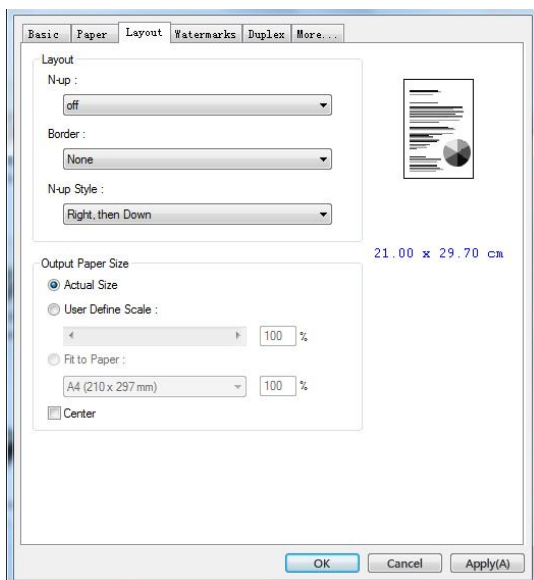

N-up

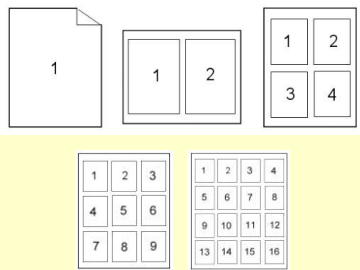
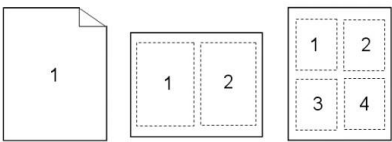
<p>N-up (N-up):</p>	<p>Choisir le nombre de pages à imprimer sur une seule feuille de papier.</p> <p>Choix : *Désactivé, 2-up (2-en-1), 4-up (4-en-1), 9-up (9-en-1), 16-up (16-en-1)</p> 
<p>Border (Bordure) :</p>	<p>Choisir d'ajouter une bordure autour de chaque page lors de l'impression de plus d'une page sur une seule feuille de papier.</p> <p>Choix : *Aucun, Ligne continue, Ligne en pointillé</p> 

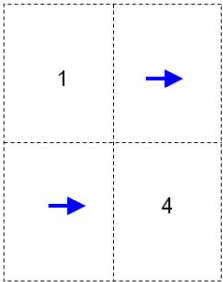
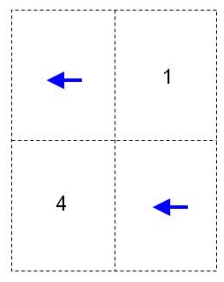
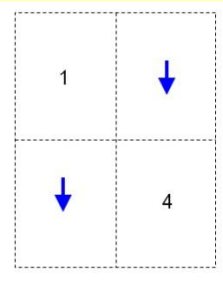
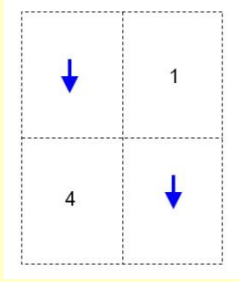
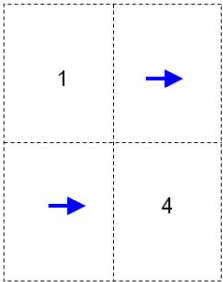
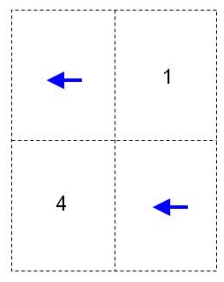
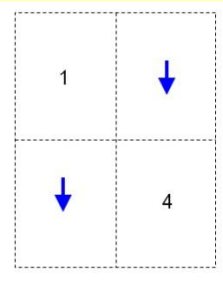
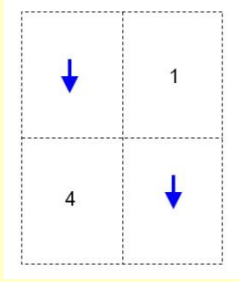
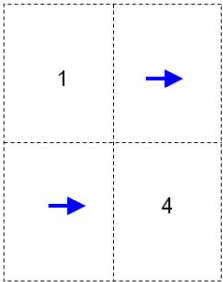
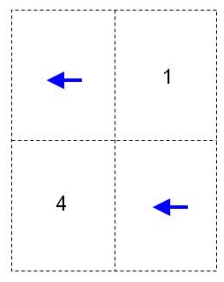
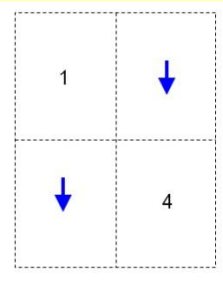
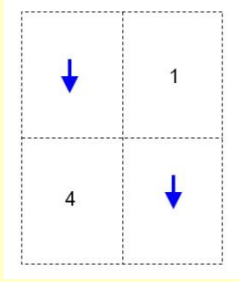
<p>N-up Style (Style N-up):</p>	<p>Choisir un style lors de l'impression de documents multipages sur une seule feuille.</p> <p>Choix : Droite, puis Bas/Bas, puis Droite/Gauche, puis Bas/Bas, puis Gauche</p> <table border="1" data-bbox="598 376 1316 1108"> <tr> <td data-bbox="598 376 954 728"> <p>Droite, puis Bas</p>  </td> <td data-bbox="954 376 1316 728"> <p>Bas, puis Gauche</p>  </td> </tr> <tr> <td data-bbox="598 728 954 1108"> <p>Bas, puis Droite</p>  </td> <td data-bbox="954 728 1316 1108"> <p>Gauche, puis Bas</p>  </td> </tr> </table>	<p>Droite, puis Bas</p> 	<p>Bas, puis Gauche</p> 	<p>Bas, puis Droite</p> 	<p>Gauche, puis Bas</p> 
<p>Droite, puis Bas</p> 	<p>Bas, puis Gauche</p> 				
<p>Bas, puis Droite</p> 	<p>Gauche, puis Bas</p> 				

*Paramètres par défaut

Taille du papier de sortie

<p>*Actual Size (Taille actuelle)</p>	<p>Imprimez la taille réelle de votre document.</p>
<p>User Define Scale (Taille définie par l'utilisateur)</p>	<p>Vous pouvez réduire ou agrandir l'image imprimée à l'aide de la barre de curseur. Facteur d'échelle : 25%~400% (*100%)</p>
<p>Fit to Paper (Ajuster au papier)</p>	<p>Imprimer une page entière, y compris les quatre marges.</p>
<p>Center (Centre)</p>	<p>Imprimer l'image au centre du papier.</p>

*Paramètres par défaut

L'onglet Filigrane

L'onglet Filigrane permet d'ajouter à un document du texte ou des images (tels que CONFIDENTIEL, IMPORTANT, PROJET, etc.).

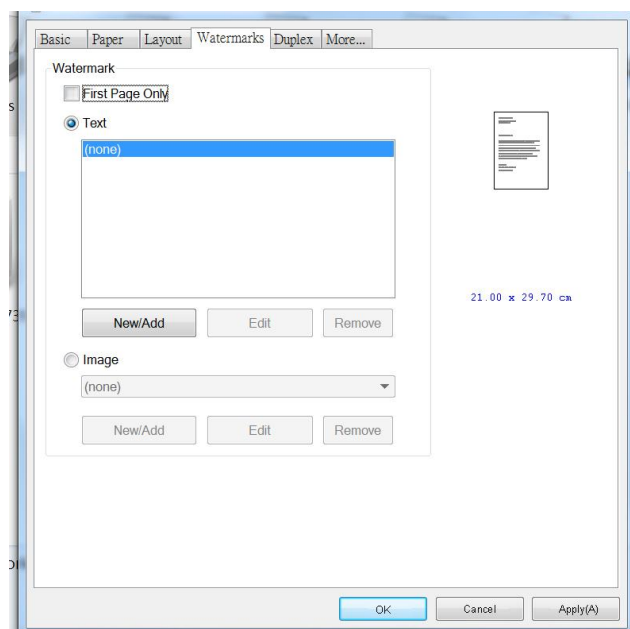

<p>First Page only (Première page seulement)</p>	<p>À sélectionner pour imprimer le filigrane uniquement sur la première page. Si la case n'est pas cochée le filigrane sera imprimé sur toutes les pages.</p>
<p>Text (Texte)</p>	<p>Cliquer sur New/Add (Nouveau/Ajouter) pour ajouter un nouveau filigrane texte. Cliquez sur le bouton Edit (Modifier) pour modifier le texte ; cliquez sur Remove (Supprimer) pour le supprimer.</p> 
<p>Image (Image)</p>	<p>Cliquer sur New/Add pour ajouter un filigrane image. Cliquez sur le bouton Edit (Modifier) pour modifier le texte ; cliquez sur Remove (Supprimer) pour le supprimer. L'image peut être au format BMP, TIFF ou JPG.</p>

Ajout d'un filigrane texte

Pour ajouter un filigrane texte,

1. Choisir **Text (Texte)**, puis cliquer sur le bouton **Add/New (Ajouter/Nouveau)**.
La boîte de dialogue Filigrane suivante apparaît.

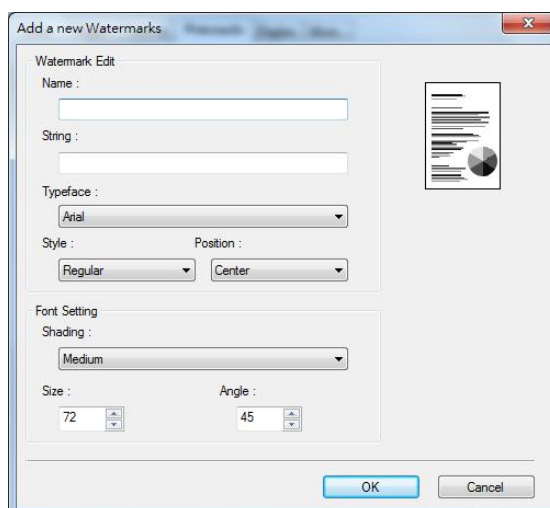

Name (Nom)	Pour nommer le filigrane texte. Ce nom sera affiché dans la liste de filigranes texte.
String (Chaîne de caractères)	Entrer le texte du filigrane, tel que confidentiel, important etc.
Typeface (Type de police)	Pour choisir le type de police du filigrane texte.
style (Style)	Pour choisir le style du filigrane texte. Choix : *Normal, Gras, Italique, Gras italique.
Position (Position)	Pour choisir la position du filigrane texte. Choix : *Centre, mosaïque.

*Paramètres par défaut

Angle(Angle)	Spécifier l'angle du filigrane texte de 0° à 360° *45°
Taille (Size)	Spécifier la taille du filigrane texte de 1 à 288. *72
Shading (Trame de fond)	Spécifier une densité relative pour le filigrane texte. Choix : Le plus clair, *Clair, Moyen, Foncé, Le plus foncé.

*Paramètres par défaut

2. Cliquer sur le bouton **OK (OK)** pour enregistrer les paramètres. Si le nouveau filigrane texte est créé avec succès, le nom du filigrane sera affiché dans la liste de textes.

Modification d'un filigrane texte

Pour modifier un filigrane texte,

1. Choisir le nom du filigrane à modifier dans la liste de textes.
2. Cliquer sur le bouton **Edit (Modifier)**. La boîte de dialogue Modification de Filigrane suivante apparaît.
3. Modifier les paramètres du filigrane texte sélectionné puis cliquer sur **OK (OK)** pour terminer.

Suppression d'un filigrane texte

Pour supprimer un filigrane texte,

1. Choisir le nom du filigrane à supprimer dans la liste de textes.
2. Cliquer sur le bouton **Remove (Supprimer)**. Le filigrane texte sera supprimé.

Ajout d'un filigrane image

Pour ajouter un filigrane image,

1. Choisir **Image (Image)**, puis cliquer sur le bouton **Add/New (Ajouter/Nouveau)**. La boîte de dialogue Filigrane suivante apparaît.

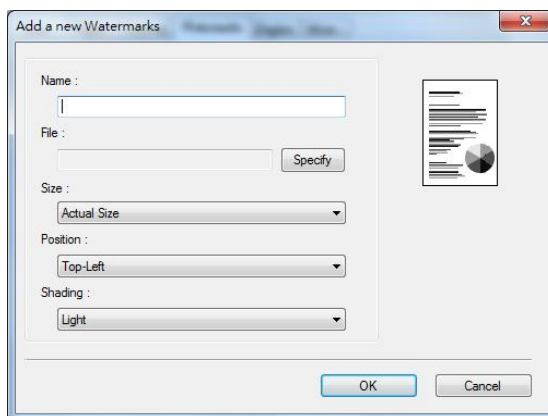

Name (Nom)	Pour nommer le filigrane image. Ce nom sera affiché dans la liste de filigranes image.
File (Fichier)	Cliquer sur le bouton Browse (Parcourir) pour localiser le filigrane image.
Size (Taille)	Spécifier la taille du filigrane image. Choix : *Taille actuelle, Ajuster à la page, mosaïque.
Position(Position)	Pour choisir la position du filigrane image. Choix : *En haut à gauche, En haut au centre, En haut à droite, Centre, Centre gauche, Centre droite, En bas au centre, En bas à droite, En bas à gauche.
Shading (Trame de fond)	Spécifier une densité relative pour le filigrane texte. Choix : Le plus clair, *Clair, Moyen, Foncé, Le plus foncé.

*Paramètres par défaut

2. Cliquer sur le bouton **OK (OK)** pour enregistrer les paramètres. Si le nouveau filigrane image est créé avec succès, le nom du filigrane sera affiché dans la liste d'images.

Modification d'un filigrane image

Pour modifier un filigrane image,

1. Choisir le nom du filigrane à modifier dans la liste d'images.
2. Cliquer sur le bouton **Edit (Modifier)**. La boîte de dialogue Modification de Filigrane suivante apparaît.
3. Modifier les paramètres du filigrane image sélectionné puis cliquer sur **OK (OK)** pour terminer.

Suppression d'un filigrane image

Pour supprimer un filigrane image,



1. Choisir le nom du filigrane à supprimer dans la liste d'images.
2. Cliquer sur le bouton **Remove (Supprimer)**. Le filigrane image sera supprimé.

L'onglet Recto-verso

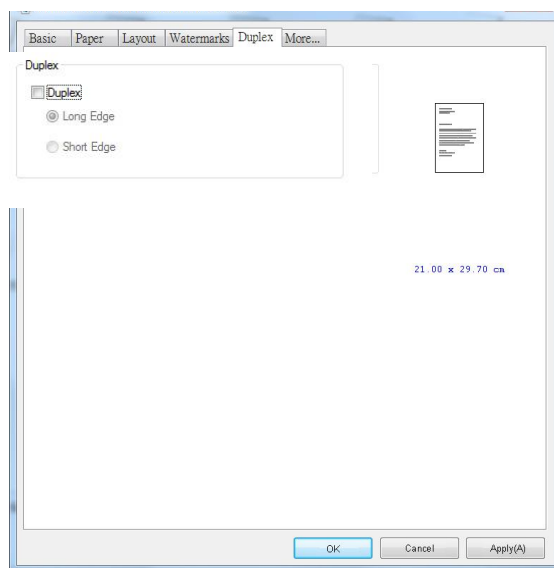
L'onglet Recto-verso permet d'imprimer un document sur les deux faces du papier.

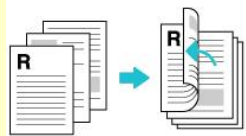

Lorsque vous utilisez l'impression recto verso, vous pouvez choisir de relier les copies sur le bord long ou sur le bord court.

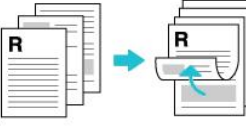
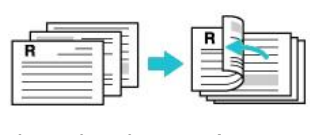
<p>Bord long (reliure)</p>	<p>La reliure bord long (portrait) imprimera les pages de manière à ce que vous les retourniez comme vous le feriez sur un livre.</p> <div style="display: flex; justify-content: space-around;"> <div style="text-align: center;">  <p>Reliure bord long (portrait)</p> </div> <div style="text-align: center;">  <p>Reliure bord long (paysage)</p> </div> </div>
<p>Bord court (Reliure)</p>	<p>La reliure bord court (portrait) les imprime de sorte que vous les retourniez comme vous le feriez sur un calendrier.</p> <div style="display: flex; justify-content: space-around;"> <div style="text-align: center;">  <p>Reliure bord court (portrait)</p> </div> <div style="text-align: center;">  <p>Reliure bord court (paysage)</p> </div> </div>

Remarque : La fonction recto-verso ne peut être utilisée qu'avec du papier de Legal, Legal 13, Oficio, A4, B5 (JIS), Définir par l'utilisateur (>B5), ou lettre de poids 60 ~ 105 g/m².

L'onglet Plus

Dans l'onglet **More (Plus)**, l'option **Wait Timeout (Délai d'attente)** sert à définir le temps que le (Périphérique multifonction doit attendre pour que les données proviennent de l'ordinateur pendant un travail. Si le flux de données s'arrête pendant une durée supérieure au nombre de secondes spécifié, le travail est annulé.

Délai d'expiration permis : 60 ~ 1800 secondes, valeurs par défaut : 300 secondes

Mode nettoyage : Si une image indésirable apparaît dans l'espace vide, vous pouvez cocher « Mode nettoyage » pour améliorer la qualité d'impression.

Mode uniforme : Si des ombres inégales apparaissent dans la zone d'image, vous pouvez cocher « Mode uniforme » pour améliorer la qualité d'impression.

Valeurs par défaut : appuyez pour rétablir toutes les valeurs de réglage par défaut.

Nettoyer la page (Clean Page) : après avoir appuyé sur le bouton, la machine imprimera immédiatement un tableau de nettoyage pour nettoyer l'excès de toner dans l'imprimante.

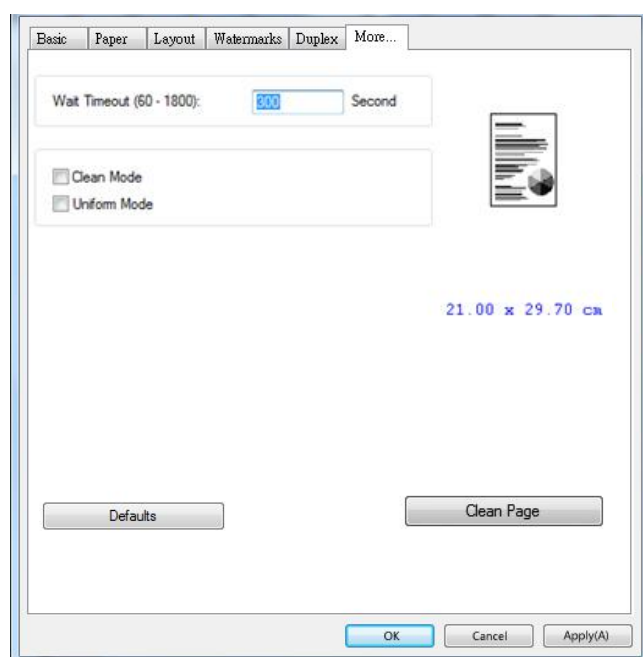

7. Impression de documents à partir d'un appareil portable

Pour le modèle avec un module Wi-Fi, le produit peut être transformé en appareil sans fil et votre appareil mobile peut imprimer des courriels et des documents en cliquant simplement sur « Print » dans le menu. (La disponibilité de la fonction Wi-Fi varie selon le nom de votre modèle.)

Préparation

Préparez les éléments suivants pour connecter le produit à un réseau local sans fil :

- **Un environnement dans lequel un réseau local sans fil est disponible**

Lorsque vous connectez le scanner à un réseau local sans fil, vous aurez besoin d'informations sur un point d'accès sans fil tel qu'un SSID (nom de réseau) et une clé de sécurité (mot de passe). Pour plus d'informations, contactez votre administrateur réseau ou consultez le manuel sur le point d'accès sans fil.



Attention!

Évitez les obstacles qui risquent de bloquer les ondes radio (ex. murs ou plaques métalliques) ou des appareils qui provoquent des interférences radio (ex. téléphones sans fil) à moins de 100 mm du produit ou à proximité de votre point d'accès sans fil.

- **Service d'impression Mopria**

Le service d'impression Mopria (application) peut être téléchargé à partir de Google Play Store pour pouvoir imprimer à partir de tout téléphone ou tablette Android (version Android 4.4 ou versions ultérieures). Une fois l'application installée, il suffit de connecter votre appareil au même réseau que l'imprimante pour pouvoir imprimer.

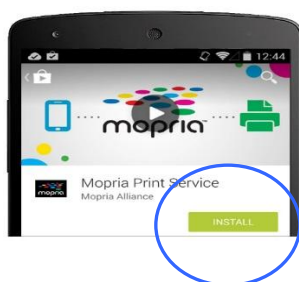

Connexion à un réseau sans fil

Reportez-vous au chapitre 5 pour choisir Outils>Réseau>Paramètres Wi-Fi sur l'écran tactile ou Propriétés>Réseau>Paramètres Wi-Fi sur la page Web du produit pour connecter le produit à un réseau sans fil.

Avant de commencer !

- Assurez-vous que l'imprimante est connectée à votre ordinateur via un câble USB.
- Assurez-vous que l'adaptateur branché et que le produit a été allumé.

Impression de fichiers à partir d'un appareil portable Android

Assurez-vous que le service d'impression Mopria (Application d'impression) a été installé sur votre appareil portable Android. **Mopria Print App (L'application Mopria Print)** peut être téléchargée gratuitement à partir d'une boutique d'applications telle que Google Play.

1. Sélection du même réseau sans fil que votre imprimante.

Sur votre appareil portable, appuyez sur **Settings>Wi-Fi (Paramètres> Wi-Fi)** et choisissez le même nom de réseau (SSID) que celui de votre imprimante.

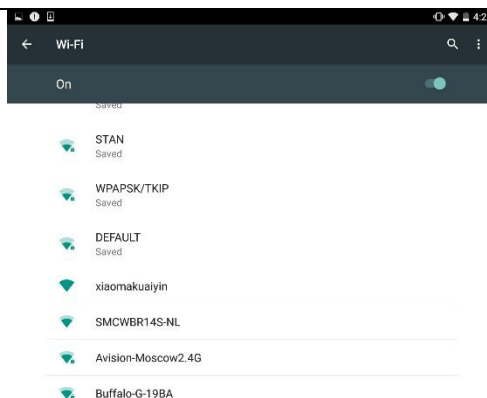

2. Activer le service d'impression Mopria. L'appareil portable recherche les imprimantes disponibles.

Sur votre appareil portable, appuyez sur **Settings>Printing>Mopria Print Service (Paramètres> Impression> Service d'impression Mopria)** pour activer le service d'impression Mopria. L'appareil portable recherche toutes les imprimantes disponibles.

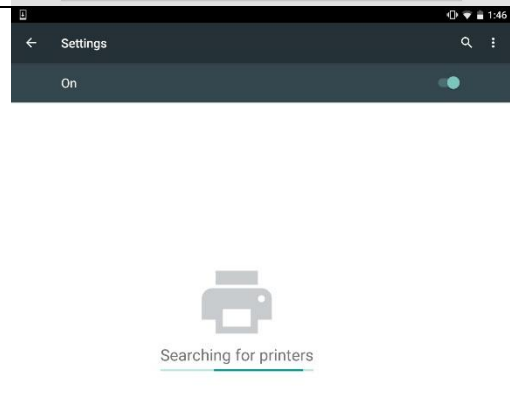
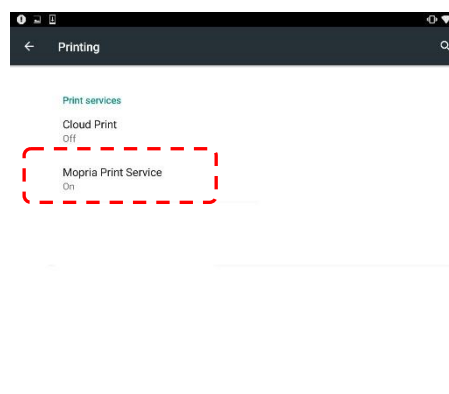
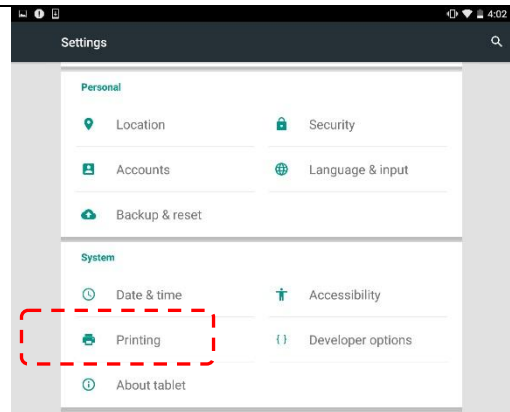

3. Sélectionnez votre imprimante.

Sélectionnez **[XXX at XXX]** dans la liste des imprimantes. (xxx= Numéro de modèle)

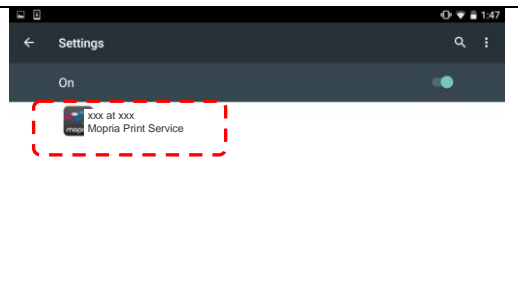

4. Ouvrir le fichier à imprimer.

Ouvrez le fichier à imprimer.

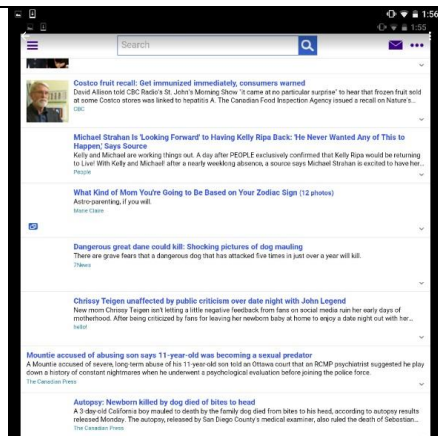

5. Sélectionnez [**Print**] (**Imprimer**) dans le menu et sélectionnez votre imprimante.

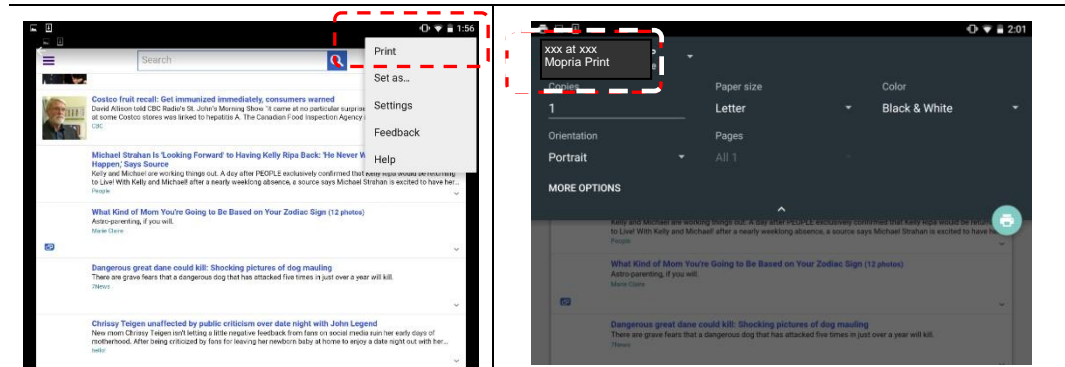

6. Réglez les paramètres d'impression et imprimez.

- Si vous n'avez pas besoin de modifier les options d'impression, appuyez sur **Print** (**Imprimer**) pour envoyer le travail d'impression à l'imprimante.
- Pour modifier des options d'impression, allez à la section suivante.

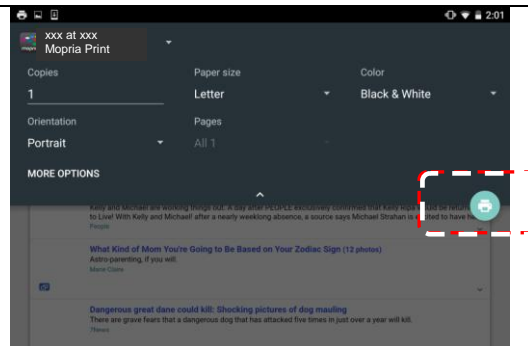

Modifier les paramètres d'impression

Le service d'impression Mopria permet d'imprimer des pages Web, documents, e-mails, photos etc. à partir d'applications compatibles avec l'impression Android. Les paramètres d'impression peuvent varier selon l'application et l'imprimante sélectionnée. Les options d'impression suivantes peuvent apparaître :

Nombre d'exemplaires à imprimer

Appuyez sur [**Copies**] (**Copies**) pour entrer le nombre d'exemplaires à imprimer.

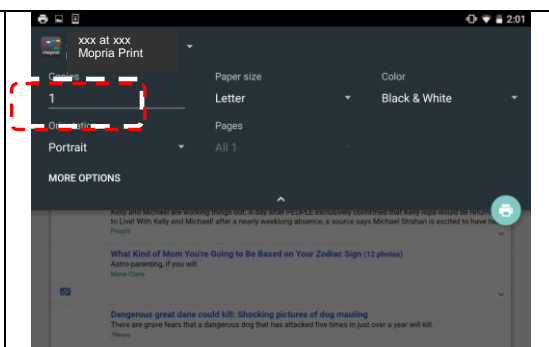

Modification de la taille du papier

Dans le menu des paramètres d'impression, appuyez sur **[Paper size] (Taille du papier)**, puis sélectionnez l'option **paper size (Taille du papier)** : Lettre, A4 peuvent être proposées selon l'application et l'imprimante.

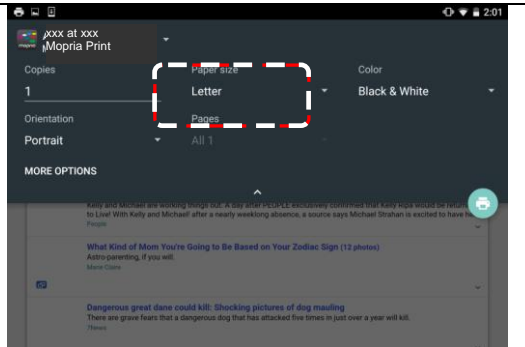

Changement de l'orientation

Dans le menu des paramètres d'impression, appuyez sur **[Orientation] (Orientation)**, puis sélectionnez l'option souhaitée. Portrait ou le paysage peuvent être proposées selon l'application et l'imprimante.

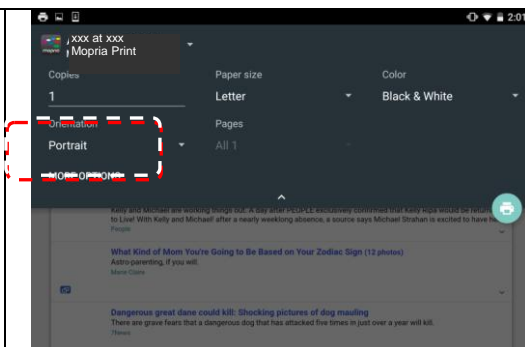

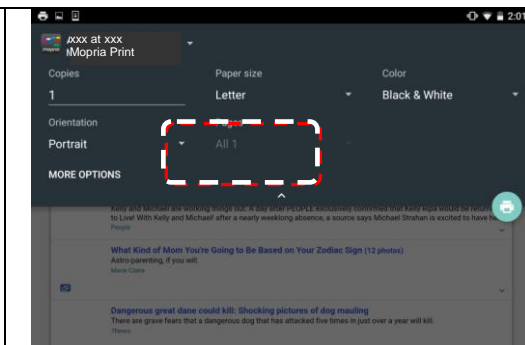

Définition de la plage de pages

Dans le menu des paramètres d'impression, pour imprimer plusieurs **[Pages]**, appuyez sur **(Pages)**, puis sélectionnez la plage de pages à imprimer. **NOTE: Pages (REMARQUE : Pages)** ne n'apparaît qu'avec certaines applications et types de fichiers, tels que les fichiers PDF.



Comment utiliser AirPrint depuis un iPhone un iPad

1. Allumez votre appareil mobile tel qu'un iPhone ou un iPad.
2. Appuyez sur « **Paramètres** » puis ouvrez Wi-Fi. Sélectionnez le même réseau que votre imprimante.
3. Ouvrez l'image ou le document que vous voulez imprimer. Appuyez sur l'icône Partager () puis sur l'icône Imprimer () .



4. Appuyez sur [**Select PRINTER**] (**Sélectionner imprimante**) et choisissez l'imprimante souhaitée.

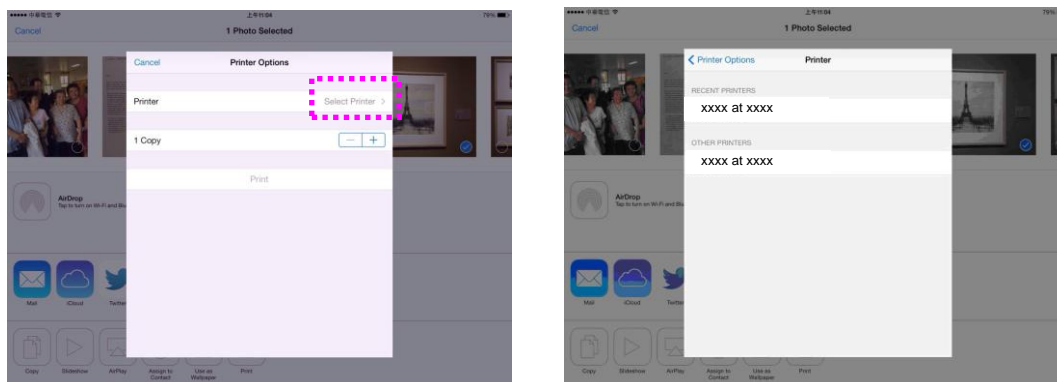

5. Appuyez sur [**Print**] (**Imprimer**) pour lancer l'impression.

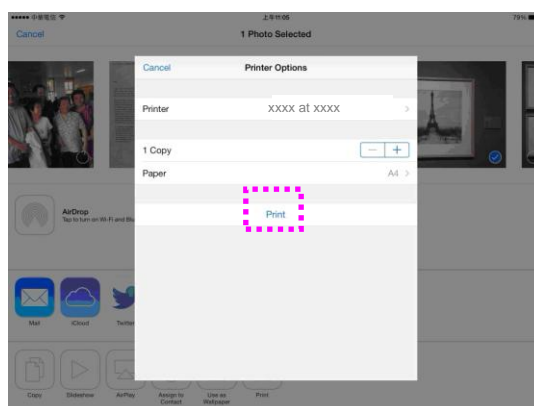

8. Utilisation du produit comme scanner

Après avoir installé le pilote du scanner et connecté le câble USB à votre ordinateur, le produit peut être utilisé comme un scanner. Vous pouvez utiliser diverses fonctions de scannage pour modifier l'image scannée.

Lancement d'une numérisation à partir d'un autre logiciel d'édition d'images

Étapes à suivre

1. Lancez votre application d'édition d'image.
2. Ouvrez le menu **File (Fichier)** et choisissez **Select Source (Sélectionner la source)**.

Si la commande **Select Source (Sélectionner une source)** n'est pas disponible dans le menu **File (Fichier)**, consultez le guide de l'utilisateur de votre application pour déterminer comment utiliser le lien TWAIN. Une boîte de dialogue contenant une liste de sources de scannage apparaît.

3. Sélectionnez le nom du modèle de votre produit.

Vous ne sélectionnez la source qu'une seule fois, sauf si vous souhaitez changer de scanner.

4. Placez le document **FACE DOWN (Face vers le bas)** sur la vitre.
5. Ouvrez le menu File (Fichier) et choisissez **Acquire (Acquérir)**.

Une boîte de dialogue contenant des méthodes de scannage apparaît.

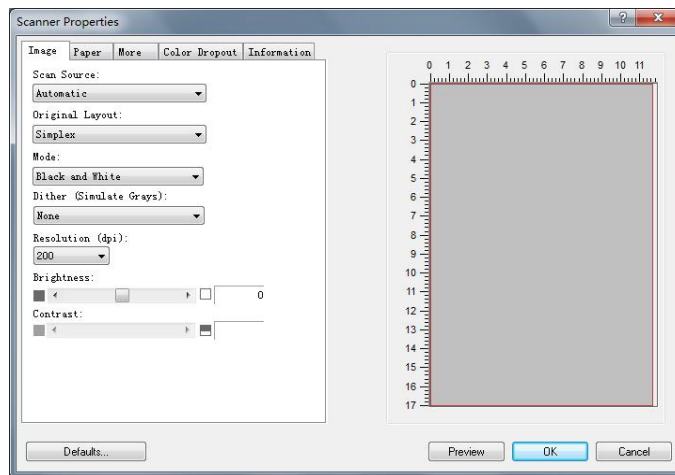

6. Sélectionnez la méthode de scannage à utiliser dans le menu déroulant Scan Method (Méthode de scannage).
7. Sélectionnez le mode à utiliser pour vos scannages dans le menu déroulant **Image Type (Type d'image)**.
8. Sélectionnez une résolution de scannage dans le menu déroulant **Resolution (Résolution)**.
9. Sélectionnez les paramètres de scannage (ex. Sharpen, Descreen, etc.) à utiliser.
10. Cliquez sur **Preview (Aperçu)** ou **Scan (Scanner)** pour prévisualiser ou scanner vos documents.

Utilisation des fonctions de base

L'onglet Image

Sélection du type d'image approprié

- **N et B:** Choisissez N et B si votre original contient seulement du texte, des dessins au crayon ou à l'encre.
- **Gris:** Choisissez image Grise si votre original contient des ombres de gris.
- **Couleur:** Choisissez la couleur si vous voulez numérisiser une image en couleur pour votre original en couleur.

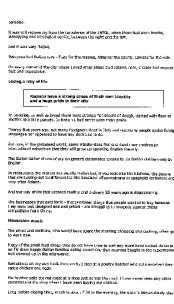

N et B



Gris

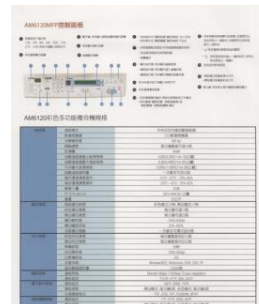

Couleur

- **Dither (Simulate Grays):**
C'est le processus de convertir une image en niveau de gris ou en couleur en une image bitonale. Il existe plusieurs méthodes pour effectuer cette conversion. **Options: None, Seuil dynamique, Traitement fixé, Demi-ton 1~5, Erreur de diffusion.**
- **Demi-ton : (Halftone)**
En plus des affichages noir et blanc, le demi-ton permet d'obtenir une image avec une teinte légèrement grise en utilisant des points de tailles différentes. Les images à demi-ton ressemblent à l'image décrite dans le journal. **Les options incluent Demi-ton 1, Demi-ton 2, Demi-ton 3, Demi-ton 4 et Demi-ton 5.**
- **Erreur de diffusion :**
Erreur de diffusion est un type de demi-ton. Erreur de diffusion permet d'obtenir une bonne texture d'image et facilite la lecture du texte sur les images par rapport à Demi-ton.



Image d'erreur de diffusion



Image à demi-ton

Résolution

Choisissez une valeur de résolution dans la liste déroulante. La valeur par défaut est 200 dpi. Les résolutions disponibles sont 75, 100, 150, 200, 300, 400, 500, 600, et 1200. (1200 dpi : Disponible pour une taille personnalisée) Ou vous pouvez choisir la valeur désirée en cliquant dans la case sur le côté droit de la liste déroulante et appuyez sur la touche fléchée pour sélectionner la valeur désirée et cliquez ensuite sur le bouton Ajouter pour l'inclure dans la liste déroulante. Hinweis: Wenn ein Drucker oder MICR-Leser an den Scanner angeschlossen ist, ist eine Auflösung bis 300 dpi möglich.



75 dpi



150 dpi

Réglage de la luminosité et du contraste

→ Luminosité

Ajuste la luminosité ou l'obscurité d'une image. Plus la valeur est importante, plus l'image est lumineuse. Faites glisser le curseur à droite ou à gauche pour augmenter ou diminuer la luminosité. La plage s'étend de -100 à +100.

→ Contraste

Ajuste la plage entre les ombres plus sombres et les ombres plus claires dans l'image. Plus le contraste est élevé, plus le niveau de gris est différent. Faites glisser le curseur à droite ou à gauche pour augmenter ou diminuer le contraste. La plage s'étend de -100 à +100.

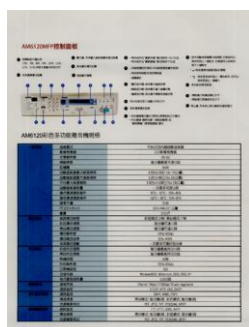

Luminosité : -50

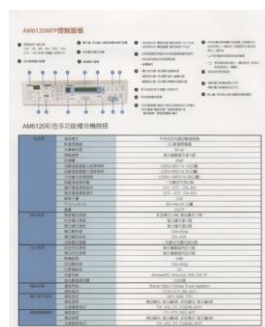

Luminosité : 0

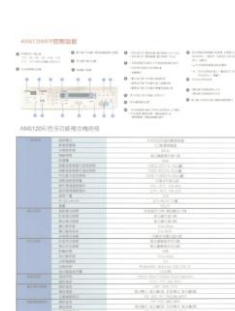

Luminosité : +50

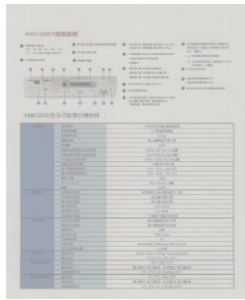

Contraste : -50

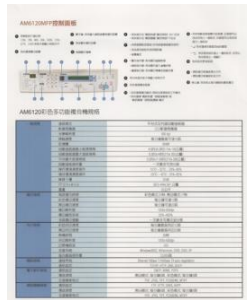

Contraste : 0

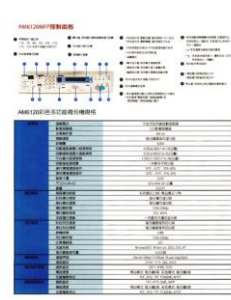

Contraste : +50

Source de numérisation

Choix:

- **Bac d'alimentation de documents automatique :** Utilisé pour numériser plusieurs pages.
- **A plat :** Utilisé pour numériser une seule page. Par exemple, les pages de coupures de presse, papiers avec plis ou spirales.

Automatique : Permet au scanner de définir automatiquement sa source de numérisation. Si **Automatique** est sélectionné et qu'il y a un document à la fois dans le bac d'alimentation de documents automatique (ADF) et à plat, alors la source de numérisation sera automatiquement définie sur ADF. Si **Automatique** est sélectionné et qu'il y a seulement un document à plat, alors la source sera définie sur A plat.

Fenêtre d'aperçu

Cliquez sur le bouton Aperçu pour obtenir une image numérisée en basse résolution. Vous pouvez utiliser cette fenêtre pour sélectionner votre zone de numérisation.

Utilisation de l'onglet Papier

Sélection de votre taille de numérisation

- **Personnalisé** : Choisissez Personnalisé dans la liste déroulante Recadrage de l'onglet Papier. Cette fonctionnalité vous permet de définir la zone ou la zone à scanner. Si vous sélectionnez cette option, vous pouvez saisir les valeurs de décalage x et y, la largeur et la longueur pour redéfinir votre zone numérisée. La fenêtre d'affichage affichera la taille à mesure que vous modifiez les valeurs.

Choisissez votre taille de numérisation dans la liste déroulante Taille de numérisation.

None
US Letter- 8.5"x 11"
US Legal – 8.5" x 14"
ISO A4 – 21 x 29.7 cm
ISO A5 – 14.8 x 21 cm
ISO A6 – 10.5 x 14.8cm
ISO A7 – 7.4 x 10/5 cm
ISO B5 – 17.6 x 25 cm
ISO B6 – 12.5 x 17.6 cm
ISO B7 – 8.8 x 12.5 cm
JIS B5 – 18.2 x 25.7 cm
JIS B6 – 12.8 x 18.2 cm
JIS B7 – 9.1 x 12.8 cm
Scanner Maximum
Long Page (<118")

Les options suivantes sont uniquement disponibles quand **Fixé sur transport** est sélectionné.

- **Décalage X** — la distance de l'extrémité gauche du scanner à l'extrémité gauche du bord de la zone de numérisation.
- **Décalage Y** — la position de l'extrémité supérieure du document à l'extrémité supérieure de la zone de numérisation.
- **Largeur** — la largeur de la zone de numérisation.
- **Longueur** — la longueur de la zone de numérisation.
- **Centre** : Calcule automatiquement le décalage x pour alimentation centrée selon la taille du document sélectionnée.

Unité : Définissez votre système de mesure. Les pouces, les millimètres et les pixels sont disponibles.

Utiliser l'onglet Plus

Détection d'alimentation multiple vous permet de détecter les documents superposés qui passent par le bac d'alimentation de documents automatique. L'alimentation multiple est habituellement provoquée par des documents agrafés, de l'adhésif sur des documents, ou des documents chargés électrostatiquement. Remarque : La disponibilité de la fonction varie selon le type de scanner.

Détection de longueur supplémentaire: vous permet de définir la longueur du document multi-alimenté. Cette valeur indique la longueur supplémentaire dépassant votre zone de numérisation. La fenêtre Affichage affichera la taille du document lorsque vous changez la valeur. Une valeur de 0 indique pas de détection de longueur supplémentaire. La Détection de longueur supplémentaire est utilisée au mieux lorsque vous numérisez des documents de même taille dans le bac d'alimentation de documents automatique.

Suppression de couleur

Cliquez sur le bouton pour ouvrir la boîte de dialogue ci-dessous. Cette boîte de dialogue permet de supprimer l'un des canaux couleur R (Rouge), G (Vert) ou B (Bleu). Cette fonction est particulièrement lors de conversion de texte à l'aide d'un logiciel OCR.

Cette fonction ne marche qu'avec des images en noir et blanc et en gris. Ainsi, assurez-vous que l'image utilisée est en noir et blanc ou en gris lors de l'application de cette fonction.

Utilisation de l'onglet Informations

L'onglet Informations vous permet d'afficher toutes les informations sur le scanner, y compris le numéro de série, le nombre de tampons, le nombre de rouleaux et la version du micrologiciel. Ces informations sont utiles lorsque vous signalez un problème au personnel de service.

9. Entretien du produit

Nettoyage de la vitre

Le produit a été conçu pour ne nécessiter aucun entretien. Cependant, il faut de temps en temps le nettoyer pour assurer une qualité et des performances optimales des images.

Pour nettoyer la vitre,

1. Soulevez le couvercle de la vitre comme indiqué ci-dessous.
2. Trempez un chiffon doux avec de l'alcool isopropylique (95%).
3. Essuyez doucement la vitre et la feuille blanche située sous le couvercle pour enlever toute poussière ou particules de toner.
4. Refermez le couvercle de la vitre. Votre machine est prête à l'emploi.

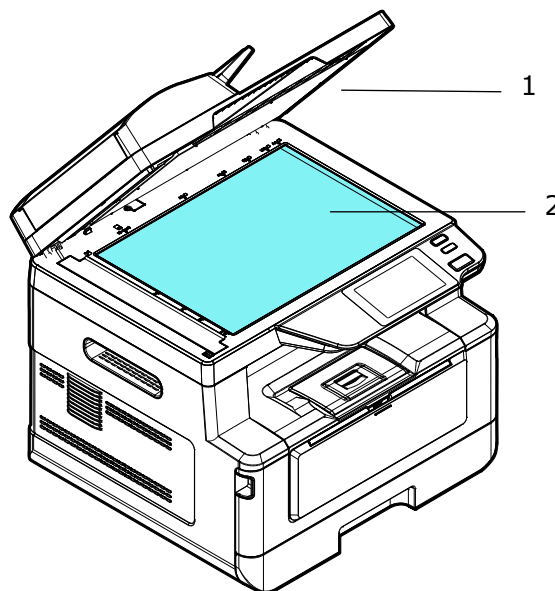

1. Couvercle de la vitre
2. Vitre à plat

Nettoyage du chargeur automatique de documents (CAD)

Parfois, l'ensemble coussin et rouleaux d'alimentation peut être souillé par de l'encre, des particules de toner ou de la poussière de papier. Dans ce cas, l'alimentation des documents ne se fait plus en douceur. Si cela se produit, suivez les procédures de nettoyage pour restaurer l'état initial de votre machine.

- 1.** Humidifiez un chiffon propre sans peluche avec de l'alcool isopropylique (95%).
- 2.** Ouvrez le couvercle avant du chargeur automatique de documents. Essayez les rouleaux d'alimentation d'un côté à l'autre.

Faites tourner les rouleaux vers l'avant avec votre doigt et répétez les opérations de nettoyage ci-dessus jusqu'à ce qu'ils deviennent propres. Veillez à ne pas accrocher ou endommager les ressorts de prise.

- 3.** Essayez la partie en caoutchouc du coussin de prise du chargeur automatique de documents.
- 4.** Fermez le couvercle avant du chargeur automatique de documents. Votre machine est prête à l'emploi.

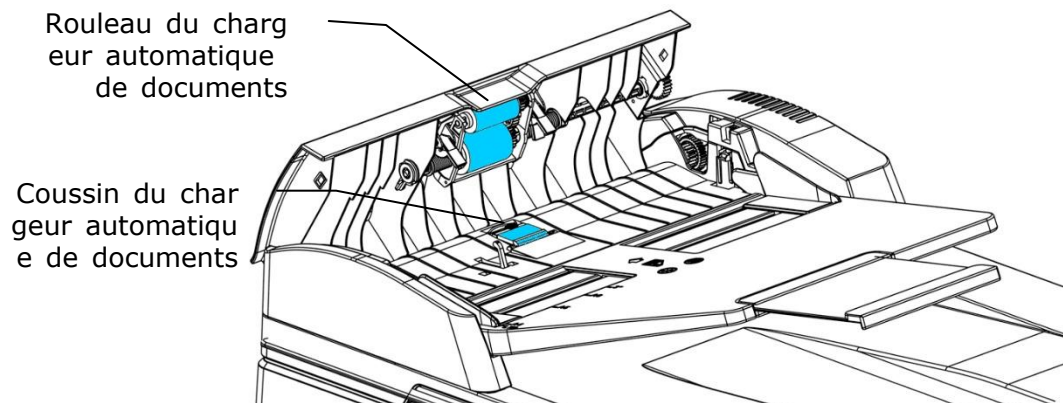

Nettoyage du coussin de la cassette

Si le coussin de la cassette est souillé avec de la poussière de papier ou des saletés, ou après 30 milles copies, l'alimentation du papier ne se fait plus en douceur ou un bruit se produit pendant l'alimentation. Suivez la procédure ci-dessous pour nettoyer le coussin de la cassette.

Vous devez préparer : un coton-tige

1. Retirez tout le papier de la cassette.
2. Humidifiez un coton-tige avec de l'alcool isopropylique (95%).
3. Essuyez la partie en caoutchouc du coussin.

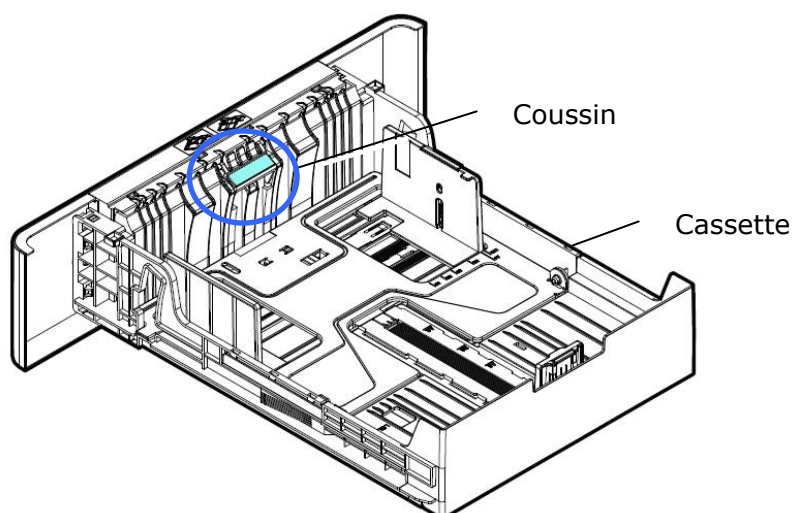

Important :

Séchez complètement le coussin souillé après l'avoir nettoyé.

Nettoyage de l'unité de tambour

Si le tambour est taché de poudre de papier ou de saleté, l'impression peut apparaître défectueuse à intervalles réguliers. Suivez la procédure ci-dessous pour nettoyer le tambour.

1. Arrêtez l'appareil et débranchez la prise du secteur.
2. Ouvrez le capot avant en tirant les poignées des deux côtés comme illustré.

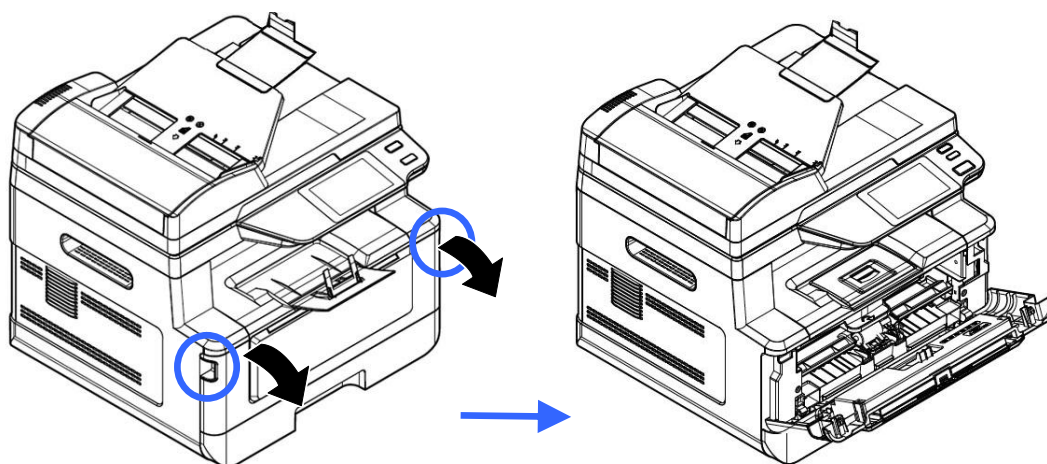

3. Soulevez la poignée du tambour et de la cartouche de toner et retirez doucement l'ensemble.

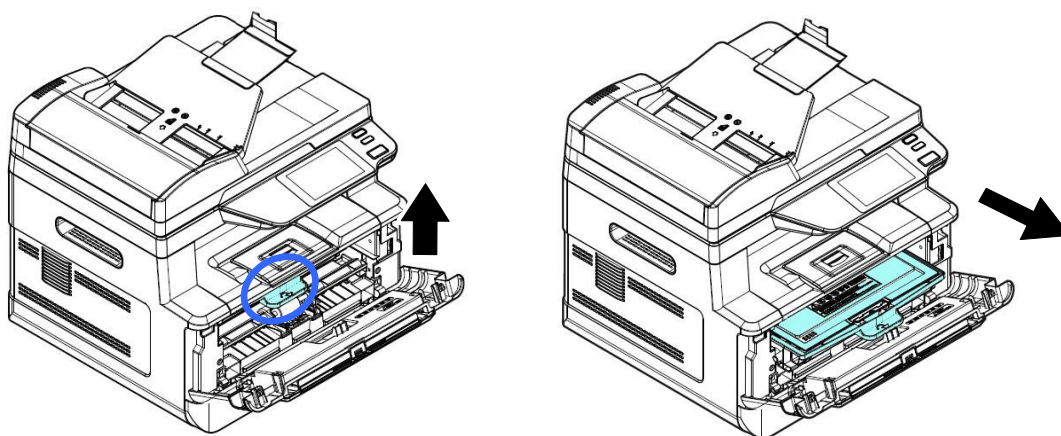

4. Retirez la cartouche de toner du tambour comme illustré.

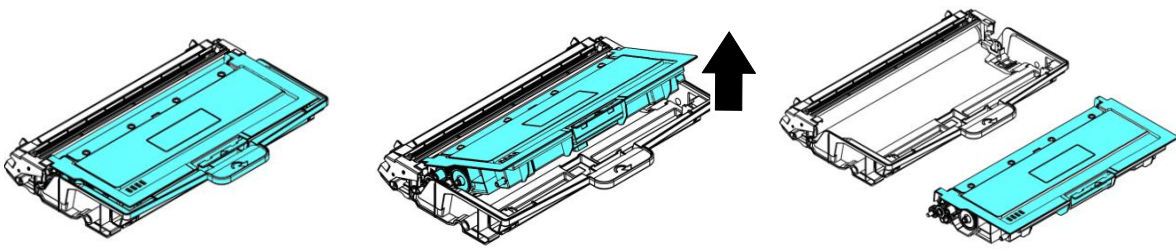

- 5.** Nettoyez le tambour avec un chiffon propre et doux.

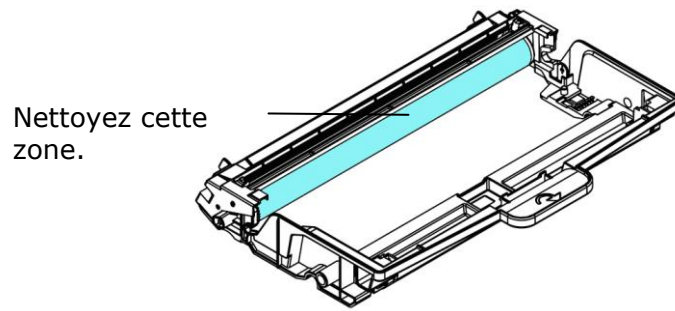

Nettoyage du chemin du papier

1. Reportez-vous à la section précédente pour retirer la cartouche de toner.
2. Vérifiez s'il y a de la poussière de papier sur le chemin du papier. Si c'est le cas, retirez la poussière.

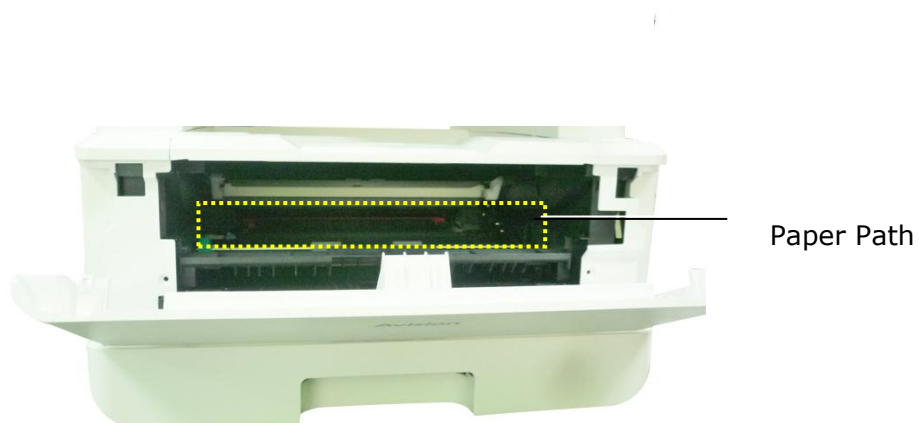

Nettoyage des capteurs infrarouges

Si trop de poussière de papier ou de poussière s'accumule sur les capteurs infrarouges, cela peut entraîner un mauvais jugement de bourrage papier. Par exemple, il y a un code d'erreur de bourrage papier, mais en fait aucun papier coincé n'a été trouvé à l'intérieur de l'imprimante. Dans ce cas, veuillez nettoyer le capteur infrarouge selon les étapes suivantes. Si le problème persiste, les capteurs fonctionnent probablement mal. Veuillez contacter le personnel de service pour remplacer le capteur.

1. Reportez-vous à la section précédente pour retirer la cartouche de toner.
2. Humidifiez un chiffon propre et doux avec de l'alcool à 95%.
3. Essuyez la zone près des capteurs comme indiqué.

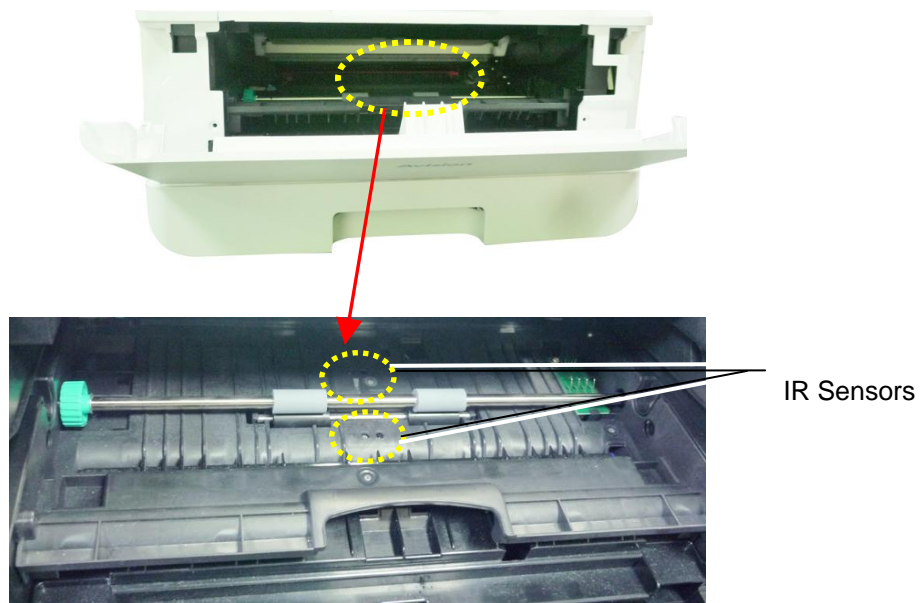

Nettoyage des capteurs de papier

Si trop de poussière de papier ou de poussière s'accumule sur les capteurs Paper-in, cela peut entraîner un mauvais jugement de bourrage papier. Par exemple, il y a un code d'erreur de bourrage papier, mais en fait aucun papier coincé n'a été trouvé à l'intérieur de l'imprimante. Dans ce cas, veuillez nettoyer le capteur Paper-in selon les étapes suivantes. Si le problème persiste, les capteurs fonctionnent probablement mal. Veuillez contacter le personnel de service pour remplacer le capteur.

1. Coupez l'alimentation.
2. Retirez le bac à papier.
3. Humidifiez un chiffon propre et doux avec de l'alcool à 95%.
4. Essuyez **l'arrière** de la carte du capteur comme indiqué.

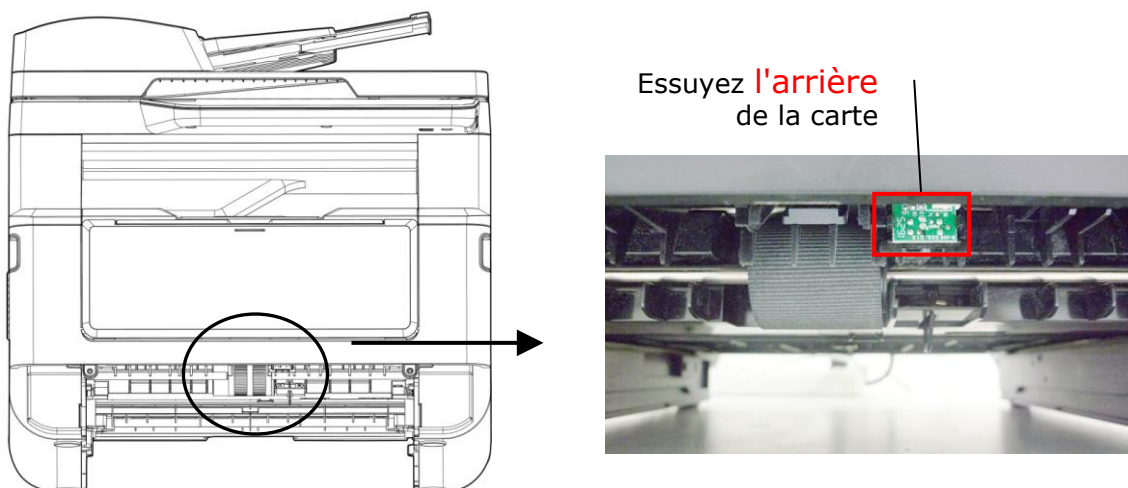

Avertissement!

Avant de nettoyer le capteur de papier, assurez-vous que l'alimentation a été coupée et évitez de toucher la carte du capteur au cas où les composants de la carte de circuit imprimé pourraient être endommagés.

Dépannage d'un bouchage de papier du chargeur automatique de documents

En cas de bouchage de papier dans le chargeur automatique de documents, suivez les opérations ci-dessous pour résoudre ce problème :

1. Ouvrez vers la gauche le couvercle avant du chargeur automatique de documents. ❶
2. Retirez doucement le papier du chargeur automatique de documents ❷.
3. Refermez le capot avant du chargeur automatique de documents. Votre machine est prête à l'emploi.

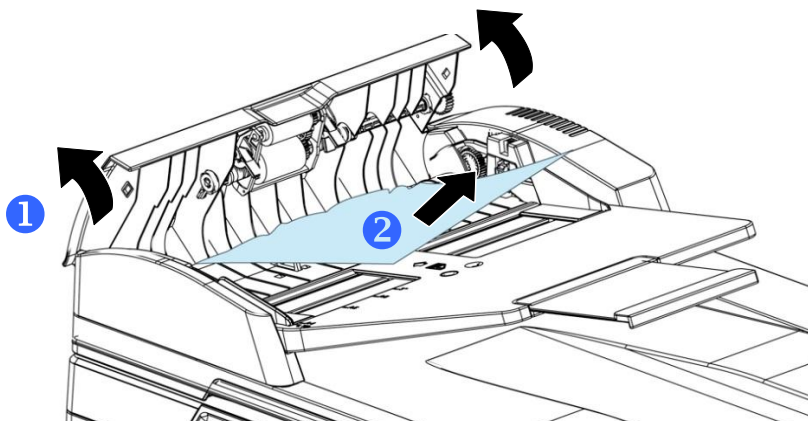

Remplacement du coussin de prise

Après le scannage d'environ 20.000 feuilles via le chargeur automatique de documents, le coussin peut être usé et vous risquez d'avoir des problèmes d'alimentation de documents. Dans ce cas, il est fortement recommandé de remplacer le coussin de prise par un nouveau. Pour commander le coussin, consultez votre revendeur le plus proche et suivez la procédure ci-dessous pour le remplacer.

Procédure de démontage

1. Ouvrez le couvercle avant du chargeur automatique de documents.
1. Retirez le coussin du chargeur automatique de documents en poussant sur le verrou vers le haut.

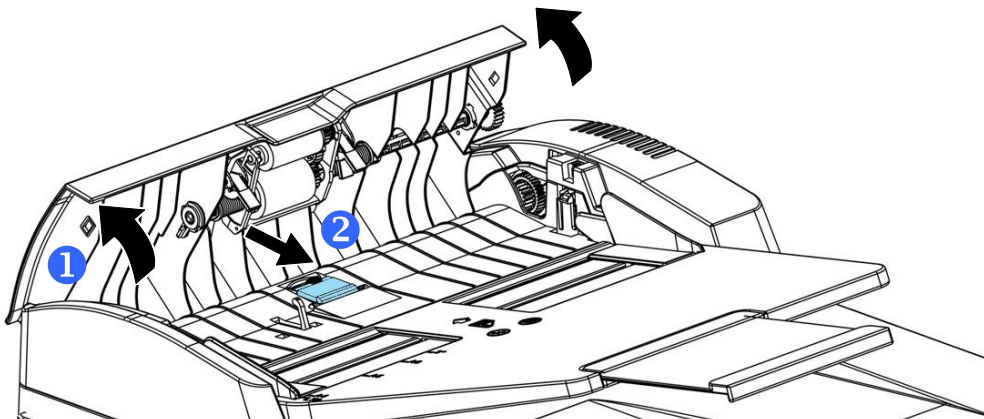

Procédure de montage

1. Ouvrez vers la gauche le couvercle avant du chargeur automatique de documents.
2. Retirez le coussin du chargeur automatique de documents de la boîte.
3. Placez-le dans les trous jusqu'à ce qu'il s'enclenche en place.

Remplacement de la cartouche de toner

La cartouche de toner livrée avec le produit doit être remplacée après l'impression d'environ 3000 pages. Lorsque la cartouche de toner est presque épuisée, le message [**Toner Low**] (**Toner épuisé**) apparaît. Achetez et installez une nouvelle cartouche de toner avant de recevoir le message [**Replace Toner**] (**Remplacer le toner**).



Remarque :

Le tambour et la cartouche de toner sont deux pièces distinctes.

Suivez les étapes ci-dessous pour remplacer la cartouche de toner :

Retrait de la cartouche de toner

1. Arrêtez l'appareil et débranchez la prise du secteur.
2. Ouvrez le capot avant en tirant les poignées des deux côtés comme illustré.

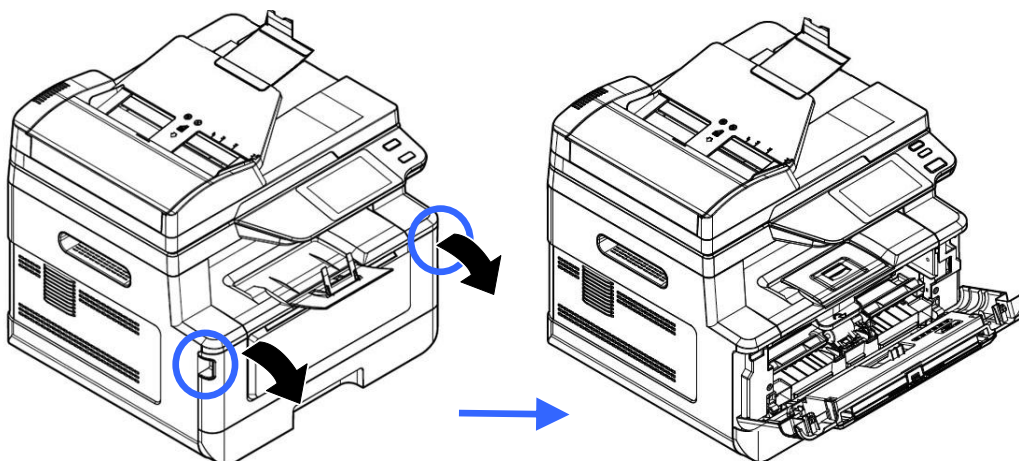

3. Soulevez la poignée du tambour et de la cartouche de toner et retirez doucement l'ensemble.

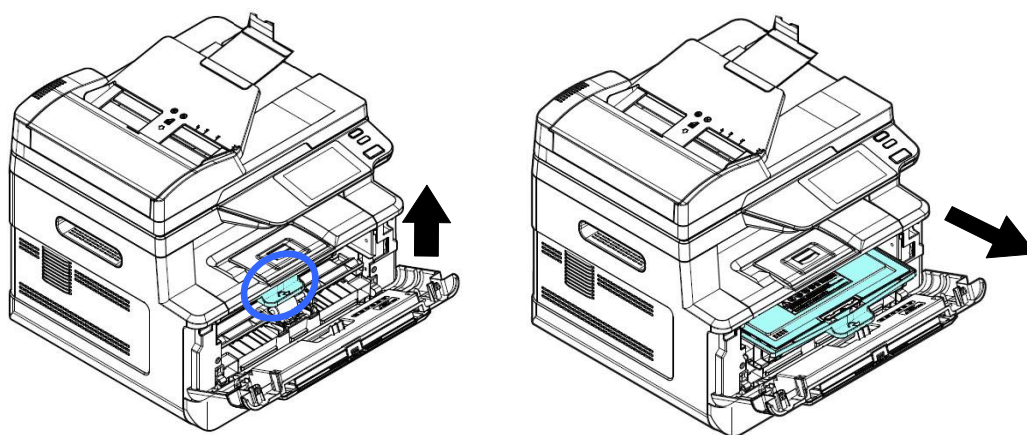

4. Retirez la cartouche de toner du tambour comme illustré.

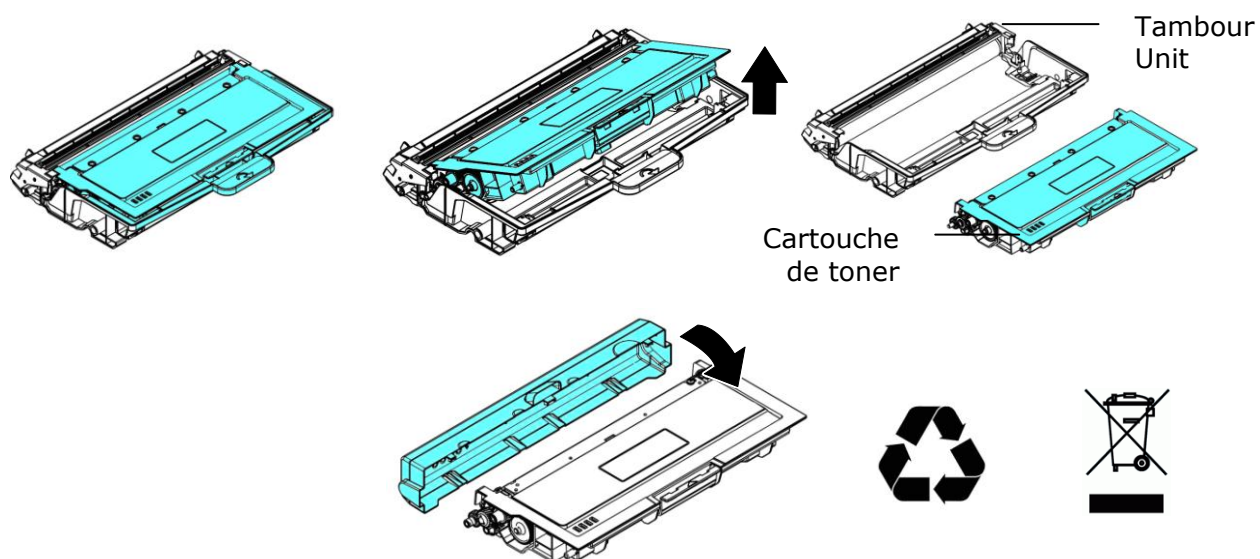

Remarque :

Ne jetez pas la cartouche de toner. Placez la cartouche de toner utilisée dans le sac en plastique fourni et le remettre au revendeur ou un représentant agréé. Ces derniers recyclent ou traitent les cartouches de toner collectées conformément à la réglementation en vigueur.

Installation de la cartouche de toner

1. Déballiez la cartouche de toner neuve. Retirez le couvercle de protection.

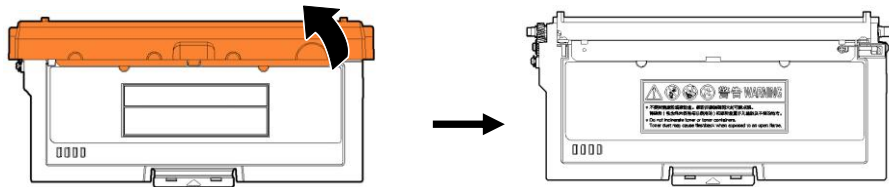

2. Remuez la cartouche de toner dans tous les sens une dizaine de fois pour distribuer uniformément le toner à l'intérieur de la cartouche.

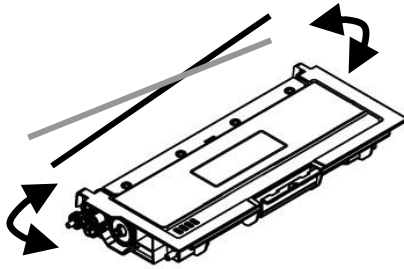

3. Retirez le sceau de protection de la cartouche de toner jusqu'à ce qu'il soit complètement retiré.

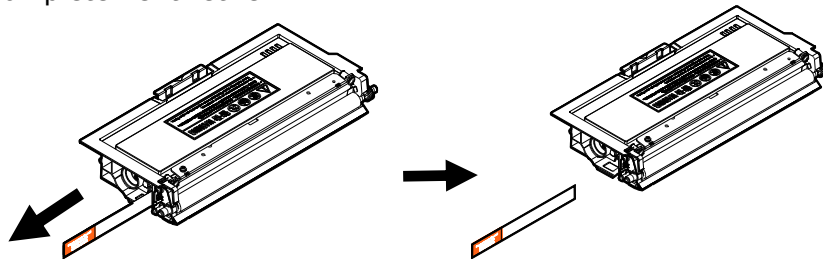

4. Installez la cartouche de toner dans le tambour.

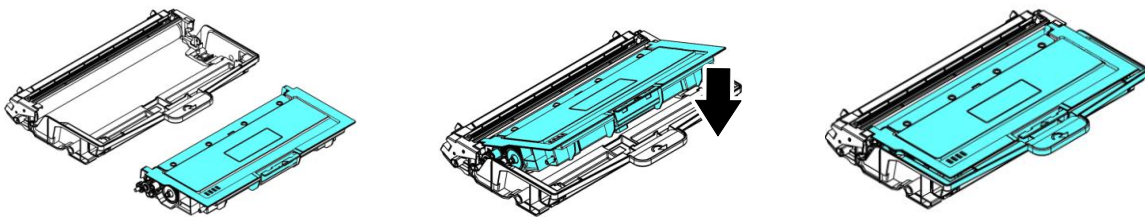

Avertissement !

- Évitez d'inhaler le toner.
- Si de le toner se répand sur vos vêtements ou tout autre tissu, l'essuyez avec un chiffon sec. Lavez les composants à l'eau froide et laissez sécher à l'air.
- Pour éviter les problèmes de qualité d'impression, NE touchez PAS les rouleaux de la cartouche de toner.
- N'exposez pas la cartouche de toner pendant plusieurs minutes pour éviter de l'endommager.

5. Nettoyez le fil éliminateur d'effet de couronne de l'intérieur du tambour en faisant glisser doucement plusieurs fois la languette de gauche à droite et de droite à gauche. (Après l'utilisation de la cartouche de toner, du toner peut être déposé sur le fil éliminateur d'effet de couronne).

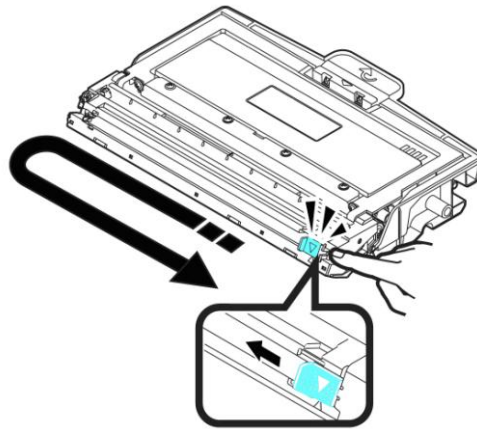

Remarque :

N'oubliez pas de remettre la languette dans sa position initiale (▲). La flèche sur la languette doit être alignée avec la flèche sur le tambour. Autrement, une bande verticale risque d'apparaître sur les pages imprimées.

6. Tenez la poignée de l'ensemble cartouche de toner et insérez ce dernier dans son emplacement d'origine. Appuyez sur la poignée pour la fixer fermement en place.

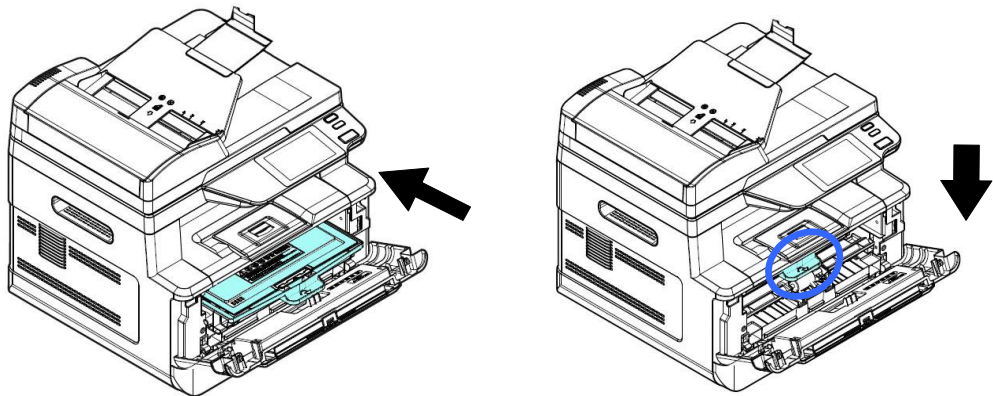

Remarque :

Ne jetez pas la cartouche de toner. Placez la cartouche de toner usée dans le sac en plastique fourni et le remettre au revendeur ou un représentant agréé. Ces derniers recyclent ou traitent les cartouches de toner collectées conformément à la réglementation en vigueur.

7. Refermez le capot avant.

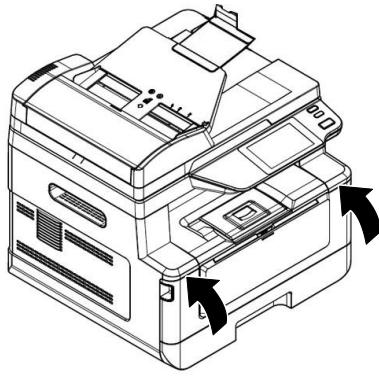

Remplacement du tambour

Le tambour livré avec le produit doit être remplacé après l'impression d'environ 12.000 pages. Lorsque le tambour est presque usé, le message **[Drum Low]** (**Tambour épuisé**) apparaît. Achetez une nouvelle cartouche de toner et la garder à portée de main avant de recevoir le message **[Replace Drum]** (**Remplacer le tambour**).

Suivez les étapes ci-dessous pour remplacer la cartouche de toner :

Retrait de l'ensemble tambour et cartouche de toner

1. Arrêtez l'appareil et débranchez la prise du secteur.
2. Ouvrez le capot avant en tirant les poignées des deux côtés comme illustré.

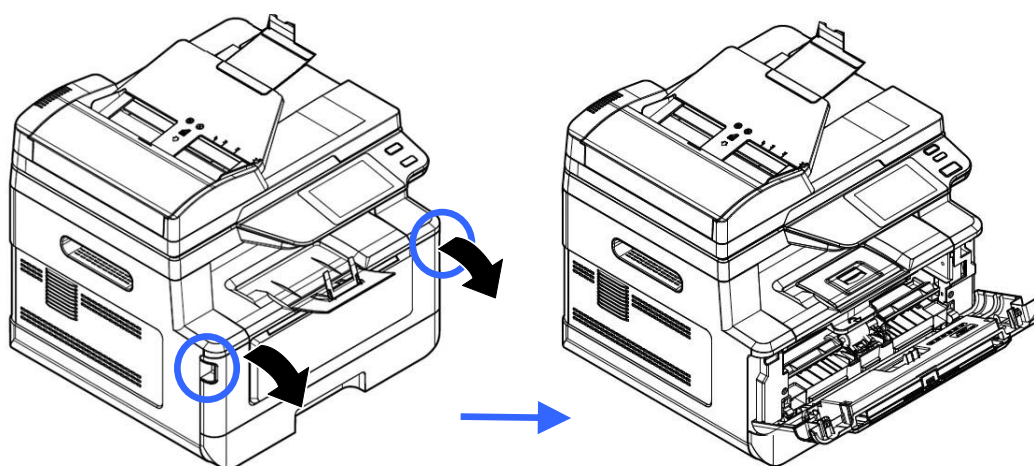

3. Soulevez la poignée de la cartouche de toner et retirez doucement la cartouche de toner.

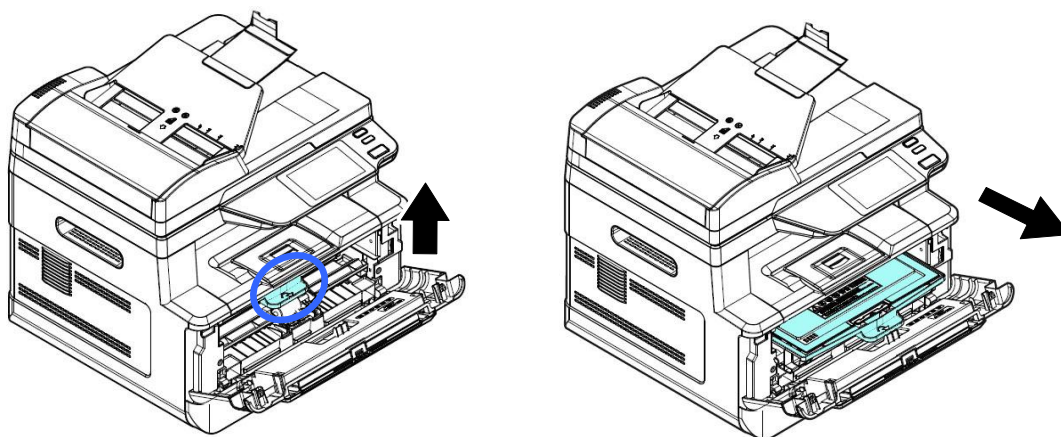

- 4.** Retirez la cartouche de toner du tambour comme illustré.

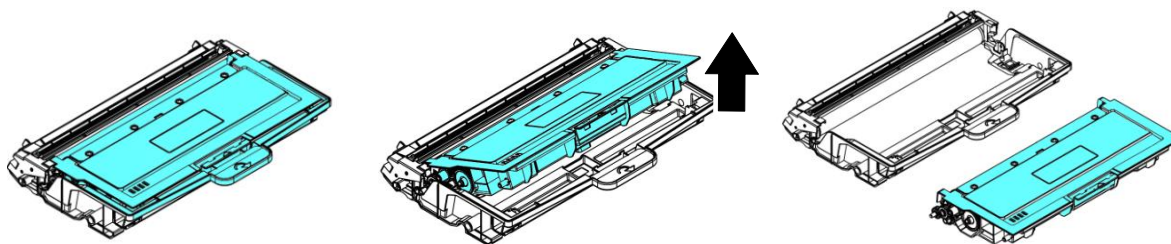

Installation du tambour

- 1.** Retirez le film de protection et l'étiquette situés au centre du tambour. Veillez à ne pas toucher le tambour pendant le déballage. Votre empreinte digitale peut affecter la qualité d'impression.

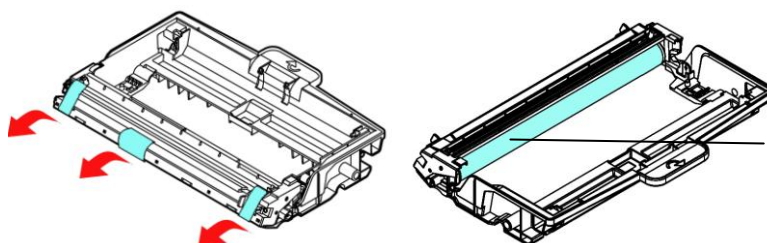

NE touchez PAS la surface du tambour.

- 2.** Installez la cartouche de toner dans le nouveau tambour.

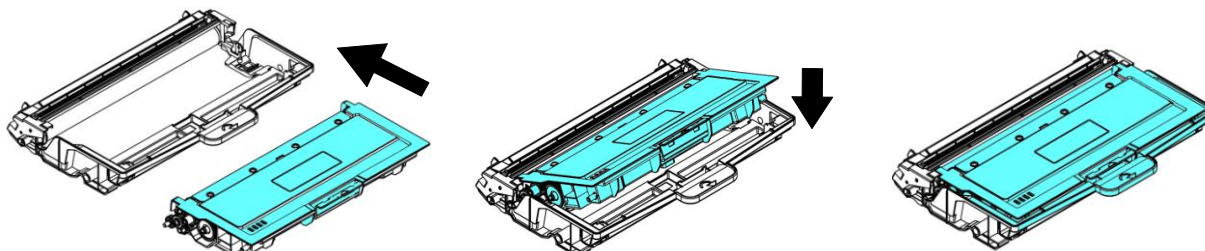

- 3.** Tenez la poignée de l'ensemble cartouche de toner et insérez ce dernier dans son emplacement d'origine. Appuyez sur la poignée pour la fixer fermement en place.

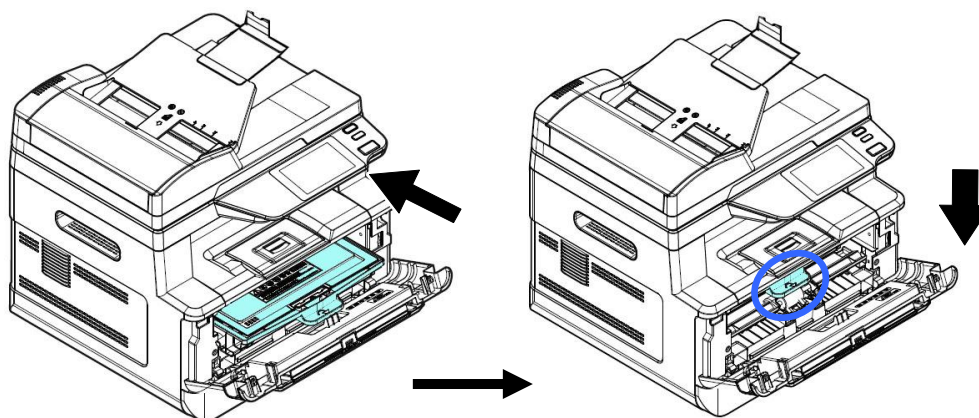

4. Refermez le capot avant.

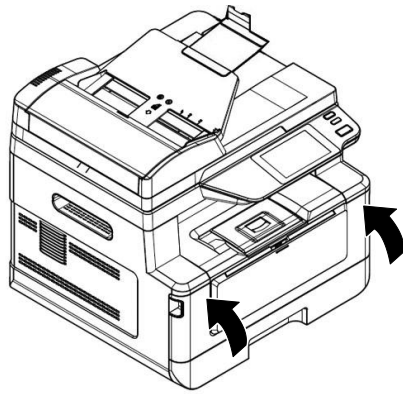

10. Dépannage

Surveillance de l'état de fonctionnement votre imprimante à l'aide du moniteur d'état Printer

Le moniteur d'état Printer permet de surveiller l'état de fonctionnement de votre imprimante, de donner des informations sur les consommables et de vous avertir lorsque des erreurs d'imprimante se produisent.

Le moniteur d'état Printer est lancé lorsque l'imprimante est connectée directement à un ordinateur hôte via le port USB ou un port réseau.

Le moniteur d'état Printer est installé en même temps que le pilote d'imprimante comme décrit dans la section précédente.

Accès au moniteur d'état Printer

Double-cliquez sur l'icône **Printer Status Monitor** (**moniteur d'état Printer**) dans la barre d'état système. La fenêtre d'état de l'imprimante suivante apparaît.



Printer Status Monitor icon
(Icône du moniteur d'état Printer)

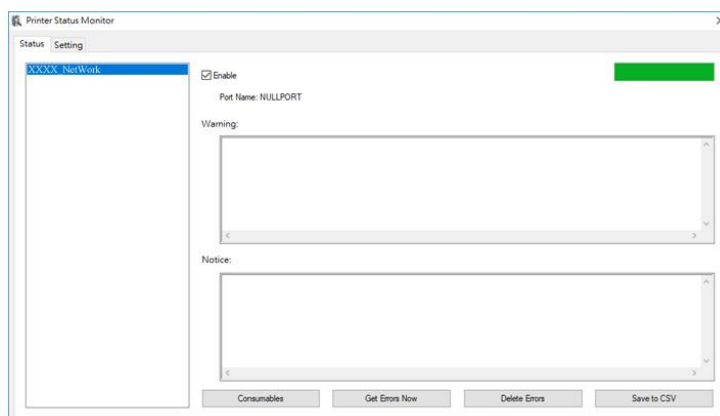

Printer Status Window (Fenêtre d'état de l'imprimante)

Obtenir des détails sur l'état de l'imprimante

Vous pouvez surveiller l'état de l'imprimante et obtenir des informations sur les consommables à l'aide de la boîte de dialogue Moniteur d'état Avison.

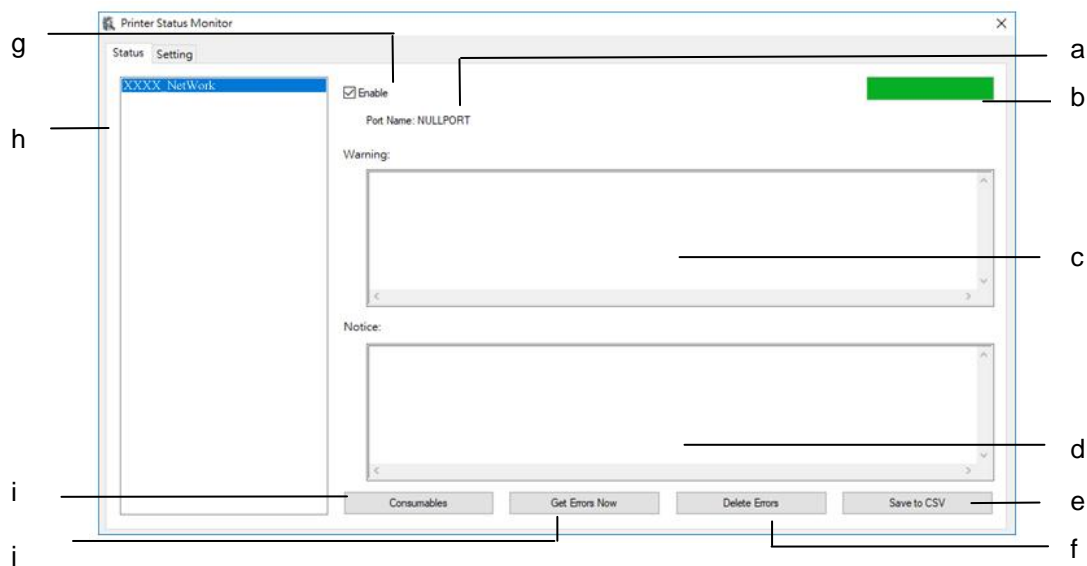

a Port Name (Nom du port)	Nom du port de l'imprimante spécifiée.
b Progress Bar (Barre d'avancement)	La barre de progression pour accéder aux dernières données de l'imprimante spécifiée.
c Text Box (Boîte de texte)	Afficher le message d'avertissement.
d Text Box (Boîte de texte)	Affichez le message d'avertissement.
d Save Errors to CSV (Enregistrer les erreurs sur un CSV)	Enregistrer les messages d'erreur dans un fichier CSV.
c Delete Errors(Suppression des erreurs)	Supprimer tous les messages d'erreur.
g Enable (Activer)	Cochez la case pour activer l'accès à l'état d'une imprimante spécifiée.
h PRINTER Model (Modèle d'imprimante)	Affichage des modèles d'imprimante.
k Consumables (Consommables)	Cliquez pour afficher des informations sur le bac à papier et les consommables tels que EP, Cartouche de toner.
J Get Errors Now (Obtenir des erreurs maintenant)	Cochez la case pour mettre à jour le statut de l'imprimante maintenant.

Configuration des préférences de surveillance

Pour ajuster des paramètres de surveillance spécifiques, cliquez sur l'onglet Configuration de la fenêtre Moniteur d'état Avison.

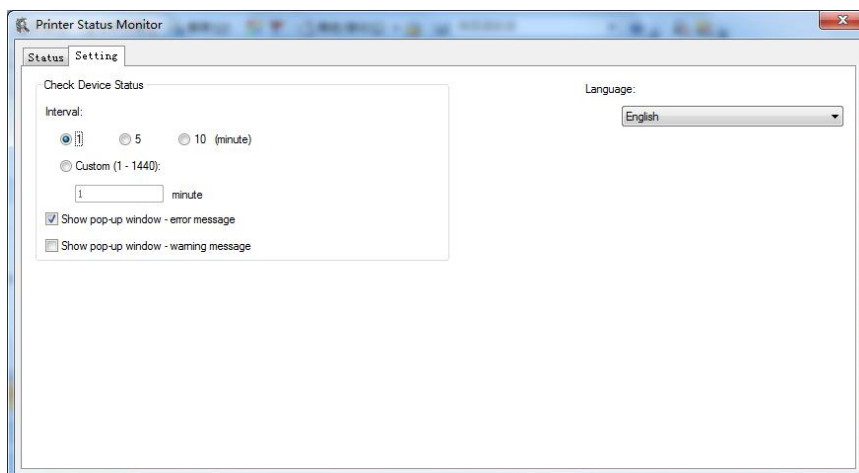

Langue	Affiche la langue de la fenêtre.
Vérifier l'état du périphérique	
Intervalle	Définir l'intervalle d'actualisation de l'état d'erreur de l'imprimante. Choix : 1, 5, 10 (minute), personnalisé (1 à 1440 minute)
Afficher le message d'avertissement de la fenêtre contextuelle	Cochez cette case pour afficher le message d'avertissement.
Afficher la fenêtre contextuelle - message d'avertissement	Cochez la case pour afficher automatiquement le message d'avis.

Effacer un message d'avertissement ou d'erreur

Si un problème se produit pendant le fonctionnement, un message d'avertissement ou d'erreur s'affiche sur l'écran LCD. En plus, le témoin d'erreur clignote ou reste allumé pour indiquer un avertissement ou un état d'erreur. Pour résoudre le problème, suivez les instructions à l'écran ou le tableau suivant pour avoir plus d'informations. (Ou scannez le code QR avec votre téléphone portable pour voir la vidéo.)

Message d'avertissement

Message	Description/Solution
Auto Temp. Adjustment (200004)	Réglage automatique de la température. S'il vous plaît, attendez. La température du four est trop élevée. Pour éviter d'affecter le toner, le travail d'impression sera suspendu pendant quelques minutes. Après le retour de la température à la normale, le message d'avertissement disparaîtra et le travail d'impression reprendra.
Toner low (Toner épuisé)(200032).	Le toner restant est inférieur à 10%. La machine peut continuer à fonctionner, mais avec une qualité d'impression et de copie médiocre.
Drum near end (Drum presque épuisé) (200043).	Le drum restant est inférieur à 10%. Appelez un service qualifié pour commander et remplacer le EP.
Toner empty (Toner épuisé)(200031)	Le toner est épuisé. Remplacez avec une cartouche de toner neuve.
No Drum (Pas de Drum) (200041)	Installez drum et redémarrez le périphérique multifonction.
Drum life ends (Fin de durée de vie EP) (200042)	La durée de vie de drum est atteinte. Appelez un service qualifié pour commander et remplacer le module drum.

Messages d'erreur

Messages et codes d'erreur	Causes possibles ou solutions
System error (Erreurs système)	
Code de service : 100111	Redémarrez le périphérique multifonction. Si cette erreur persiste, appelez un service qualifié pour obtenir de l'aide.
Erreur du module de scannage (000113) (000113) Redémarrez le périphérique multifonction ou appelez un service qualifié.	Une erreur inattendue des pièces du scanner s'est produite. Redémarrez le périphérique multifonction ou appelez un service qualifié pour remplacer les pièces défectueuses.
Le capot de l'ADF s'ouvre. Fermez le chargeur automatique de documents (002014).	Fermez le chargeur automatique de documents
Erreur du module d'impression. Redémarrez le périphérique multifonction ou appelez un service qualifié (205000, 205001).	Une erreur inattendue des pièces de l'imprimante s'est produite. Redémarrez le périphérique multifonction ou appelez un service qualifié pour remplacer les pièces défectueuses.
Veuillez nettoyer le fil corona et redémarrer le MFP ou appeler le service. (205101).	Veuillez nettoyer le fil corona et redémarrer le MFP ou appeler le service. Redémarrez le périphérique multifonction ou appelez un service qualifié pour remplacer les pièces défectueuses.
Erreur du module fax (300000). Redémarrez le périphérique multifonction ou appelez un service qualifié	Le panneau de commande du fax n'est pas installé ou endommagé. Redémarrez le périphérique multifonction ou appelez un service qualifié pour remplacer le panneau de commande du fax.

<p>Erreur de moteur (000001). Appuyez sur la touche # pour effacer ou appelez un service qualifié.</p>	<p>Lorsque le périphérique multifonction démarre, les moteurs du scanner et de l'imprimante ne tournent pas. Redémarrez le périphérique multifonction.</p>
<p>Erreur de lampe du scanner (002007). Fermez le couvercle à plat et appuyez sur la touche # pour effacer ou appelez un service qualifié.</p>	<p>La lampe CIS est endommagée ou non allumée. Appelez un service qualifié pour remplacer l'unité CIS.</p>
<p>Le ventilateur ne tourne pas (200090).</p>	<p>Appelez un service qualifié pour remplacer le ventilateur.</p>
<p>Couvercle avant ouvert (200051).</p>	<p>Fermez la couverture avant.</p>
<p>Couvercle arrière ouvert (200054).</p>	<p>Fermez la couverture arrière.</p>
<p>Erreur d'alimentation continue (200000).</p>	<p>Ouvrez le couvercle avant pour enlever le papier et placez le papier dans le bac approprié.</p>
<p>Erreur tête de fusion (201600, 201604 ~5, 201613, 201615 ~ 201618, 201621 ~ 201623)</p>	<p>Redémarrez le périphérique multifonction. Si cette erreur persiste, appelez un service qualifié pour obtenir de l'aide.</p>
<p>Mettre du papier dans le bac manuel (200080).</p>	<p>Le bac manuel ne contient pas de papier.</p>
<p>Vérifiez le bac 1 (200003).</p>	<p>Erreur d'entraînement. Pas de papier, bourrage de papier ou échec d'entraînement dans le bac 1.</p>
<p>Mettre du papier dans le bac 1 (200081).</p>	<p>Pas de papier dans le bac 1.</p>
<p>Conflit d'IP (500 000). Vérifiez les paramètres réseau.</p>	<p>Vérifiez la configuration de votre réseau.</p>
<p>DHCP ne répond pas (500002). Vérifiez les paramètres réseau.</p>	<p>Vérifiez les paramètres réseau.</p>

Disque flash USB introuvable.	Insérez le disque flash USB dans le port USB.
Échec de connexion du disque flash USB. Interruption du travail.	Vérifiez la connexion du lecteur flash USB.
Périphérique multifonction non prêt. Réessayez ultérieurement.	Le périphérique multifonction est occupé par le travail en cours. Attendez la fin du travail en cours.
Interruption du travail pour mémoire saturée.	La mémoire n'est pas suffisante pour traiter les images scannées.
Mémoire saturée Imprimer les images scannées : 1 Annuler le travail : 2	La mémoire n'est pas suffisante pour traiter les images scannées. Appuyez sur (1) pour imprimer les premières images qui n'ont pas provoqué le dépassement de mémoire ou appuyez sur (2) pour annuler le travail.
Échec de restauration des paramètres par défaut. Réessayez ultérieurement.	Restauration des paramètres par défaut.
Échec de calibrage du scanner. Réessayez ultérieurement.	Réessayez en appuyant sur la touche Menu, puis choisissez Système> Gestion> Calibrage.
Échec de remise à zéro des compteurs. Réessayez ultérieurement.	Réessayez en appuyant sur la touche Menu, puis choisissez Système> Gestion> Remise à zéro des compteurs.
Échec de configuration. Réessayez ultérieurement.	Échec de configuration des options du menu. Vérifiez votre configuration.
La page entière ne prend pas en charge N en 1	La fonction page entière ne prend pas en charge N en 1 (2 en 1 ou 4 en 1).
Le zoom personnalisé ne prend pas en charge N en 1	La fonction zoom personnalisé ne prend pas en charge N en 1 (2 en 1 ou 4 en 1).

Paper Jam (Bouillage de papier)
Bouillage de papier du chargeur automatique de documents (002013). 1. Ouvrez le couvercle du chargeur automatique de documents et enlevez le papier coincé. 2. Fermez le couvercle du chargeur automatique de documents.
Échec de l'alimentation papier (200301). Veuillez vérifier le bac manuel.
Échec de l'alimentation papier (200302). Veuillez vérifier le bac 1 et dégager le papier coincé.
Bouillage de papier (200324). Ouvrez le couvercle avant du bac 1 et enlevez le papier coincé.
Bouillage de papier (200325). Ouvrez le couvercle avant du bac 1, sortez le module drum et enlevez le papier coincé.
Bouillage de papier (200326). Ouvrez le couvercle avant du bac 1, sortez le module drum et enlevez le papier coincé.
Bouillage de papier (200327). Ouvrez le couvercle avant du bac 1, sortez le module drum et enlevez le papier coincé.
Bouillage de papier (200328). Ouvrez le couvercle avant du bac 1, sortez le module drum et enlevez le papier coincé.
Bouillage de papier (200329). Ouvrez le couvercle avant du bac 1, sortez le module drum et enlevez le papier coincé.
Bouillage de papier (200330). Ouvrez les couvercles avant et arrière et enlevez le papier coincé.
Bouillage de papier (200331). Ouvrez les couvercles avant et arrière et enlevez le papier coincé.
Bouillage de papier (200332). Ouvrez les couvercles avant et arrière et enlevez le papier coincé.
Bouillage de papier (200333). Ouvrez les couvercles avant et arrière et enlevez le papier coincé.
Bouillage de papier (200334). Vérifiez le tiroir recto-verso, ouvrez les couvercles avant et arrière et enlevez le papier coincé.
Bouillage de papier (200335). Vérifiez le tiroir recto-verso, ouvrez les couvercles avant et arrière et enlevez le papier coincé.

Locations of the Jammed Paper (Endroits susceptibles de bourrage de papier)

Couvercle avant : Ouvrez le couvercle avant en tirant ses poignées des deux côtés, comme illustré.

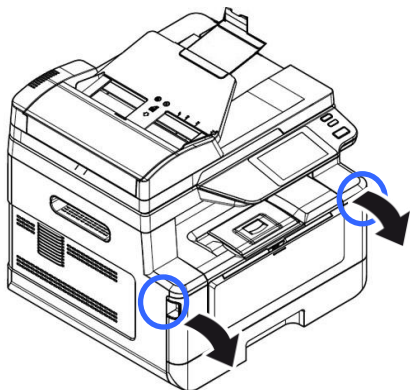

Couvercle arrière : Ouvrez le couvercle arrière en tirant sa poignée, comme illustré.

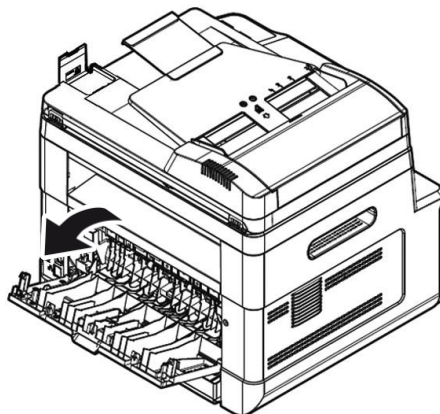

Bac recto-verso : Sortez le bac recto-verso situé sous le couvercle arrière de l'unité principale.

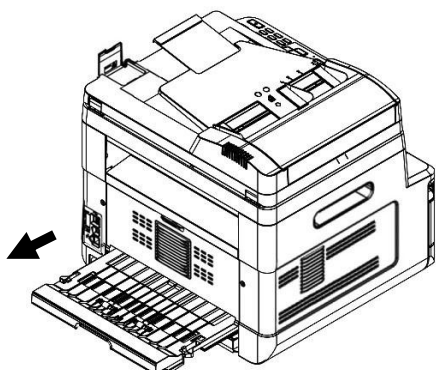

Bac manuel : Ouvrez le bac manuel en tirant la poignée.

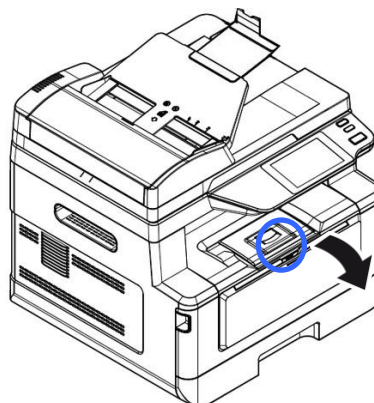

Unité de fusion:

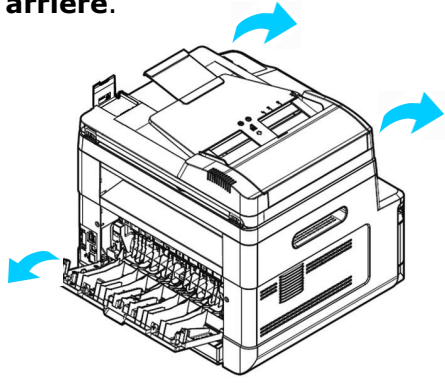
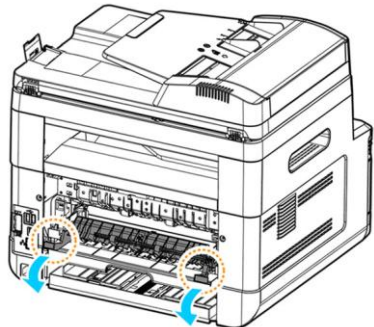
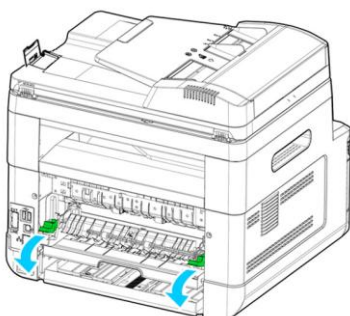
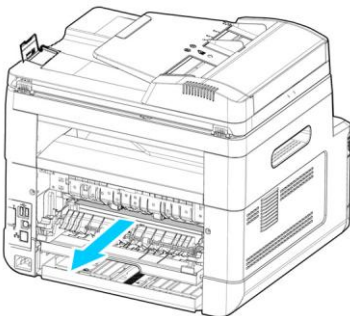
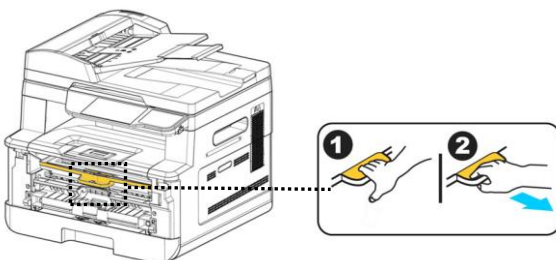
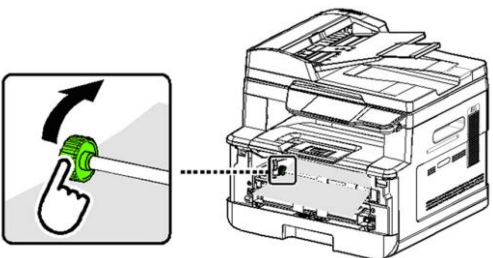

La zone autour de l'unité de fusion est chaude. Pour éviter une blessure par brûlure, faites attention à ne pas toucher l'unité de fusion jusqu'à ce qu'elle refroidisse et suivez ces étapes pour enlever le papier coincé :

<p>1. Ouvrez le Capot avant et le Capot arrière.</p> 	<p>1. Tirez le Chemin de l'unité de fusion vers le bas comme indiqué.</p> 
<p>2. Tirez le Bras de déverrouillage vers le bas des deux côtés.</p> 	<p>4. Enlevez lentement le papier coincé.</p> 
<p>5. S'il est difficile de retirer le papier coincé, enlevez d'abord la cartouche d'impression.</p> 	
<p>6. Faites tourner la Roue de déverrouillage pour retirer lentement le papier coincé.</p> 	

Sending to FTP/SMB Errors (Envoi des erreurs à FTP/SMB)	
Nom ou mot de passe de connexion non valide.	Récupérez votre nom et mot de passe de connexion de la page Web du produit.
Échec de connexion. Impossible de se connecter au serveur.	Échec de connexion lors du scannage vers FTP/SMB. Vérifiez l'environnement réseau ou réessayez ultérieurement.
JPG ne prend pas en charge le Noir et Blanc	Le format de fichier JPG ne prend pas en charge les images en noir et blanc.
E-Mail Errors (Erreurs d'e-mail)	
Dépassement de la limite autorisée.	Le nombre de destinataires d'e-mail dépassent le nombre maximal autorisé (5).
Pas de destinataire. Ajoutez les destinataires avant d'appuyer sur lancer.	Entrez des destinataires.
Pas d'adresse d'expéditeur.	Ajoutez une adresse dans le champ [De], avant de lancer.
Le nom de fichier existe déjà. Interruption du travail.	Le nom de fichier de l'image scannée existe déjà. Changez le nom du fichier.
JPG ne prend pas en charge le Noir et Blanc	Le format de fichier JPG ne prend pas en charge les images en noir et blanc.
Aucune entrée trouvée. Modifiez l'entrée de votre recherche.	
Erreur inconnue.	Redémarrez le périphérique multifonction. Si cette erreur persiste, appelez un service qualifié pour obtenir de l'aide.

Messages et codes d'erreur	Causes possibles ou solutions
System error (Erreurs système)	
Erreur (Numéro).	Redémarrez le périphérique multifonction. Si cette erreur persiste, appelez un service qualifié pour obtenir de l'aide.
300100	Printer API_NVRAM_RW_TEST_FAIL
300101	Printer API_NVRAM_WRITE_FAIL
300102	Printer API_NVRAM_READ_FAIL
300200	Erreur de flash de l'imprimante
300201	Printer FLASH_BLOCK_ERASE_FAILED
300202	Printer FLASH_CHIP_ERASE_FAILED
300203	Printer FLASH_PROGRAM_FAILED
201631	Erreur d'exécution de l'imprimante.
201632	Erreur d'exécution de l'imprimante.
201650	Erreur d'exécution de l'imprimante.
201651	Erreur du microprogramme.
201701	NVRAM Mo de l'imprimante : erreur de lecture
201702	NVRAM Mo de l'imprimante : erreur d'écriture
201703	NVRAM Mo de l'imprimante : erreur de lecture lors de la comparaison
201704	NVRAM Mo de l'imprimante : erreur de comparaison
201711	NVRAM Drum unit de l'imprimante : erreur de lecture
201712	NVRAM Drum unit de l'imprimante : erreur d'écriture
201713	NVRAM Drum unit de l'imprimante : erreur de lecture
201714	NVRAM Drum unit de l'imprimante : erreur de comparaison
201721	NVRAM toner de l'imprimante : erreur de lecture
201722	NVRAM toner de l'imprimante : erreur d'écriture
201723	NVRAM toner de l'imprimante : erreur de lecture lors de la comparaison
201724	NVRAM toner de l'imprimante : erreur de la comparaison
201730	L'imprimante utilise une adresse NVRAM incorrecte.
302651	Network_INIT_FAIL , échec l'initialisation du réseau.

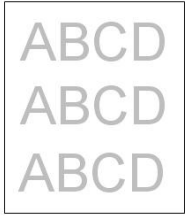
Dépannage de problèmes liés à l'image

Problem (Problème)	Image Example (Exemple d'image)	Solution (Solution)
<p>Paper curls (Papier froissé)</p>		<ol style="list-style-type: none"> 1. Utilisez du papier de poids standard : Si vous utilisez du papier fin, essayez d'utiliser du papier de poids standard (80 g/m²). 2. Utilisez du papier avec moins d'humidité : Chargez le papier dans le bac immédiatement après son retrait de l'emballage. Remettez le papier restant dans son emballage d'origine pour éviter qu'il n'absorbe de l'humidité.
<p>Light print(entire page) (Impression claire (page entière))</p>		<ol style="list-style-type: none"> 1. Assurez-vous que la cartouche de toner est bien installée. 2. Assurez-vous que le réglage de l'économie de toner est désactivé dans le pilote d'imprimante. 3. Essayez d'utiliser un autre type de papier. 4. Il se peut que la cartouche de toner soit presque vide. Remplacez la cartouche de toner.
<p>Light print(partial page)(Impression claire (page partielle))</p>		<ol style="list-style-type: none"> 1. Assurez-vous que la cartouche de toner est bien installée. 2. Il se peut que le niveau de toner soit bas. Remplacez la cartouche de toner. 3. Il se peut que le papier ne réponde pas aux spécifications de l'imprimante (par exemple, le papier est trop humide ou trop rugueux).
<p>Vertical white lines (Lignes blanches verticales)</p>		<p>Appelez un service qualifié pour obtenir de l'aide.</p>

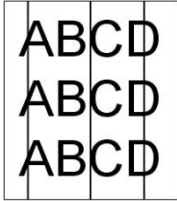
Vertical black lines (Lignes noires verticales)		Nettoyez le chargeur EP conformément à la procédure décrite dans ce manuel.
--	---	---

Dépannage de problèmes liés à l'image

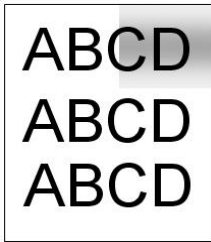
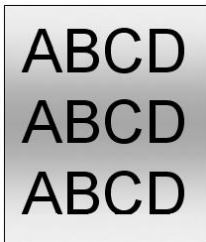
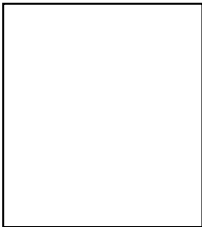
Problem (Problème)	Image Example (Exemple d'image)	Solution (Solution)
Dirty background (partial page) (Fond de page foncé (page partielle))		Vérifiez s'il y a une fuite de toner de la cartouche de toner. Si c'est le cas, remplacez la cartouche toner
Dirty background (entire page) (Fond de page sale (page entière))		<ol style="list-style-type: none"> 1. Il se peut que le papier ne réponde pas aux spécifications de l'imprimante (par exemple, le papier est trop fin). 2. Vérifiez s'il y a suffisamment de toner dans la cartouche de toner. Si c'est le cas, remplacez la cartouche toner 3. Appelez un service qualifié pour obtenir de l'aide.
Print blank page (Impression de page vide)		Vérifiez s'il y a suffisamment de toner dans la cartouche de toner. Si c'est le cas, remplacez la cartouche toner Si cette erreur se reproduit, appelez un service qualifié pour obtenir de l'aide.

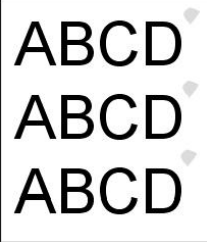
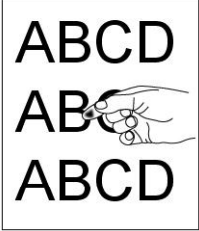
<p>Defective image of regular interval (Image défectueuse à intervalle régulier)</p>		<ol style="list-style-type: none"> 1. Nettoyez le tambour avec un chiffon propre et doux. 2. Appelez un service qualifié pour obtenir de l'aide.
<p>Loose toner (Perte de toner)</p>		<ol style="list-style-type: none"> 1. Si votre papier a une texture plus rugueuse d'un côté, essayez d'imprimer sur le côté le plus lisse. 2. Il se peut que le papier ne réponde pas aux spécifications de l'imprimante (par exemple, la surface du papier n'est pas lisse ou le papier est trop épais). 3. Type de support incompatible. Choisissez le type de support approprié pour votre papier.

Assistance technique

Si le problème persiste après avoir essayé la solution ci-dessus, n'hésitez pas à contacter notre support technique.

Contactez-nous SVP à:

Autre

Avision Inc.

No.20, Creation Road, Science-Based Industrial Park, Hsinchu, Taiwan, R.O.C.

Téléphone: +886 (3) 578-2388

Fac-similé: +886 (3) 577-7017

Courrier électronique: service@avision.com.tw

Web site: <http://www.avision.com>

EU et Canada

Avision Labs, Inc.

6815 Mowry Ave., Newark CA 94560, USA

Téléphone: +1 (510) 739-2369

Fac-similé: +1 (510) 739-6060

Courrier électronique: support@avision-labs.com

Web site: <http://www.avision.com>

La Chine

Shanghai Technical Support Center

7A, No. 1010, Kaixuan Road, Shanghai 200052 P.R.C.

Téléphone: +86-21-62816680

Fac-similé: +86-21-62818856

Courrier électronique: sales@avision.net.cn

Web site: <http://www.avision.com.cn>

Zone Europe

Avision Europe GmbH

Bischofstr. 101 D Allemagne Krefeld-47809

Téléphone: +49-2151-56981-40

Fac-similé: +49-2151-56981-42

Courrier électronique: info@avision-europe.com

Web site: <http://www.avision.de>

Espaço Brasil

Avision Brasil Ltda.

Avenida Jabaquara, 2958 - Cj. 75 - Mirandópolis

São Paulo / SP

Téléphone: +55 - 11 2737-2005

Courrier électronique: suporte@avision.com.br

Web site: <http://www.avision.com.br>

11. Caractéristiques

Les spécifications sont susceptibles d'être modifiées sans préavis. Pour avoir des spécifications détaillées, rendez-vous sur notre site Web à <http://www.avision.com>

General (Généralités)		
Type	Périphérique multifonction	
Fonctions	Copieur-Imprimante-Scanner-E-mail	
Dimensions (LxPxH)	404 x 380 x 366 mm	
Poids	10.7 kg	
Capacité papier maximale	250 (bac principal) (70 g/m ²) 10 (bac manuel) (70 g/m ²) 75 (ADF) (70 g/m ²)	
Écran	TFT 4,3 po.	
Connectivité	USB 2.0 haute vitesse (périphérique/hôte) (compatible avec USB 3.0) 10/100/1000 Base-Tx Ethernet Wi-Fi : 802.11 b/g/n (Pour le modèle est livré avec un dongle Wi-Fi)	
Environnement d'exploitation	Température	10°C ~ 32°C
	Humidité	15% ~ 80% HR
Environnement de stockage	Température	-40°C ~ 65°C
	Humidité	10% ~ 90% HR
Consommation électrique	110~127Vac, 50/60Hz,9A Ou 220~240Vac, 50/60Hz, 4.5A	
Durée de vie de la cartouche de toner	3.000 impressions	
Durée de vie du tambour	*30.000 impressions	
Durée de vie du produit	120.000 impressions	

*Le rendement du tambour est basé sur 3 pages par travail [lettre/A4 recto].
Le nombre de pages peut être affecté en raison du type de support ou du format de papier.

Copy Functions (Fonctions de copie)	
Tailles de copie	Légal, Lettre, A4, A5
Taille de scannage maximale	Légal (216 x 356 mm (8,5 x 14 po) (chargeur automatique de documents)
Vitesse de copie	40 cpm (A4, 1 à N)
Nombre de copies	Jusqu'à 99, remise à 1 automatique
Zoom	25 ~ 400%
Copie N-plus	2 en1 / 4 en 1 / carte d'identité
Mode de copie	Texte/Mixte
Print Function (Fonction d'impression)	
Procédé d'impression	Laser mono
Vitesse d'impression	40 ppm (A4)
Taille d'impression maximale	216 x 356 mm (8 x 14 po.)
Taille d'impression minimale	76,2 x 127 mm (3 x 5 po.)
Résolution	1200 x 1200 ppp
PDL/Émulations	GDI/PCL/PS
First Print Out Time Première impression	<5.9 secondes
Effacement des bords	4,3 mm (haut, bas, gauche, droite)
Mise à l'échelle	25 ~ 400%
Impression recto-verso	Oui
Impression en réseau	Oui
Scan Function (Fonction de scannage)	
Type de scanner	À plat/Chargeur automatique de documents/CIS
Taille de scannage maximale	Légal (216 x 356 mm (8,5 x 14 po) (chargeur automatique de documents)
Résolution optique	1200 x 1200 ppp
Profondeur de bit de scannage	Couleur - 24 bits (sortie)/48 bits (entrée) Gray - 8 bits (sortie)/16 bits (entrée) N/B - 1 bit
Format de fichier	M-PDF, PDF, JPG (ne prend pas en charge le noir et blanc), BMP (pour le noir et blanc uniquement), TIFF, M-TIFF
Destinations de scannage	Scannage vers e-mail, FTP/SMB, clé flash USB (type de partition FAT16/FAT32)

Wi-Fi Specifications:

The model (CF-811AC/CF-WU810N) of Wi-Fi module varies according to countries/regions.

Model: CF-811AC

Main Chipset	RTL8811CU
Host Interface	USB 2.0
Frequency Range	2.4GHz/5.8GHz Dual-Channel
Wi-Fi Standard	IEEE802.11a
	IEEE802.11b
	IEEE802.11g
	IEEE802.11n
	IEEE802.11ac
Transmit Speed	11b : 1/2/5.5/11Mbps
	11g : 6/9/12/18/24/36/48/54Mbps
	11n : 200Mbps
	11ac : 433Mbps
Transmit Power	Max. 17 dBm
Security	WPA-PSK/WPA2-PSK
	WPA/WPA2
	WEP
Operating System	Windows XP/Vista/7/8/8.1/10 (32/64 bit)
	MacOS10.6~MacOS10.15

Model: CF-WU810N

Main Chipset	RTL8188EUS
Host interface	USB 2.0
Frequency Range	2.412~2.484 GHz
Wi-Fi Standard	IEEE 802.11b IEEE 802.11g IEEE 802.11n
Transmit Speed	11b: 1/2/5.5/11 Mbps 11g: 6/9/12/24/36/48/54 Mbps 11n: 150 Mbps
Transmit Power	Max. 18 dBm
Security	WPA-PSK/WPA2-PSK WPA/WPA2 WEP
Operating System	Windows XP/Vista/7/8/8.1/10 (32/64 bit) Max OS 10.6 ~10.11 Linux Kernel 2.6.18~3.10