

---

# Stampante multifunzione

## Manuale utente

---

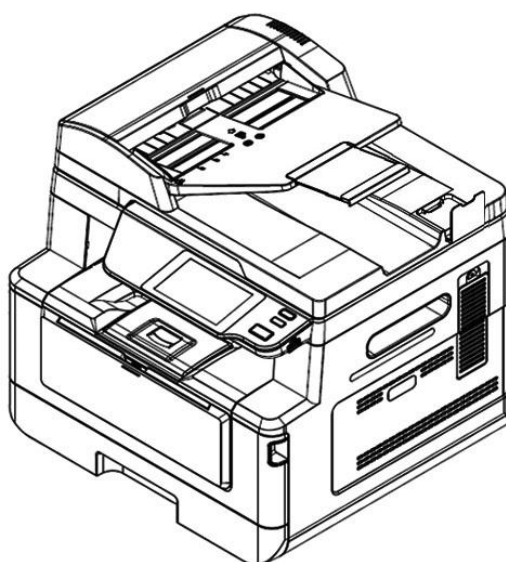

**Avision Inc.**

## **Avvertenza FCC sulle interferenze**

Questo apparecchio genera ed utilizza frequenze radio, e potrebbe causare interferenze con la ricezione di radio e televisioni in caso non sia installato ed utilizzato correttamente. Questo fatto è stato sottoposto a verifica ed è stato ritenuto conforme alle limitazioni di un dispositivo per la computazione di classe B, in accordo con le caratteristiche tecniche segnalate nella Sezione 15 del regolamento FCC. Queste caratteristiche tecniche sono intese a dare una protezione ragionevole da questo tipo di interferenze in installazioni residenziali. Tuttavia non vi è alcuna garanzia che queste interferenze non si verifichino in una particolare installazione. Se questo apparecchio dovesse causare interferenze dannose alla ricezione radio o televisiva (cosa che può essere verificata accendendo e spegnendo l'apparecchio), l'utente è invitato a cercare di correggere l'interferenza con una delle seguenti procedure:

- Ri-orientate o riposizionate l'antenna ricevente.
- Aumentate la distanza tra l'apparecchiatura e l'equipaggiamento ricevente.
- Collegate l'equipaggiamento ad una presa o circuito di corrente diverso da quello a cui è collegato l'apparecchio ricevente.
- Consultate il rivenditore o un tecnico radio/TV.



## **Avviso legale - Unione Europea**

I prodotti a marchio CE sono conformi alle seguenti Direttive EU:

- Direttiva Bassa Tensione 2014/35/CE
- Direttiva sulla compatibilità elettromagnetica 2014/30/CE
- Restrizioni nell'impiego di determinate sostanze pericolose, Direttiva 2011/65/UE (RoHS)
- RED direttiva (la direttiva apparecchiature radio) (2014/53/EC)

Questo prodotto soddisfa i limiti di Classe B delle normative EN55032, EN55035 e gli standard di sicurezza della normativa EN62368-1.

\*L'unità è stata certificata come prodotto Laser di Classe 1. Questa certificazione significa che il prodotto non produce radiazioni laser pericolose.

## Smaltimento di apparecchiature da rottamare da parte di privati nell'Unione Europea



Questo simbolo che appare sul prodotto o sulla confezione indica che il prodotto non deve essere smaltito assieme agli altri rifiuti domestici. Gli utenti devono provvedere allo smaltimento delle apparecchiature da rottamare portandole al luogo di raccolta indicato per il riciclaggio delle apparecchiature elettriche ed elettroniche. La raccolta e il riciclaggio separati delle apparecchiature da rottamare in fase di smaltimento favoriscono la conservazione delle risorse naturali e garantiscono che tali apparecchiature vengano rottamate nel rispetto dell'ambiente e della tutela della salute. Per ulteriori informazioni sui punti di raccolta delle apparecchiature da rottamare, contattare il proprio comune di residenza, il servizio di smaltimento dei rifiuti locale o il negozio presso il quale è stato acquistato il prodotto.

## Informazioni sulla sicurezza

Quando si utilizza questo apparecchio, seguire sempre le precauzioni di sicurezza di seguito.

### Sicurezza durante l'utilizzo

Nel presente manuale vengono utilizzati i seguenti simboli importanti:

#### **⚠ AVVERTENZA:**

Indica situazioni potenzialmente pericolose le quali, se non si osservano le istruzioni, potrebbero comportare il decesso o lesioni gravi.

#### **⚠ ATTENZIONE:**

Indica una situazione potenzialmente pericolosa la quale, se non si osservano le istruzioni, potrebbe comportare lesioni di lieve o moderata entità o danni materiali.

#### **Importante:**

Indica i requisiti e le restrizioni per l'uso. Leggere e osservare queste istruzioni per garantire un corretto funzionamento e per evitare danni alla macchina.

#### **Nota:**

Indica ulteriori spiegazioni o chiarimenti. Si consiglia la lettura.

#### **⚠ AVVERTENZA:**

Per evitare scosse elettriche o incendi, non rimuovere i coperchi o le viti diverse da quelle specificate nel presente manuale.

### **ATTENZIONE:**

- ✓ Per ridurre il rischio di incendio, usare solo un cavo di linea di telecomunicazioni n. 26AWG o più grande.
- ✓ Scollegare l'adattatore tirando la spina, non il cavo.

## **Avviso**

### **Importante**

- Non effettuare copie di elementi la cui copia è vietata dalla legge.
- La copia dei seguenti elementi è normalmente vietata dalle leggi locali:  
ricevute bancarie, marche da bollo, obbligazioni, certificati azionari, assegni circolari, assegni.

## **Copyright e marchi di fabbrica**

Ethernet è un marchio registrato di Xerox Corporation.

Microsoft, Windows 7, Windows 8, Windows 10 e Windows 11 sono marchi registrati di Microsoft Corporation negli Stati Uniti e/o in altri Paesi.

Altri nomi di prodotto utilizzati nel presente documento hanno solo scopo identificativo e possono essere marchi di fabbrica delle rispettive società. Decliniamo qualsiasi diritto su questi marchi.

## **Garanzia**

Le informazioni contenute nei presenti documenti sono soggette a cambiamenti senza preavviso.

Il produttore non rilascia alcuna garanzia in merito a questo materiale, incluse, ma non solo, le garanzie implicite di idoneità per un particolare scopo.

Il produttore non è responsabile degli errori contenuti nel presente documento o dei danni accidentali o consequenziali in relazione alla fornitura, alle prestazioni o all'uso di questo materiale.

### **Guida alla sicurezza del prodotto**

Leggere attentamente tutte le istruzioni e seguire tutte le istruzioni e le avvertenze prima di installare ed utilizzare il dispositivo.

Le indicazioni che seguono sono usate in questo documento per evitare qualsiasi possibilità di incidenti o danni alle persone e/o al dispositivo.



#### **AVVISO:**

Indica una situazione potenzialmente pericolosa che può provocare la morte o gravi lesioni se non sono seguite le istruzioni.



#### **ATTENZIONE:**

Indica una situazione potenzialmente pericolosa che potrebbe provocare infortuni leggeri o moderati e/o danni alle proprietà se non sono seguite le istruzioni.

I seguenti simboli indicano che la relativa sezione include avvertenze di sicurezza. Punti di attenzione specifici sono indicati all'interno del simbolo.



[Avviso generale]



[Avviso di alta temperatura]



[Avviso di pericolo di folgorazione]

I seguenti simboli indicano che la sezione correlata include informazioni sulle azioni proibite. I dettagli dell'azione vietata sono indicati all'interno del simbolo.



[Avviso di azione vietata]



[Disassemblaggio vietato]

I seguenti simboli indicano che la sezione correlata include informazioni sulle azioni che devono essere eseguite. I dettagli dell'azione richiesta sono indicati all'interno del simbolo.



[Avviso di azione richiesta]



[Rimuovere la spina di alimentazione dalla presa]

## Installazione e ambiente operativo



### Warning

Non installare l'apparecchiatura vicino a luce solare diretta, unità di riscaldamento o di condizionamento dell'aria. La luce diretta del sole o alte temperature possono danneggiare la macchina.	
Non installare l'apparecchiatura in un luogo umido o polveroso. Se polvere o polvere aderiscono alla spina di alimentazione, pulire la spina per evitare incendi o scosse elettriche.	
Tenere il foro di ventilazione sul retro della stampante ad almeno 10 cm di distanza dalla parete per evitare il surriscaldamento e il fuoco.	
Non posizionare o conservare il dispositivo: <ul style="list-style-type: none"><li>• Ambientazione esterna</li><li>• In prossimità di sporcizia o polvere, acqua o fonti di calore eccessive</li><li>• In luoghi soggetti a urti, vibrazioni, alte temperature o umidità, luce solare diretta, forti sorgenti luminose o rapidi cambiamenti di temperatura o umidità</li></ul>	
Posizionare l'apparecchiatura in modo sicuro su una superficie piana e uniforme. Superfici inclinate o irregolari possono causare problemi meccanici o di alimentazione della carta.	
Non posizionare il dispositivo su tavoli ricket o aslope. Non posizionare il dispositivo su una superficie instabile. Il dispositivo potrebbe cadere e ciò potrebbe causare lesioni.	
Posizionare il dispositivo abbastanza vicino al computer in modo che il cavo di interfaccia possa facilmente raggiungere tra il dispositivo e il computer.	
Non mettere una tazza di caffè, un vaso o un altro contenitore pieno di liquido sulla macchina. Il versamento può danneggiare le parti elettriche e l'isolamento della macchina.	
Fai buon uso della carta riciclata durante la stampa.	



### Attenzione







Collocare il dispositivo in un'area indipendente e ben ventilata.	
Collocare il dispositivo in un luogo con buone condizioni ambientali. Il funzionamento della macchina oltre la temperatura e l'umidità raccomandate potrebbe causare un incendio elettrico.	
Non posizionare oggetti pesanti sull'unità. Potrebbe causare squilibri e il dispositivo potrebbe cadere. Ciò potrebbe causare lesioni.	
Non posizionare il dispositivo in una posizione che possa ostruire l'uscita dell'unità, poiché potrebbe causare inceppamenti della carta.	

## Informazioni sulla sicurezza durante l'operazione





### Warning



<p>Per prevenire gli incendi, non utilizzare spray infiammabili vicino alla macchina.</p>	
<p>Non tentare mai di aprire una copertura fissa. In caso contrario, sussiste il pericolo di scosse elettriche, incendi e raggi laser e potrebbe causare cecità.</p>	
<p>Non smontare, modificare o tentare di riparare da soli l'opzione del dispositivo o del dispositivo, tranne nei casi specificati nella documentazione del dispositivo. Ciò potrebbe causare incendi, scosse elettriche o lesioni.</p>	
<p>Non tentare di modificare la macchina o le sue parti. Evitare il contatto con la parte interna ad alta tensione o il raggio di luce laser, potrebbe causare elettrocuzione o cecità.</p>	
<p>Se questo prodotto diventa eccessivamente caldo o emette fumo, o odori o rumori insoliti, spegnere immediatamente l'interruttore di alimentazione, scollegare il cavo di alimentazione dalla presa di corrente e chiamare il rappresentante dell'assistenza autorizzato. Se continui a usarlo così com'è, potrebbe verificarsi un incendio o una scossa elettrica.</p>	
<p>Fare attenzione a non far cadere graffette, punti metallici o altri oggetti metallici nella macchina.</p>	
<p>L'interno di questo prodotto ha aree soggette ad alte temperature, che possono causare ustioni. Quando si controlla l'interno dell'unità per malfunzionamenti come l'errata alimentazione della carta, non toccare le posizioni (attorno all'unità di fusione, ecc.) Che sono indicate da "Attenzione! Etichetta di avvertenza "superficie calda".</p>	
<p>In condizioni normali, le piccole quantità di gas ozono prodotto dalla macchina sono innocue. Tuttavia, se la macchina viene utilizzata per un lungo periodo o all'interno di una piccola stanza, è necessario accertarsi che l'area sia adeguatamente ventilata. Anche arieggiare la stanza se si nota che la macchina odora dopo un periodo di uso frequente o prolungato.</p>	

Non tentare di rimuovere i coperchi e i pannelli che sono stati fissati al prodotto. Alcuni prodotti hanno all'interno una parte di alta tensione o una fonte di raggio LSU che potrebbe causare una scossa elettrica o cecità.	
Non modificare questo prodotto in quanto potrebbero verificarsi incendi, scosse elettriche o guasti. Se il prodotto utilizza una testina di stampa LSU, la sorgente del raggio LSU potrebbe causare cecità.	
Se questo prodotto è caduto o il suo coperchio è danneggiato, spegnere immediatamente l'interruttore di alimentazione, scollegare il cavo di alimentazione dalla presa di corrente e chiamare il rappresentante di assistenza autorizzato. Se continui a usarlo così com'è, potrebbe verificarsi un incendio o una scossa elettrica.	
Adottare misure di emergenza appropriate quando si verificano le seguenti condizioni <ul style="list-style-type: none"> <li>• Quando il toner entra negli occhi, lavarlo via con acqua fino a quando gli occhi non sono dolenti. Se la situazione è grave, chiedi un medico per il trattamento.</li> <li>• Quando il toner viene a contatto con la pelle, lavarlo via con sapone e risciacquarlo.</li> <li>• Quando si entra nell'ingresso del toner, lasciare immediatamente la polvere e sciacquare con abbondante acqua.</li> <li>• Quando il toner è nell'addome, sputarlo e consultare un medico.</li> </ul>	
Non utilizzare il dispositivo con le mani bagnate.	
Scollegare il dispositivo e il cavo USB e rivolgersi a personale di assistenza qualificato nelle seguenti condizioni: <ul style="list-style-type: none"> <li>• Il liquido è entrato nel dispositivo.</li> <li>• L'oggetto è entrato nel dispositivo.</li> <li>• Il dispositivo è caduto o la custodia è stata danneggiata.</li> <li>• Il dispositivo non funziona normalmente (cioè l'aspetto di fumo, odore strano, rumore strano, ecc.) O mostra un netto cambiamento nelle prestazioni.</li> </ul>	

 **Attenzione**



Quando si verifica un inceppamento della carta all'interno della macchina, assicurarsi di rimuoverla completamente. La carta rimanente nell'apparecchio potrebbe causare un incendio. Quando la carta è attaccata a un'area invisibile o difficile da vedere, non rimuoverla con la forza per evitare lesioni e contattare il personale di servizio o il rivenditore per assistenza.	
La temperatura all'interno della macchina potrebbe essere molto calda. Quando l'inceppamento della carta viene rilasciato, annotare eventuali etichette di avviso e non toccarlo per evitare ustioni. Si consiglia di eliminare l'inceppamento dopo che la macchina si è raffreddata.	
Quando si eliminano gli inceppamenti della carta, fare riferimento alle istruzioni in questo manuale.	





Quando si utilizza un numero elevato di copie della macchina per un lungo periodo, mantenere l'aria interna che scorre. Altrimenti potresti sentire un mal di testa.	
Scollegare il cavo di alimentazione del dispositivo e il cavo USB prima di pulirlo.	

## Informazioni sui materiali di consumo

### **Warning**



Non disimballare i materiali di consumo e conservare i materiali di consumo della macchina in una di queste posizioni: <ul style="list-style-type: none"> <li>• Ambientazione esterna</li> <li>• In prossimità di sporcizia o polvere, acqua o fonti di calore eccessive</li> <li>• In luoghi soggetti a urti, vibrazioni, alte temperature o umidità, luce solare diretta, forti sorgenti luminose o rapidi cambiamenti di temperatura o umidità</li> </ul>	
Non gettare la cartuccia di toner nel fuoco. Dopo che il toner rimasto nel crogiolo viene a contatto con il fuoco, la polvere potrebbe esplodere e causare lesioni personali.	





### **Attenzione**

Non gettare le cartucce di toner scartate. Si prega di inserire le cartucce del toner usato nei sacchetti di plastica in dotazione e restituirle al rivenditore o al personale di servizio. (Per le posizioni di servizio al cliente intorno alla società, si prega di fare riferimento al nostro sito Web.). Quest'ultima riciclerà la cartuccia di toner usata in conformità con le normative pertinenti.	
I materiali di consumo utilizzati devono essere smaltiti correttamente e in conformità con le normative ambientali locali o smaltiti dal rivenditore designato dell'azienda.	



## Informazioni sulla sicurezza Quando si utilizza il cavo di alimentazione e il cavo USB

### **Warning**

Inserire saldamente il cavo di alimentazione nella presa. Non toccare i pin della spina del cavo di alimentazione con oggetti metallici poiché potrebbero toccare punti di tensione pericolosa o cortocircuito. Ciò può causare incendi, scosse elettriche o lesioni. In caso contrario, potrebbero verificarsi incendi o scosse elettriche.	
Prima di scollegare la spina, spegnere la macchina. Assicurati che le tue mani siano asciutte. Tenere la spina stessa, non il suo cavo, quando si scollega dalla presa.	
Non condividere la potenza con altri dispositivi ad alta potenza, in quanto ciò potrebbe causare incendi o scosse elettriche.	

Non utilizzare prolunghe in quanto ciò potrebbe provocare incendi o scosse elettriche.	
Utilizzare sempre la fonte di alimentazione CA corretta. Per il trasporto e la movimentazione futuri, si prega di conservare tutti i materiali di imballaggio per questo prodotto.	
Utilizzare solo il cavo USB fornito con il dispositivo ed evitare abrasioni, tagli, logoramento, piegatura e attorcigliamento. L'uso di qualsiasi altro cavo USB potrebbe causare incendi, scosse elettriche o lesioni.	
Non conservare i cavi nelle seguenti posizioni: <ul style="list-style-type: none"> <li>● Ambientazione esterna</li> <li>● In prossimità di sporcizia o polvere, acqua o fonti di calore eccessive</li> <li>● In luoghi soggetti a urti, vibrazioni, alte temperature o umidità, luce solare diretta, forti sorgenti luminose o rapidi cambiamenti di temperatura o umidità</li> </ul>	
Tenere il cavo USB in dotazione, ecc., in un luogo fuori dalla portata dei bambini per evitare il rischio di lesioni.	
Si prega di inserire i materiali di imballaggio come i sacchetti di plastica in dotazione in un luogo che i bambini non possono ottenere o scartare per evitare il rischio di soffocamento.	

 **Attenzione**

Se non si utilizza il dispositivo per un lungo periodo di tempo, rimuovere il cavo USB dal connettore.	
Questo prodotto ha una modalità di risparmio energetico e una modalità standby. Lo stato di energia zero può essere raggiunto solo quando il prodotto è collegato senza alcuna alimentazione di ingresso esterna.	
Almeno ogni anno, scollegare il cavo di alimentazione dalla presa a muro per verificare se il cavo di alimentazione è esposto, danneggiato, incrinato, ammaccato, caldo, deformazioni dei perni o segni bruciati. Se queste condizioni esistono, si prega di non utilizzare nuovamente il cavo di alimentazione e contattare il personale di servizio autorizzato o il rivenditore.	
Assicurarsi che il cavo di alimentazione sia collegato a una presa elettrica con messa a terra, altrimenti potrebbe causare un incendio o una scossa elettrica.	
Assicurarsi di collegare completamente il cavo di alimentazione a una presa a muro. Il mancato inserimento completo può causare connessioni instabili e accumulo di calore, creando condizioni non sicure.	
Quando si scollega il cavo di alimentazione dalla presa a muro, assicurarsi di estrarre la spina, non il cavo di alimentazione, in quanto ciò potrebbe danneggiare il cavo di alimentazione e provocare un incendio o una scossa elettrica.	
Per riparare la macchina, assicurarsi di scollegare il cavo di alimentazione dalla presa a muro.	
Assicurarsi che il cavo di alimentazione sia saldamente fissato e non possa inciampare.	

## **Istruzioni sulla sicurezza**

Questa stampante è una stampante di pagina azionata tramite una testina di stampa a LPH (LED Print Head). Non esiste alcuna possibilità di pericolo dalla testina di stampa a LPH, a condizione che la stampante venga utilizzata in base alle istruzioni contenute in questo manuale. Poiché le radiazioni emesse dalla testina di stampa LPH sono completamente confinate all'interno degli alloggiamenti e dei coperchi esterni, i fasci LPH non possono fuoriuscire dalla macchina durante una fase di operazione utente.

# 1. Panoramica

---

## Introduzione: la fotocopiatrice di fama mondiale

Congratulazioni per aver acquistato la fotocopiatrice intelligente più famosa al mondo. Con l'innovativa funzione di copia intelligente, gli utenti non devono più specificare il formato del documento, preoccuparsi se il documento è stato caricato correttamente o se il documento deve essere rivolto verso il basso o verso l'alto. La fotocopiatrice intelligente Avision è in grado di ritagliare il formato carta, selezionare il lato del testo, raddrizzare l'immagine e persino selezionare automaticamente il vassoio della carta corretto! La fotocopiatrice intelligente Avision rende davvero il lavoro di copia perfetto e facile!

La parte migliore è che la fotocopiatrice intelligente Avision integra le funzioni di scansione, copia e stampa in un'unica macchina per semplificare il flusso di lavoro. Grazie al touchscreen LCD nitido e a colori da 4,3" e al pannello di controllo di facile utilizzo, il compito può essere completato in pochi secondi e il documento può essere distribuito e condiviso rapidamente in un modo senza precedenti!

## Caratteristiche

### Posizionamento semplice del documento

Con la funzione di ritaglio e raddrizzamento automatico, gli utenti non devono più posizionare con cura il documento sul bordo delle guide della carta. Anche se il documento è stato posizionato leggermente inclinato nell'alimentatore o sul vetro per documenti, l'immagine può essere prima scansionata, ritagliata e quindi raddrizzata automaticamente.

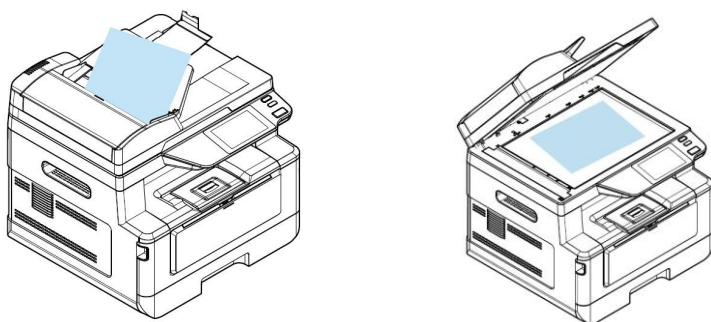

Posizionamento semplice del documento sull'alimentatore o sul piano fisso

## **Rilevare automaticamente il lato testo**

Con un processore avanzato sviluppato da Avison, è possibile scansionare simultaneamente il lato anteriore e posteriore del documento e il lato del testo viene rilevato e copiato automaticamente, eliminando il lato vuoto.

## **Selezione automatica del vassoio della carta**

Il vassoio preimpostato è automatico, il che significa che il prodotto seleziona automaticamente il vassoio che contiene il formato carta più adatto al documento originale.

## **Copia intelligente**

La fotocopiatrice intelligente Avison può eseguire automaticamente la copia dopo aver rilevato il passaggio del documento attraverso l'alimentatore di documenti. Inoltre, con la funzione di anteprima, l'utente può scegliere la copia su un lato o su due lati e verificare se l'immagine è corretta.

## **Funzionalità Duplex (2 lati)**

Utilizzare la funzione di stampa Duplex automatica per risparmiare carta e ridurre i costi.

## **Scansione su dispositivo e USB**

Il prodotto offre una tecnologia di archiviazione dei documenti senza precedenti, trasmettendo i documenti cartacei elettronicamente alla memoria del prodotto o a una chiavetta USB rimovibile.

## **Scansione su e-mail, FTP o SMB**

Il prodotto offre una tecnologia di consegna dei documenti senza precedenti, trasmettendo documenti cartacei elettronicamente su Internet a varie destinazioni tra cui indirizzi e-mail, una chiavetta USB, server ftp o il computer di qualcun altro sulla rete. Il nuovo modo di distribuire i documenti è più veloce, più conveniente e più sicuro di qualsiasi metodo tradizionale come la posta o il corriere.

## **Gestione remota dei dispositivi tramite la pagina web incorporata**

Il prodotto fornisce una pagina web incorporata per consentire all'amministratore di sistema di monitorare in remoto il prodotto gestendo una rubrica telefonica, una rubrica, controllando lo stato dei materiali di consumo della cartuccia del toner, il conteggio delle scansioni, il conteggio delle copie e la creazione di password utente e privilegi per impedire l'accesso non autorizzato.

### **Facile personalizzazione:**

Questo prodotto semplifica e velocizza la personalizzazione dell'utente semplicemente installando un'app (abbreviazione di applicazione) di terzi da eseguire sul prodotto. La nuova app plug-in consente agli utenti di completare le attività di scansione in base al proprio flusso di lavoro. Per un funzionamento più dettagliato, contattare prima il produttore.

## Vista esterna

---

### Vista anteriore

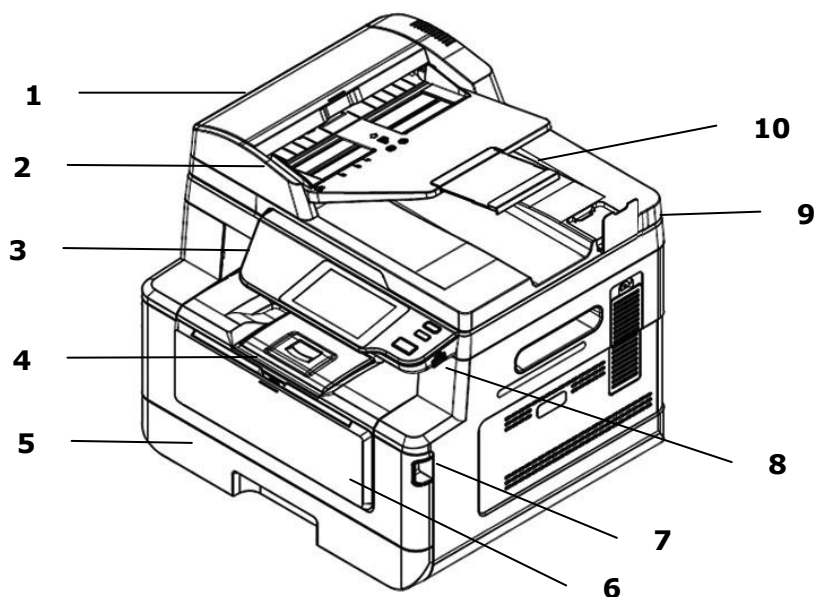

1. Alimentatore automatico documenti	6. Maniglia del coperchio anteriore
2. Guida carta	7. Porta USB (unità flash USB, FAT16/FAT32)
3. Pannello di controllo	8. Maniglia del coperchio laterale
4. Fermo carta	9. Coperchio documenti
5. Vassoio carta principale	10. Estensione

## Vista posteriore

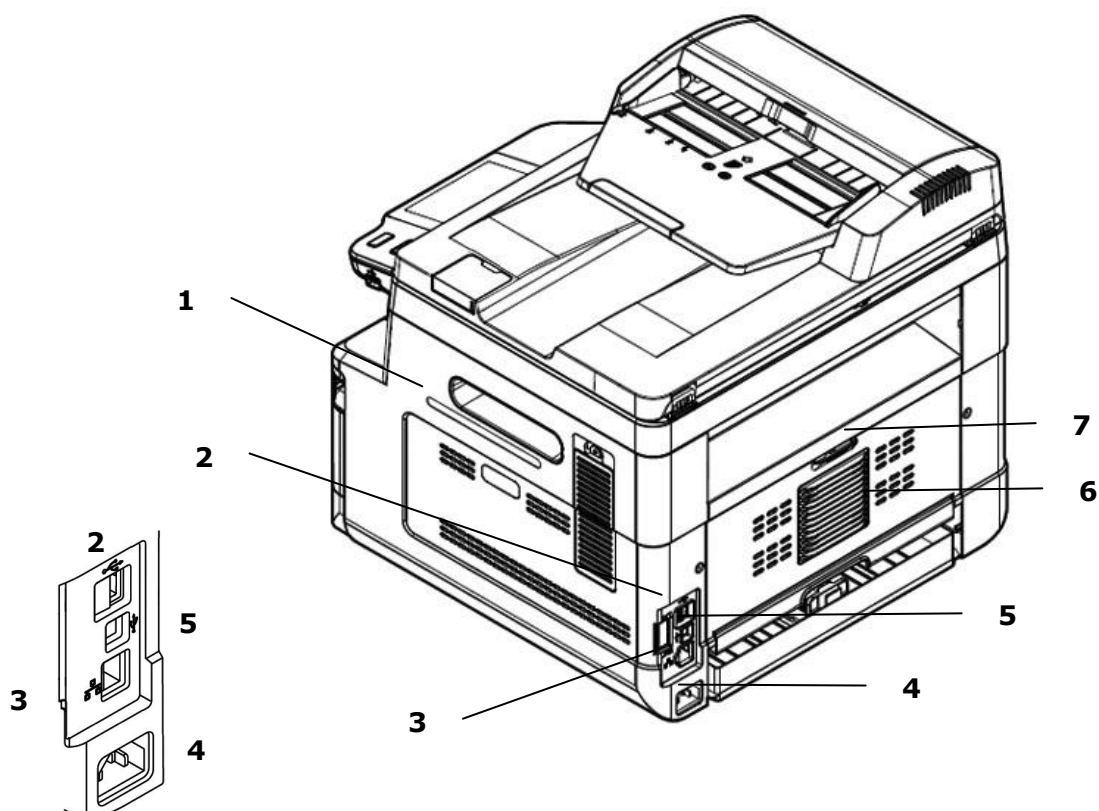

1. Maniglia del coperchio laterale	5. Porta USB (tipo B, a PC)
2. Porta USB (tipo A)	6. Coperchio Posteriore
3. Porta di rete	7. Maniglia del coperchio posteriore
4. Presa di alimentazione	



## Contenuto della confezione

---

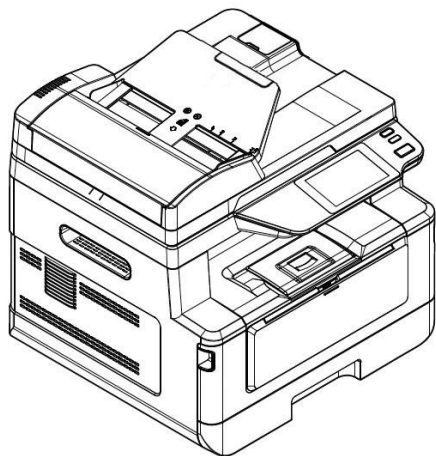

Unità principale

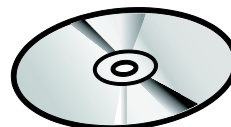

CD-ROM (include driver e manuale dell'utente)

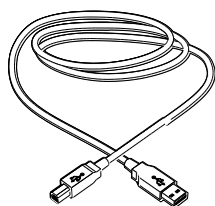

Cavo USB

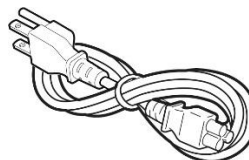

Cavo di alimentazione

## Pannello di controllo

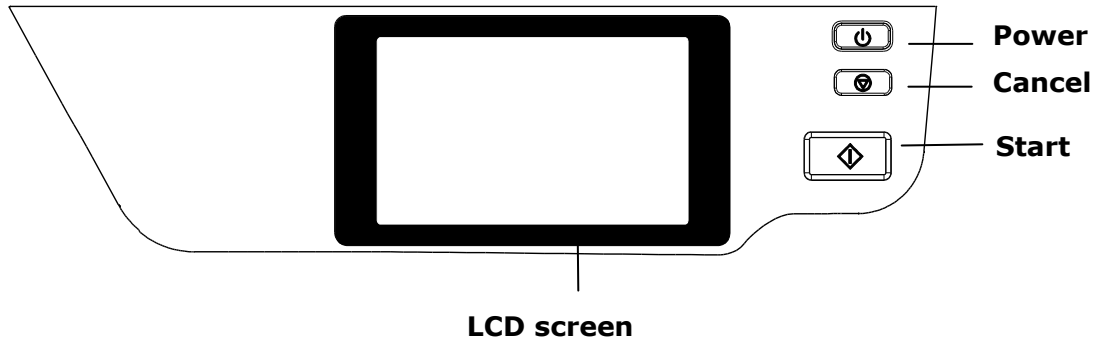

<b>LCD screen (Schermo LCD)</b>	Utilizzato per visualizzare informazioni e garantire l'accesso alle funzioni del prodotto.
<b>Power (Alimentazione)</b>	Premere per accendere la macchina. Long press to turn off the machine.
<b>Stop/Cancel (Arresta/Annulla)</b>	Premere per interrompere il processo attuale.
<b>Start (Avvia)</b>	Premere per avviare la copia, la scansione o un altro processo.

## 2. Installazione della macchina

---

### Precauzioni

- Non installare l'apparecchio accanto a impianti di riscaldamento o condizionamento.
- Non installare l'apparecchio in luoghi umidi o polverosi.
- Collocare l'apparecchio in un luogo separato con buona ventilazione.
- L'apparecchio è dotato delle modalità di risparmio energetico e di standby.

L'apparecchio non può raggiungere lo stato di consumo energetico zero finché è collegato all'alimentazione esterna.

- Assicurarsi di utilizzare la corretta alimentazione CA.
- Conservare la confezione ed i materiali di imballaggio per la spedizione.

### Spazio Operativo

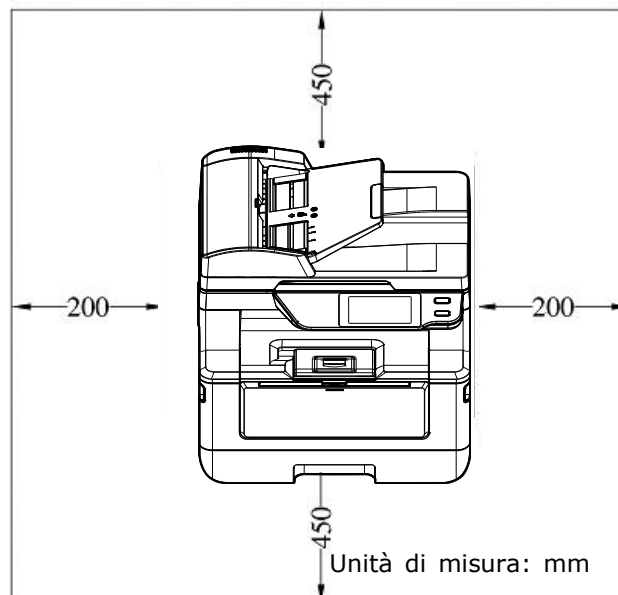

Dimensioni: 404 x 380 x 366 mm

## Rimozione dei materiali di imballaggio

Rimuovere i materiali di imballaggio, compresi i sacchetti di plastica e i nastri per il prodotto.

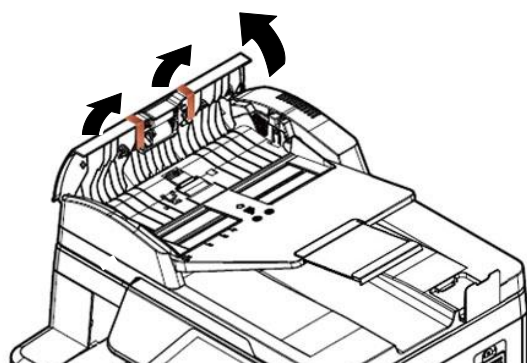
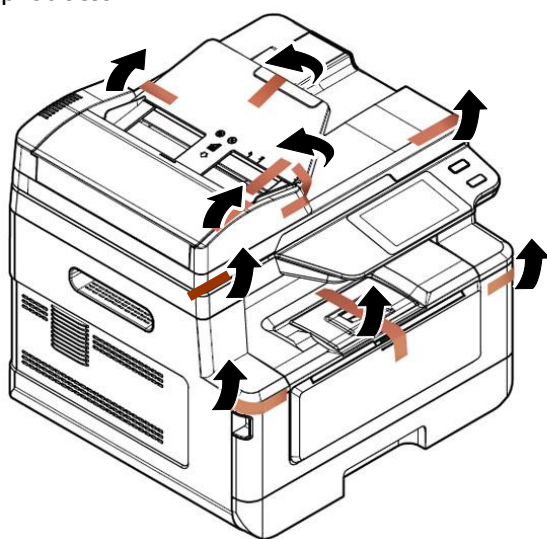

Aprire l'alimentatore automatico documenti e rimuovere i nastri.

## Rimozione dei materiali di imballaggio

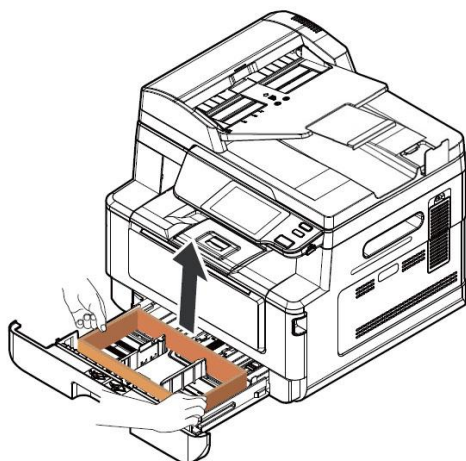

Tirare il vassoio e rimuovere il nastro.

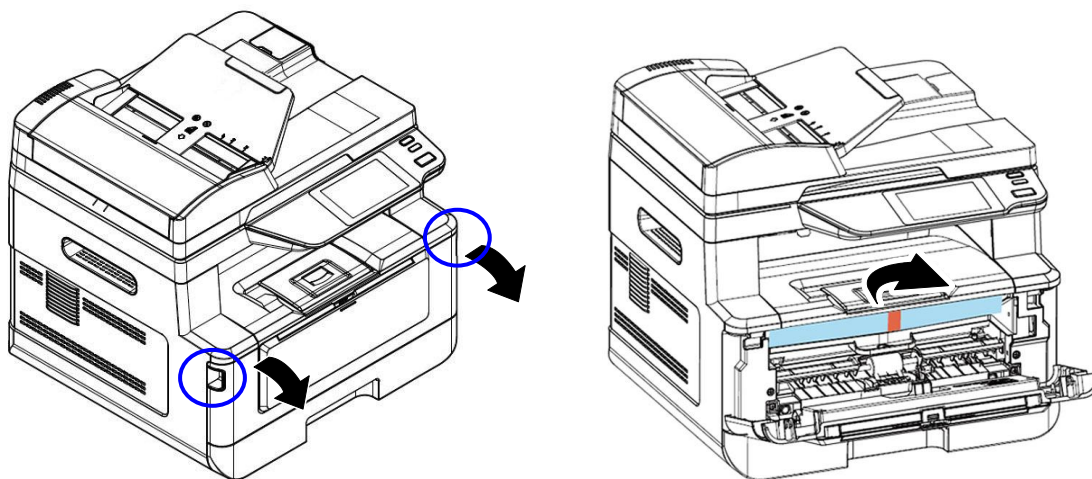

Aprire il coperchio anteriore e rimuovere il materiale di imballaggio.

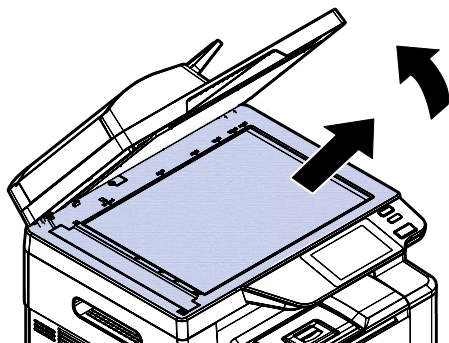

Aprire il coperchio documenti e rimuovere il materiale di imballaggio.

# Entfernen Sie die Abstandshalter

1. Aprire il coperchio posteriore tirando la maniglia del coperchio posteriore.

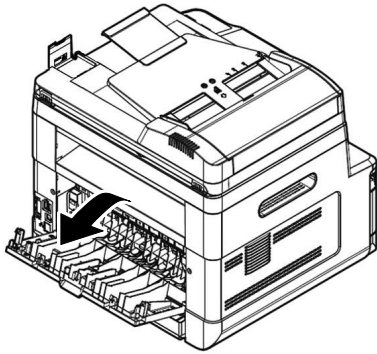

2. Abbassare le due estremità del percorso della carta.

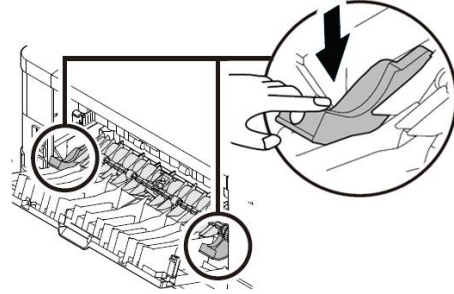

3. Abbassare i bracci di rilascio verdi come indicato.

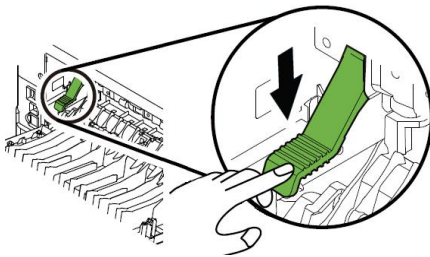

4. Rimuovere i distanziatori su entrambi i lati come illustrato.

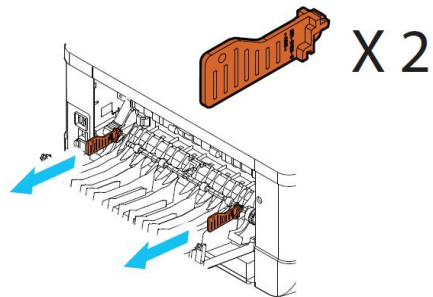

## Rimozione dei nastri della cartuccia toner



### Avvertenza!

Fare attenzione a non inalare il toner.

- Se il toner viene a contatto con gli indumenti o altri tessuti, eliminarlo con un panno asciutto. Lavare gli indumenti in acqua fredda e farli asciugare all'aria.
- Per evitare problemi di qualità di stampa, NON toccare i rulli del toner.
- Per evitare che la cartuccia toner venga danneggiata, non esporla più di pochi minuti.

## Installazione della cartuccia toner

Attenersi alle seguenti procedure per installare la cartuccia toner:

1. Aprire il coperchio anteriore tirando le maniglie su entrambi i lati come mostrato.

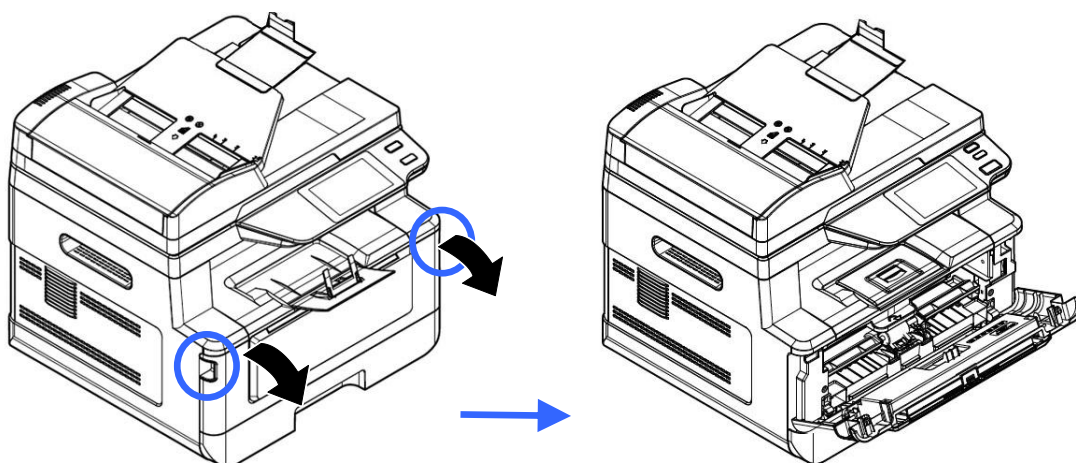

2. Sollevare la maniglia dall'unità tamburo ed estrarlo come mostrato.

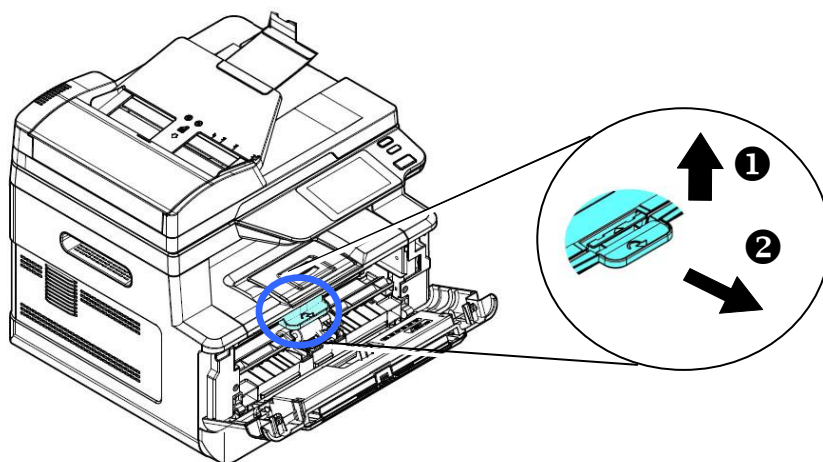

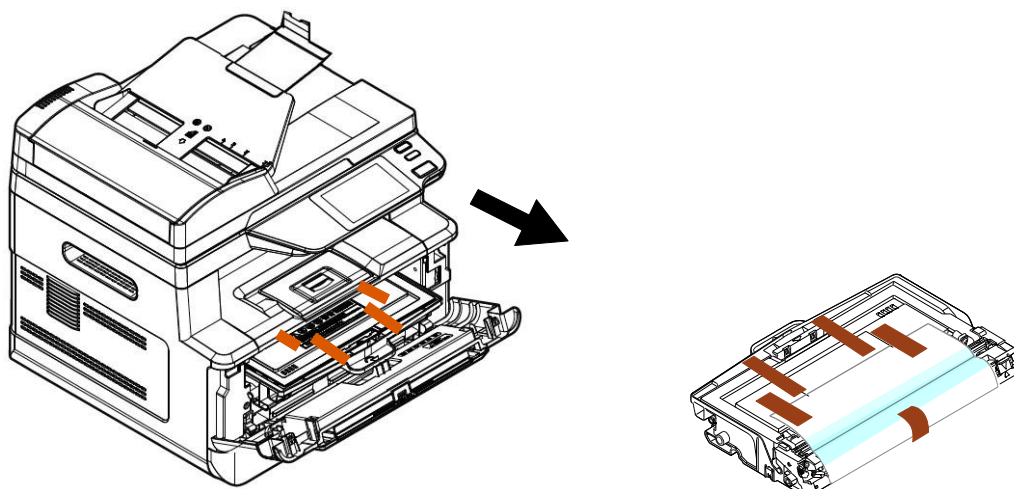

- 3.** Rimuovere i nastri protettivi e l'etichetta sul gruppo tamburo.

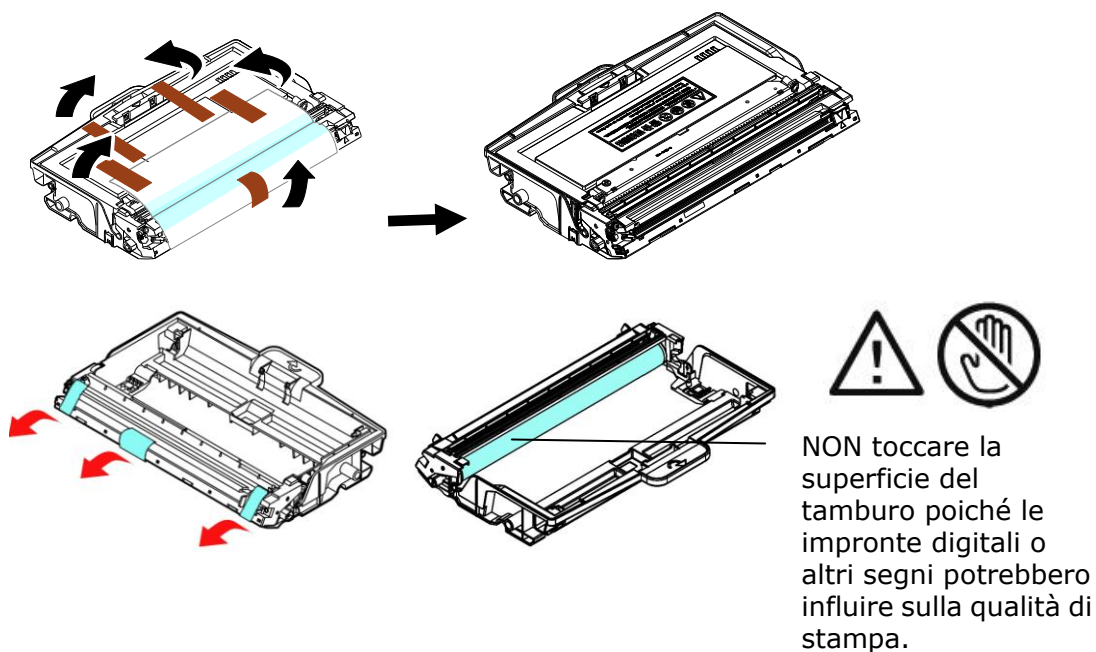

- 4.** Estrarre la guarnizione protettiva della cartuccia del toner fino a rimuoverla completamente.

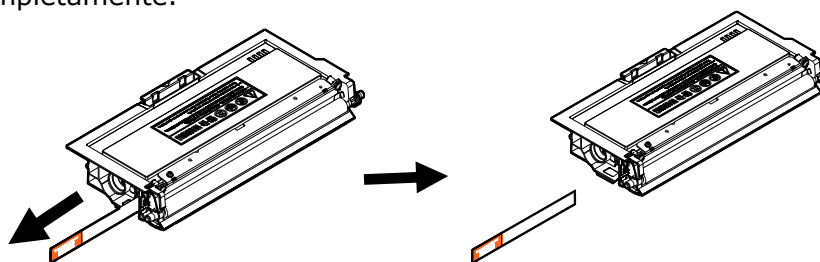

- 5.** Inclinare la cartuccia toner verso l'alto e il basso, quindi verso destra e a sinistra 10 volte per distribuire uniformemente il toner all'interno della cartuccia toner.

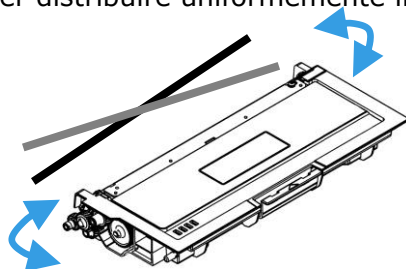



**6.** Installare la cartuccia toner sull'unità tamburo.

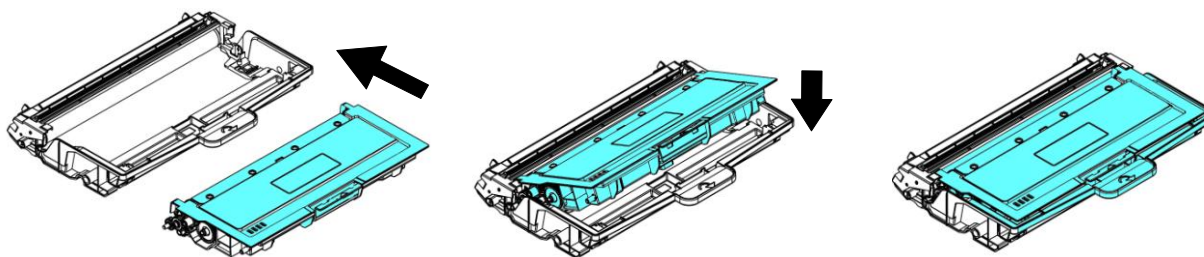

**7.** Tenere la maniglia dell'assieme unità tamburo e cartuccia toner e inserire l'assieme nella posizione originale.

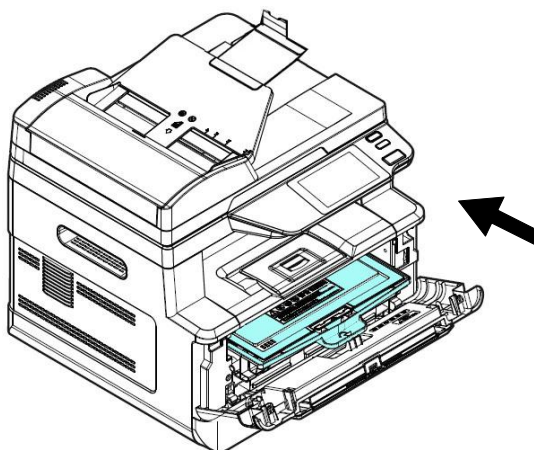

**8.** Premere verso il basso la cartuccia toner per fissarla in posizione.

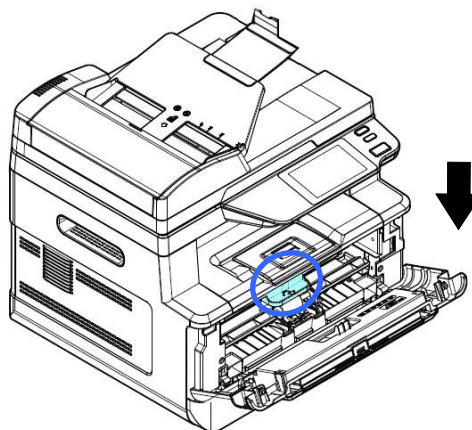

9. Chiudere il coperchio anteriore.

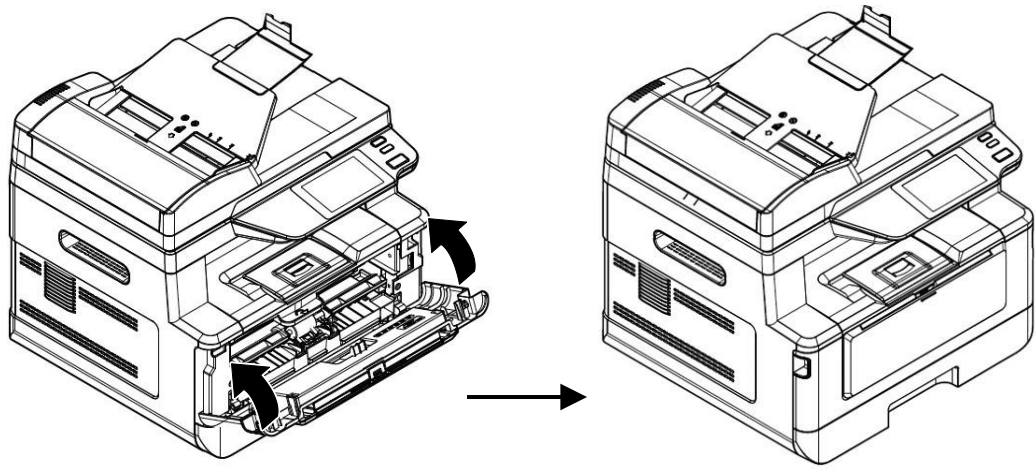

## Installazione dello scomparto di uscita

Sollevare lo scomparto di uscita in posizione di blocco.

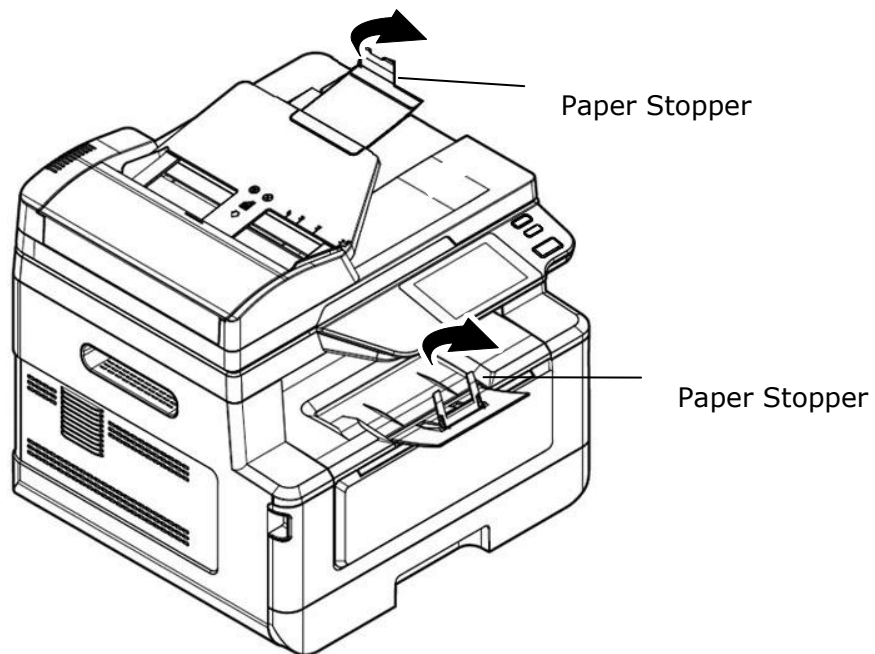

## Caricamento del vassoio di ingresso principale

Per inserire carta nel vassoio di ingresso principale,

1. In primo luogo, sventolare la carta in modo che le pagine non aderiscano tra loro.

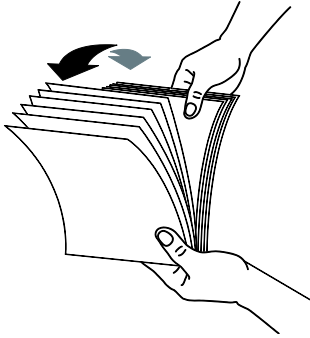

2. Allineare i bordi dei documenti battendo il fondo della pila contro il tavolo. Ruotare la pila di 90 gradi e ripetere.

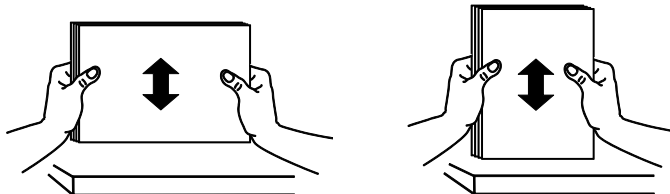

3. Estrarre delicatamente il vassoio principale.

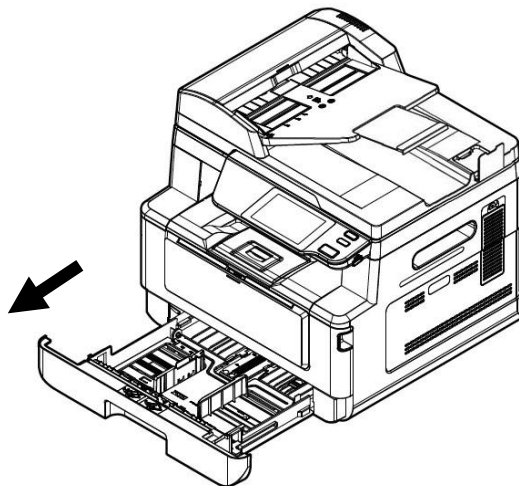

4. Premere la linguetta della guida della larghezza (①), quindi spostare la guida della larghezza (②) nella posizione corretta per il formato di carta caricato.

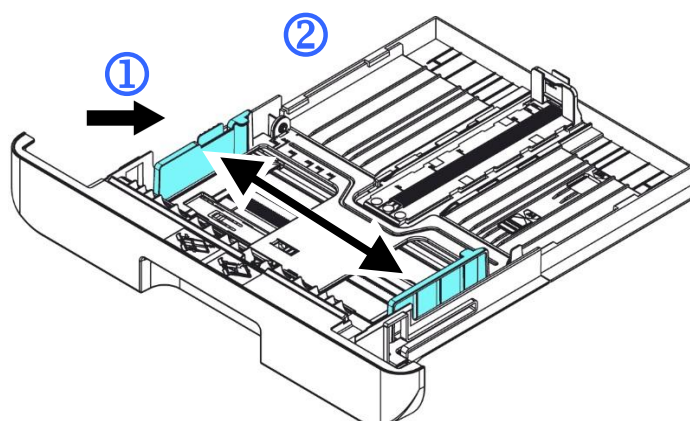

5. Sbloccare la guida della lunghezza, spingere la linguetta della guida della lunghezza verso l'interno (③) come mostrato e far scorrere la guida (④) nella posizione corretta per il formato di carta caricato.

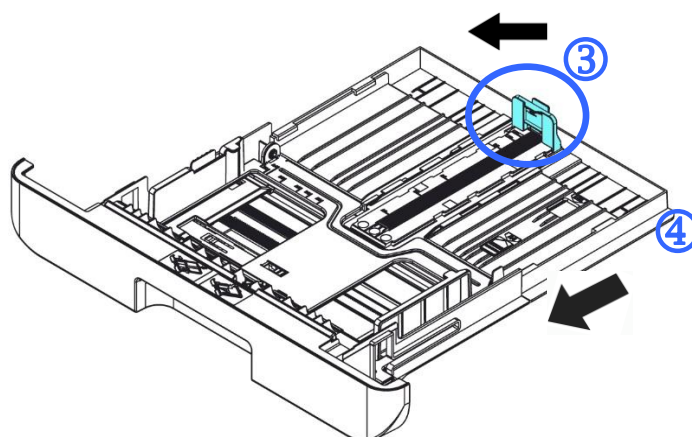

6. Per caricare carta in formato superiore ad A4, premere la prima leva della larghezza (⑤) e spostarla a destra (⑥) alla lunghezza desiderata.

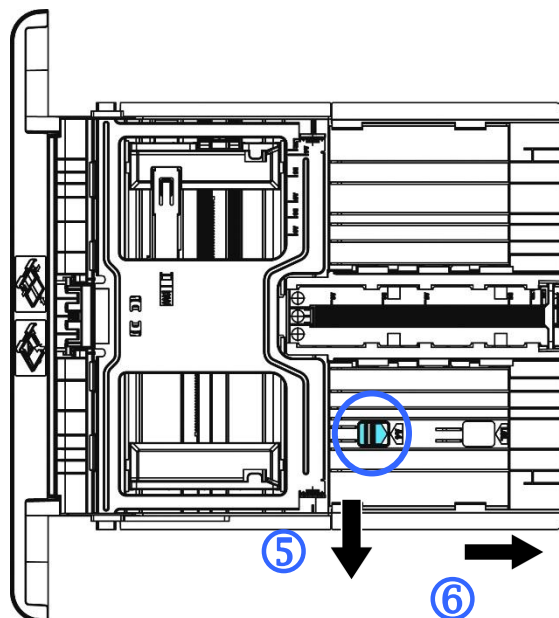

Per riportare la leva della lunghezza su A4, premere la 2<sup>a</sup> leva della lunghezza (7) e spostarla a sinistra (8).

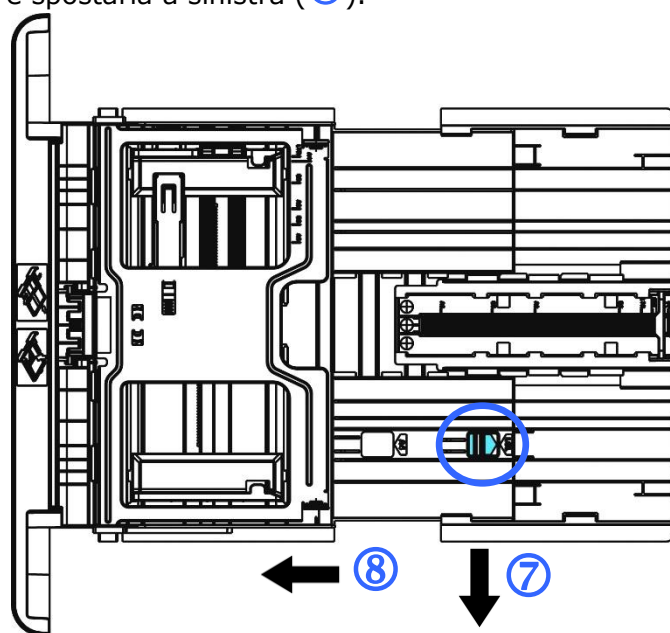

7. Caricare la pila di carta con il **LATO DI STAMPA RIVOLTO VERSO IL BASSO** come mostrato.

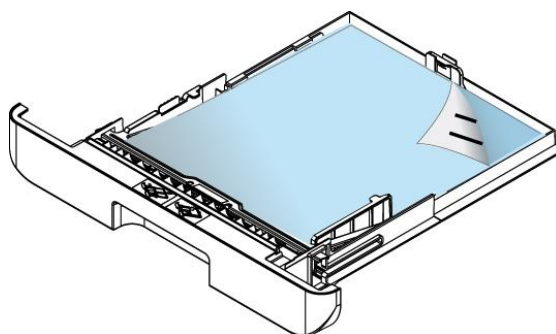

**8.** Inserire il vassoio.

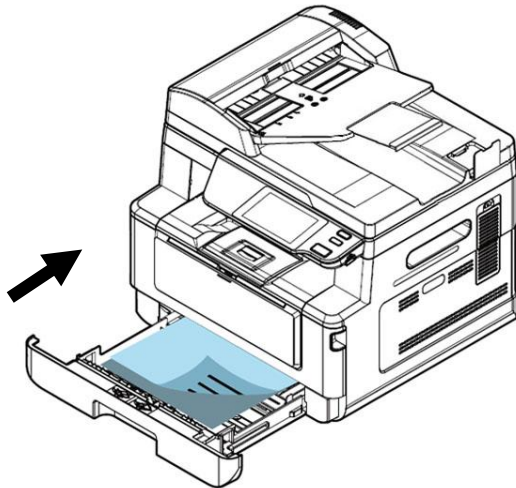

**Nota:**



Per evitare la possibilità di inceppamento, assicurarsi che la linguetta della guida della lunghezza e la leva della lunghezza siano installate nelle posizioni corrette.

Assicurarsi che l'estremità della carta venga leggermente a contatto con la guida della lunghezza come indicato di seguito.

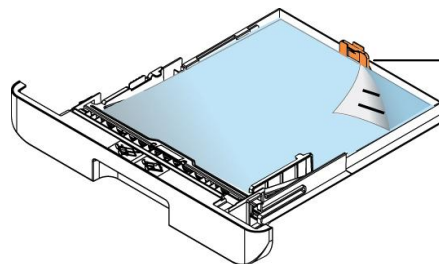

Linguetta  
della guida  
della  
lunghezza

## Formati carta e grammature utilizzati per il vassoio di ingresso principale

<b>Paper capacity (Capacità carta)</b>	250 pagine (carta comune 70 g/m <sup>2</sup> )
<b>Paper size (Formato carta)</b>	A4 (210 x 297 mm) A5 (149 x 210 mm) A6 (105 x 149 mm) B5 (JIS) (182 x 257 mm) B6 (JIS) (125 x 176 mm) Letter (216 x 279 mm) Legal (216 x 356 mm) Legal 13 (216 x 330 mm) Oficio (216 x 340 mm) Formato personalizzato: 76,2 x 127 mm ~ 216 x 558 mm
<b>Paper weight (Grammatura carta)</b>	60 ~ 120 g/m <sup>2</sup>

\* La stampa fronte/retro è disponibile solo per carta in formato Legal, Legal 13, Oficio, A4, B5 (JIS), Formato personalizzato (>B5), o Letter.



### Nota:

- Per garantire la migliore qualità di stampa e copia, utilizzare la carta o i supporti consigliati.
- Assicurarsi di sventolare la carta prima di caricarla nel vassoio.
- Se vi sono istruzioni relative al lato di stampa sulla confezione della carta, seguire le istruzioni per caricare correttamente la carta con il lato di stampa adeguato nel vassoio.
- Se la qualità di stampa non è soddisfacente o si verificano facilmente inceppamenti della carta, capovolgere la pila di carta in modo che la pagina superiore sia in basso, quindi ricaricarla nel vassoio.
- Imballare e sigillare la carta rimanente nell'imballaggio originale e conservare la carta in un luogo buio e asciutto lontano dal sole. La carta che raccoglie molta umidità causa facilmente degli inceppamenti durante la stampa.



## Caricamento del vassoio manuale

Per stampare carta in formato diverso, è possibile utilizzare il vassoio manuale.

1. Aprire il vassoio manuale afferrando la maniglia e tirandola verso il basso.

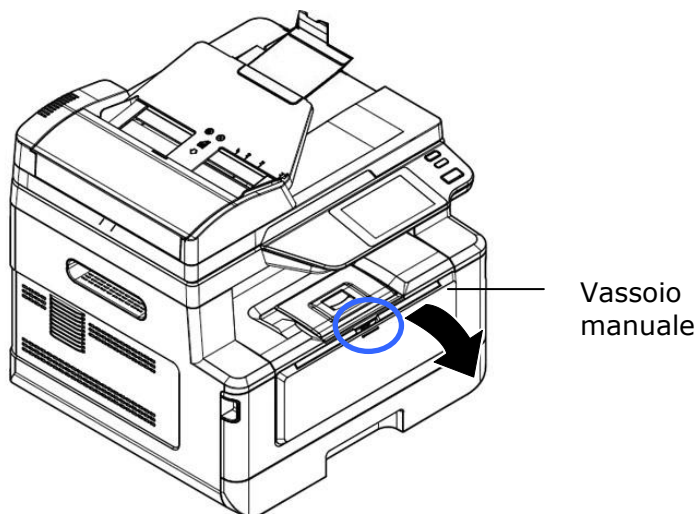

2. Estrarre l'estensione del vassoio manuale in base al formato della carta.

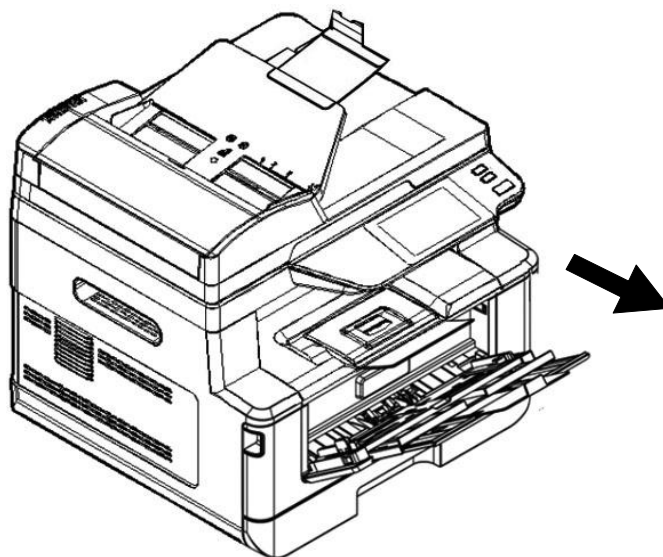

3. In primo luogo, sventolare la carta in modo che le pagine non aderiscano tra loro.

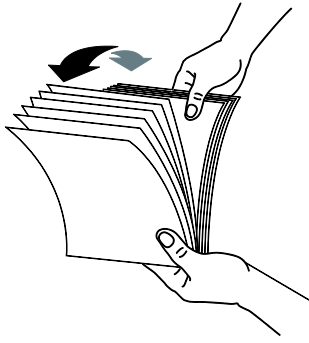

4. Allineare i bordi dei documenti battendo il fondo della pila contro il tavolo. Ruotare la pila di 90 gradi e ripetere.

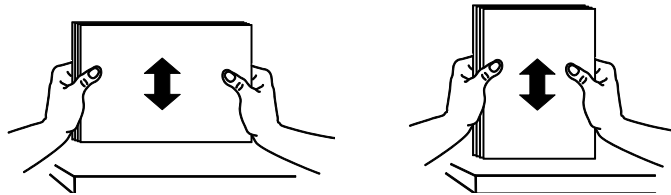

5. Caricare la pila di carta con il **LATO DI STAMPA RIVOLTO VERSO L'ALTO** come mostrato.

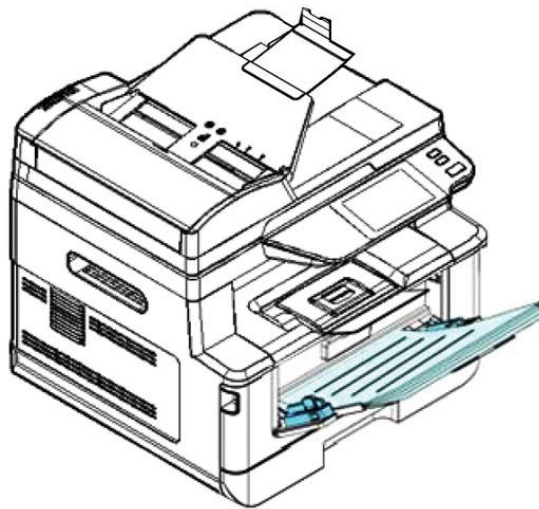

6. Far scorrere le guide della carta in modo che vengano leggermente a contatto con la pila di carta.

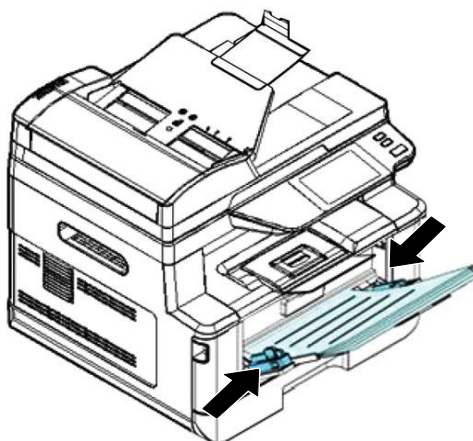

### Formati carta e grammature utilizzati per il vassoio manuale

<b>Capacità carta</b>	10 pagine (carta comune 70 g/m <sup>2</sup> )
<b>Formato carta</b>	A4 (210 x 297 mm) A5 (149 x 210 mm) A6 (105 x 149 mm) B5 (JIS) (182 x 257 mm) B6 (JIS) (125 x 176 mm) Letter (216 x 279 mm) Legal (216 x 356 mm) Legal 13 (216 x 330 mm) Oficio (216 x 340 mm) Formato personalizzato: 76,2 x 127 mm ~ 216 x 558 mm
<b>Grammatura carta</b>	60 ~ 163 g/m <sup>2</sup> (10 pagine) 60 ~ 200 g/m <sup>2</sup> (1 pagine)

\* La stampa fronte/retro è disponibile solo per carta in formato Legal, Legal 13, Oficio, A4, B5 (JIS), Formato personalizzato (>B5), o Letter.



#### Nota:

- Per garantire la migliore qualità di stampa e copia, utilizzare la carta o i supporti consigliati.
- Assicurarsi di sventolare la carta prima di caricarla nel vassoio.
- Se vi sono istruzioni relative al lato di stampa sulla confezione della carta, seguire le istruzioni per caricare correttamente la carta con il lato di stampa adeguato nel vassoio.
- Se la qualità di stampa non è soddisfacente o si verificano facilmente inceppamenti della carta, capovolgere la pila di carta in modo che la pagina superiore sia in basso, quindi ricaricarla nel vassoio.
- Imballare e sigillare la carta rimanente nell'imballaggio originale e conservare la carta in un luogo buio e asciutto lontano dal sole. La carta che raccoglie molta umidità causa facilmente degli inceppamenti durante la stampa.

## Collegamento all'alimentazione

---

1. Collegare la piccola estremità del cavo di alimentazione al connettore di alimentazione del prodotto.
2. Collegare l'altra estremità ad un'adeguata presa di corrente.

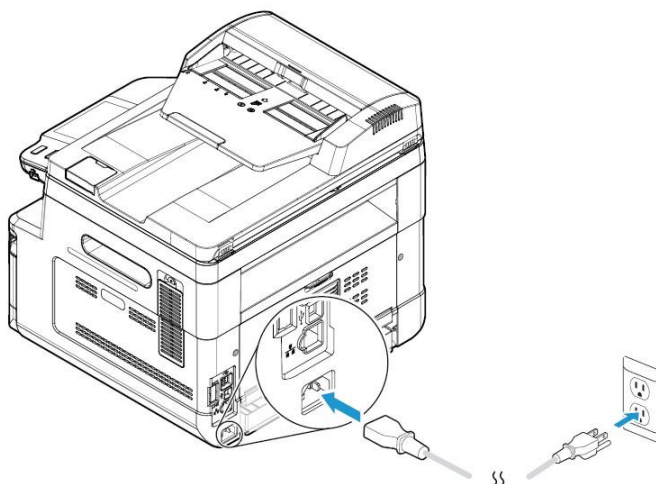

## Accensione della macchina

---

Per accendere il prodotto, premere il tasto Power (Alimentazione)  sul pannello di controllo, il LED si accende fisso. Per spegnere il prodotto, tenere premuto il tasto Power (Alimentazione) per tre secondi e il LED si spegne.

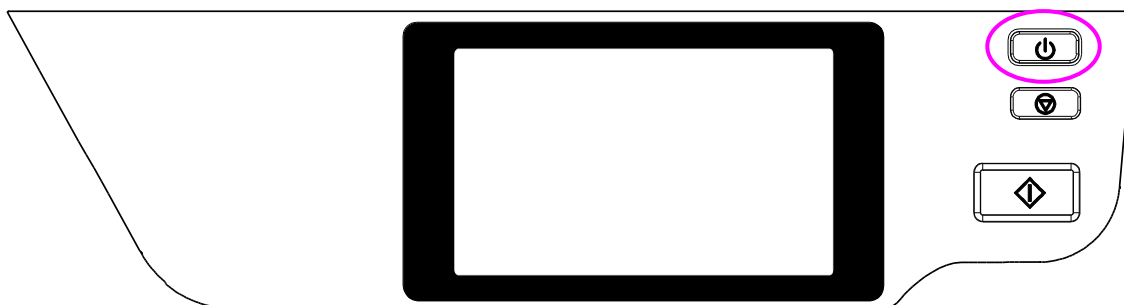

### **Nota:**

Quando il prodotto non è in uso, assicurarsi di spegnere il prodotto per raggiungere uno stato di consumo energetico zero.

## Connessione ad una rete cablata

---

1. Collegare un'estremità del cavo di rete ad una porta disponibile dell'hub Ethernet.



2. Collegare l'altra estremità alla porta LAN sul retro del prodotto come mostrato.

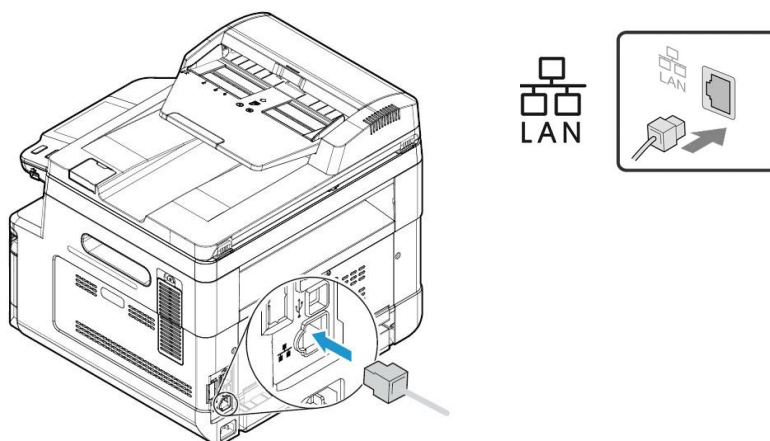

## Verifica dell'indirizzo IP predefinito del prodotto

---

Se il prodotto è stato collegato a una rete tramite un cavo Ethernet, dopo l'accensione, verrà assegnato automaticamente per impostazione predefinita un indirizzo IP tramite il server DHCP. Seguire questi passaggi per verificare l'indirizzo IP del prodotto:

### Per verificare l'indirizzo IP del prodotto,

1. Accendere il prodotto premendo il pulsante di accensione.
2. Toccare il pulsante [Impostazioni]  sulla schermata principale e quindi scegliere [Mostra stato macchina] [**Machine Information**]. Verrà visualizzata la seguente schermata [Mostra stato macchina]. Toccare il pulsante [Impostazioni] [**Setting**] sulla schermata principale e quindi scegliere [Informazioni macchina].

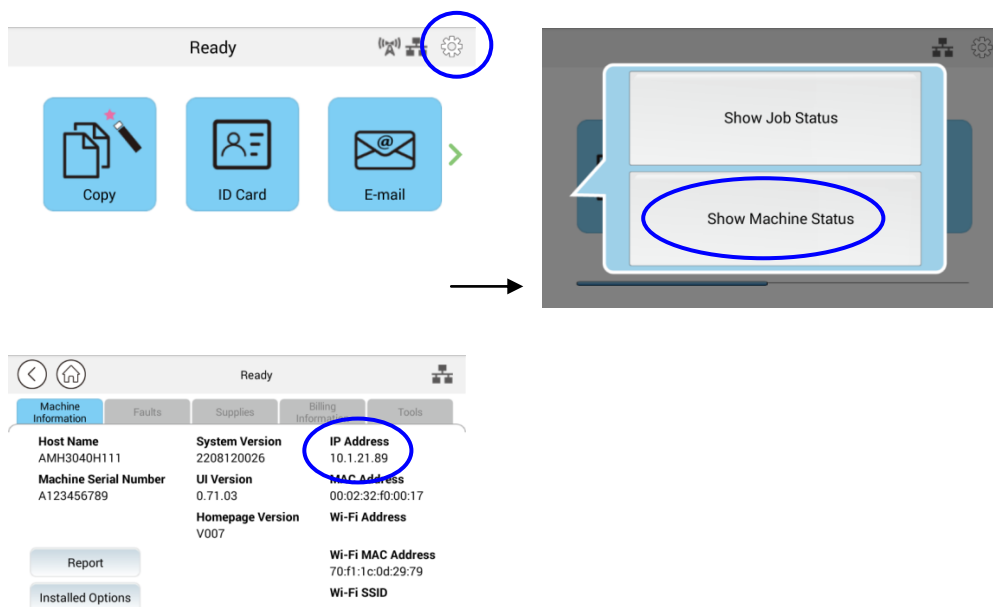

3. Verranno richieste le informazioni di sistema incluso l'indirizzo IP dal server DHCP. Ad esempio, 10.1.21.89.

# Specifica di data e ora del prodotto

## Per impostare data e ora del prodotto,

1. Toccare il pulsante [Altre impostazioni] nella schermata principale e quindi scegliere Mostra stato macchina>Strumenti>Impostazioni dispositivo>Data e ora in successione.

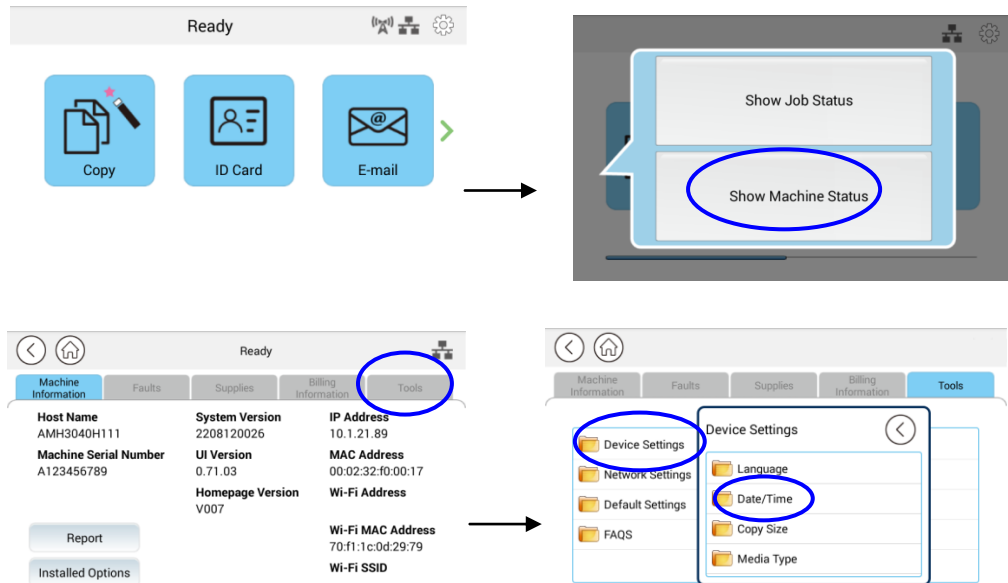

2. Scegliere la data e l'ora correnti nella pagina [Data] e [Ora]. Ad esempio, inserisci [2015-11-21] (aaaa-mm-gg, anno-mese-data) come data corrente. Immettere [08:25] (ore:min, ora:minuto) come ora corrente.

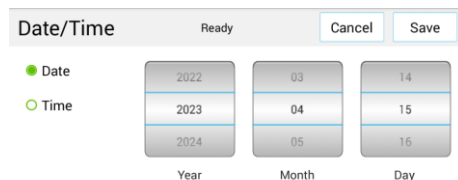

4. Fare clic su [Salva] per salvare l'impostazione e uscire dalla pagina.

## Specificare il server SMTP del prodotto

Per utilizzare la funzione di scansione su e-mail, è necessario specificare il server SMTP del prodotto.

Per specificare il server SMTP,

1. Toccare il pulsante [Altre impostazioni] nella schermata principale e quindi scegliere Mostra stato macchina>Strumenti>Impostazioni di rete>SMTP (**Show Machine Status>Tools>Network Settings>SMTP**) in successione.



2. Inserisci il tuo indirizzo IP per il server SMTP e le informazioni di autenticazione, se richieste.

E-mail Server Setting (Impostazione del server e-mail)	
<b>Mail Server (Server e-mail)</b>	Inserire l'indirizzo IP del server SMTP.
<b>SMTP Port # (N. porta SMTP)</b>	Inserire l'indirizzo IP del server SMTP. * 25
<b>Authentication Method (Metodo di autenticazione)</b>	Inserire il metodo di autenticazione e-mail. <b>Choice(Opzione): *None (Nessuno), SMTP (SMTP), POP3 (POP3)</b>



<b>Login Name (Nome di login)</b>	Inserire il nome di login per l'autenticazione SMTP.
<b>Password</b>	Inserire la password per l'autenticazione SMTP.
<b>Time Zone (Fuso orario)</b>	Inserire il fuso orario della località.

**Nota:**

Controllare le informazioni del server SMTP con l'amministratore di rete.

3. Fare clic su [Salva] per salvare l'impostazione e uscire dalla pagina.

**Nota:**

1. Il nome di login distingue maiuscole e minuscole ed è fino a 32 cifre o caratteri.
2. La password distingue maiuscole e minuscole ed è fino a 16 caratteri.

## Creazione di una destinazione file sulla rete

Il prodotto consente di eseguire la scansione e il salvataggio dell'immagine acquisita in una destinazione specificata, incluso il server FTP e SMB sulla rete o una unità flash USB.

Prima di inviare i file immagine a un server FTP o SMB sulla rete, è necessario impostare la destinazione FTP o SMB tramite la pagina Web incorporata. Attenersi alle seguenti procedure per creare una destinazione FTP o SMB.

### Per impostare FTP o SMB come destinazione di archiviazione,

1. Fare riferimento alla sezione precedente, **Specifying the Product's Date and Time (Specifica di data e ora del prodotto)**, per avviare la pagina Web incorporata del prodotto.
2. Nella pagina Web del prodotto, selezionare [**Properties**] (**Proprietà**), quindi selezionare [**FTP/SMB Setup**] (**Configurazione FTP/SMB**) sul lato sinistro. Viene visualizzata la seguente pagina [**File Destination**] (**Destinazione file**).

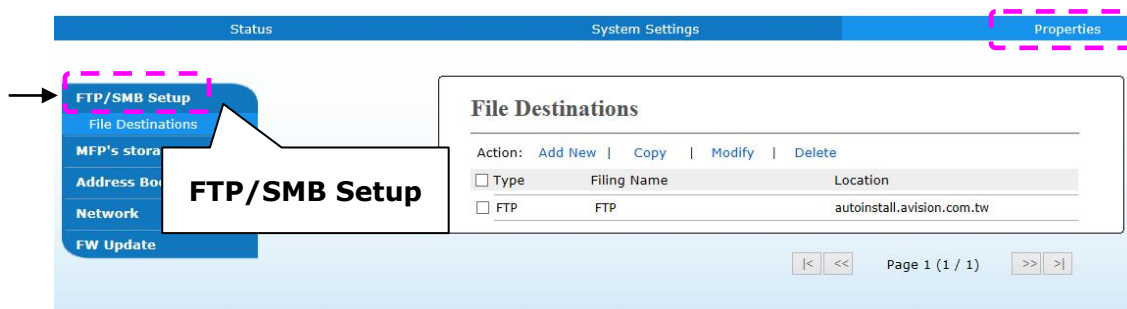

3. Selezionare [**Add New**] (**Aggiungi nuovo**) per visualizzare la pagina [**New Filing Settings**] (**Nuove impostazioni di archiviazione**).

The 'New Filing Settings' form contains the following fields:

- Filing Name:
- Protocol:  (dropdown)
- URL:  (Example: 192.168.1.10)
- Port:
- Login Name:
- Password:
- Retype Password:

Buttons:

4. Per inserire le impostazioni corrette, fare riferimento alla seguente tabella.

Voce	Descrizione
<b>Filing Name (Nome di archiviazione) (nome della destinazione)</b>	Inserire il nome della destinazione. (Il nome viene visualizzato nell'elenco di destinazioni.)
<b>Protocol (Protocollo)</b>	Selezionare il tipo di protocollo. Opzioni: SMB, FTP
<b>URL (indirizzo)</b>	Inserire il nome dominio o l'indirizzo IP per il server. Ad esempio, domainname.com\foldername o 10.1.23.145\foldername.
<b>Port Number (Numero di porta)</b>	Inserire il numero di porta del server qui se è diverso dall'impostazione predefinita. Impostazione predefinita: <b>FTP :21, SMB:139(FTP :21, SMB:139)</b>
<b>Login Name (Nome di login)</b>	Inserire il nome di login autorizzato sul server.
<b>Password</b>	Inserire la password sul server.
<b>Retype Password (Ridigita password)</b>	Inserire di nuovo la password.

5. Dopo aver inserito le informazioni, fare clic su **Submit** (**Invia**) per terminare. La nuova destinazione di archiviazione viene visualizzata nell'elenco di destinazioni. Ciò significa che si è correttamente creata una nuova destinazione di archiviazione SMB o FTP.

## Creazione di una rubrica

---

Il prodotto consente di eseguire la scansione e il salvataggio dell'immagine acquisita sui destinatari tramite e-mail o fax. Tuttavia, prima di inviare i file immagine a e-mail o fax, è necessario prima configurare la rubrica tramite la pagina Web incorporata. Attenersi alle seguenti procedure per creare la rubrica.

### Per creare la rubrica,

1. Fare riferimento alla sezione precedente, **Specifying the Product's Date and Time (Specifica di data e ora del prodotto)**, per avviare la pagina Web incorporata del prodotto.
2. Nella pagina Web del prodotto, selezionare [**Properties**] (**Proprietà**), quindi selezionare [**Address Book**] (**Rubrica**) sul lato sinistro. Viene visualizzata la seguente pagina.

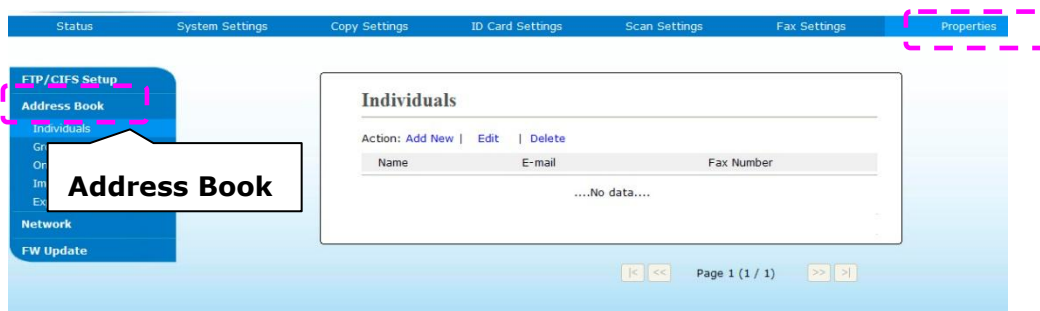

3. Selezionare [**Add New**] (**Aggiungi nuovo**) per visualizzare la seguente pagina.
4. Inserire nome, e indirizzo e-mail di un singolo destinatario.
5. Dopo aver inserito le informazioni, fare clic su 「**Submit**」 (**Invia**) per terminare. Il nuovo destinatario viene visualizzato nell'elenco di e-mail. Ciò significa che si è correttamente creata una rubrica.

# Installazione dei driver di scanner/stampante (Windows)

---

## Requisiti di sistema

Windows 7, Windows 8, Windows 10

## Per utenti dell'interfaccia USB

Attenersi alle seguenti procedure per installare i driver dello scanner, della stampante e del fax se la macchina è collegata al computer tramite un cavo USB.



### Importante!

NON collegare il cavo USB prima di installare il driver dello scanner.

1. Inserire il CD fornito in dotazione nell'unità CD-ROM. Viene visualizzato il menu di installazione.
2. Per installare i driver di **scanner /printer (scanner/stampante)**:  
Fare clic su 「 **Install Scanner Driver and Printer Driver** 」 (**Installa driver dello scanner e della stampante**) e seguire le istruzioni su schermo per completare l'installazione del programma.
3. Quando appare la finestra di dialogo [**Setup Type**] (**Tipo di installazione**), selezionare [**USB**], quindi fare clic su [**Next**] (**Avanti**).

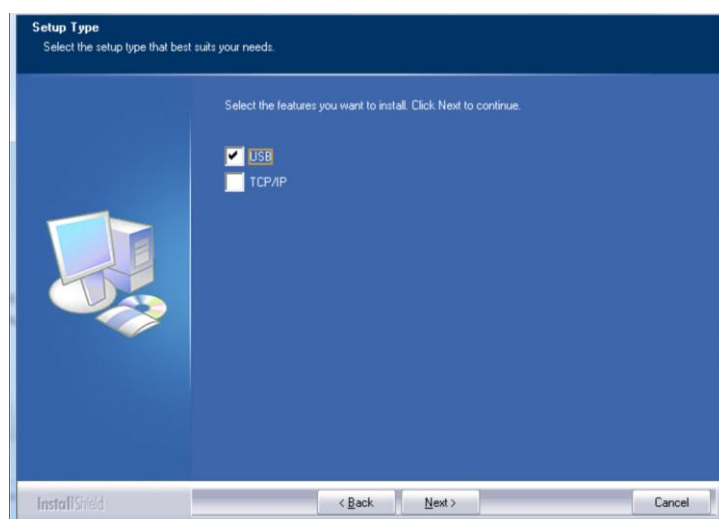

4. Durante l'installazione, appare la finestra di dialogo [**USB Connection**] (**Collegamento USB**) per indicare l'accensione di MFP e il collegamento di MFP al computer con un cavo USB.

- a. Collegare un'estremità del cavo USB al computer.
- b. Collegare l'altra estremità alla porta USB del prodotto.

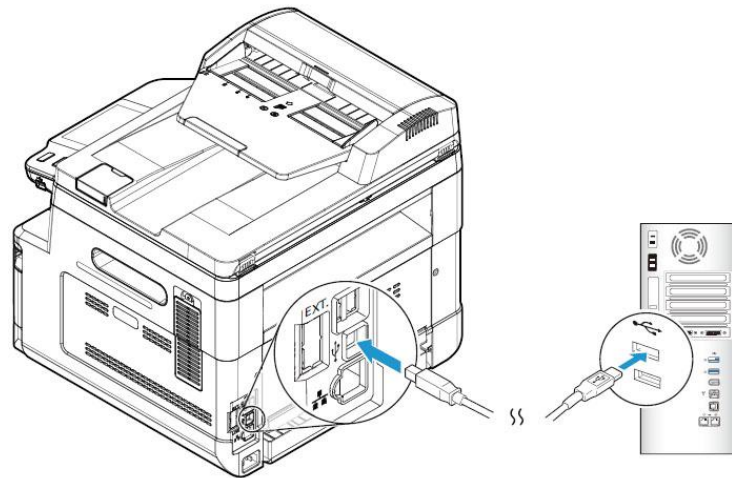

5. Quando appare la schermata 「**Found New Hardware**」 (**Trovato nuovo hardware**), fare clic su **Next (Avanti)** e seguire le istruzioni su schermo per completare l'installazione.
6. Quando viene visualizzata la seguente finestra di dialogo, fare clic su [Sì] se si desidera creare un collegamento sul desktop per il Capture Tool del software di scansione.

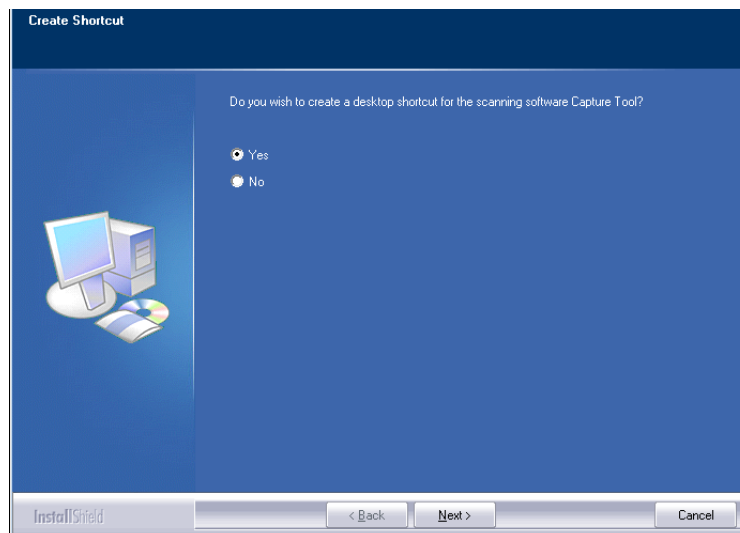

7. Quando appare la finestra di dialogo **Finish (Fine)**, fare clic su **Finish (Fine)** per completare.

Se si è correttamente installato il driver della stampante, la stampante 「AM40XX Printer」 (Stampante AM40XX) viene aggiunta nell'opzione 「Printers and Faxes」 (Stampanti e fax) di Control Panel (Pannello di controllo).

## Per utenti dell'interfaccia di rete

Seguire queste procedure per installare i driver dello scanner, della stampante e del fax se la macchina è collegata al computer tramite una rete.

1. Inserire il CD fornito in dotazione nell'unità CD-ROM. Viene visualizzato il menu di installazione.
2. Per installare i driver dello scanner e della stampante:  
  
Fare clic su 「**Install Scanner Driver and Printer Driver**」 (**Installa driver dello scanner e della stampante**) e seguire le istruzioni su schermo per completare l'installazione del programma.
3. Quando appare la finestra di dialogo **Setup Type (Tipo di installazione)**, selezionare [**TCP/IP**] e fare clic su [**Next**] (**Avanti**) per continuare.

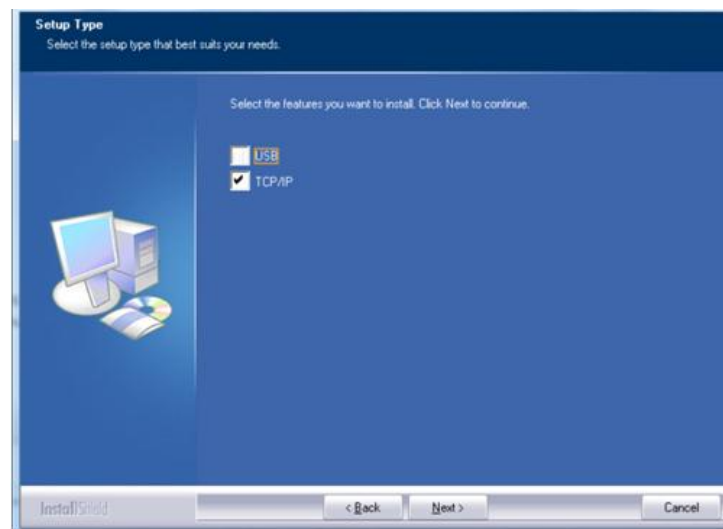

4. Quando appare la seguente finestra di dialogo **Set IP (Imposta IP)**, selezionare una delle seguenti opzioni e fare clic su [**>**] (**Aggiungi**) per aggiungere all'elenco delle stampanti. Una volta completata l'impostazione opzionale desiderata, fare clic su [**OK**](**OK**). Seguire la sezione precedente (Controllo dell'indirizzo IP predefinito del prodotto) per ottenere l'indirizzo IP predefinito del prodotto.

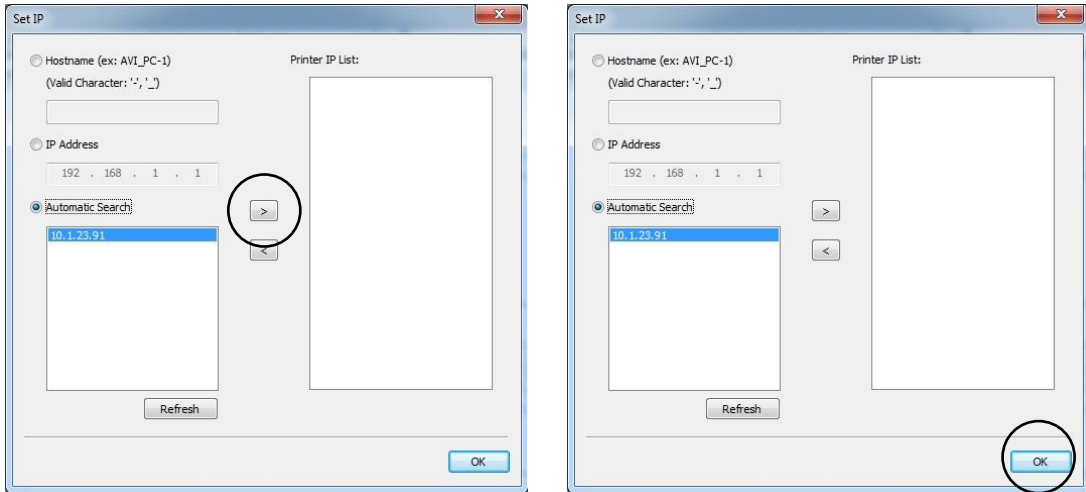

<b>Nome host</b>	Immettere il nome host del prodotto da connettere nel riquadro vuoto dell'opzione Host Name (Nome host).
<b>Indirizzo IP</b>	Immettere l'indirizzo IP del prodotto da connettere nel riquadro vuoto dell'opzione IP Address (Indirizzo IP).
<b>Ricerca automatica</b>	Ricerca automaticamente le stampanti del prodotto e tutti i nomi host del prodotto trovati nella rete vengono visualizzati nel riquadro Automatic Search (Ricerca automatica). Utilizzare il mouse per selezionare il nome host che si desidera connettere.

5. Quando viene visualizzata la seguente finestra di dialogo, fare clic su [Sì] se si desidera creare un collegamento sul desktop per il Capture Tool del software di scansione.

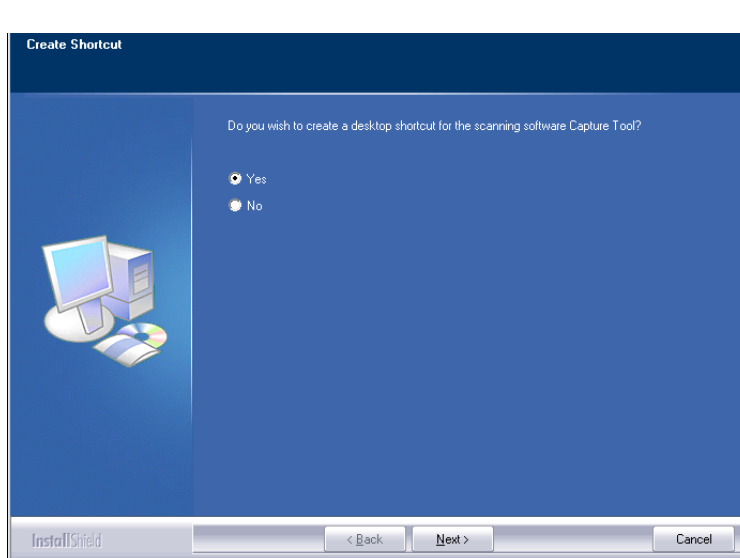

6. Quando appare la finestra di dialogo Finish (Fine), selezionare **「Finish」(Fine)** per completare.

Se si è correttamente installato il driver della stampante, la stampante **「AM40XX NetWork」** viene aggiunta nell'opzione **「Printers and Faxes」** (Stampanti e fax) di Control Panel (Pannello di controllo).



## Disinstallazione dei driver dello scanner e della stampante

1. Dal menu 「**Start**」 (**Start**), selezionare 「**All Programs**」 (**Tutti i programmi**), 「**the AM40XX MFP**」 (**MFP serie AM40**), quindi 「**Uninstall Driver**」 (**Disinstalla driver**).

Oppure dal menu 「**Start**」 (**Start**), selezionare 「**Control Panel**」 (**Pannello di controllo**), 「**Add or Remove Programs**」 (**Installazione applicazioni**), 「**the AM40XX MFP**」 (**MFP serie AM40**), quindi 「**Remove**」 (**Rimuovi**).

2. Seguire le istruzioni su schermo per completare la rimozione dei driver dello scanner e della stampante.

# 3. Configurazione e gestione delle destinazioni

---

Questa sezione descrive la procedura che consente all'amministratore di configurare e gestire le destinazioni, inclusi indirizzi e-mail o cartelle di rete per distribuire il documento acquisito sulla rete.

## Configurazione della rubrica

Questa sezione descrive la procedura che consente all'amministratore di configurare la rubrica, che include indirizzi e-mail e numeri di fax.

### Aggiunta di un nuovo membro

Per aggiungere un nuovo membro,

1. Fare riferimento alla sezione precedente, **Knowing the Product's Default IP Address (Conoscere l'indirizzo IP predefinito del prodotto)**, per ottenere l'indirizzo IP del prodotto dal server DHCP.
2. Aprire il browser.
3. Digitare l'indirizzo IP del prodotto nel campo dell'URL del browser. Ad esempio, 10.1.20.25. Viene visualizzata la seguente pagina Web incorporata.

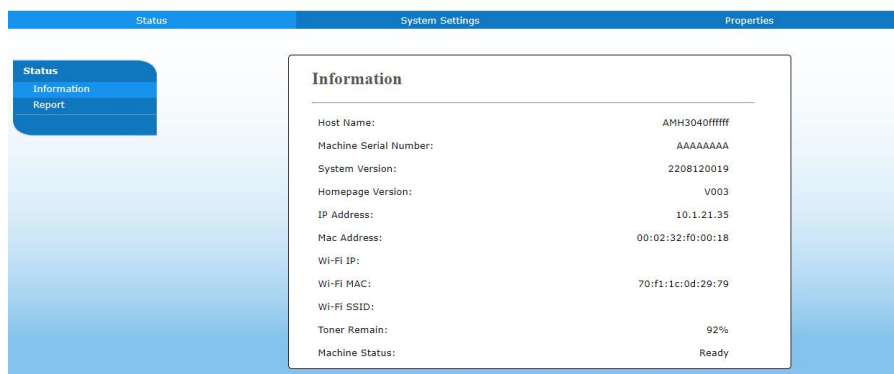

4. On the product's web page, choose [**Properties**] (**Properties**) and then choose [**Address Book**] (**Rubrica**) on the left side. Viene visualizzata la seguente pagina [**Address Book**] (**Rubrica**).



5. Selezionare [**Add New**] (**Aggiungi nuovo**) per visualizzare la seguente pagina.
6. Inserire nome, e indirizzo e-mail di un singolo destinatario.
7. Dopo aver inserito le informazioni, fare clic su [**Submit**] (**Invia**) per terminare. Il nuovo destinatario viene visualizzato nell'elenco di e-mail. Ciò significa che si è correttamente creata una rubrica.

## Modifica di un membro attuale

Per modificare un membro attuale,

1. Ripetere i passi da 1 a 4 della sezione precedente, *Aggiunta di un nuovo membro*. Viene visualizzata la pagina [**Address Book**] (**Rubrica**).
2. Selezionare il membro da modificare dall'elenco, quindi selezionare [**Modify**] (**Modifica**) per visualizzare la pagina [**Modify Member**] (**Modifica membro**).
3. Modificare le informazioni del membro. Fare clic su [**Submit**] (**Invia**) per salvare l'impostazione o [**Cancel**] (**Annulla**) per uscire dalla pagina senza salvare l'impostazione.

## Eliminazione di un membro attuale

Per modificare un membro attuale,

1. Ripetere i passi da 1 a 4 della sezione precedente, *Aggiunta di un nuovo membro*. Viene visualizzata la pagina [**Address Book**] (**Rubrica**).
2. Selezionare l'indirizzo da eliminare dall'elenco, quindi selezionare [**Delete**] (**Elimina**) per cancellare l'indirizzo. Viene visualizzata la finestra di dialogo Confirmation (Conferma) per confermare l'eliminazione. Click [**OK**] (**OK**) to confirm or [**Cancel**] (**Annulla**) to exit.

## Aggiunta di un nuovo gruppo

---

Per inviare contemporaneamente a più destinatari contemporaneamente, è possibile creare gruppi per velocizzare il processo. Possono essere inclusi fino a 5 membri in un gruppo e possono essere creati complessivamente 10 gruppi.

Attenersi alle seguenti procedure per creare un nuovo gruppo,

1. Ripetere i passi da 1 a 4 della sezione precedente, *Aggiunta di un nuovo membro*. Viene visualizzata la pagina [**Address Book**] (**Rubrica**).
2. Fare clic su [**Group**] (**Gruppo**), quindi selezionare [**New**] (**Nuovo**) per visualizzare la pagina [**Add a New Group**] (**Aggiungi nuovo gruppo**).
3. Inserire il nome gruppo.
4. Selezionare l'indirizzo dal lato destro e fare clic su ← per aggiungere un membro al gruppo.
5. Fare clic su [**Submit**] (**Invia**) per salvare l'impostazione o [**Cancel**] (**Annulla**) per uscire dalla pagina senza salvare l'impostazione.

## Modifica di un gruppo attuale

Per modificare un gruppo di e-mail attuale,

1. Ripetere i passi da 1 a 4 della sezione precedente, *Aggiunta di un nuovo membro*. Viene visualizzata la pagina [**Address Book**] (**Rubrica**).
2. Fare clic su [**Group**] (**Gruppo**) e selezionare il gruppo da modificare dall'elenco, quindi selezionare [**Modify**] (**Modifica**) per visualizzare la pagina [**Modify Group**] (**Modifica gruppo**).
3. Modificare le informazioni del gruppo. Selezionare il membro del gruppo da aggiungere, quindi fare clic su ← per aggiungere il nuovo membro o fare clic su → per eliminare un vecchio membro dal gruppo.
4. Fare clic su [**Submit**] (**Invia**) per salvare l'impostazione o [**Cancel**] (**Annulla**) per uscire dalla pagina senza salvare l'impostazione.

## Eliminazione di un gruppo attuale

Per eliminare un gruppo di e-mail attuale,

1. Ripetere i passi da 1 a 4 della sezione precedente, *Aggiunta di un nuovo membro*. Viene visualizzata la pagina [**Address Book**] (**Rubrica**).
2. Fare clic su [**Group**] (**Gruppo**) e selezionare il gruppo da eliminare dall'elenco, quindi selezionare [**Delete**] (**Elimina**) per cancellare il gruppo. Viene visualizzata la finestra di dialogo Confirmation (Conferma) per confermare l'eliminazione. Click [**OK**] (**OK**) to confirm or [**Cancel**] (**Annulla**) to exit.

## Importazione di una rubrica esterna

Il prodotto consente di importare una rubrica esterna da altri dispositivi in formato .csv per evitare di digitare tutti gli indirizzi. Prima di importare la rubrica esterna su questo prodotto, assicurarsi che sia stato creato previamente un file rubrica in formato .csv.

Per importare la rubrica attuale,

1. Ripetere i passi da 1 a 4 della sezione precedente, *Aggiunta di un nuovo membro*. Viene visualizzata la pagina [**Address Book**] (**Rubrica**).
2. Fare clic su [**Import Address Book**] (**Importa rubrica**) per visualizzare la pagina [**Import Address Book**] (**Importa rubrica**).
3. Fare clic su [**Browse**] (**Sfoggia**) per cercare il file rubrica sul computer.
4. Fare clic su [**Import**] (**Importa**) per iniziare ad importare il file rubrica. In un secondo, la rubrica importata viene aggiunta nel prodotto.

## Esportazione della rubrica attuale

Il prodotto consente di esportare la rubrica attuale del dispositivo su un altro dispositivo in formato file .csv.

Per esportare la rubrica attuale,

1. Ripetere i passi da 1 a 4 della sezione precedente, *Aggiunta di un nuovo membro*. Viene visualizzata la pagina [**Address Book**] (**Rubrica**).
2. Fare clic su [**Export Address Book**] (**Esporta rubrica**) per visualizzare la pagina [**Export Address Book**] (**Esporta rubrica**).
3. Fare clic su [**Export**] (**Esporta**), quindi su [**Browse**] (**Sfoggia**) per specificare la posizione della rubrica.
4. Fare clic su [**Apply**] (**Applica**) per archiviare la rubrica attuale in un file .csv.

## Configurazione delle destinazioni file

Questa sezione descrive la procedura per configurare le destinazioni file per inviare il documento acquisito su una cartella di rete specificata.

### Aggiunta di una nuova destinazione file

Per creare una nuova destinazione file, attenersi alle seguenti procedure:

1. Nella pagina Web del prodotto, selezionare [**Properties**] (**Proprietà**), quindi selezionare [**FTP/SMB Setup**] (**Configurazione FTP/SMB**) sul lato sinistro. Viene visualizzata la seguente pagina [**New File Destination**] (**Nuova destinazione file**).

Inserire le seguenti informazioni:

Voce	Descrizione
<b>Destination Name (Nome destinazione)</b>	Inserire il nome della destinazione. Il nome viene visualizzato nello schermo LCD.
<b>Protocol (Protocollo)</b>	Inserire il tipo di protocollo del server di destinazione. <b>Choice (Opzione): FTP, FTPS, SMB</b>
<b>URL</b>	Inserire l'indirizzo IP e il nome della cartella condivisa del server FTP.
<b>Port # (N. porta)</b>	Inserire il numero di porta del server di destinazione. * 21 (FTP), 139 (SMB), 990 (FTPS)
<b>Login Name (Nome di login)</b>	Inserire il nome utente del server di destinazione.
<b>Password</b>	Inserire la password del server di destinazione.
<b>Retype Password (Ridigita password)</b>	Selezionare il profilo dell'opzione di scansione desiderato.

2. Fare clic su [**Submit**] (**Invia**) per salvare l'impostazione o [**Cancel**] (**Annulla**) per uscire dalla pagina senza salvare l'impostazione.

### Modifica di una destinazione file attuale

Per modificare una destinazione file attuale,

1. Ripetere i passi da 1 a 2 della sezione precedente, *Aggiunta di una nuova destinazione file*. Viene visualizzata la pagina [**New File Destination**] (**Nuova destinazione file**).
2. Selezionare la destinazione da modificare dall'elenco, quindi selezionare [**Modify**] (**Modifica**) per visualizzare la pagina [**Modify File Destination**] (**Modifica destinazione file**).
3. Modificare le informazioni della destinazione.
4. Fare clic su [**Submit**] (**Invia**) per salvare l'impostazione o [**Cancel**] (**Annulla**) per uscire dalla pagina senza salvare l'impostazione.

## Eliminazione di una destinazione file attuale

Per eliminare una destinazione file attuale,

1. Ripetere i passi da 1 a 2 della sezione precedente, *Aggiunta di una nuova destinazione file*. Viene visualizzata la pagina [**New File Destination**] (**Nuova destinazione file**).
2. Selezionare la destinazione da eliminare dall'elenco, quindi selezionare [**Delete**] (**Elimina**) per cancellare la destinazione. Viene visualizzata la finestra di dialogo Confirmation (Conferma) per confermare l'eliminazione. Click [**OK**] (**OK**) to confirm or [**Cancel**] (**Annulla**) to exit.



# 4. Funzionamento

---

## Caricamento di carta

Il prodotto può eseguire la scansione e l'invio di documenti nell'ADF (alimentatore automatico di documenti) o sul vetro. Se è necessario inviare più pagine, caricare la carta nell'ADF. L'ADF può contenere fino a 75 pagine (75 g/m<sup>2</sup>, 20 lbs) contemporaneamente. Per inviare pagine da libri, ritagli di giornali o carta che presentano grinze o ripiegature, inserire la carta sul vetro.

## Avviso sull'uso dell'ADF

Prima di utilizzare l'ADF, assicurarsi che la carta soddisfi le seguenti specifiche:

- I documenti possono avere un formato da 76,2 x 127 mm (3 x 5 pollici) a 216 x 356 mm (8,5 x 14 pollici).
- I documenti devono essere quadrati o rettangolari e in buone condizioni (non fragili o usurati).
- I documenti devono essere privi di piegature, grinze, lacerazioni, non essere bagnati di inchiostro e non presentare perforazioni.
- I documenti devono essere privi di graffe, fermagli, foglietti adesivi.
- Mantenere il vetro pulito senza lasciare i documenti appoggiati su di esso.

**Nota:**

Per trasmettere documenti di tipologia irregolare, poggiare i documenti sul vetro o effettuare prima una copia e poi trasmettere la copia anziché l'originale.

## Posizionamento dei documenti nell'ADF

### Sventolare il documento

---

**Nota:**

Per evitare alimentazioni multiple occasionali o inceppamenti della carta, sventolare i documenti e allineare i bordi superiori prima di inserirli nello scanner.

---

1. Assicurarsi che il documento sia privo di punti metallici, graffette e non sia strappato.
2. Se si dispone di più pagine, sventolare i documenti per evitare occasionali inceppamenti della carta.

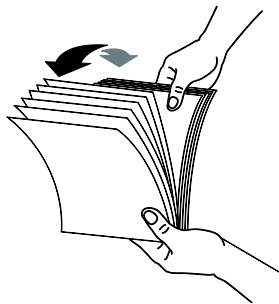

3. Ruotare i documenti di 90 gradi e sventolarli nello stesso modo.
4. Allineare i bordi dei documenti gradualmente (vedere l'immagine di seguito).

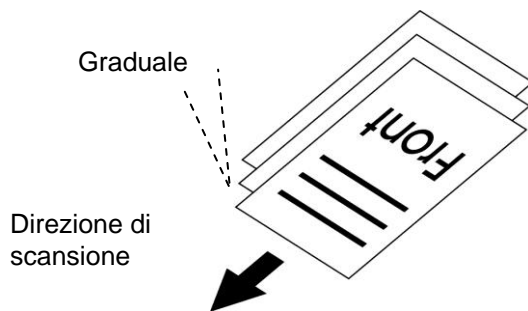

5. Allineare il bordo del documento alle guide della carta e assicurarsi che la prima pagina venga inserita per prima.

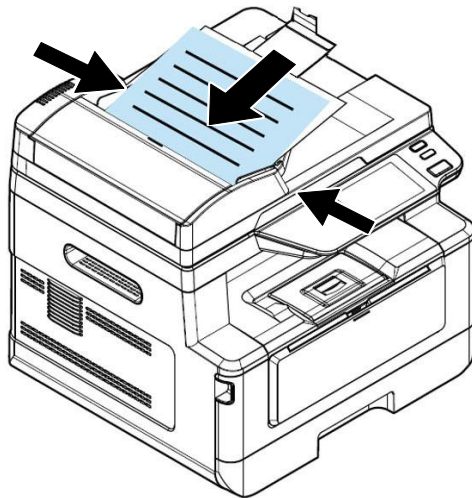

**Nota:**

Va bene se il documento viene caricato nell'alimentatore con una leggera angolazione come mostrato di seguito. Il prodotto è progettato con la funzione di ritaglio automatico e raddrizzamento, pertanto l'immagine può essere ritagliata e raddrizzata automaticamente.

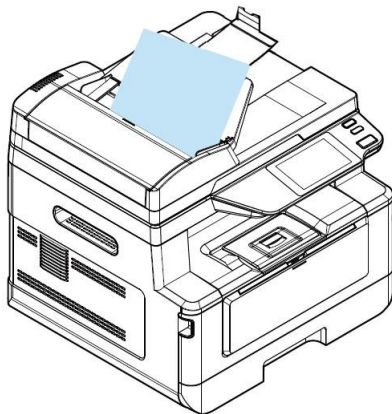

## Posizionamento dei documenti nel vetro

1. Aprire il coperchio dei documenti per rivelare il vetro.
2. Posizionare il documento con il testo **RIVOLTO VERSO IL BASSO** sul vetro e allineare il documento nell'angolo in alto a sinistra.

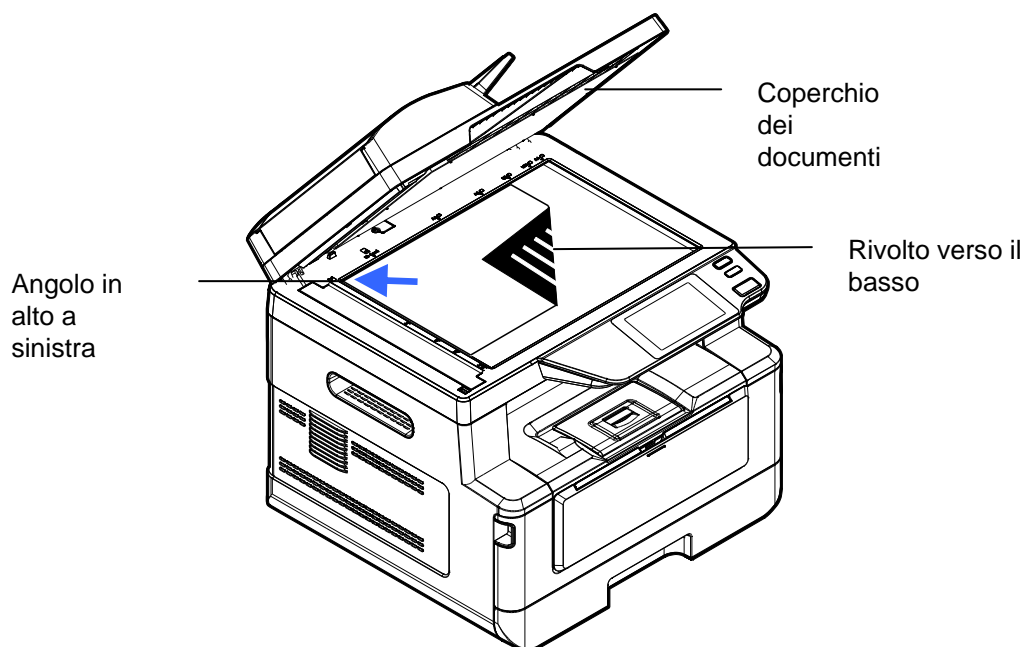

3. Chiudere il coperchio dei documenti.

## Orientamento della carta

Posizionare la carta A4 o LTR verticalmente sul vetro con il testo rivolto verso il basso e allinearla con i segni A4 o LTR.

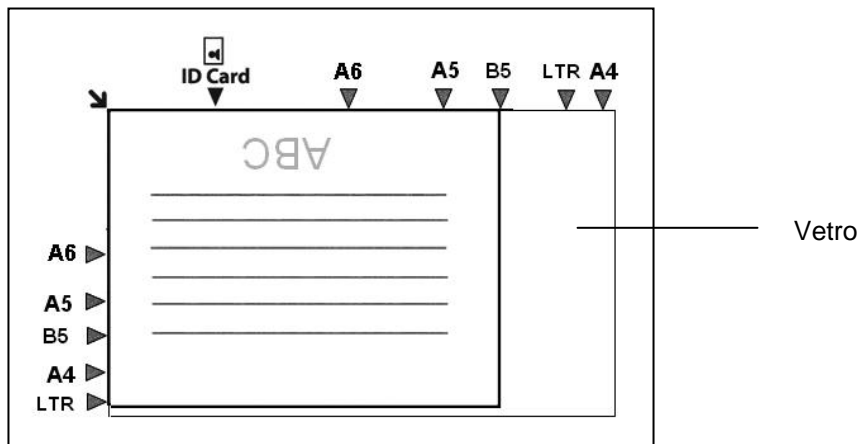

## Copia

### Uso dell'alimentatore dei documenti automatico

#### Copia del documento su 1 lato

1. Assicurarsi che sullo schermo venga visualizzato **[Copy] (Copia)**. In caso contrario, toccare **[Copy] (Copia)** nella schermata principale.

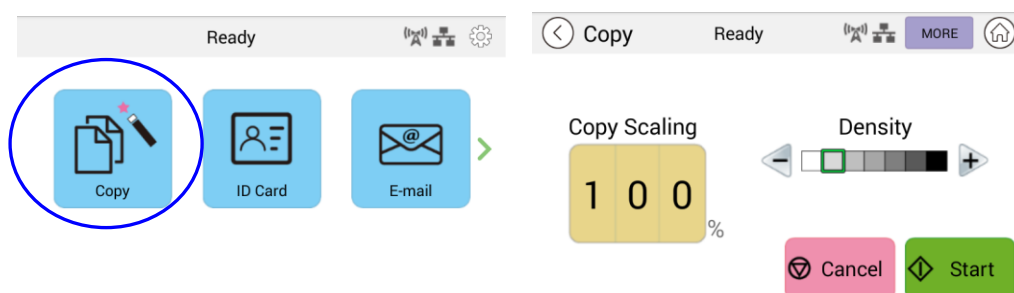

2. Caricare il documento nell'alimentatore. Non è necessario preoccuparsi che sia rivolto verso il basso o verso l'alto poiché il sistema di copia intelligente esegue automaticamente una copia corretta e perfetta.



#### Nota:

Il prodotto è integrato con il processore di immagini all'avanguardia per fornire impostazioni predefinite e qualità dell'immagine ottimali per i comuni lavori di copia. Modificare le impostazioni di copia predefinite solo quando è necessario eseguire un'attività di copia insolita.

3. Il prodotto crea automaticamente una copia del documento e quindi viene visualizzata la schermata seguente che chiede se sono necessarie più copie.



- a. Se non sono necessarie altre copie, premere  (Indietro) per tornare alla schermata principale Copia.
- b. Immettere il numero di copie e premere **[Start] (Avvia)** per completare.

## Copia del documento su 2 lati

1. Assicurarsi che sullo schermo venga visualizzato [**Copy**] (**Copia**) (Copia intelligente). In caso contrario, toccare [**Copy**] (**Copia**) nella schermata principale.

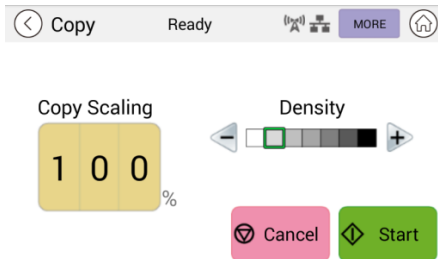

2. Caricare una risma di documenti multipagina nell'alimentatore. Il prodotto esegue automaticamente la scansione della prima pagina e viene visualizzata la seguente schermata di anteprima.

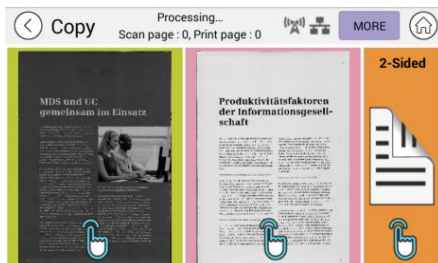

- (1) Se è necessario eseguire una copia fronte/retro, premere [**Scan 2-Sided**] (**Scansione su 2 lati**)
- (2) Se è necessario eseguire una copia su 1 lato, scegliere la pagina desiderata.

3. Il prodotto continua la copia del restante documento.



### Nota:

Poiché il prodotto rileva solo la prima pagina, la disposizione del documento (come pagina dispari rivolta verso l'alto...) dell'intera pila di documenti deve essere coerente con la prima pagina.

### Pulsante [More...] (Altro...)

- (1) Fare clic su [**More**] (**Alto**) per accedere ad ulteriori opzioni di copia.

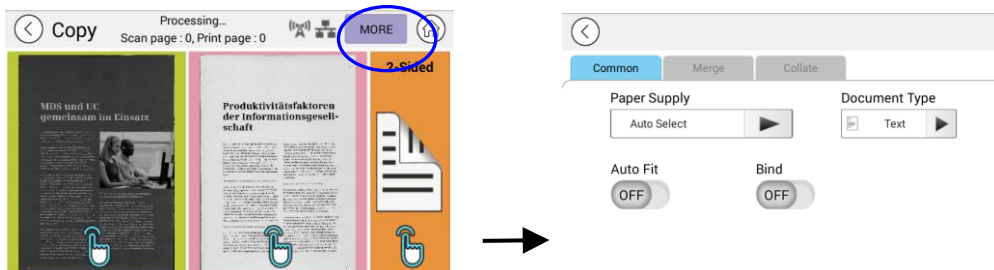

- (2) Modificare le impostazioni di copia e poi premere [<] per tornare alla pagina principale.
- (3) Scegli un lato o 2 lati per iniziare la copia.

## Copia da piano

1. Posizionare il documento con il testo **RIVOLTO VERSO IL BASSO** sul vetro del documento.
2. Assicurarsi che sullo schermo venga visualizzato [Copy] (**Copia**) (Copia intelligente). In caso contrario, toccare [Copy] (**Copia**) nella schermata principale.

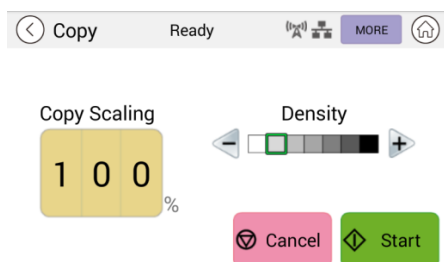

Verificare o modificare le opzioni di Copy (Copia) come desiderato, ad esempio Scaling (Ridimensionamento), Density (Densità).

3. Premere  per completare.

## Impostazioni di copia di base:

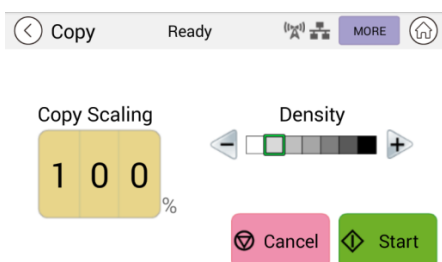

<b>Copy Scaling (Ridimensionamento copia)</b>	Scegliere se si desidera ridurre o ingrandire l'originale. Intervallo: 25~400% ( <b>*100%</b> )
<b>Density (Densità)</b>	Rendere più chiaro o più scuro l'originale. Livelli: 1~7 ( <b>impostazione predefinita: 2 (modalità testo); 3 (modalità mista)</b> )

\* **Le impostazioni predefinite sono mostrate in grassetto corsivo**



## Ulteriori impostazioni di copia

Fare clic su [**More**] (**Alto**) per accedere ad ulteriori opzioni di copia.

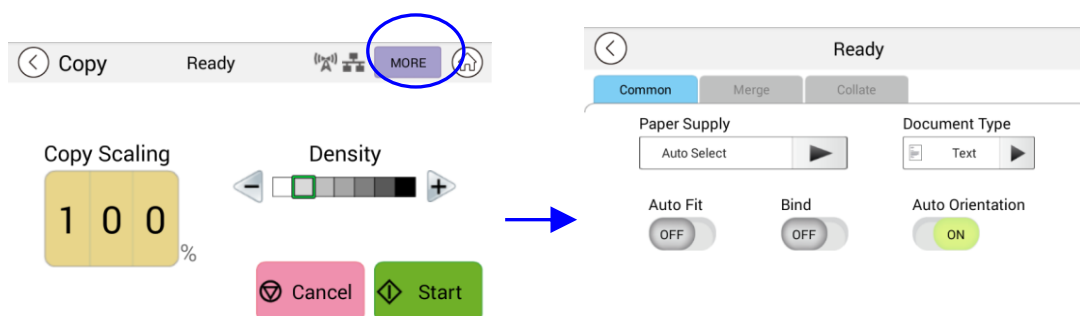

## Impostazioni di Common (Comune):

Paper Supply (Alimentazione carta)	Opzioni: <b>Auto Select (Selezione automatica)</b> , Tray 1 (Vassoio 1), Manual (Manuale). <b>Auto Select (Selezione automatica)</b> consente ad un utente di trovare il vassoio di ingresso che meglio si adatta al formato della carta da scansionare.
Document Type (tipo di documento)	Sceglie la modalità di copia. Scelta: Testo/Misto Testo: seleziona per rendere più nitido il testo. Misto: adatto per la maggior parte degli originali dattiloscritti.
Auto Fit (Adatta automaticamente)	Selezionare questa opzione per ridurre o ingrandire automaticamente l'originale in base alla carta in uscita.
Bind (Rilega)	La funzione Bind (Rilega) consente di eseguire la scansione e combinare documenti separati in modo continuo con le stesse impostazioni di scansione. Se la funzione [ <b>Bind</b> ] ( <b>Rilega</b> ) è attivata, al termine della prima scansione, viene visualizzata una finestra di dialogo che chiede se si desidera continuare la scansione. Se si desidera continuare la scansione, posizionare il documento sul piano di scansione, quindi tocca il pulsante [ <b>Scan</b> ] ( <b>Scansione</b> ) per combinare la scansione. Toccare il pulsante [ <b>Finish</b> ] ( <b>Fine</b> ) per terminare la scansione e la finestra di dialogo non viene più visualizzata. Opzioni: On (Attiva)/ <b>Off (Disattiva)</b>
Auto Orientation (Orientamento automatico)	Scegliere se si desidera abilitare la funzione di rilevamento automatico dell'orientamento del documento originale. Opzioni: Off (Disattiva)/ <b>On (Attiva)</b>
Blank Page Removal (Ignora pagine vuote)	Scegliere se si desidera rimuovere automaticamente le pagine vuote del documento. Opzioni: Off (Disattiva)/ <b>On (Attiva)</b>

\* L'impostazione predefinita viene visualizzata in grassetto corsivo

## Uso della funzione [Bind] (Rilega)



### Importante:

La funzione [Bind] (Rilega) è disponibile solo per copia da piano.

Quando si attiva la funzione [**Bind**] (**Rilega**), prima completare la copia del 1° foglio del documento. Quindi, viene visualizzata la seguente schermata che indica che il foglio o la pila di documenti successivi sono pronti per essere posizionati.

- >> Per terminare il lavoro, toccare [**Finish**] (**Fine**).
- >> Per copiare il foglio successivo, aprire il coperchio del documento per rimuovere il primo foglio, quindi posizionare il foglio successivo sul vetro, toccare [**Continue**] (**Continua**) per completare la copia; oppure inserire la pila successiva di documenti nell'alimentatore di documenti, quindi toccare [**Continue**] (**Continua**) per completare.

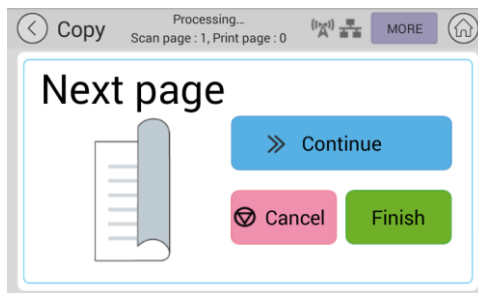

## Merge Settings (Impostazioni di Merge (Unisci))

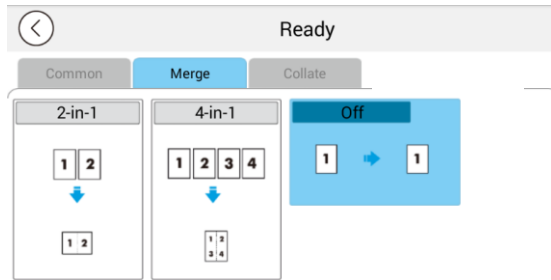

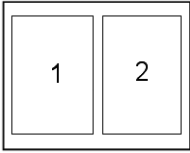
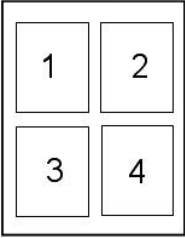
2-in-1	Combinare 2 pagine del documento e copiarle su un singolo foglio di carta. 
4-in-1	Combinare 2 pagine del documento e copiarle su un singolo foglio di carta. 
<b><i>off</i></b> <b><i>(Disattiva)</i></b>	Non combinare pagine.

\* L'impostazione predefinita viene visualizzata in grassetto corsivo

## Collate Settings (Impostazioni di Collate (Fascicola))

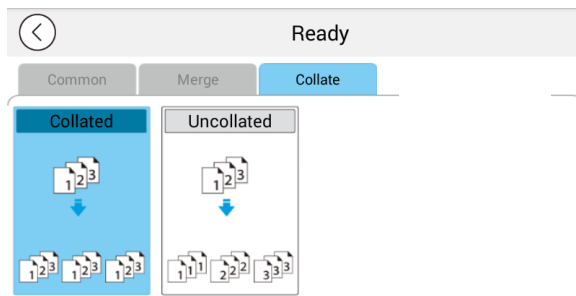

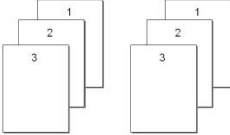
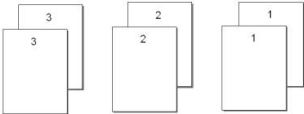
<p><b>Collated</b> (Fascicolato):</p>	<p>Scegliere le copie da inserire nell'ordine "Sort" (Ordina) (ad es. pagine 1,2,3/1,2,3/1,2,3).</p> 
<p><b><i>Uncollated</i></b> <b>(Non fascicolato):</b></p>	<p>Scegliere le copie da inserire nell'ordine "Stack" (Pila) (ad es. pagine 1,1,1/2,2,2/3,3,3).</p> 

**\* : \* Le impostazioni di Factory Default (Impostazioni predefinite) vengono visualizzate in grassetto corsivo**

## ID Card Copy (Copia di carta di identità)

---

Il prodotto è progettato con la funzione di ritaglio automatico e raddrizzamento che consente di posizionare facilmente il documento sul piano di vetro senza la necessità di allineare accuratamente il documento al punto di partenza. Anche se il documento è posizionato con una leggera angolazione come illustrato di seguito, il lato anteriore e il lato posteriore della carta di identità possono essere copiati perfettamente su un singolo foglio di carta.

### Procedure operative:

1. Posizionare un lato della carta di identità **RIVOLTA VERSO IL BASSO**, allineata con il segno **[ID Card] (Carta di identità)**, come indicato di seguito:

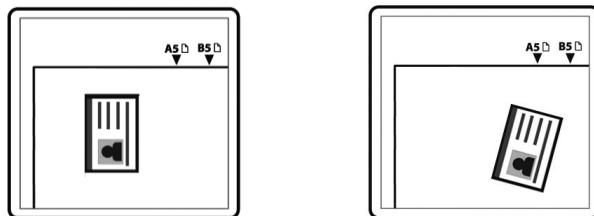

2. Toccare il pulsante **[ID Card Copy] (Copia di carta di identità)** nella schermata principale in modo che venga visualizzata la seguente schermata **[ID Card Copy] (Copia di carta di identità)**.

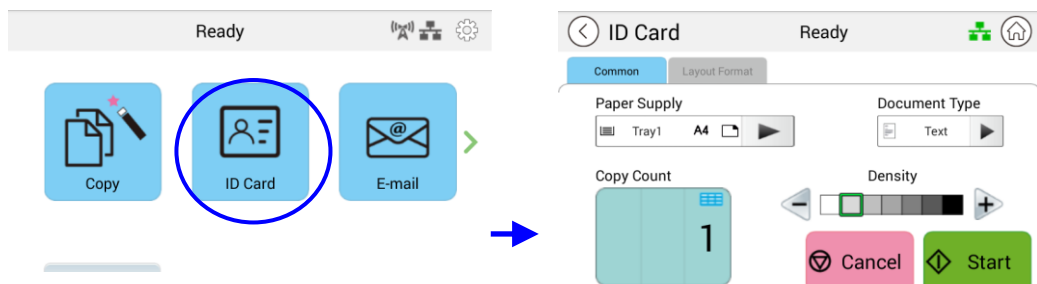

3. Confermare o modificare le opzioni di (Copia di carta di identità).
4. Immettere il conteggio delle copie con il tasto Up (Su) ▲ /Down (Giù) ▼.
5. Toccare il pulsante **[Start] (Avvia)**  sul pannello tattile per avviare la copia della carta.
6. Al termine della scansione del primo lato, viene visualizzata la finestra di dialogo **[Do you wish to continue?] (Continuare?)**.
7. Aprire il coperchio dei documenti e posizionare l'alto lato della carta, allineandola al segno **[ID Card] (Carta di identità)** come illustrato.

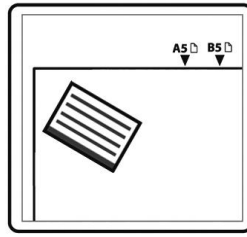
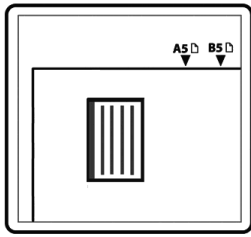

8. Toccare [**Yes**] (**Si**) sul pannello tattile per continuare la scansione dell'altro lato della carta o toccare [**Cancel**] (**Annulla**) per uscire dalla schermata. Il risultato è illustrato di seguito:



**Importante!**

La funzione ID Card Copy (Copia di carta di identità) non supporta il caricamento delle carte dall'alimentatore dei documenti automatico.

## Impostazioni di [ID Card Copy] (Copia di carta di identità)

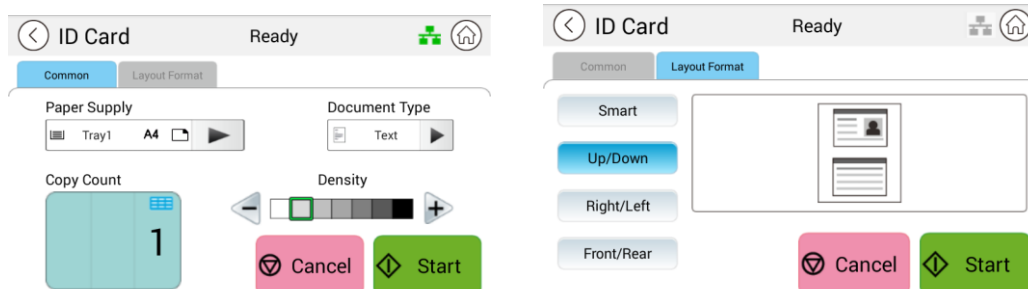

### Common (comune)

Paper Supply (Alimentazione carta):	Scegliere l'alimentazione della carta. Opzioni: <b>Auto Select (Selezione automatica)</b> , Tray 1 (Vassoio 1), Manual Tray (Vassoio manuale). <b>Auto Select (Selezione automatica)</b> consente ad un utente di trovare il vassoio di ingresso che meglio si adatta al formato della carta desiderato.
Document Type (tipo di documento)	Sceglie la modalità di copia. Scelta: Testo/Misto Testo: seleziona per rendere più nitido il testo. Misto: adatto per la maggior parte degli originali dattiloscritti.
Density (Densità):	Rendere più chiaro o più scuro l'originale. Livelli: 1~7 (( <b>impostazione predefinita: 2 (modalità testo); 3 (modalità mista)</b> )

### Layout Format (Formato di layout)

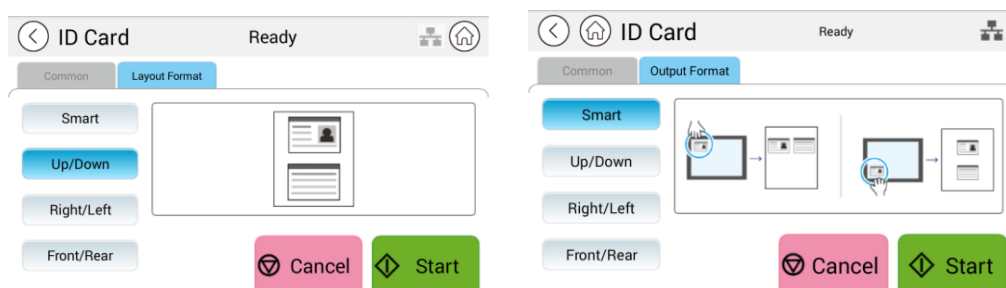

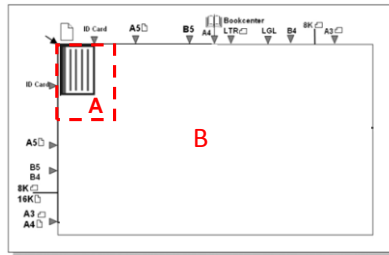

### Smart

	Quando il 1° lato viene posizionato nell'area A, indipendentemente dalla posizione in cui si colloca il 2° lato, il layout di uscita sarà a destra e a sinistra.
	Quando il 1° lato viene posizionato nell'area B, indipendentemente dalla posizione in cui si colloca il 2° lato, il layout di uscita sarà verso l'alto e il basso.



Area A: 12,5 x 12,5 cm

<p><b>Up/Down (Su/Giù)</b></p> 	<p>Copiare il lato anteriore e posteriore della carta di identità sulla metà superiore e inferiore di un lato di un foglio. Per completare l'attività sono necessarie due scansioni. La prima scansione di un lato della carta verrà copiata nella metà superiore, mentre la seconda scansione dell'altro lato della carta verrà copiata nella metà inferiore di un lato del foglio.</p>
<p><b>Right/Left (Destra/Sinistra)</b></p> 	<p>Copiare il lato anteriore e posteriore della carta di identità sul lato destro e sinistro di un foglio. Per completare l'attività sono necessarie due scansioni. La prima scansione di un lato della carta verrà copiata sul lato destro, mentre la seconda scansione dell'altro lato della carta verrà copiata nel lato sinistro di un lato del foglio.</p>
<p><b>Front/Rear (Anteriore/Posteriore)</b></p> 	<p>Copiare il lato anteriore e posteriore della carta di identità sul lato anteriore e posteriore di un foglio. Per completare l'attività sono necessarie due scansioni. La prima scansione di un lato della carta verrà copiata sul lato anteriore, mentre la seconda scansione dell'altro lato della carta verrà copiata nel lato posteriore di un lato del foglio.</p>



## E-Mail (E-mail)

---

La funzione [**E-Mail**] (**E-mail**) consente di eseguire la scansione dei documenti e inviare l'immagine scansionata ai destinatari tramite e-mail.

### Procedure operative:

1. Posizionare il documento multipagina **Face Up** (Rivolto verso l'alto) e **Top First** (Prima la parte superiore) nell'alimentatore dei documenti automatico o una singola pagina **Face Down** (Rivolto verso il basso) nel vetro dei documenti.
2. Toccare il pulsante [**E-Mail**] (**E-mail**) nella pagina principale per visualizzare la schermata [**E-Mail**].

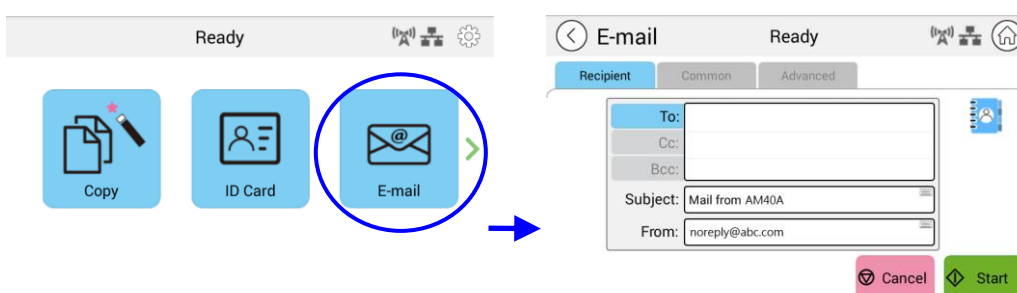

3. Toccare il campo vuoto dell'opzione **To (A)** in modo che venga visualizzata una schermata della tastiera su schermo. Immettere l'indirizzo e-mail del destinatario e premere  per completare.

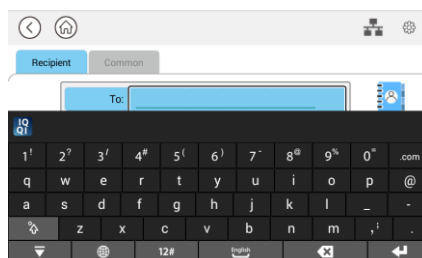

Dopo aver completato l'immissione dell'indirizzo e-mail,  nell'angolo destro viene visualizzata l'icona di un cestino.



: Toccando il pulsante è possibile eliminare istantaneamente gli indirizzi To (A) attuali.

4. Se necessario, toccare il campo vuoto delle opzioni [**CC**] e [**BCC**] (**CCN**) per immettere l'indirizzo e-mail degli altri destinatari.
5. Toccare il campo vuoto dell'opzione Subject (Oggetto), immettere l'oggetto dell'e-mail e toccare [OK] per confermare l'oggetto.
6. Toccare il campo vuoto dell'opzione From (Da), immettere l'oggetto dell'e-mail del mittente e toccare [OK] per completare.

*Nota:* L'indirizzo del mittente è un elemento obbligatorio da compilare prima di inviare l'immagine scansionata.

Toccare [**Advanced Settings**] (**Impostazioni avanzate**) per confermare o modificare le opzioni di E-mail desiderate, come Resolution (Risoluzione), Output Color (Colore di uscita), Original (Originale), 1/2-Sided Scan (Scansione a 1/2 lati), File Format (Formato file). Inoltre, toccare altre schede per ulteriori opzioni.

7. Toccare il pulsante [**Start**] (**Avvia**)  sul pannello tattile per avviare la scansione e l'invio del documento.



#### **Avviso:**

- Il prodotto è preimpostato con un indirizzo e-mail [From] (Da) predefinito. In assenza di indirizzo [From] (Da), l'e-mail non può essere inoltrata correttamente.
- L'amministratore di questo prodotto può preimpostare l'indirizzo di una terza parte come indirizzo e-mail del mittente per far risparmiare tempo all'utente nella digitazione dell'indirizzo. Contemporaneamente, aggiungere [no reply] (nessuna risposta) nel campo dell'oggetto originale per evitare che i destinatari rispondano all'indirizzo. Per preimpostare l'indirizzo e-mail e l'oggetto del mittente, premere il pulsante [Machine Status] (Stato macchina) sul pannello di controllo e premere per scegliere Tools (Strumenti)>Default Settings (Impostazioni predefinite)>E-mail Default Settings (Impostazioni predefinite e-mail in successione) e modificare l'oggetto e l'indirizzo e-mail del mittente.
- Se l'e-mail non può essere inoltrata, verificare con l'amministratore di rete se l'indirizzo e-mail [From] (Da) ha osservato le regole impostate dal server di posta.

## Selezionare un destinatario dalla rubrica

Address Book  
(Rubrica)



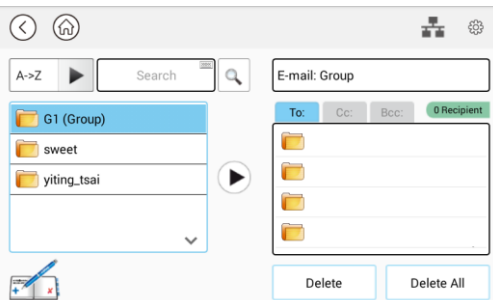

Toccare il pulsante per selezionare un destinatario dalla rubrica.

Toccare il pulsante in modo che venga visualizzata la seguente schermata. Scegliere un indirizzo dalla casella a sinistra, quindi toccare il tasto freccia dextro ► per includere l'indirizzo all'elenco dei destinatari.

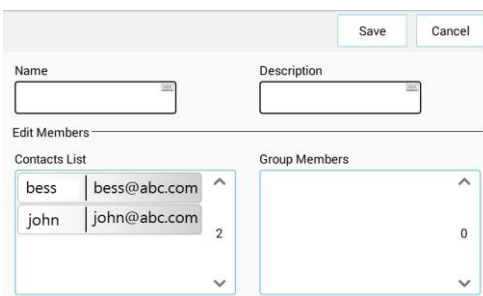

Per modificare la rubrica, toccare  per visualizzare la seguente schermata. È aggiungere/modificare/eliminare l'indirizzo dei destinatari nella schermata.



Toccare [**Add Address**] (**Aggiungi indirizzo**)  per visualizzare la seguente schermata. Immettere il nome e l'indirizzo e-mail dei destinatari.

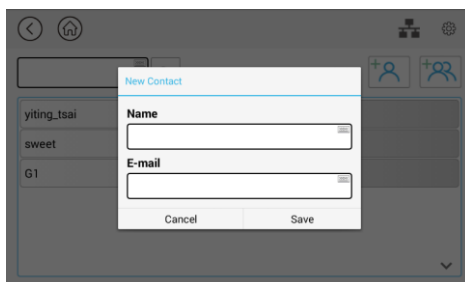

Oppure toccare [**Add Group**] (**Aggiungi gruppo**)  per aggiungere un nuovo gruppo.

## Impostazioni di Common (Comune):

Toccare [**Common**] (**Comune**) per effettuare ulteriori impostazioni per l'immagine scansionata che verrà allegata all'e-mail.

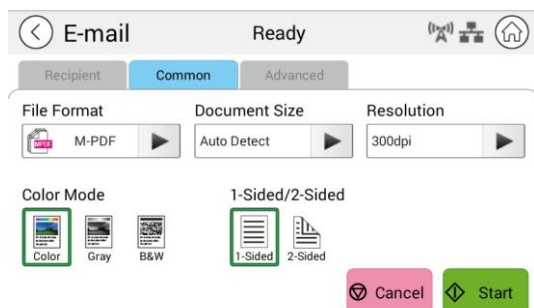

File Format (Formato file)	Opzioni: <b>Multi-Page PDF (PDF multipagina)</b> , One-page PDF (PDF a una pagina), JPG, BMP, TIFF, M-TIFF
Document Size (Formato documento)	Scegliere le dimensioni di scansione. Opzioni: A4, A5, B5, Letter
Resolution (Risoluzione)	Scegliere la risoluzione dell'immagine scansionata. Più alto è il valore, più dettagli possono essere esaminati e maggiore sarà lo spazio su disco necessario. Opzioni: 150/200/ <b>300</b> /600 dpi 150 dpi: Adatto per la visualizzazione su schermo. 200 dpi: Adatto per la maggior parte di documenti aziendali. 300 dpi/600 dpi: L'immagine di alta qualità consente di aumentare la precisione dell'OCR (riconoscimento ottico dei caratteri).
Color Mode (Modalità Colore)	Scegliere la modalità di colore. Opzioni: <b>Color (Colore)</b> , Gray (Grigio), Black (Bianco) and White (Nero)
1-Sided (1 lato)/ 2-Sided (2 lati)	Scegliere se eseguire la scansione di un lato o della parte anteriore e posteriore del documento. Opzioni: <b>1-Sided (1 lato)</b> , 2-Sided (2 lati)

\* **Le impostazioni predefinite sono mostrate in grassetto corsivo**

## Impostazioni di Advanced (Avanzate):

Toccare [**Advanced**] (**Avanzate**) per effettuare ulteriori impostazioni per l'immagine scansionata che verrà allegata all'e-mail.

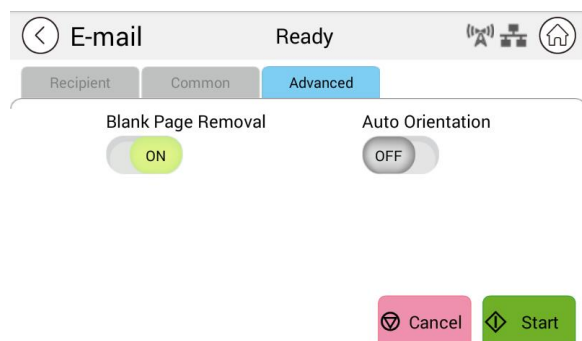

Blank Page Removal (Ignora pagine vuote)	Scegliere se si desidera rimuovere automaticamente le pagine vuote del documento. Opzioni: Off (Disattiva)/ <b>On (Attiva)</b>
Auto Orientation (Orientamento automatico)	Scegliere se si desidera abilitare la funzione di rilevamento automatico dell'orientamento del documento originale. Opzioni: <b>Off (Disattiva)</b> /On (Attiva)

\* **Le impostazioni predefinite sono mostrate in grassetto corsivo**

## Scan (Scansione)

La funzione Scan (Scansione) consente di scansionare prima i documenti e quindi inviare l'immagine scansionata a destinazioni specificate come Scan to USB (Scansione su USB) (una chiavetta USB inserita) o Scan to FTP (Scansione su FTP).

### Procedure operative:

1. Posizionare il documento multipagina **Face Up** (Rivolto verso l'alto) e **Top First** (Prima la parte superiore) nell'alimentatore dei documenti automatico o una singola pagina **Face Down** (Rivolto verso il basso) nel vetro dei documenti.
2. Far scorrere i pulsanti funzione, quindi toccare il pulsante [**Scan**] (**Scansione**) sul touchscreen per visualizzare la schermata [**Scan**] (**Scansione**).

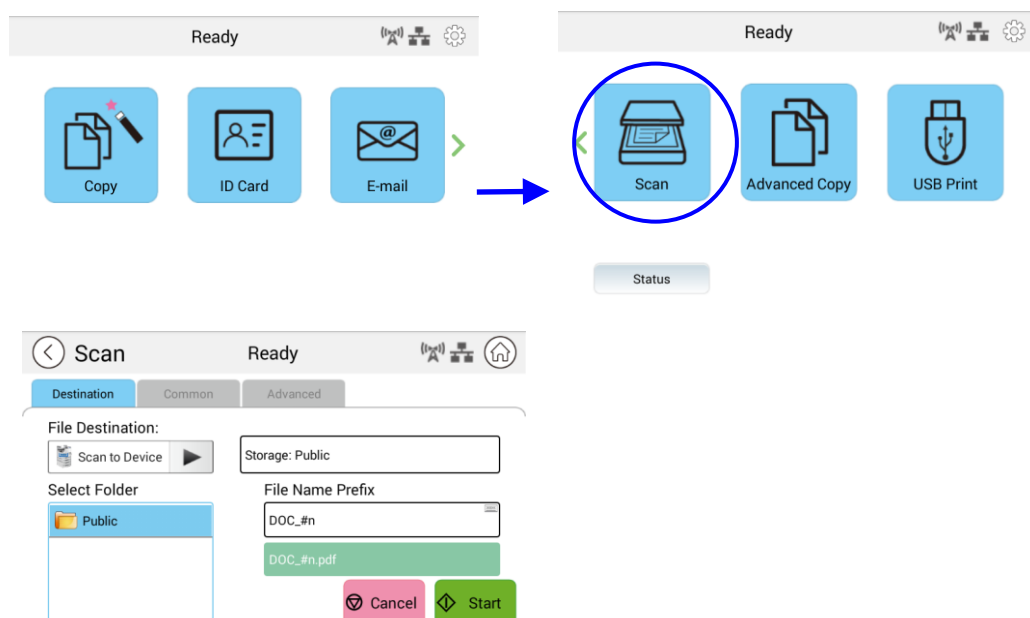

3. Toccare [**Scan to Device**] (Scansione su dispositivo) per eseguire la destinazione di scansione.
  - **Scan to Device (Scansione su dispositivo):** Inviare i documenti scansionati alla memoria del dispositivo. (Scaricare l'immagine attraverso la pagina web incorporata.)
  - **Scan to USB (Scansione su USB):** Inviare i documenti scansionati alla chiavetta USB inserita.
  - **Scan to FTP (Scansione su FTP):** Inviare l'immagine scansionata al server FTP sulla rete.
  - **Scan to SMB (Scansione su SMB):** Inviare l'immagine scansionata al server SMB sulla rete.
4. Toccare [**Common**] (**Comune**) per confermare o modificare le opzioni Scansione desiderate come Resolution (Risoluzione), Output Color (Colore di uscita), Density (Densità), 1/2-Sided Scanning (Scansione a 1/2 lati), File Format (Formato file), Folder (Cartella) o Document Size (Formato documento).

<b>Resolution (Risoluzione):</b>	Scegliere la risoluzione dell'immagine scansionata. Opzioni: 150/200/ <b>300</b> /600 dpi
<b>Color Mode (Modalità Colore):</b>	Scegliere la modalità di colore desiderata. Opzioni: <b>Color (Colore)</b> , Gray (Grigio), B&W (B/N)
<b>Document Size (Formato documento):</b>	Scegliere le dimensioni di scansione. Opzioni: A4, A5, Letter, Legal
<b>1/2-Sided (1/2 lati):</b>	Scegliere se eseguire la scansione di un lato o della parte anteriore e posteriore del documento. Opzioni: <b>1-Sided (1 lato)</b> , 2-Sided (2 lati)
<b>Density (Densità):</b>	Rendere più chiaro o più scuro l'originale. Livelli: 1~7 ( <b>valore predefinito: 2</b> )
<b>File Format (Formato file):</b>	Scegliere il formato file desiderato per l'immagine scansionata. Opzioni: <b>M-PDF (PDF multipagina)</b> , PDF (PDF a singola pagina), JPG, BMP, TIFF, M-TIFF (TIFF multipagina)

\* **Le impostazioni predefinite sono mostrate in grassetto corsivo**

5. Toccare il pulsante **[Start] (Avvia)**  sul touchscreen per avviare la scansione e l'invio del documento.

### Destination Settings (Impostazioni di Destinazione (Destinazione)):

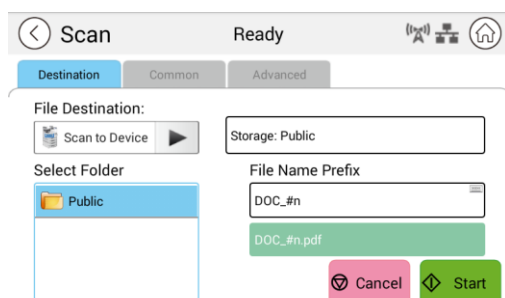

The screenshot shows the 'Destination Settings' screen. At the top, there are tabs for 'Destination', 'Common', and 'Advanced'. Under 'Destination', there is a 'Scan to Device' button with a play icon. Below that is a 'Select Folder' section with a list containing 'Public'. To the right, there is a 'Storage' field set to 'Public' and a 'File Name Prefix' field set to 'DOC\_#n'. At the bottom, there are 'Cancel' and 'Start' buttons.

File Destination (Destinazione file)	<p>Scegliere la destinazione del documento scansionato.</p> <p>Opzioni: Scan to Device (Scansione su dispositivo)/Scan to USB (Scansione su USB)/Scan to FTP (Scansione su FTP)/Scan to SMB (Scansione su SMB)</p> <p><b>Scan to Device (Scansione su dispositivo):</b> L'immagine scansionata viene inviata alla memoria del dispositivo. (Scaricare l'immagine attraverso la pagina web incorporata.)</p> <p><b>Scan to USB (Scansione su USB):</b> L'immagine scansionata viene inviata alla chiavetta USB inserita nel prodotto.</p> <p><b>Nota:</b> Il formato del disco per la chiavetta USB supporta solo FAT16 e FAT32.</p> <p><b>Scan to FTP (Scansione su FTP):</b> Inviare l'immagine scansionata al server FTP sulla rete.</p> <p><b>Scan to SMB (Scansione su SMB):</b> Inviare l'immagine scansionata al server SMB sulla rete.</p> <p>Per modificare (aggiungere/modificare/eliminare) la destinazione FTP/SMB, visitare il sito web incorporato del prodotto.</p>
Select Folder (Seleziona cartella)	Selezionare una cartella in cui archiviare il lavoro (immagine scansionata).
File Name Prefix (Prefisso nome file)	<p>Toccare il campo [File Name Prefix] (Prefisso nome file) per immettere il prefisso desiderato.</p> <p>Metodo di denominazione: Prefisso_#n. Ad esempio, [Marketing_00003.pdf] indica Marketing(prefisso) 00003 (numero di serie).</p>

### Common Settings (Impostazioni di Common (Comune)):

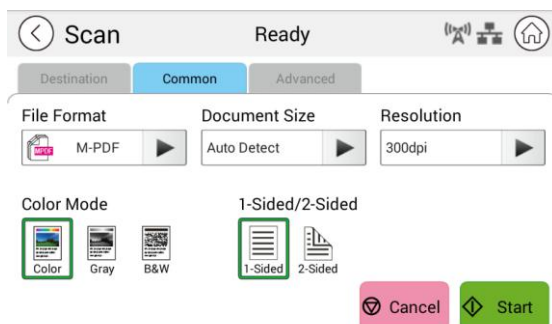

File Format (Formato file)	Scegliere il formato desiderato. <b>Opzioni: M-PDF (PDF multipagina), PDF (PDF a singola pagina), JPG, BMP, TIFF, M-TIFF</b>
-------------------------------	--



Document Size (Formato documento)	Scegliere le dimensioni di scansione. Opzioni: A4, A5, B5, Letter
Resolution (Risoluzione)	Scegliere la risoluzione dell'immagine scansionata. Più alto è il valore, più dettagli possono essere esaminati e maggiore sarà lo spazio su disco necessario. Opzioni: 150/200/ <b>300</b> /600 dpi 150 dpi: Adatto per la visualizzazione su schermo. 200 dpi: Adatto per la maggior parte di documenti aziendali. 300 dpi/600 dpi: L'immagine di alta qualità consente di aumentare la precisione dell'OCR (riconoscimento ottico dei caratteri).
Color Mode (Modalità Colore)	Scegliere la modalità di colore. Opzioni: <b>Color (Colore)</b> , Gray (Grigio), Black (Bianco) and White (Nero)
1-Sided (1 lato)/ 2-Sided (2 lati)	Scegliere se eseguire la scansione di un lato o della parte anteriore e posteriore del documento. Opzioni: <b>1-Sided (1 lato)</b> , 2-Sided (2 lati)
* <b>Le impostazioni predefinite sono mostrate in grassetto corsivo</b>	

## Advanced Settings (Impostazioni di Advanced (Avanzate)):

Toccare [**Advanced**] (**Avanzate**) per effettuare ulteriori impostazioni.

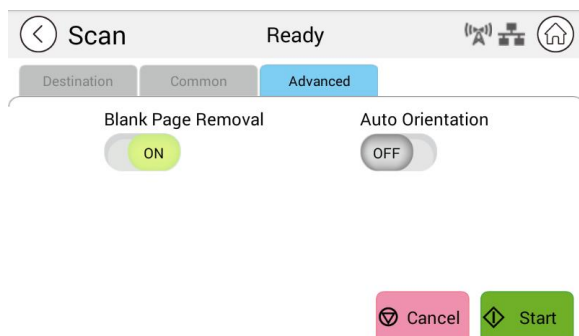

Blank Page Removal (Ignora pagine vuote)	Scegliere se si desidera rimuovere automaticamente le pagine vuote del documento. Opzioni: Off (Disattiva)/ <b>On (Attiva)</b>
Auto Orientation (Orientamento automatico)	Scegliere se si desidera abilitare la funzione di rilevamento automatico dell'orientamento del documento originale. Opzioni: <b>Off (Disattiva)</b> /On (Attiva)

\* **Le impostazioni predefinite sono mostrate in grassetto corsivo**

## Advanced Copy (Copia avanzata)

### Procedure operative:

1. Posizionare il documento multipagina **Face Up (Rivolto verso l'alto)** e **Top First (Prima la parte superiore)** nell'alimentatore dei documenti automatico o posizionare una singola pagina **Face Down (Rivolto verso il basso)** nel vetro dei documenti.
2. Far scorrere i pulsanti funzione, quindi toccare il pulsante [**Advanced Copy**] (**Copia avanzata**) per visualizzare la schermata [**Copy**] (**Copia**).

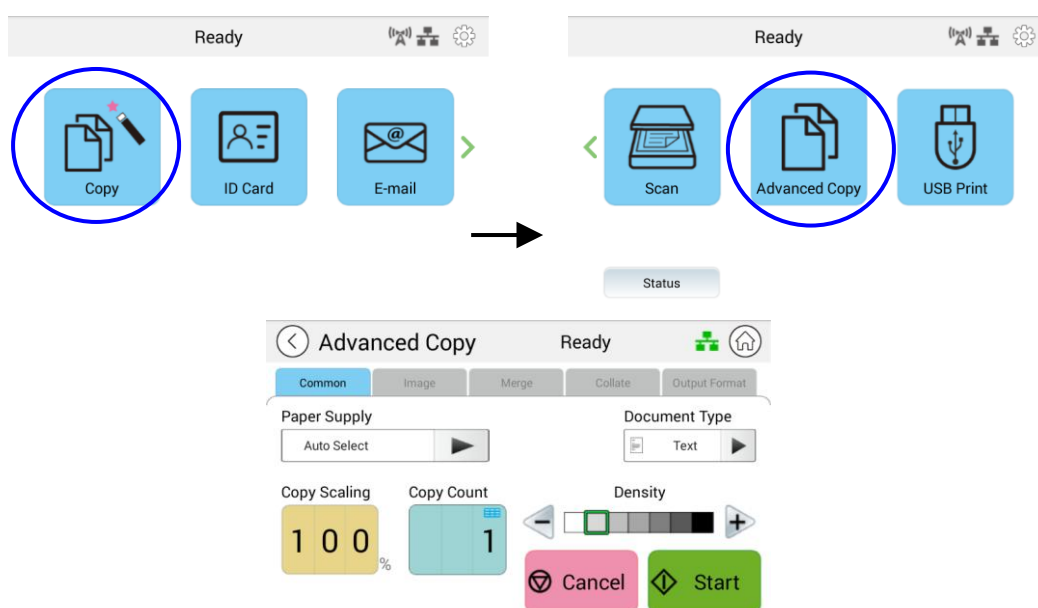

3. Verificare o modificare le opzioni di Copy (Copia) come desiderato, ad esempio Paper Supply (Alimentazione carta) e Density (Densità).
4. Immettere il conteggio delle copie con il tastierino numerico sul pannello di controllo. Il numero di copie viene visualizzato nell'angolo in alto a destra.
5. Toccare il pulsante [**Start**] (**Avvia**)  sul touchscreen per avviare la copia del documento.

## Descrizione delle impostazioni di copia

### Common Settings (Impostazioni di Common (Comune))

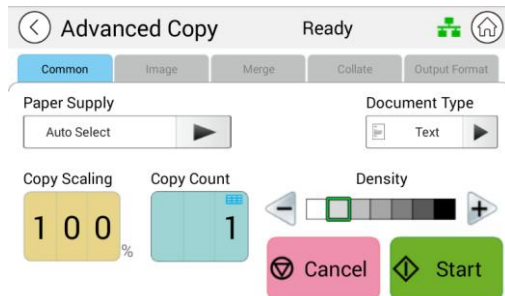

Paper Supply (Alimentazione carta)	Opzioni: Auto Select (Selezione automatica), Tray 1 (Vassoio 1), Manual (Manuale). <b>Auto Select (Selezione automatica)</b> consente ad un utente di trovare il vassoio di ingresso che meglio si adatta al formato della carta desiderato.
Document Type (Tipo di documento)	Scegliere la modalità di copia. Opzioni: <b>Text (Testo)</b> /Mixed (Testo/Misto) Text (Testo) Selezionare per rendere più nitido il testo. Mixed (Misto): Adatto per la maggior parte degli originali dattiloscritti.
Copy Scaling (Ridimensionamento copia)	Scegliere se si desidera ridurre o ingrandire l'originale. Intervallo: <b>25~400%; 100%</b>
Copy Count (Conteggio copie)	Immettere il conteggio delle copie.
Density (Densità)	Scegliere il livello di densità desiderato. Opzioni: 1~9 <b>((impostazione predefinita: 2 (modalità testo); 3 (modalità mista))</b>

\* L'impostazione predefinita viene visualizzata in grassetto corsivo

## Image Settings (Impostazioni di Image (Immagine))

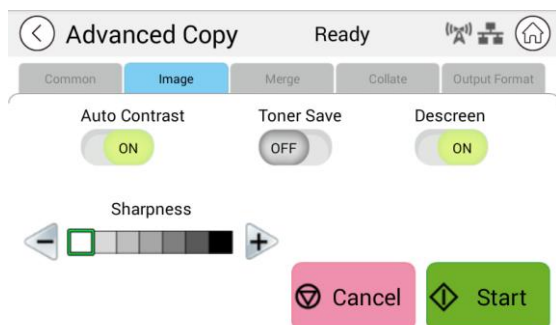

Auto Contrast (Contrasto automatico)	Scegliere se si desidera applicare il contrasto ottimale predefinito del prodotto. Opzioni: <b>On (Attiva)</b> /Off (Disattiva)
Toner Save (Risparmio toner)	Scegliere se si desidera copiare in modalità Toner Save (Risparmio toner). Opzioni: On (Attiva)/ <b>Off (Disattiva)</b>
Descreen (Descreening)	Rimuovere i motivi sul materiale stampato come una rivista. Opzioni: <b>On (Attiva)</b> /Off (Disattiva)
Sharpness (Nitidezza)	Scegliere se aumentare o diminuire il livello di nitidezza. Opzioni: ( <b>1</b> ~7)

\* **L'impostazione predefinita viene visualizzata in grassetto corsivo**

## Merge Settings (Impostazioni di Merge (Unisci))

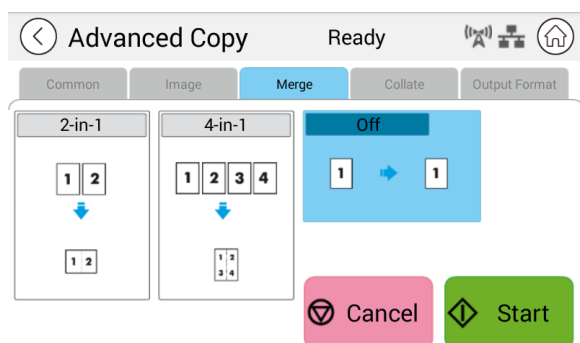

2-in-1	Combinare 2 pagine del documento in un singolo foglio di carta.
4-in-1	Combinare 4 pagine del documento in un singolo foglio di carta.
<b>Off (Disattiva)</b>	Non combinare.

\* **L'impostazione predefinita viene visualizzata in grassetto corsivo**

## Collated Settings (Impostazioni di Collated (Fascicolato))

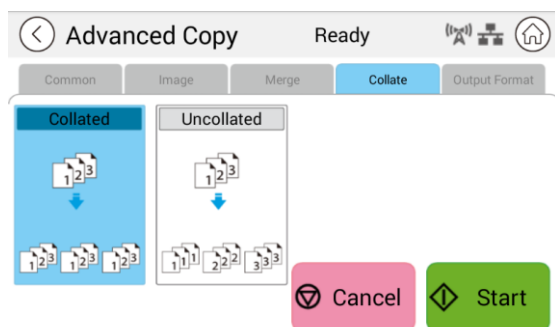

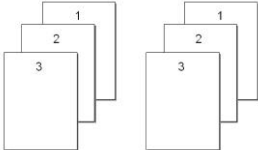
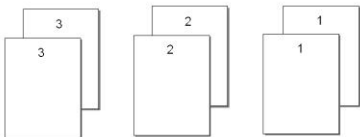



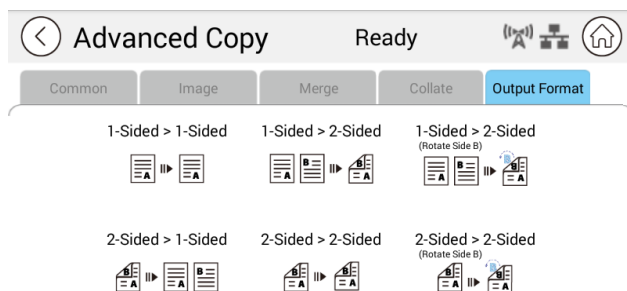

<p>Collated (Fascicolato):</p>	<p>Scegliere le copie da inserire nell'ordine "Sort" (Ordina) (ad es. pagine 1,2,3/1,2,3/1,2,3).</p> 
<p><b><i>Uncollated (Non fascicolato):</i></b></p>	<p>Scegliere le copie da inserire nell'ordine "Stack" (Pila) (ad es. pagine 1,1,1/2,2,2/3,3,3).</p> 

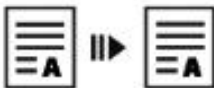
**\* : \* Le impostazioni di Factory Default (Impostazioni predefinite) vengono visualizzate in grassetto corsivo**

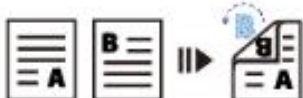
## Output Format (Formato della scansione)



<p><b><i>1-Sided (1 lato)&gt;1-Sided (1 lato):</i></b></p>	<p>Copiare originali a lato singolo su un lato di un foglio.</p> 
<p>1-Sided (1 lato)&gt;2-Sided (2 lati):</p>	<p>Copiare l'originale a lato singolo su due lati di un foglio.</p> 
<p>1-Sided&gt;2-Sided (Rotate Side 2) (1 lato&gt;2 lati (Ruota lato 2)):</p>	<p>Copiare l'originale a lato singolo su due lati di un foglio con il retro capovolto.</p> 
<p>2-Sided (2 lati)&gt;1-Sided (1 lato):</p>	<p>Copiare l'originale a lato singolo su un lato di un foglio.</p> 
<p>2-Sided (2 lati)&gt;2-Sided (2 lati):</p>	<p>Copiare l'originale a lato doppio su due lati di un foglio.</p> 
<p>2-Sided &gt;2-Sided (Rotate Side 2) (2 lati&gt;2 lati (Ruota lato 2)):</p>	<p>Copiare l'originale a lato doppio su due lati di un foglio con il retro capovolto.</p> 

**\* : \* Le impostazioni di Factory Default (Impostazioni predefinite) vengono visualizzate in grassetto corsivo**

## USB Print (Stampa USB)

La funzione di scansione consente di stampare i file JPG o PDF archiviati nella chiavetta rimovibile. **Nota:** Il formato del disco per la chiavetta USB supporta solo FAT16 e FAT32.

### Procedure operative:

1. Inserire la chiavetta USB rimovibile nella porta USB sul lato destro del pannello di controllo.
2. Far scorrere i pulsanti funzione, quindi toccare il pulsante [USB Print] (Stampa USB) sul touchscreen. Viene visualizzata la schermata [USB Print] (Stampa USB).

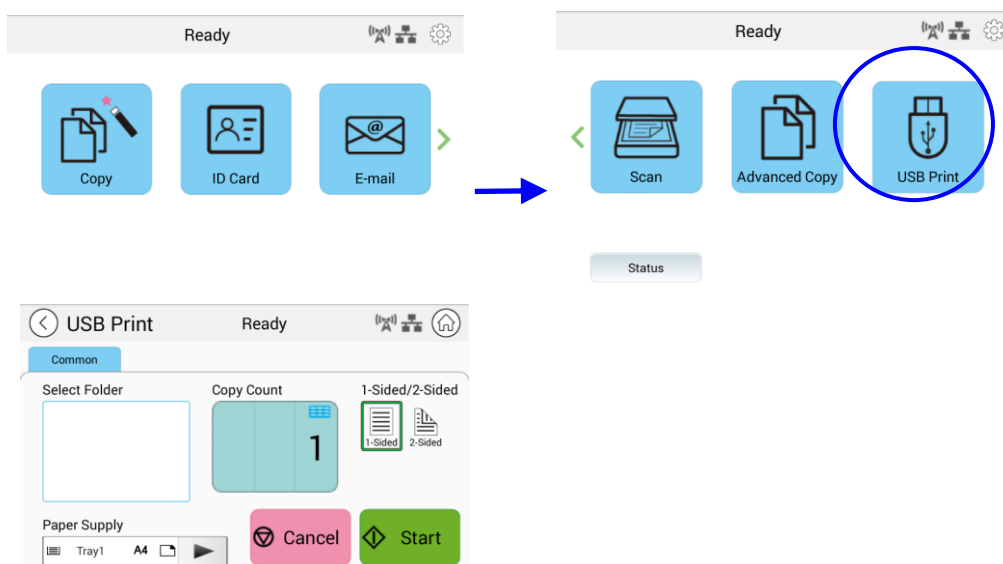

3. Scorrere [**Select Folder**] (**Seleziona cartella**) per scegliere la cartella in cui sono archiviati i file.
4. Confermare o modificare impostazioni come Paper Supply (Alimentazione), Copy Count (Conteggio copie), 1/2-Sided (1/2 lati).

<b>1-Sided (1 lato)/2-Sided (2 lati)</b>	Scegliere se eseguire la scansione di un lato o della parte anteriore e posteriore del documento. Opzioni: <b>1-Sided (1 lato)</b> , 2-Sided (2 lati)
<b>Paper Supply (Alimentazione carta)</b>	Scegliere l'alimentazione della carta. Opzioni: <b>Auto</b> , Tray 1 (Vassoio 1), Manual Tray (Vassoio manuale) <b>Auto Select (Selezione automatica)</b> consente ad un utente di trovare il vassoio di ingresso che meglio si adatta al formato della carta da scansionare.

\* **Le impostazioni predefinite sono mostrate in grassetto corsivo**

Toccare il pulsante [**Start**] (**Avvia**)  sul touchscreen per avviare la stampa del documento.



# 5. Personalizzazione delle configurazioni del prodotto

---

Questo capitolo è specificamente rivolto alle persone responsabili della somministrazione del prodotto. Si consiglia all'amministratore di leggere questo capitolo prima di installare la macchina.

Le configurazioni del prodotto possono essere personalizzate tramite il touchscreen e il pannello di controllo. Oltre a utilizzare il touchscreen, il prodotto consente all'amministratore di configurare in remoto la macchina avviando la pagina web incorporata del prodotto. Nelle sezioni seguenti viene descritto come personalizzare le configurazioni del prodotto tramite questi due metodi.



**Nota:**

Quando si installa il prodotto per la prima volta, si consiglia all'amministratore di mantenere le impostazioni di sistema predefinite. Le impostazioni possono essere personalizzate in un secondo momento una volta acquisita familiarità con il funzionamento e le funzionalità.

## Personalizzazione delle configurazioni del prodotto tramite touchscreen

Fare clic su [**More Settings**] (**Ulteriori impostazioni**), quindi selezionare [**Show Machine Status**] (**Mostra stato macchina**). Viene visualizzata la seguente pagina [**Machine Status**] (**Stato macchina**), che contiene 5 schede.

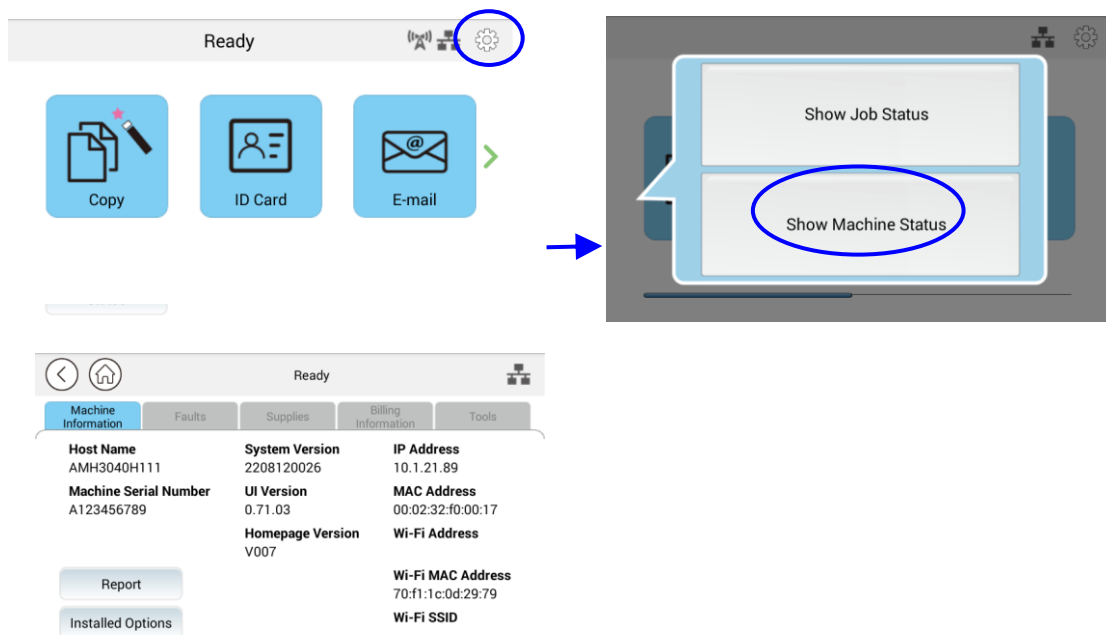

Queste 5 schede visualizzate in alto sono: Machine Information (Informazioni macchina), Faults (Guasti), Supplies (Forniture), Billing Information (Informazioni di fatturazione) e Tools (Strumenti). Per ogni rispettiva opzione delle 5 schede, fare riferimento alle descrizioni delle pagine successive.

## Machine Information (Informazioni macchina)

**General Information (Informazioni generali):** Visualizza le informazioni di base del prodotto.

Elemento	Descrizione
Host Name (Nome host)	Visualizza il nome host del prodotto.
IP Address (Indirizzo IP)	Visualizza l'indirizzo IP del prodotto.
MAC Address (Indirizzo MAC)	Visualizza l'indirizzo MAC del prodotto.
System Version (Versione sistema)	Visualizza la versione di sistema del prodotto.
Engine Version (Versione motore)	Visualizza la versione motore del prodotto.
UI Version (Versione UI)	Visualizza la versione UI del prodotto.
Homepage Version (Versione homepage)	Visualizza la versione dell'homepage del prodotto.
Wi-Fi Mac Address (Indirizzo Mac Wi-Fi)	Visualizza l'indirizzo Mac Wi-Fi del prodotto.
Wi-Fi Address (Indirizzo Wi-Fi)	Visualizza l'indirizzo Wi-Fi del prodotto.
Wi-Fi SSID (SSID Wi-Fi)	Visualizza il nome SSID del prodotto.

**Report:** Stampa i vari report del prodotto.

Elemento	Descrizione
System Configuration Page (Pagina di configurazione sistema)	Stampa la pagina di configurazione del prodotto.
System Menu Map (Mappa menu di sistema)	Stampa la mappa del menu del prodotto.
System Usage Page (Pagina di utilizzo sistema)	Stampa il report di utilizzo del prodotto.
Address Book (Rubrica)	Stampa la rubrica del prodotto.
Network Settings Report (Report impostazioni di rete)	Stampa il report delle impostazioni di rete del prodotto.

**Installed Options (Opzioni installate):** Abilitare o disabilitare le opzioni nella schermata principale.

<b>Elemento</b>	<b>Descrizione</b>
Copy (Copia)	Abilitare o disabilitare la funzione.
ID Card Copy (Copia di carta di identità)	Abilitare o disabilitare la funzione.
E-Mail (E-mail)	Abilitare o disabilitare la funzione.
Scan (Scansione)	Abilitare o disabilitare la funzione.
Advanced Copy (Copia avanzata)	Abilitare o disabilitare la funzione.
USB Print (Stampa USB)	Abilitare o disabilitare la funzione.

**Faults (Guasti):** Visualizzare le voci di errore attuali o l'elenco dei messaggi di avvertenza.

## **Supplies (Forniture)**

**Supplies (Forniture):** Visualizzare gli stati attuali delle forniture.

<b>Elemento</b>	<b>Descrizione</b>
Toner usage remain (Utilizzo toner restante)	Visualizza la restante capacità del toner in percentuale.
Drum usage remain (Utilizzo tamburo restante)	Visualizza la restante capacità del tamburo in percentuale.

## Billing Information (Informazioni di fatturazione)

**Billing Information (Informazioni di fatturazione):** Utilizzato per visualizzare lo stato di utilizzo delle funzioni del prodotto.

Elemento	Descrizione
Flatbed Total Page Scanned to Copy (Pagine totali scansionate su piano per la copia)	Visualizza il conteggio totale delle copie utilizzando il piano.
ADF Simplex Page Scanned to Copy (Pagine ADF Simplex scansionate per la copia)	Visualizza il conteggio totale delle copie utilizzando la funzione ADF Simplex.
ADF Duplex Page Scanned to Copy (Pagine ADF Duplex scansionate per la copia)	Visualizza il conteggio totale delle copie utilizzando la funzione ADF Duplex.
ADF Total Page Scanned to Copy (Pagine totali scansionate su ADF per la copia)	Visualizza il conteggio totale delle copie utilizzando l'ADF.
Counters (Contatori)	Visualizza il rispettivo numero di utilizzo cumulativo totale di copia, motore di stampa e modulo scanner.

## Tools (Strumenti)

**Device Settings (Impostazioni dispositivo):** Visualizza le impostazioni di base sul prodotto.

<b>Device Settings (Impostazioni dispositivo)</b>	
<b>Elemento</b>	<b>Descrizione</b>
Language (Lingua)	Cambia la lingua sul touchscreen. Lingue supportate: * English/中繁/中简/ Русский (L'opzione varia in base al modello.)
Date /Time (Data/ora)	Imposta la data e ora attuali sul prodotto. Il formato dell'ora è il sistema a 24 ore.
Tray Contents (Tray 1) Contenuto del vassoio (vassoio 1)	Specifica le dimensioni di copia. Opzioni: A4, A5, A6, B5, B6, Letter, Legal, LG13, Oficio, User Define
Tray Contents (Manual Tray) Contenuto del vassoio (vassoio manuale)	Specifica le dimensioni di copia. Opzioni: A4, A5, A6, B5, B6, Letter, Legal, LG13, Oficio, User Define
Selectable Paper Size	Opzioni: A4, A5, LTR, LGL
Media Type (Tipo di supporto)	Specifica il tipo di supporto. Opzioni: Thin (Sottile), Thick (Spesso), Plain (Carta comune), Laser, Bond (solo vassoio manuale)
Energy Save (Risparmio energetico)	Scegliere per quanto tempo attivare la modalità di risparmio energetico dopo l'ultima azione.  Opzioni: <b>Eco Mode (Modalità Eco)</b> , 5Min (5 min.), 15Min (15 min.), 30Min (30 min.), 1Hr (1 ora)  Poiché Eco Mode (Modalità Eco) richiede più tempo per tornare alla modalità pronto, per ridurre il tempo di attesa è possibile modificare la modalità predefinita con altre opzioni.
Auto Power Off (Spegnimento automatico)	Scegliere per quanto tempo attivare la modalità di risparmio energetico dopo l'ultima azione. Opzioni: Disable (Disabilita), 5Min (5 min.), 15Min (15 min.), 30Min (30 min.), 1Hr (1 ora), 2Hr (2 ore), 4Hr (4 ore)
Schedule Restart (Pianifica riavvio)	Abilitare o disabilitare il riavvio automatico del prodotto in base a una pianificazione preimpostata. <b>Opzioni: On/Off (Attiva/Disattiva), On (Attiva) (1~30 days) (1~30 giorni)</b>
<b>Management (Gestione)</b>	
Reset Default All (Ripristina predefiniti)	Tutte le impostazioni in Strumenti vengono ripristinate ai valori predefiniti. (Conserva la rubrica e le destinazioni di archiviazione)

Reset Default (Ripristina predefiniti)	Tutte le impostazioni in Strumenti vengono ripristinate ai valori predefiniti.
Reset Count (Ripristina conteggio)	Scegliere di ripristinare il conteggio per il rullo o il pad dopo la sostituzione. Fare clic su [immediate] (immediato) per ripristinare il conteggio. Opzioni: ADF Pad/ADF Roller/Manual Tray Pad (Pad vassoio manuale), Tray 1 pad (Pad vassoio 1)
V-Mag Adjustment (Regolazione ing. V)	Scegliere di regolare il rapporto di ingrandimento verticale della STAMPANTE. Opzioni: -0,4%/-0,2%/*0%/+0,2%/+0,4%
Clear Memory (Cancella memoria)	Premere per cancellare la memoria del sistema.
Clean Printer (Pulisci stampante)	Premere per pulire il percorso della carta della stampante.
System Timeout (Timeout sistema)	Quando il touchscreen non viene utilizzato per un determinato periodo di tempo, il sistema ripristina automaticamente tutte le impostazioni del touchscreen ai valori preimpostati e torna alla schermata principale. Valori di System Timeout (Timeout sistema) disponibili: Da 5 secondi a 600 secondi. Ogni intervallo selezionabile è di 5 secondi. ( <b>30 sec.</b> )
Display Brightness (Luminosità del display)	Imposta la luminosità sul touchscreen.
Default Operating Mode (Modalità operativa predefinita)	Impostare la modalità operativa predefinita (funzione) sul touchscreen. Dopo il timeout, viene visualizzata la modalità operativa predefinita specificata. (Home/ <b>COPY (Copia)</b> /Normal (Normale)/E-mail/ID Copy (Copia di carta di identità)/Scan (Scansione), USB Print (Stampa USB), Advanced Copy (Copia avanzata)
Blank Page Detection Level (Livello di rilevamento pagina vuota)	Scegliere il livello di rilevamento della pagina vuota. Opzioni: <b>Easy to be detected as document (Facile da rilevare come documento)</b> /Normal (Normale), Easy to be detected as blank page (Facile da rilevare come pagina bianca)
Document Type (tipo di documento)	Scegli se vuoi mostrare o nascondere l'opzione del tipo di documento. *Nascondi/Mostra
Save Log (Salva registro)	Scegliere e premere [Start] (Avvia) per salvare il file di registro di sistema nella chiavetta USB inserita per risolvere i problemi che causano gli errori.
USB Control (Controllo USB)	Host USB: attiva o disattiva la connettività della porta dell'unità flash USB. Dispositivo USB: Abilita o disabilita la connettività della porta del dispositivo USB sul retro della macchina.
App plug-in	Abilita o disabilita l'installazione e la visualizzazione di un'app di terze parti nel pannello a sfioramento.
FM Update	Fare clic su Avvia per aggiornare il firmware.

<b>Impostazioni di Network Port (Porta di rete)</b>		
HTTP Server (Server HTTP)	Attivare o disattivare il server HTTP.	*On (Attiva)/Off (Disattiva)
SNMP Agent (Agente SNMP)	Attivare o disattivare l'agente SNMP.	*On (Attiva)/Off (Disattiva)
Morpria Print	Attivare o disattivare Morpria Print.	*On (Attiva)/Off (Disattiva)
LPR	Attivare o disattivare LPR.	*On (Attiva)/Off (Disattiva)
Raw Print (9100)	Attivare o disattivare Raw Print. Porta: 9100	*On (Attiva)/Off (Disattiva)
GDI Print (9101)	Attivare o disattivare GDI Print. Porta: 9101	*On (Attiva)/Off (Disattiva)
<b>SNMP</b>		
Enable SNMPv1/v2 (Abilitare SNMPv1/v2)	On (Attiva)/Off (Disattiva)	
Community name (Nome community)	Definire il nome della community.	
Enable SNMPV3 (Abilitare SNMPV3)	On (Attiva)/Off (Disattiva)	
User Name (Nome utente)	Immettere il nome utente. (1~32 caratteri)	
Authentication Protocol (Protocollo di autenticazione)	MD5/SHA	
Invalid URL (URL non valido)	Immettere l'indirizzo URL non valido. (8~32 caratteri)	
Privacy Protocol (Protocollo privacy)	DES/AES-128	
Password	Immettere la password. (8~32 caratteri)	
Context Name (Nome contesto)	Immettere il nome contesto.	
<b>LDAP Server</b>		
Inserisci le informazioni sul tuo server LDAP per caricare l'indirizzo e-mail sul prodotto e risparmiare tempo nell'inserire questi indirizzi.		
<b>Certificate Upload</b>		
Consentono di caricare il certificato o inserire la password per accedere a un server specifico.		

\* **Le impostazioni predefinite sono mostrate in grassetto corsivo**



**Default Settings (Impostazioni predefinite):** preimposta le impostazioni predefinite per ogni funzione.

<b>Impostazioni predefinite</b>	
<b>Elemento</b>	<b>Descrizione</b>
Copy Default Settings (Impostazioni predefinite di Copia)	Preimposta le impostazioni predefinite per Copia (Copia).
ID Card Copy Default Settings (Impostazioni predefinite di ID Card Copy (Copia di carta di identità))	Preimposta le impostazioni predefinite per Copia di carta di identità.
Scan Default Settings (Impostazioni predefinite di Scansione)	Preimposta le impostazioni predefinite per Scansione.
E-mail Default Settings (Impostazioni predefinite di E-mail)	Preimposta le impostazioni predefinite per E-mail.
Address Book (Rubrica)	Preimposta la rubrica.

**Network Settings (Impostazioni di rete):** preimposta le impostazioni predefinite di rete.

<b>Network Settings (Impostazioni di rete)</b>	
<b>Elemento</b>	<b>Descrizione</b>
Enable (Abilita)	Abilita o disabilita la funzione Ethernet o Wi-Fi del prodotto. Opzioni: Off (Disattiva), Ethernet, Wi-Fi Wi-Fi: Disponibile per Wi-Fi Station Mode (Modalità stazione Wi-Fi). Modalità [ <b>Station</b> ] ( <b>Stazione</b> ): In modalità Stazione, questo prodotto funge da client che si connette a un punto di accesso Wi-Fi (di solito un router abilitato Wi-Fi). Nota: La modalità Ethernet e la modalità Wi-Fi non possono funzionare contemporaneamente.
Host Name (Nome host)	Imposta un nome host per il prodotto.
TCP / IP Settings (Impostazioni TCP / IP)	Imposta i metodi di connessione e i parametri della rete del prodotto.  DHCP: Abilita o disabilita DHCP. Non è necessario specificare l'IP statico se si abilita DHCP.  IP Address (Indirizzo IP)/ Subnet Mask/ Gateway:

	<p>se si disabilita DHCP, impostare IP Address (Indirizzo IP), Subnet Mask e Gateway per l'IP statico.</p> <p>DNS Server (Server DNS): Imposta un indirizzo del server DNS per il prodotto.</p>
SMTP	<p>Imposta i parametri SMTP della rete del prodotto.</p> <p>Login Name (Nome di login): Immettere un nome di login per il server SMTP del prodotto.</p> <p>Password: Immettere una password per il server SMTP del prodotto.</p> <p>Mail Server (Server di posta): Immettere un indirizzo IP o un nome host per il server di posta del prodotto.</p> <p>Porta: Immettere un numero di porta per il server di posta del prodotto.</p> <p>Authentication Method (Metodo di autenticazione): Imposta un metodo di autenticazione (SMTP) per il server di posta del prodotto. Selezionando None (Nessuno) non viene utilizzato un metodo di autenticazione.</p>
WI-FI Station Mode (Modalità stazione WI-FI)	Scegliere di utilizzare questo prodotto in WI-FI Station Mode (Modalità stazione WI-FI).
WI-FI AP Mode (Modalità AP WI-FI)	Scegliere di utilizzare questo prodotto in WI-FI AP Mode (Modalità AP WI-FI).
<b>Network Security Setup (Impostazione di protezione rete)</b>	
<b>Security Configuration Filter (Filtro di configurazione protezione)</b>	<p>Specificare se si desidera abilitare o disabilitare la configurazione del filtro.</p> <p>*Disable (Disabilita)/Enable (Abilita)</p>
<b>Filter Mode (Modalità filtro)</b>	<p>Specificare la modalità filtro per consentire ad alcuni IP di accedere al dispositivo o impedire ad alcuni IP di accedere al dispositivo.</p> <p>Allow/Deny (Consenti/Impedisci)</p>

<b>IP Address Filter Configuration (Configurazione filtro indirizzo IP)</b>	<b>IP Address Filter Configuration (Configurazione filtro indirizzo IP)</b> - È possibile specificare quattro tipi di IP iniziale e IP finale. <b>Mac Address Filter Configuration (Configurazione filtro indirizzo Mac)</b> - È possibile specificare fino a 10 indirizzi Mac.	IP Address Filter Configuration (Configurazione filtro indirizzo IP)/ Mac Address Filter Configuration (Configurazione filtro indirizzo Mac)/
<b>Impostazioni di Network Port (Porta di rete)</b>		
HTTP Server (Server HTTP)	Attivare o disattivare il server HTTP.	*On (Attiva)/Off (Disattiva)
SNMP Agent (Agente SNMP)	Attivare o disattivare l'agente SNMP.	*On (Attiva)/Off (Disattiva)
Morpria Print	Attivare o disattivare Morpria Print.	*On (Attiva)/Off (Disattiva)
LPR	Attivare o disattivare LPR.	*On (Attiva)/Off (Disattiva)
Raw Print (9100)	Attivare o disattivare Raw Print. Porta: 9100	*On (Attiva)/Off (Disattiva)
GDI Print (9101)	Attivare o disattivare GDI Print. Porta: 9101	*On (Attiva)/Off (Disattiva)
<b>SNMP</b>		
Enable SNMPv1/v2 (Abilitare SNMPv1/v2)	On (Attiva)/Off (Disattiva)	
Community name (Nome community)	Definire il nome della community.	
Enable SNMPV3 (Abilitare SNMPV3)	On (Attiva)/Off (Disattiva)	
User Name (Nome utente)	Immettere il nome utente. (1~32 caratteri)	
Authentication Protocol (Protocollo di autenticazione)	MD5/SHA	
Invalid URL (URL non valido)	Immettere l'indirizzo URL non valido. (8~32 caratteri)	
Privacy Protocol (Protocollo privacy)	DES/AES-128	
Password	Immettere la password. (8~32 caratteri)	
Context Name (Nome contesto)	Immettere il nome contesto.	

**LDAP Server**

Inserisci le informazioni sul tuo server LDAP per caricare l'indirizzo e-mail sul prodotto e risparmiare tempo nell'inserire questi indirizzi.

**Certificate Upload**

Consentono di caricare il certificato o inserire la password per accedere a un server specifico.

## Personalizzazione delle configurazioni del prodotto tramite pagina web

1. Specificare i parametri di rete facendo riferimento alla sezione precedente, Specifica dell'indirizzo IP del prodotto e altre impostazioni di rete.
2. Il prodotto è progettato con una pagina web incorporata per consentire all'amministratore di sistema di gestire il prodotto da remoto. Basta digitare l'indirizzo IP del prodotto nel campo dell'URL del browser e quindi premere Enter (Invio). Verrà visualizzata la pagina web incorporata del prodotto come mostrato di seguito.

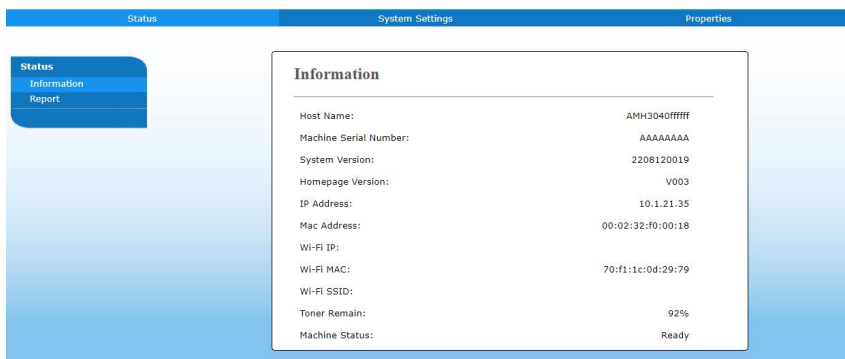

The screenshot shows a web interface with a blue header and a sidebar. The main content area is titled 'Information' and displays various system parameters. The sidebar has three tabs: 'Status', 'Information', and 'Report'. The 'Information' tab is selected. The main content area contains the following data:

Information	
Host Name:	AMH3040fffff
Machine Serial Number:	AAAAAAA
System Version:	2208120019
Homepage Version:	V003
IP Address:	10.1.21.35
Mac Address:	00:02:32:f0:00:18
Wi-Fi IP:	
Wi-Fi MAC:	70:f1:1c:0d:29:79
Wi-Fi SSID:	
Toner Remain:	92%
Machine Status:	Ready

3. Fare clic su ciascuna voce di queste schede per impostare i valori pertinenti. Per i dettagli su ciascuna impostazione, fare riferimento alla sezione successiva, Riepilogo della pagine web.

## Riepilogo della pagina web

---

La pagina web incorporata contiene le seguenti cinque schede: Status (Stato), Job (Lavoro), Scan (Scansione), Print (Stampa) e Properties (Proprietà). Ogni scheda viene descritta in questa sezione.

### Voci da personalizzare

#### Stato

Visualizza le informazioni di stato e di base del prodotto.

Elemento	Descrizione
<b>Informazioni</b>	Visualizza le seguenti informazioni di base del prodotto.
Host Name (Nome host)	Visualizza il nome host.
Machine SN (NS macchina)	Visualizza il numero di serie della macchina.
System Version (Versione sistema)	Visualizza la versione del firmware.
Homepage Version (Versione homepage)	Visualizza la versione della pagina web incorporata.
IP Address (Indirizzo IP)	Visualizza l'indirizzo IP.
Mac Address (Indirizzo Mac)	Visualizza l'indirizzo Mac.
Wi-Fi Mac Address (Indirizzo Mac Wi-Fi)	Visualizza l'indirizzo Mac Wi-Fi del prodotto.
Wi-Fi Address (Indirizzo Wi-Fi)	Visualizza l'indirizzo Wi-Fi del prodotto.
Wi-Fi SSID (SSID Wi-Fi)	Visualizza il nome SSID del prodotto.
Toner Remain (Toner restante)	Visualizza il toner restante della cartuccia di toner.
Machine Status (Stato macchina)	Visualizza lo stato della macchina.

## System Settings (Impostazioni di sistema)

\*Factory Default (Impostazioni predefinite)

Elemento	Descrizione	Opzione
Language (Lingua)	La lingua visualizzata sullo schermo LCD	* English/中繁/中简/ Русский (L'opzione varia in base al modello.)
NTP Server (Server NTP)	Specifica il server NTP.	
Time Zone (Fuso orario)	Specifica il fuso orario locale.	
Date /Time (Data/ora)	Imposta la data e ora attuali sul prodotto. Il formato dell'ora è il sistema a 24 ore.	
Energy Save (Risparmio energetico)	Scegliere per quanto tempo attivare la modalità di risparmio energetico dopo l'ultima azione. *Poiché in ECO mode (Modalità ECO) si risparmia più energia, richiede più tempo per tornare alla modalità pronto.	*ECO mode (Modalità ECO), 5Min (5 min.), 15Min (15 min.), 30Min (30 min.), 1Hr (1 ora) 1Hr (1 ora)/2Hr (2 ore)/4Hr (4 ore)
Auto Power Off (Spegnimento automatico)	Scegliere per quanto tempo spegnere automaticamente il prodotto dopo l'ultima azione.	*Off (Disattiva)/5Min (5 min.)/15Min (15 min.)/30Min (30 min.)/1Hr (1 ora)/2Hr (2 ore)/4Hr (4 ore)
Schedule Restart (Pianifica riavvio)	Abilitare o disabilitare [Schedule Restart] (Pianifica riavvio). Se si seleziona Attiva, immettere il numero del giorno per riavviare automaticamente il dispositivo.	On (Attiva)/Off (Disattiva)
<b>Management (Gestione)</b>		
Factory Def. All (Imp. predefinite)	Ripristina tutte le impostazioni ai valori predefiniti.(Conserva la rubrica e le destinazioni di archiviazione)	
Factory Def. (Imp. predefinite)	Ripristina tutte le impostazioni ai valori predefiniti.	
Reset Count (Ripristina conteggio)	Scegliere di ripristinare il conteggio per il rullo o il pad dopo la sostituzione. Fare clic su [immediate] (immediato) per ripristinare il conteggio.	ADF Pad (Pad ADF)/ADF Roller (Rullo ADF)/Tray 1 Pad (Pad vassoio 1)/Manual Tray Pad (Pad vassoio manuale)
V-Mag Adjustment (Regolazione ing. V)	Scegliere di regolare il rapporto di ingrandimento verticale della stampante.	-0,4%/-0,2%/*0% +0,2%/+0,4%

Clear Memory (Cancella memoria)	Premere per cancellare la memoria.	
Clean Printer (Pulisci stampante)	Premere per pulire il percorso della carta della stampante.	
Paper Count (Conteggio carta)	Mostra il conteggio totale delle pagine.	
Timeout	Quando la macchina non viene utilizzata per un determinato periodo di tempo, il sistema ripristina automaticamente tutte le impostazioni ai valori preimpostati. System Timeout Value (Valore di timeout sistema) 0 ~ 300 secondi. Ogni intervallo selezionabile è di 15 secondi.	* On (Attiva (60 sec.)/Off (Disattiva)
Default Mode (Modalità predefinita)	Impostare la modalità operativa predefinita sullo schermo LCD.	* <b>Copy (Copia)</b> , Home, ID Card Copy (Copia di carta di identità), E-mail, Scan (Scansione), Advanced Copy (Copia avanzata), USB Print (Stampa USB)
Blank Page Detection Level (Livello di rilevamento pagina vuota)	Scegliere l'intensità di rilevamento della pagina vuota.	Normal (Normale), Easy to be detected as blank pages (Facile da rilevare come pagine bianche), Easy to be detected as documents (Facile da rilevare come documenti)
Document Type (tipo di documento)	Scegli se vuoi mostrare o nascondere l'opzione del tipo di documento.	*Hide/Show (*Nascondi/Mostra)
USB Host	Abilita o disabilita la porta dell'host USB.	*Enable/Disable (*Abilita/Disabilita)
USB Device	Abilita o disabilita la porta del dispositivo USB.	*Enable/Disable (*Abilita/Disabilita)
Account Password Length (Lunghezza della password dell'account)	Imposta n. di caratteri o cifre della tua password.	1~32



<b>Password Settings (Impostazioni di Password)</b>		
New Password (Nuova password)	Immettere una password per consentire la modifica della pagina web.  La password deve essere lunga 8~32 caratteri o cifre.	
Retype Password (Ridigita password)	Ridigitare la nuova password.	

## Properties (Proprietà)

La scheda **Properties (Proprietà)** contiene le seguenti opzioni: **FTP/SMB Setup (Configurazione FTP/SMB)**, **MFP's storage (Memoria di MFP)**, **Address Book (Rubrica)**, **Network (Rete)** e **FW Update (Aggiornamento FW)**.

**FTP/SMB Setup (Configurazione FTP/SMB):** Utilizzato per visualizzare tutte le destinazioni o creare una nuova destinazione FTP o SMB per archiviare le immagini scansionate.

Elemento	Descrizione
<b>Add New (Aggiungi nuovo)</b>	Fare clic per aggiungere una nuova destinazione. Immettere le impostazioni per le seguenti voci.
Filing Name (Nome archiviazione)	Digitare il nome file.
Protocol (Protocollo)	Opzioni: FTP, SMB
URL	Immettere l'URL di un server di archiviazione.
Port (Porta)	Digitare il numero di porta del server di archiviazione.
Login Name (Nome di login)	Digitare il nome di login del server di archiviazione, se necessario.
Password	Digitare la password del server di archiviazione, se necessario.
Retype Password (Ridigita password)	Ridigitare la password.
<b>Copy (Copia)</b>	Selezionare una destinazione file e fare clic su questo pulsante per copiare le impostazioni di questa destinazione, inclusi Protocol (Protocollo), URL, Port (Porta), Login Name (Nome di login) e Password.
<b>Modify (Modifica)</b>	Modificare un server di archiviazione attuale.
<b>Delete (Elimina)</b>	Eliminare un server di archiviazione attuale.

**MFP's storage (Memoria di MFP):** Utilizzato per scaricare ed eliminare i file archiviati nella memoria della macchina. Le immagini scansionate saranno denominate con il prefisso del nome file Doc e seguite da un numero di serie.

Elemento	Descrizione
<b>Folder Operation (Operazione cartella)</b>	
Create New Folder (Crea nuova cartella)	Utilizzato per creare una nuova cartella per archiviare le immagini.
Manage Folder (Gestisci cartella)	Utilizzato per eliminare una cartella.
Folders (Cartelle)	
Public (Pubblico)	Utilizzato per archiviare le immagini scansionate memorizzate nella directory principale. Azione: Open (Apri), Delete (Elimina), Download Timeout setting (Impostazione di timeout): Impostare l'ora in cui eliminare le immagini scansionate.

**Address Book (Rubrica):** Utilizzato per importare/esportare una rubrica di e-mail o un elenco telefonico.

Elemento	Descrizione
Individual (Individuale)	Creare, modificare o eliminare un singolo indirizzo e-mail.
Group (Gruppo)	Creare, modificare o eliminare un gruppo di e-mail.
Import Address Book (Importa rubrica)	Importare un file di una e-mail o di una rubrica telefonica in un file .csv dal computer.
Export Address Book (Esporta rubrica)	Esportare un file di una e-mail o di una rubrica telefonica del prodotto in un file .csv. Il file della rubrica può essere aperto o modificato tramite il software Excel.

## Network (Rete)

Visualizza le informazioni di rete del prodotto.

\*Factory Default (Impostazioni predefinite)

Elemento	Descrizione	Opzione
<b>Host Name (Nome host)</b>		
<b>Host Name (Nome host)</b>	Visualizza il nome host del prodotto.	
<b>TCP/IP Settings (Impostazioni TCP/IP)</b>		
Obtain an IP address automatically (Ottenere automaticamente un indirizzo IP)	Off/On (Disattiva/Attiva)	
IP Address: Set up an IP address. (Indirizzo IP: Impostare un indirizzo IP.)	Immettere l'indirizzo IP del prodotto.	
Subnet Mask	Immettere il numero di subnet mask.	
Gateway	Immettere il gateway per l'IP.	
DNS Server	O Inserisci il tuo server DNS.	
WIN Server	Inserisci il tuo server WIN.	
Domain Name (Nome dominio)	Imposta un nome dominio per il prodotto.	
<b>802.1x EAP Setting</b>		
802.1x EAP	*Off/On	
EAP Method	*PEAP/TLS/TTLS/MD5	
Phase 2 Authentication	*None/MSCHAPV2/GTC	
Root Certificate	*Off/On	
Identity	Inserisci la tua identità.	
Password	Inserisci la tua password.	
<b>Impostazioni Wi-Fi</b>		
Search AP (Cerca AP)	Fare clic su [ <b>Search AP</b> ] ( <b>Cerca AP</b> ) e verranno visualizzate le reti wireless attualmente connesse. Selezionare la rete wireless a cui ci si desidera connettere, quindi immettere la chiave di sicurezza, se richiesta.	
IP Settings (Impostazioni IP)	Ottenere l'indirizzo IP direttamente dal server DHCP oppure inserire il proprio IP statico rispettivamente nei campi [ <b>IP Address</b> ] ( <b>Indirizzo IP</b> ), [ <b>Subnet Mask</b> ] e [ <b>Gateway</b> ].	
Preferred DNS Server (Server DNS preferito)	Imposta l'indirizzo del server DNS preferito per il prodotto.	
<b>SMTP</b>		
Mail Server (Server di posta)	Immettere l'indirizzo IP del server SMTP.	
Port (Porta)	Immettere il numero di porta del server SMTP. * 25	
Authentication Method (Metodo di autenticazione)	Immettere il metodo di autenticazione e-mail. <b>Opzione: *On (Attiva)/Off (Disattiva)</b>	

Encrypt (Crittografia)	Scegliere il metodo di crittografia delle e-mail al server SMTP. <b>Opzione: *None (Nessuno), SSL, TLS/STARTTLS</b>	
Login Name (Nome di login)	Immettere il nome di login per l'autenticazione SMTP.	
<b>Password</b>	Immettere la password per l'autenticazione SMTP.	
<b>Network Security Setup (Impostazione di protezione rete)</b>		
<b>Security Configuration Filter (Filtro di configurazione protezione)</b>	Specificare se si desidera abilitare o disabilitare la configurazione del filtro.	*Disable (Disabilita)/Enable (Abilita)
<b>Filter Mode (Modalità filtro)</b>	Specificare la modalità filtro per consentire ad alcuni IP di accedere al dispositivo o impedire ad alcuni IP di accedere al dispositivo.	Allow/Deny (Consenti/Impedisci)
<b>IP Address Filter Configuration (Configurazione filtro indirizzo IP)</b>	<b>IP Address Filter Configuration (Configurazione filtro indirizzo IP)</b> - È possibile specificare quattro tipi di IP iniziale e IP finale. <b>Mac Address Filter Configuration (Configurazione filtro indirizzo Mac)</b> - È possibile specificare fino a 10 indirizzi Mac.	IP Address Filter Configuration (Configurazione filtro indirizzo IP)/ Mac Address Filter Configuration (Configurazione filtro indirizzo Mac)/
<b>Impostazioni di Network Port (Porta di rete)</b>		
HTTP Server (Server HTTP)	Attivare o disattivare il server HTTP.	*On (Attiva)/Off (Disattiva)
SNMP Agent (Agente SNMP)	Attivare o disattivare l'agente SNMP.	*On (Attiva)/Off (Disattiva)
Morpria Print	Attivare o disattivare Morpria Print.	*On (Attiva)/Off (Disattiva)
LPR	Attivare o disattivare LPR.	*On (Attiva)/Off (Disattiva)
Raw Print (9100)	Attivare o disattivare Raw Print. Porta: 9100	*On (Attiva)/Off (Disattiva)
GDI Print (9101)	Attivare o disattivare GDI Print. Porta: 9101	*On (Attiva)/Off (Disattiva)

<b>SNMP</b>	
Enable SNMPv1/v2 (Abilitare SNMPv1/v2)	On (Attiva)/Off (Disattiva)
Community name (Nome community)	Definire il nome della community.
Enable SNMPV3 (Abilitare SNMPV3)	On (Attiva)/Off (Disattiva)
User Name (Nome utente)	Immettere il nome utente. (1~32 caratteri)
Authentication Protocol (Protocollo di autenticazione)	MD5/SHA
Invalid URL (URL non valido)	Immettere l'indirizzo URL non valido. (8~32 caratteri)
Privacy Protocol (Protocollo privacy)	DES/AES-128
Password	Immettere la password. (8~32 caratteri)
Context Name (Nome contesto)	Immettere il nome contesto.
<b>LDAP Server</b>	
Inserisci le informazioni sul tuo server LDAP per caricare l'indirizzo e-mail sul prodotto e risparmiare tempo nell'inserire questi indirizzi.	
<b>Certificate Upload</b>	
Consentono di caricare il certificato o inserire la password per accedere a un server specifico.	

## Security (Sicurezza)

La disponibilità di questa funzione varia in base al modello.

<b>Articolo</b>	<b>Descrizione</b>
<b>User Authentication</b>	Abilita o disabilita l'autenticazione dell'utente.
<b>Account Management</b>	Consentire all'amministratore di creare nuovi account per accedere alle funzioni specificate. Opzioni: Nuovo/Modifica/Elimina

## Aggiornamento firmware

Aggiornare il firmware del prodotto. Prima di aggiornare il firmware del prodotto, è necessario scaricare il firmware più recente dal nostro sito web all'indirizzo [www.avision.com](http://www.avision.com) sul computer. Nella pagina web, scegliere [**Browse**] (**Sfoglia**) per trovare il file del firmware sul computer, quindi scegliere [**Update**] (**Aggiorna**) per iniziare ad aggiornare il firmware del prodotto.

## App plug-in

Selezionare [**Enable**] (**Abilita**) per installare un'applicazione di terzi sul prodotto. L'app plug-in di terzi consente agli utenti di completare le attività di scansione in base al proprio flusso di lavoro. Per informazioni più dettagliate, contattare prima il produttore.

## Impostazioni di A+ Manager

Selezionare [**Enable**] (**Abilita**), quindi immettere l'indirizzo IP di un server specificato a cui inviare il file di registro di sistema per una rapida risoluzione dei problemi.

\*La disponibilità di questa opzione varia in base al modello del prodotto.

# 6. Configurazione del driver della stampante

---

## Visualizzazione della finestra di dialogo Proprietà del driver stampante

Per visualizzare la finestra di dialogo PRINTER Driver Properties (Proprietà del driver stampante),

1. Fare clic su **Start (Avvia)** sul vassoio del sistema e selezionare **PRINTERS and Faxes (Stampanti e fax)**.
2. Fare clic con il tasto destro del nome della stampante del prodotto e selezionare **Properties (Proprietà)**.



3. Viene visualizzata la finestra di dialogo PRINTER Properties (Proprietà stampante) del prodotto.

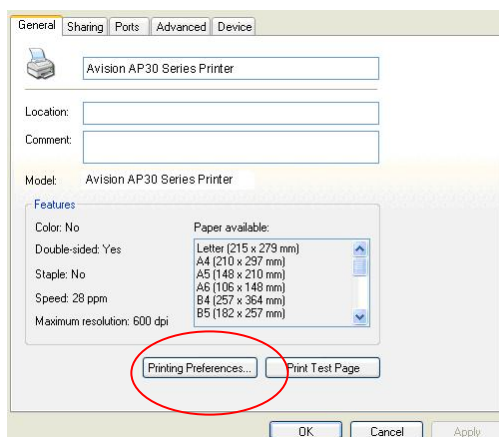



4. Fare clic su **Printing Preferences (Preferenze di stampa)** per visualizzare la seguente finestra di dialogo **Printing Preferences (Preferenze di stampa)**.

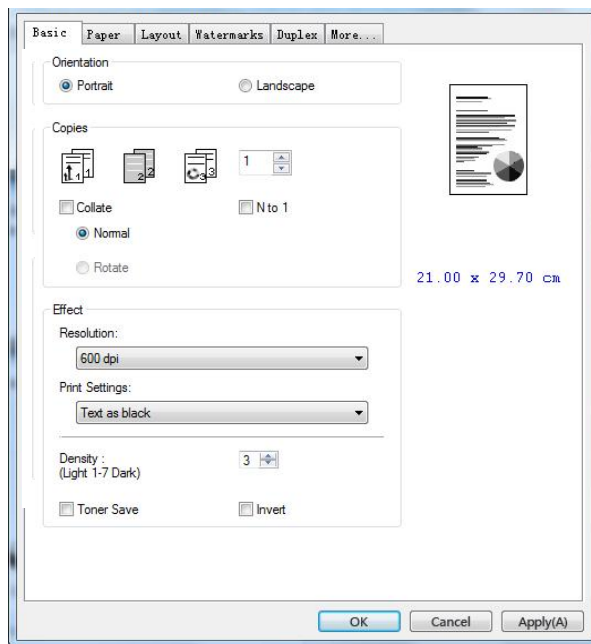

# Configurazione delle impostazioni del driver stampante

La finestra di dialogo Printing Preferences (Preferenze di stampa) è costituita dalle schede Basic (Base), Paper (Carta), Layout, Watermark, Duplex (Fronte/retro) e More (Altro). Il contenuto di ogni scheda viene spiegato nelle seguenti sezioni.

## Scheda Basic (Base)

La scheda Basic (Base) è costituito dalle impostazioni di Orientation (Orientamento), Copies (Copie), Effect (Effetto), Density (Densità), Toner Save (Risparmio toner) e Invert (Inverti).

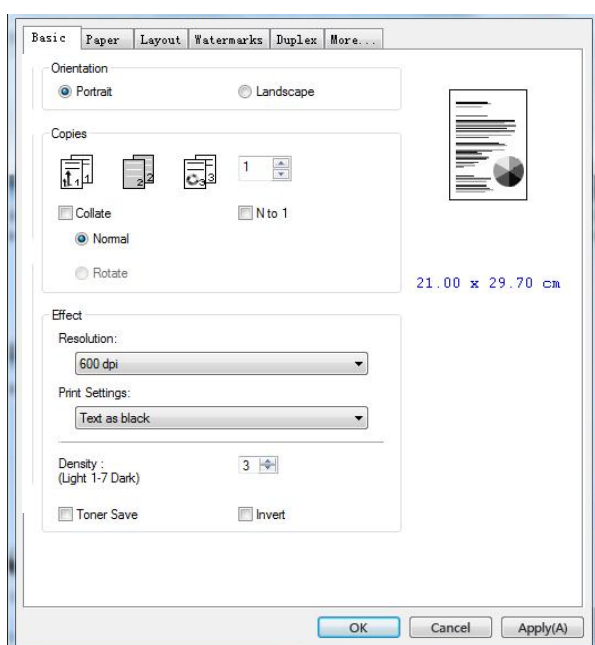

## Orientation (Orientamento)

Selezionare l'orientamento. **Opzione: \*Verticale, Orizzontale**

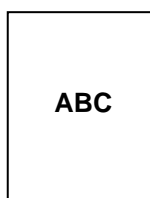

**Portrait  
(Verticale)**

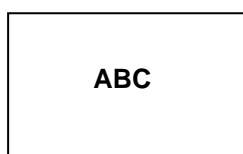

**Landscape  
(Orizzontale)**

\*Impostazione predefinita

## Copies (Copia)

Selezionare il numero di copie da stampare. È possibile inserire fino a 999.

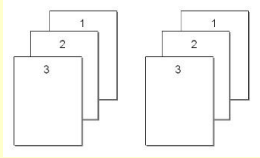
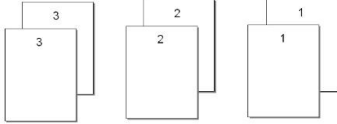
<b>Collate (Fascicola):</b>	<p>Fare clic per stampare il documento nell'ordine di pagina 1/2/3, 1/2/3, 1/2/3.</p> 
<b>N to 1 (N-1):</b>	<p>Fare clic per invertire l'ordine di stampa del documento. Di conseguenza, l'ultima pagina del documento viene stampata prima e viceversa.</p> 

## Effect (Effetto)

<b>Resolution (Risoluzione)</b>	<p>*600 dpi: per documenti normali. 1200 dpi HQ: scegliere 1200 dpi HQ se si desidera migliorare la qualità di stampa. *L'opzione varia a seconda del modello della stampante.</p>									
<b>Impostazioni di stampa</b>	<table border="1"> <tr> <td>Normale:</td> <td>modalità normale.</td> </tr> <tr> <td>**Picture Mode (Modalità immagine)</td> <td>datto per documenti contenenti immagini.</td> </tr> <tr> <td>**Migliora testo:</td> <td>rendi il testo in grassetto.</td> </tr> <tr> <td>*Text as Black (Testo come nero):</td> <td>Stampa tutto il testo in nero puro.</td> </tr> </table>	Normale:	modalità normale.	**Picture Mode (Modalità immagine)	datto per documenti contenenti immagini.	**Migliora testo:	rendi il testo in grassetto.	*Text as Black (Testo come nero):	Stampa tutto il testo in nero puro.	
Normale:	modalità normale.									
**Picture Mode (Modalità immagine)	datto per documenti contenenti immagini.									
**Migliora testo:	rendi il testo in grassetto.									
*Text as Black (Testo come nero):	Stampa tutto il testo in nero puro.									
<p>** Questa funzione è disponibile solo per il driver della stampante GDI.</p>										
<b>Density (Densità):</b>	<p>Fare clic per schiarire o scurire il documento. Density level (1~7) (Densità - 1~7). Impostazione predefinita: 3</p>									
<b>Toner Save (Risparmio toner):</b>	<p>Consente di stampare il documento utilizzando la modalità di risparmio toner.</p>									
<b>Invert (Inverti):</b>	<p>Invert (Inverti) inverte ogni pixel di immagine al suo colore complementare. Ad esempio: il testo nero originale su sfondo bianco diventa testo bianco su sfondo nero.</p>									

\*Impostazione predefinita

## Scheda Paper (Carta)

La scheda Paper (Carta) contiene le impostazioni di Original Size (Formato originale), Tray (Vassoio) e Media Type (Supporto).

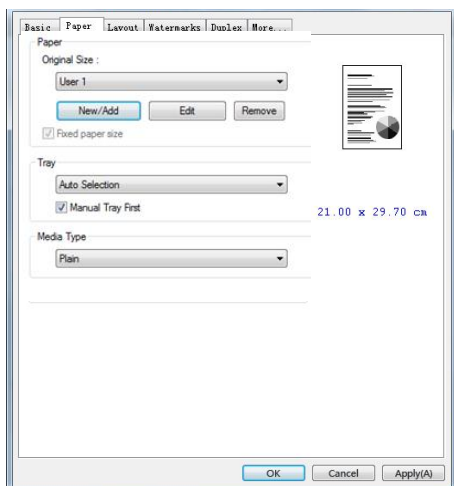

## Paper (Carta)

<p><b>Original Size (Formato originale):</b></p>	<p>Selezionare il formato della carta caricata nel vassoio designato.</p> <p><b>Opzione: *A4, A5, A6, B5 (JIS), B6 (JIS), Executive, Legal, Letter, Definisci utente</b></p> <p>Fare clic su [Aggiungi/Nuovo] (New/Add) per creare fino a 20 set di dimensioni personalizzate.</p>
<p><b>Tray (Vassoio):</b></p>	<p>Selezionare il vassoio da cui alimentare la carta.</p> <p><b>Opzione: Auto, Manual Tray (Vassoio manuale), Main Tray (Vassoio principale)</b></p> <p><b>*Manual Tray First (Vassoio Manuale Prima):</b> Auto significa selezionare automaticamente il vassoio carta disponibile (priorità: 1: Vassoio manuale; 2: Vassoio 1).</p> <p>Auto significa selezionare automaticamente il vassoio carta disponibile (priorità: 1: Vassoio 1; 2: Vassoio manuale).</p>
<p><b>Media Type (Supporto):</b></p>	<p>Selezionare il supporto da utilizzare per la stampa.</p> <p><b>Opzione: *Plain Paper (Carta comune), Thin Paper (Carta sottile), Thick Paper (Carta spessa), Laser Paper (Carta laser), **Bond (Carta di alta qualità)</b></p> <p><b>** : Disponibile solo nel vassoio manuale per la stampa su un lato</b></p>

\*Impostazione predefinita

## Scheda Layout

La scheda Layout contiene le impostazioni di N-up (N +) e Output Paper Size (Formato di carta di output).

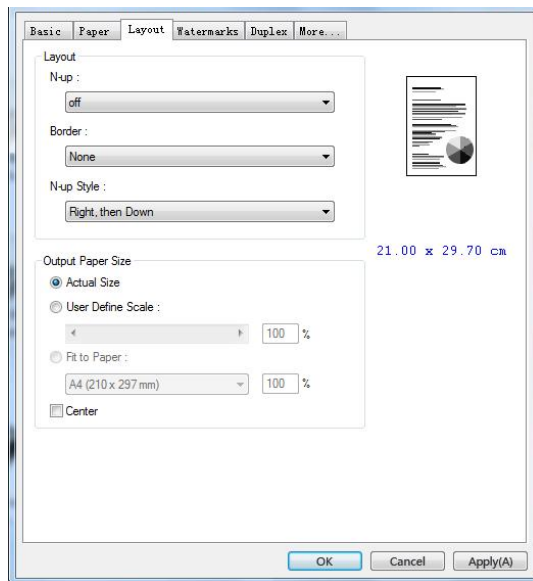

### N-up (N +)

#### N-up (N +):

Selezionare il numero di pagine da stampare su un singolo foglio di carta.

**Opzione: \*Off, 2up(2-in-1), 4-up(4-in-1), 9-up(9-in-1), 16-up(16-in-1) (Off, 2 + - 2 in 1), 4 + - 4 in 1), 9 + - 9 in 1), 16 + - 16 in 1)**

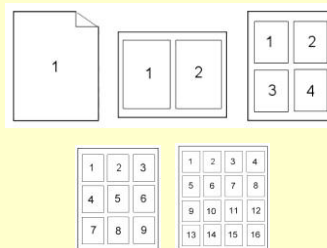

#### Border (Bordo):

Selezionare se aggiungere il bordo intorno ad ogni pagina quando si stampa più di una pagina su un singolo foglio di carta.

**Opzione: \*Nessuno, Linea bordo, Linea tratteggiata**

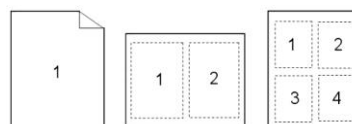

\*Impostazione predefinita

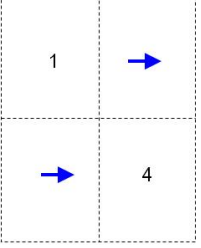
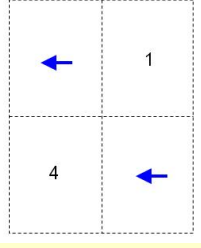
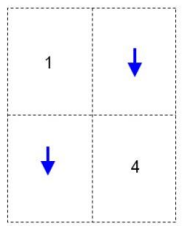
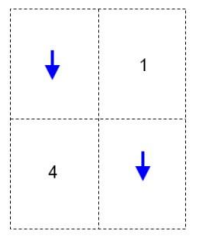
<b>N-up Style (Stile N +):</b>	Selezionare lo stile desiderato quando si stampa un documento multipagina su un singolo foglio.	
	<b>Opzione: *Right, then Down/Down, then Right/Left, then Down/Down, then Left (Destra, quindi giù/Giù, quindi destra/Sinistra, quindi giù/Giù, quindi sinistra)</b>	
	<p>Right, then Down (Destra, quindi giù)</p> 	<p>Down, then Left (Giù, quindi sinistra)</p> 
	<p>Down, then Right (Giù, quindi destra)</p> 	<p>Left, then Down (Sinistra, quindi giù)</p> 

\*Impostazione predefinita

### Output Paper Size (Formato carta di output)

<b>*Actual Size (Dimensione reale)</b>	Stampa la dimensione reale del tuo documento.
<b>User Define Scale (Scala definita dall'utente)</b>	È possibile ridurre o ingrandire l'immagine stampata utilizzando la barra di scorrimento. <b>Scaling rate (Valore di scala): 25%~400%</b> *100%
<b>Fit to Paper (Adatta alla carta)</b>	Emettere la pagina completa dell'originale selezionato, inclusi i quattro margini.
<b>Center (Centro)</b>	Stampare l'immagine al centro della carta in uscita.

\*Impostazione predefinita

## Scheda Watermark

La scheda Watermark consente di aggiungere testo o immagine (ad esempio CONFIDENTIAL (RISERVATO), IMPORTANT (IMPORTANTE), DRAFT (BOZZA), ecc.) per il documento.

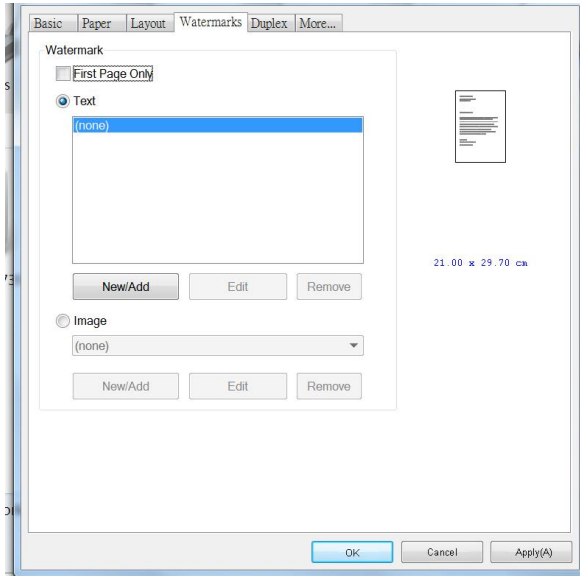

<p><b>First Page only (Solo prima pagina)</b></p>	<p>Selezionare per stampare un watermark solo sulla prima pagina. Deselezionare la casella di controllo per stampare un watermark su tutte le pagine.</p>
<p><b>Text (Testo)</b></p>	<p>Selezionare e fare clic su <b>New/Add (Nuovo/Aggiungi)</b> per aggiungere il nuovo testo del watermark. Fare clic sul tasto <b>Edit (Modifica)</b> per modificare o sul tasto <b>Remove (Rimuovi)</b> per eliminare.</p> 
<p><b>Image (Immagine)</b></p>	<p>Selezionare e fare clic su New/Add (Nuovo/Aggiungi) per aggiungere l'immagine del watermark. Fare clic sul tasto <b>Edit (Modifica)</b> per modificare o sul tasto <b>Remove (Rimuovi)</b> per eliminare. È possibile selezionare l'immagine in formato file quale BMP, TIFF o JPG.</p>

### Aggiunta di un nuovo testo del watermark

Per aggiungere un nuovo testo del watermark,

1. Selezionare **Text (Testo)**, quindi fare clic sul tasto **Add/New (Nuovo/Aggiungi)**. Viene visualizzata la finestra di dialogo Watermark.

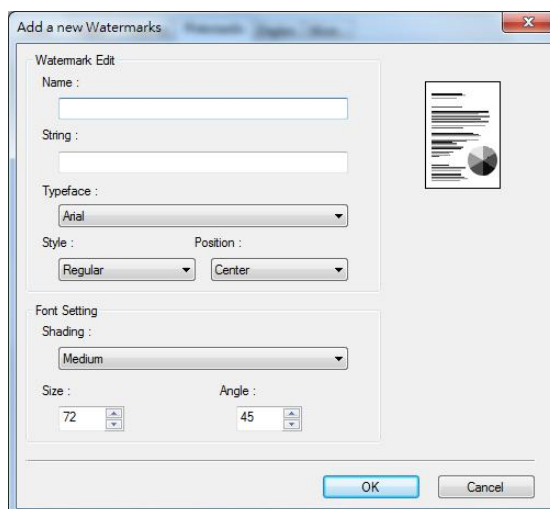

<b>Name (Nome)</b>	Assegnare il nome al testo del watermark. Questo nome viene visualizzato nell'elenco di testo del watermark.
<b>String (Stringa)</b>	Inserire il testo del watermark, ad esempio riservato, importante e così via.
<b>Typeface (Tipo di carattere)</b>	Selezionare il tipo di carattere per il testo del watermark.
<b>Style (Stile)</b>	Selezionare lo stile del testo del watermark. <b>Choice (Opzione): *Regular (Regolare), Bold (Grassetto), Italic (Corsivo), Bold Italic (Grassetto corsivo)</b>
<b>Position (Posizione)</b>	Selezionare la posizione del testo del watermark. <b>Choice (Opzione): *Center (Centro), Tile (Affianca).</b>



<b>Angle (Angolo)</b>	Specificare l'angolo del testo del watermark da 0° a 360°. *45°
<b>Size (Dimensioni)</b>	Specificare le dimensioni del testo del watermark da 1 a 288. *72
<b>Shading (Ombreggiatura)</b>	Specificare una densità relativa per il testo del watermark. <b>Opzione: Lightest (Più chiaro), *Light (Chiaro), Medium (Medio), Dark (Scuro), Darkest (Più scuro).</b>

\*Impostazione predefinita

2. Fare clic sul tasto **OK (OK)** per salvare le impostazioni. Se il nuovo testo del watermark viene creato correttamente, il nome del watermark viene visualizzato nell'elenco Text (Testo).

### **Modifica di un testo del watermark attuale**

Per modificare un testo del watermark attuale,

1. Selezionare il nome del watermark da modificare dall'elenco Text (Testo).
2. Fare clic sul tasto **Edit (Modifica)**. Viene visualizzata la finestra di dialogo Watermark Edit (Modifica watermark).
3. Modificare le impostazioni del testo del watermark selezionato e selezionare **OK (OK)** per completare.

### **Rimozione di un testo del watermark attuale**

Per rimuovere un testo del watermark attuale,

1. Selezionare il nome del watermark da rimuovere dall'elenco Text (Testo).
2. Fare clic sul tasto **Remove (Rimuovi)**. Il testo del watermark viene rimosso.

## Aggiunta di una nuova immagine del watermark

Per aggiungere una nuova immagine del watermark,

1. Selezionare **Image (Immagine)**, quindi fare clic sul tasto **Add/New (Nuovo/Aggiungi)**. Viene visualizzata la finestra di dialogo Watermark.

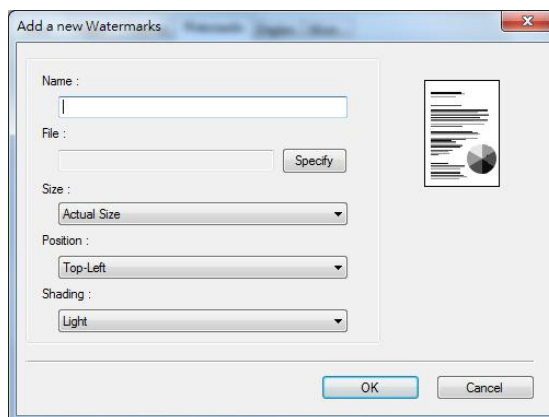

<b>Name (Nome)</b>	Assegnare il nome all'immagine del watermark. Questo nome viene visualizzato nell'elenco di immagine del watermark.
<b>File (File)</b>	Fare clic su <b>Browse (Sfogliare)</b> per individuare l'immagine del watermark.
<b>Size (Dimensioni)</b>	Specificare le dimensioni dell'immagine del watermark. <b>Opzione: *Actual Size (Dimensioni effettive), Fit to Page (Adatta a pagina), Tile (Affianca).</b>
<b>Position (Posizione)</b>	Selezionare la posizione dell'immagine del watermark. <b>Opzione: *Top-Left (In alto a sinistra), Top-Center (In alto al centro), Top-Right (In alto a destra), Center (Centro), Center-Left (Al centro a sinistra), Center-Right (Al centro a destra), Bottom-Center (In basso al centro), Bottom-Right (In basso a destra), Bottom-Left (In basso a sinistra).</b>
<b>Shading (Ombreggiatura)</b>	Specificare una densità relativa per il testo del watermark. <b>Opzione: Lightest (Più chiaro), *Light (Chiaro), Medium (Medio), Dark (Scuro), Darkest (Più scuro).</b>

\*Impostazione predefinita

2. Fare clic sul tasto **OK(OK)** per salvare le impostazioni. Se la nuova immagine del watermark viene creata correttamente, il nome del watermark viene visualizzato nell'elenco Image (Immagine).

### **Modifica di un'immagine del watermark attuale**

Per modificare un'immagine del watermark attuale,

- 1.** Selezionare il nome del watermark da modificare dall'elenco Image (Immagine).
- 2.** Fare clic sul tasto **Edit (Modifica)**. Viene visualizzata la finestra di dialogo Watermark Edit (Modifica watermark).
- 3.** Modificare le impostazioni dell'immagine del watermark selezionata e selezionare **OK (OK)** per completare.

### **Rimozione di un'immagine del watermark attuale**

Per rimuovere un'immagine del watermark attuale,

- 1.** Selezionare il nome del watermark da rimuovere dall'elenco Image (Immagine).
- 2.** Fare clic sul tasto **Remove (Rimuovi)**. L'immagine del watermark viene rimossa.

## Scheda Duplex (Fronte/retro)

La scheda Duplex (Fronte/retro) consente di stampare il documento sui due lati della carta.

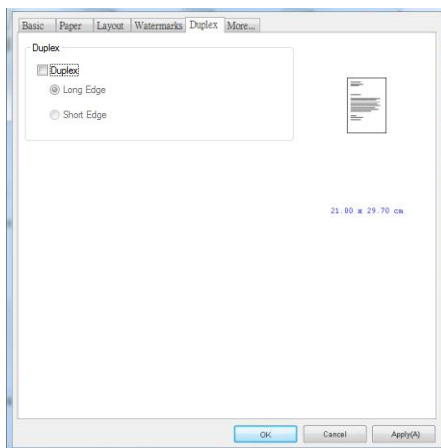

Quando si utilizza la stampa fronte/retro, è possibile selezionare se rilegare le copie sul lato lungo o sul lato corto.

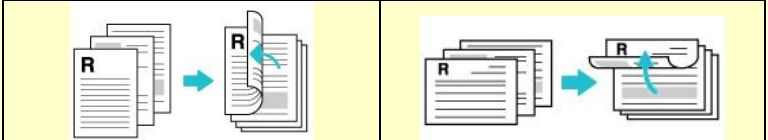
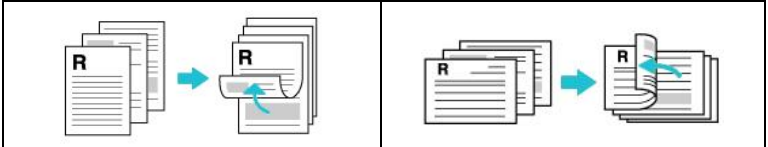
<b>Lato lungo (rilegatura)</b>	<p>La rilegatura con bordo lungo (verticale) stamperà le pagine in modo da capovolgerle come si farebbe su un libro.</p> <div data-bbox="651 1126 1422 1335"><p>Rilegatura con bordo lungo (verticale)      Rilegatura con bordo lungo (orizzontale)</p></div>
<b>Lato corto (rilegatura)</b>	<p>La rilegatura a bordo corto (verticale) li stampa in modo da poterli capovolgere come faresti su un calendario.</p> <div data-bbox="651 1447 1422 1677"><p>Rilegatura con bordo corto (verticale)      Rilegatura con bordo corto (orizzontale)</p></div>

**Nota:** La funzione Duplex (Fronte/retro) supporta solo formato Legal, Legal 13, Oficio, A4, B5 (JIS), Definire dall'utente (>B5), o Letter con grammatura di 60 ~ 105 g/m<sup>2</sup>.

## Scheda More (Altro)

Nella scheda **More (Altro)**, è disponibile un'opzione **Wait Timeout (Timeout di attesa)** per impostare il periodo di tempo che l'PRINTER deve attendere per ricevere i dati dal computer durante un processo. Se lo streaming dati si interrompe più a lungo rispetto alla quantità di secondi specificata, il processo viene annullato.

Valori di timeout consentiti: 60~1800 secondi, valori di timeout predefiniti: 300 secondi

Modalità pulizia: se nello spazio vuoto viene visualizzata un'immagine indesiderata, è possibile selezionare "Modalità pulizia" per migliorare la qualità di stampa.

Modalità uniforme: se nell'area dell'immagine appare un'ombreggiatura non uniforme, è possibile selezionare "Modalità uniforme" per migliorare la qualità di stampa.

Default: premere per riportare tutti i valori di impostazione ai valori predefiniti di fabbrica.

Pulisci pagina (Clean Page): dopo aver premuto il pulsante, la macchina stamperà immediatamente una tabella di pulizia per pulire il toner in eccesso nella stampante.

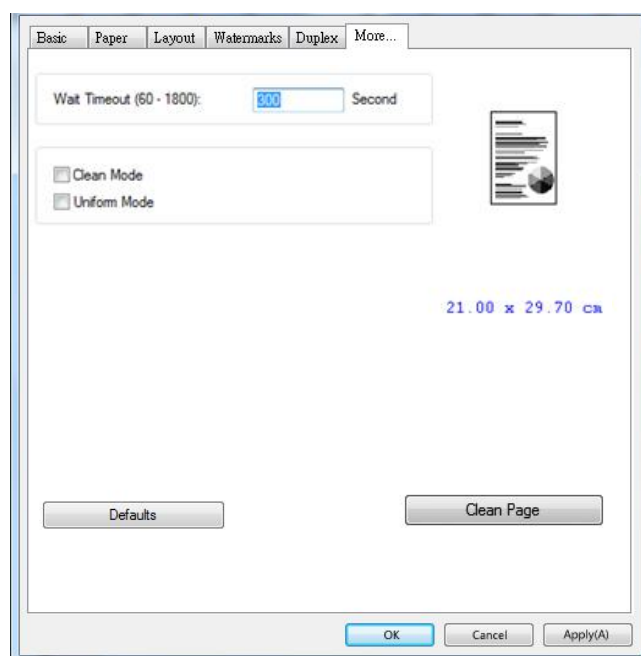

# 7. Stampa di documenti da un dispositivo mobile

---

Per il modello con modulo Wi-Fi, il prodotto può essere convertito in un dispositivo wireless e il dispositivo mobile è in grado di stampare e-mail e documenti semplicemente toccando Print (Stampa) dal menu. (La disponibilità della funzione Wi-Fi varia in base al nome del modello.)

## Preparativi

Per connettere il prodotto ad una LAN wireless, preparare quanto segue:

- **Un ambiente in cui è disponibile una LAN wireless**

Quando si connette lo scanner ad una rete wireless, potrebbero essere necessarie informazioni per un punto di accesso wireless, quali SSID (nome di rete) e codice di sicurezza (password). Per ulteriori informazioni, contattare l'amministratore di rete o fare riferimento al manuale per il punto di accesso wireless.



---

### Attenzione!

Non collocare ostacoli che bloccano le onde radio (ad esempio, pareti o piastre metalliche) o dispositivi che causano interferenze di onde radio (ad esempio, telefoni cordless) entro 100 mm dal prodotto o vicino al punto di accesso wireless.

---

- **Mopria Print Service**

Mopria Print Service (app) può essere scaricato da Google Play Store per abilitare la funzionalità di stampa su qualsiasi telefono o tablet Android (Android versione 4.4 o successiva). Una volta installato, basta connettere il dispositivo alla stessa rete della stampante per completare la stampa dal dispositivo mobile.

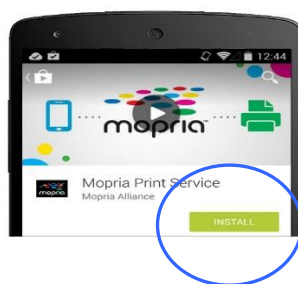

## Connessione a una rete wireless

Fare riferimento al Capitolo 5 per scegliere Strumenti>Rete>Impostazioni Wi-Fi sul pannello a sfioramento o Proprietà>Rete>Impostazioni Wi-Fi sulla pagina Web del prodotto per connettere il prodotto a una rete wireless.

## Stampa del file da un dispositivo mobile Android

Assicurarsi che Mopria Print Service (app di stampa) sia installato sul dispositivo mobile Android. **Mopria Print App** (L'app di stampa Mopria) può essere scaricata automaticamente da uno store per app, quale Google Play.

### 1. Selezionare la stessa rete wireless della stampante.

Sul dispositivo mobile, toccare **Settings>Wi-Fi** (**Impostazioni>Wi-Fi**) e selezionare lo stesso nome di rete (SSID) della stampante.

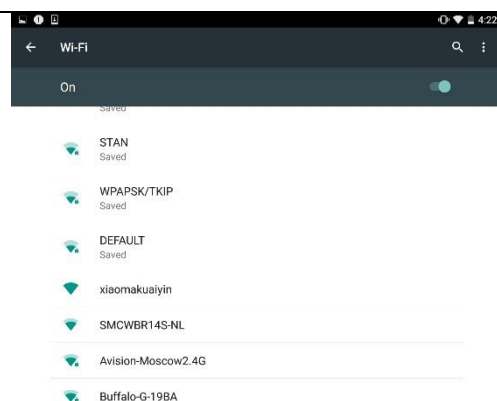

**2. Attivare Mopria Print Service.** Il dispositivo ricerca le stampanti disponibili.

Sul dispositivo mobile, toccare **Settings>Printing>Mopria Print Service (Impostazioni>Stampa>Mopria Print Service)** per attivare Mopria Print Service. Il dispositivo ricerca tutte le stampanti disponibili.

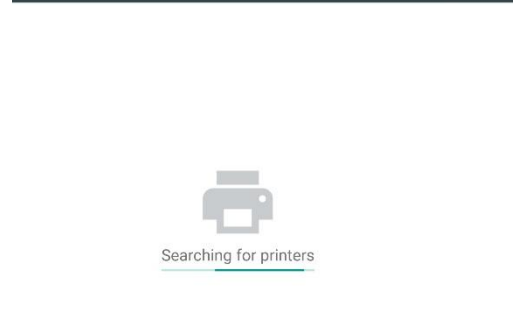
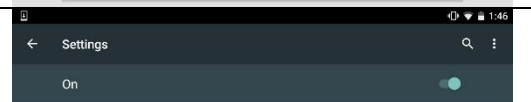
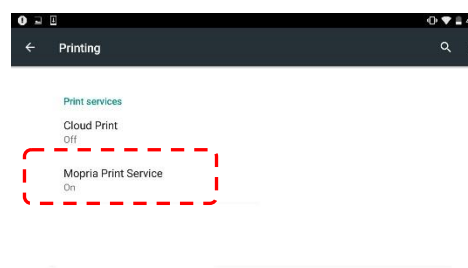
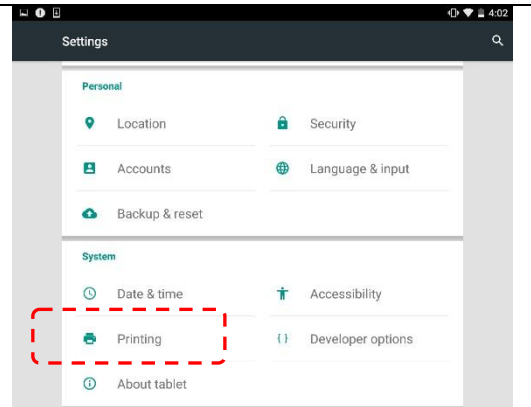

**3. Selezionare la stampante.** (xxx=Numero di modello)

Selezionare [**XXXX at XXXX**] dall'elenco di stampanti.





#### 4. Aprire il file da stampare.

Aprire il file da stampare.

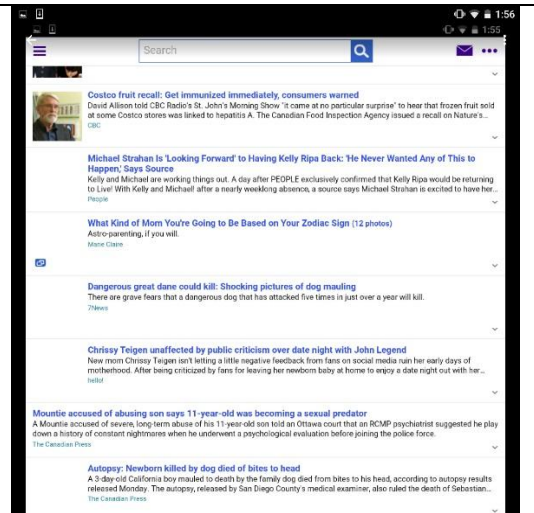

#### 5. Selezionare [Print] (Stampa) dal menu e selezionare la stampante.

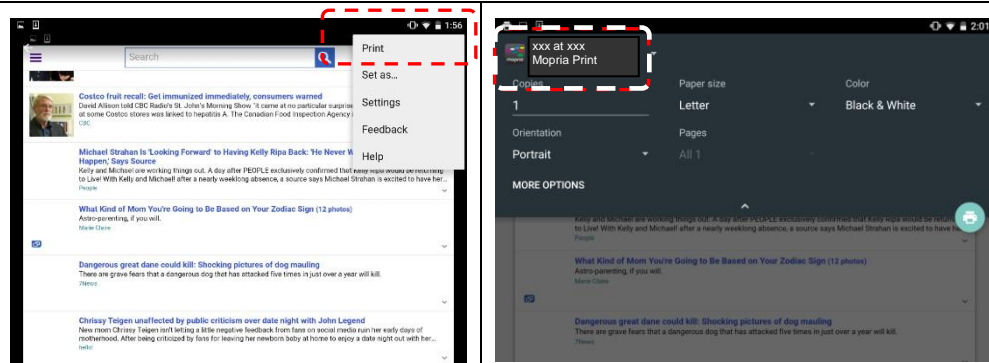

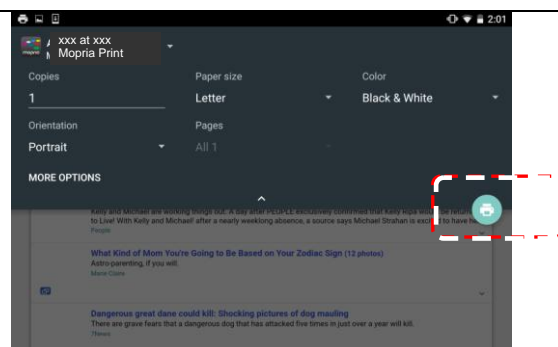

#### 6. Selezionare le impostazioni di stampa e stampare.

- Se non è necessario modificare le opzioni di stampa, toccare **Print (Stampa)** per inviare il processo di stampa.
- Per modificare le opzioni di stampa, passare alla sezione successiva.



# Comment utiliser AirPrint depuis un iPhone un iPad

1. Allumez votre appareil mobile tel qu'un iPhone ou un iPad.
2. Appuyez sur « Paramètres » puis ouvrez Wi-Fi. Sélectionnez le même réseau que votre imprimante.
3. Ouvrez l'image ou le document que vous voulez imprimer. Appuyez sur l'icône

Partager (  ) puis sur l'icône Imprimer (  ) .

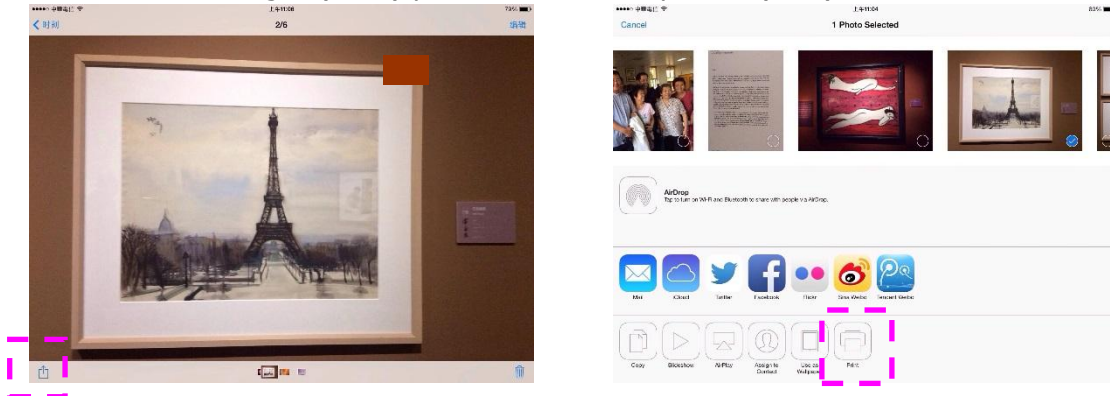

4. Appuyez sur [Select PRINTER] (Sélectionner imprimante) et choisissez l'imprimante souhaitée. (xxx=Numero di modello)

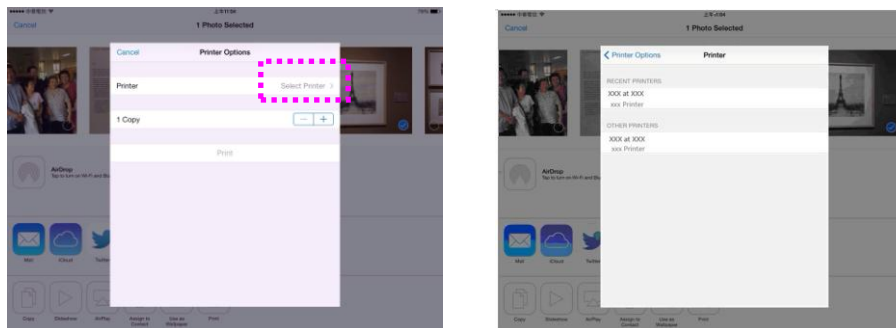

5. Appuyez sur [Print] (Imprimer) pour lancer l'impression.

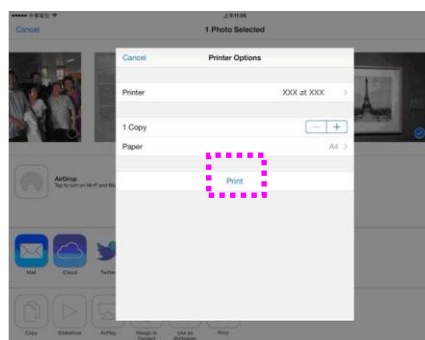

## 8. Uso del prodotto come scanner

---

Dopo aver installato il driver dello scanner e collegato il cavo USB al computer, il prodotto può essere utilizzato come uno scanner fine. È possibile utilizzare varie funzioni di scansione per modificare l'immagine acquisita.

### Avvio di una scansione da un altro software di modifica delle immagini

#### Procedure operative

1. Avviare l'app di modifica dell'immagine.
2. Abbassare il menu **File (File)** e selezionare **Select Source (Seleziona sorgente)**.

Se il comando **Select Source** (Seleziona sorgente) non è disponibile nel menu **File**, consultare la guida dell'utente dell'app per determinare l'utilizzo del link TWAIN. Viene visualizzata una finestra di dialogo con l'elenco delle sorgenti di scansione.

3. Selezionare il nome del modello del prodotto.

È necessario selezionare la sorgente una sola volta, a meno che non si desideri utilizzare un altro scanner.

4. Collocare il documento **FACE DOWN (RIVOLTO VERSO IL BASSO)** sul piano fisso.
5. Abbassare il menu File e selezionare **Acquire (Acquisisci)**.

Viene visualizzata una finestra di dialogo che contiene le funzioni di scansione.

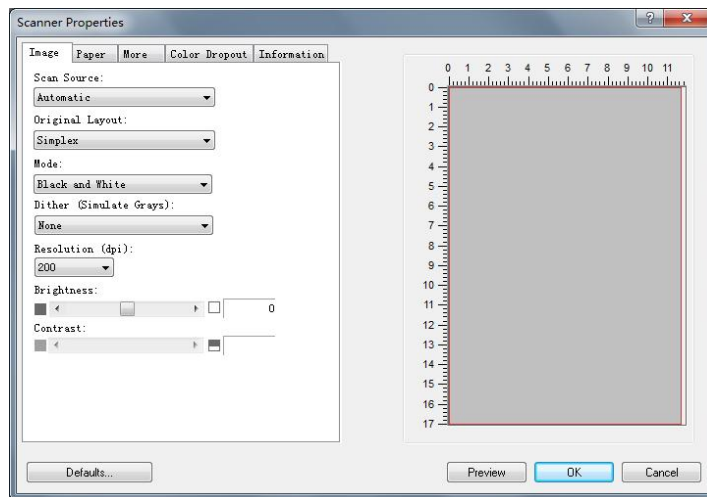

6. Selezionare il metodo di scansione che si desidera utilizzare nel menu a discesa Scan Method (Metodo di scansione).
7. Selezionare la modalità da utilizzare per le scansioni nel menu a discesa **Image Type (Tipo di immagine)**.
8. Selezionare una risoluzione di scansione nel menu a discesa **Resolution (Risoluzione)**.
9. Selezionare l'impostazione delle funzioni di scansione (ad esempio, Sharpen (Nitidezza), Descreen (Deretinatura), ecc.) da utilizzare.
10. Fare clic su **Preview (Anteprima)** o **Scan (Scansione)** per effettuare l'anteprima o la scansione dei documenti.

## Utilizzo della scheda Immagine

### Selezione corretta di Image Type (Tipo immagine)

- **Bianco/nero:** Scegliere Bianco/nero se l'originale contiene solo testo, scritte o disegni.
- **Grigio:** Scegliere Grigio che l'originale è effettivamente in scale di grigi.
- **A Colori:** Scegliere a colori se si desidera acquisire un'immagine utilizzando i suoi colori originali.



**Bianco/nero**



**Grigio**



**Colori**

- **Binarizzazione**  
È il processo di conversione di una scala di grigi o di un documento a colori in un'immagine bitonale. Esistono diversi metodi per eseguire questa conversione. **Opzioni: sogna dinamica, elaborazione fissa, mezzotono1~5, Diffusione errore.**
- **Mezzotono:**  
Oltre alla visualizzazione in bianco e nero, Mezzotono è in grado di presentare immagini in livelli di grigio usando punti di dimensioni differenti. Le immagini Mezzotono hanno l'aspetto delle immagini che si trovano nei quotidiani. **Le opzioni comprendono Mezzotono 1, Mezzotono 2, Mezzotono 3, Mezzotono 4, Mezzotono 5.**
- **Diffusione errore:**  
La diffusione errore è un tipo di mezzotono. La diffusione errore offer un'ottima consistenza delle immagine e rende il testo delle immagini più leggibile rispetto al Mezzotono.



**Immagine con diffusione errore**



**Immagine Mezzotono**

## Determinazione della risoluzione corretta

Un buon controllo della risoluzione consente di ottenere maggiore dettaglio nell'immagine acquisita. La risoluzione è misurata in punti per pollice(dpi, dots per inch). Generalmente, maggiore è il numero di dpi, maggiore sarà la risoluzione e le dimensioni del file dell'immagine. Notare che per una risoluzione maggiore viene impiegato più tempo per l'acquisizione, e più spazio su disco per l'immagine acquisita. Una risoluzione più alta (ovvero oltre i 600 dpi) è consigliata solo se occorre acquisire una piccola area in modalità di colore reale.

Scegliere un valore di risoluzione dall'elenco a discesa. Il valore predefinito è 200 dpi. Le risoluzioni disponibili sono 75, 100, 150, 200,300, 400, 500, 600 e 1200. (1200dpi: Disponibile per dimensioni personalizzate)Il valore può essere selezionato facendo clic nel riquadro a destra dell'elenco a discesa e premendo il tasto freccia per selezionare il valore desiderato, quindi scegliendo il pulsante Aggiungi per includerlo nell'elenco a discesa. Nota: la risoluzione massima è pari a 300 dpi se si collega un dispositivo di stampa o un lettore MICR allo scanner.



**Resolution: 75 dpi**



**Resolution: 150 dpi**

## Regolazione di Brightness (Luminosità) e Contrast (Contrasto)

### → Luminosità

Consente di regolare la luminosità o la scurezza di un'immagine. Maggiore è il valore, più chiara è l'immagine. Spostare il cursore a destra o a sinistra per aumentare o ridurre la luminosità. L'intervallo è da -100 a +100.

### → Contrasto

Consente di regolare la gamma tra le aree più chiare e quelle più scure dell'immagine. Maggiore è il contrasto, maggiore è la scala di grigi differente. Spostare il cursore a destra o a sinistra per aumentare o ridurre il contrasto. L'intervallo è da -100 a +100.

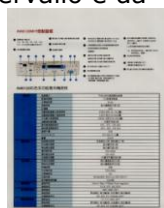

**Luminosità: -50**

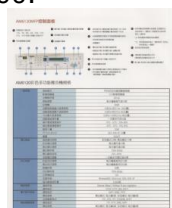

**Luminosità: 0  
(Normale)**



**Luminosità: +50**



**Contrasto: -50**

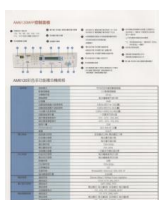

**Contrasto: 0  
(Normale)**

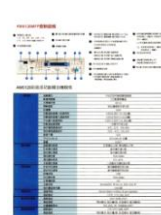

**Contrasto: +50**

## Scelta della sorgente di scansione

### Selezionare:

- **Piano di acquisizione:** per acquisire una singola pagina. Ad esempio, pagine da una rivista, fogli con piegature o grinze.
- **Alimentatore automatico ADF:** per acquisire più pagine.
- **Automatico:** la sorgente di acquisizione viene impostata automaticamente dallo scanner.

### Finestra di anteprima

Fare clic sul pulsante Anteprima per ottenere un'immagine scansionata a bassa risoluzione. È possibile utilizzare questa finestra per selezionare l'area di scansione.

## Utilizzo della scheda Carta

---

### Selezione delle dimensioni della scansione

- **Personalizzato:** scegli Personalizzato dall'elenco a discesa Ritaglio nella scheda Carta. Questa funzione consente di definire l'area o la zona da scansionare. Se si seleziona questa opzione, è possibile inserire i valori di offset x, larghezza e lunghezza per ridefinire l'area scansionata. La finestra di visualizzazione mostrerà la dimensione mentre si modificano i valori.

#### Selezionare:

<b>None</b>
<b>US Letter- 8.5" x 11"</b>
<b>US Legal – 8.5" x 14"</b>
<b>ISO A4 – 21 x 29.7 cm</b>
<b>ISO A5 – 14.8 x 21 cm</b>
<b>ISO A6 – 10.5 x 14.8cm</b>
<b>ISO A7 – 7.4 x 10/5 cm</b>
<b>ISO B5 – 17.6 x 25 cm</b>
<b>ISO B6 – 12.5 x 17.6 cm</b>
<b>ISO B7 – 8.8 x 12.5 cm</b>
<b>JIS B5 – 18.2 x 25.7 cm</b>
<b>JIS B6 – 12.8 x 18.2 cm</b>
<b>JIS B7 – 9.1 x 12.8 cm</b>
<b>Scanner Maximum</b>
<b>Long Page (&lt;118")</b>

Le opzioni seguenti sono disponibili solo quando è selezionata l'opzione **Fisso al trasporto**.

- **Scostamento X** — distanza esistente dall'estremità sinistra dello scanner fino al margine sinistro dell'area di acquisizione.
- **Scostamento Y** — posizione esistente dall'estremità superiore del documento fino all'estremità superiore dell'area di acquisizione.
- **Larghezza** — larghezza dell'area di acquisizione.
- **Lunghezza** — lunghezza dell'area di acquisizione.
- **Centro:** calcola automaticamente lo scostamento x per l'alimentazione centrata sulla base delle dimensioni del documento selezionate.

**Unità:** Definisci il tuo sistema di misurazione. Sono disponibili pollici, millimetri e pixel.



## Utilizzando la scheda Altro

---

### Abilitazione del rilevamento dell'alimentazione multipla

Il rilevamento della multi-alimentazione consente di rilevare la sovrapposizione di documento attraverso l'alimentatore automatico del documento. La multi-alimentazione si verifica solitamente a causa di documenti graffettati, con nastro adesivo o carichi elettrostaticamente. Nota: la disponibilità della funzione varia a seconda del tipo di scanner.

**Rilevamento lunghezza ulteriore:** Il rilevamento della lunghezza ulteriore consente di definire la lunghezza del documento in multi-alimentazione. Il valore indica la lunghezza aggiuntiva che eccede dall'area di acquisizione. La finestra di visualizzazione mostra le dimensioni del documento al cambiamento del valore. Il valore 0 indica nessun rilevamento di lunghezza ulteriore. Il rilevamento della lunghezza ulteriore è ottimale quando si acquisiscono documenti delle stesse dimensioni nell'alimentatore automatico.

### Color Drop-out (Rimozione colore)

Fare clic sul tasto per visualizzare la finestra di dialogo di seguito. Questa finestra di dialogo consente di rimuovere uno dei canali colore: R (rosso), G (verde) o B (blu). Questa funzione è particolarmente utile quando è necessario convertire dei testi utilizzando un software OCR.

Questa funzione supporta soltanto immagini in bianco e nero e grigie. Pertanto, quando si applica questa funzione, assicurarsi di scegliere unicamente tipologie di immagini in bianco e nero o grigie.

## Scheda Informazioni

---

La scheda Informazioni consente di visualizzare tutte le informazioni sullo scanner, inclusi numero di serie, conteggio dei tamponi, conteggio dei rulli e versione del firmware. Queste sono informazioni utili quando si segnala un problema al personale di servizio.

# 9. Manutenzione del prodotto

---

## Pulizia del vetro

Il prodotto è stato progettato in modo da non richiedere manutenzione. Tuttavia, di tanto in tanto necessita pulizia per garantire un'ottima qualità dell'immagine e delle ottime prestazioni.

Per pulire il vetro,

- 1.** Aprire il coperchio documenti, come mostrato di seguito.
- 2.** Inumidire un panno morbido e pulito di alcool isopropilico (al 95%).
- 3.** Strofinare delicatamente il piano fisso su cui poggiano i documenti e il foglio bianco dietro il coperchio documenti per eliminare la polvere o le altre particelle di toner.
- 4.** Chiudere il coperchio documenti. La macchina è pronta per l'uso!

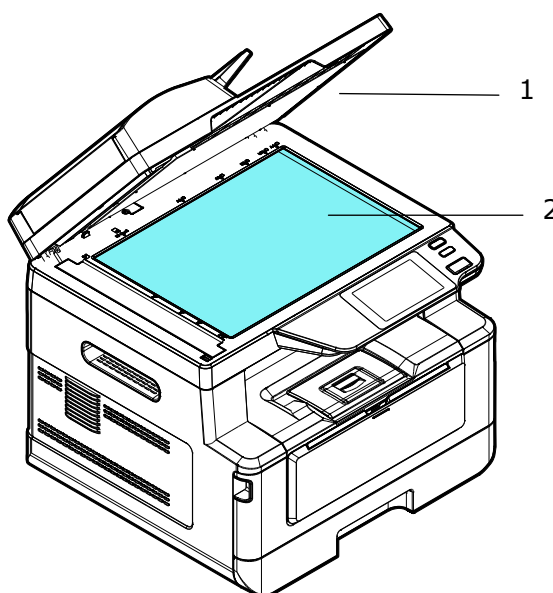

1. Coperchio documenti
2. Piano fisso

## Pulizia dell'ADF

Di tanto in tanto, il pad e i rulli di alimentazione possono sporcarsi di inchiostro, particelle di toner o polvere di carta. In tal caso, il prodotto potrebbe non inserire scorrevolmente i documenti. Se ciò accade, attenersi alle procedure di pulizia per riportare la macchina allo stato originale.

- 1.** Inumidire un panno morbido e pulito di alcool isopropilico (al 95%).
- 2.** Aprire delicatamente il coperchio anteriore dell'ADF. Pulire i rulli di alimentazione da un lato all'altro.

Far ruotare i rulli in avanti con le dita e ripetere le procedure di pulizia sopra illustrate finché i rulli non sono puliti. Fare attenzione a non strappare o danneggiare le molle di prelievo.

- 3.** Pulire la parte in gomma del pad a pressione dell'ADF.
- 4.** Chiudere l'ADF. La macchina è pronta per l'uso!

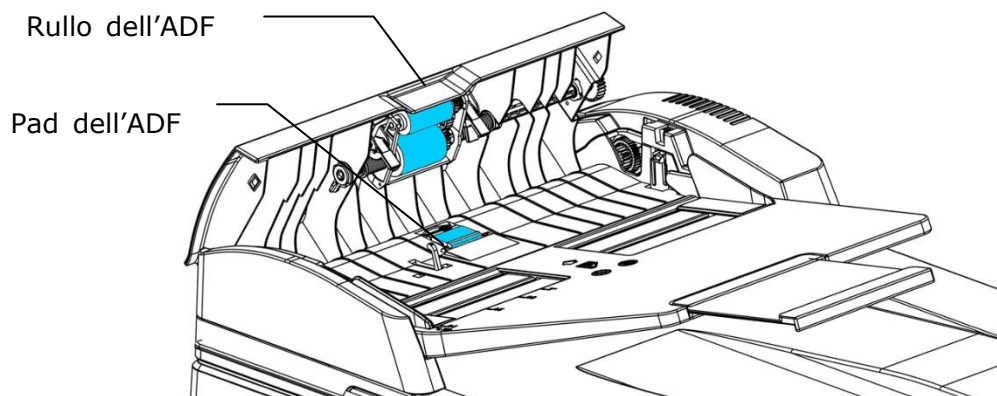

## Pulizia del pad nel cassetto

Se il pad nel cassetto è macchiato di polvere di carta o sporczia oppure ogni 30 mila copie, la carta potrebbe non essere alimentata scorrevolmente oppure si verifica un rumore durante l'alimentazione della carta. Attenersi alla procedura di seguito per pulire il pad nel cassetto.

È necessario preparare: un tampone di cotone

1. Rimuovere tutta la carta nel cassetto.
2. Inumidire un tampone di cotone di alcool isopropilico (al 95%).
3. Pulire la parte in gomma del pad.

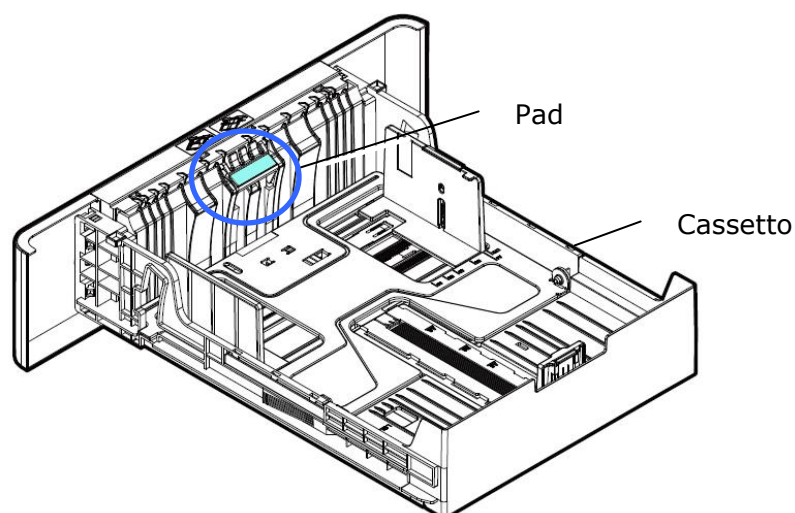

**Importante:**

Dopo la pulizia del pad macchiato, asciugarlo completamente.

## Pulizia del tamburo

Se il gruppo tamburo viene macchiato con polvere di carta o sporcizia, la stampa potrebbe apparire come un'immagine difettosa a intervalli regolari. Seguire la procedura seguente per pulire il gruppo tamburo.

1. Spegner l'alimentazione e rimuovere il cavo di alimentazione dalla presa di corrente.
2. Aprire il coperchio anteriore tirando le maniglie su entrambi i lati come mostrato.

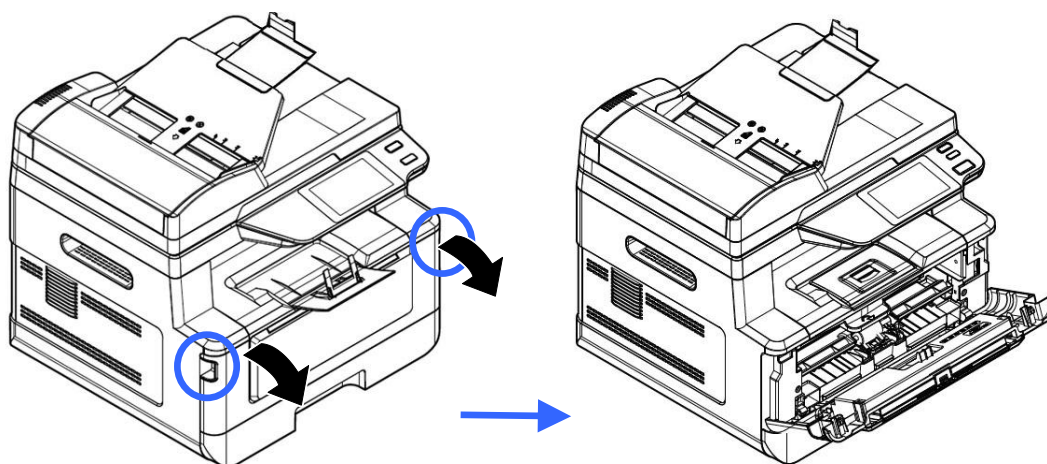

3. Sollevare la maniglia della cartuccia toner e rimuovere delicatamente la cartuccia toner.

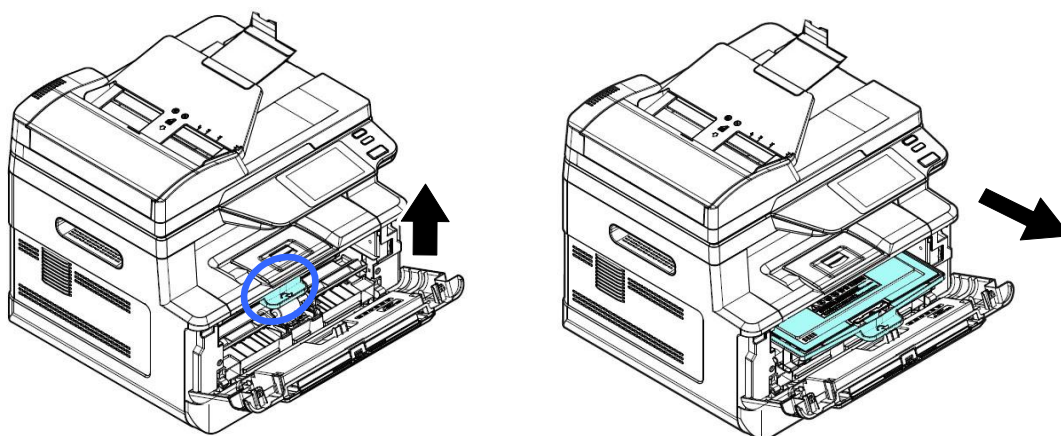

4. Rimuovere la cartuccia toner dall'unità tamburo come mostrato.

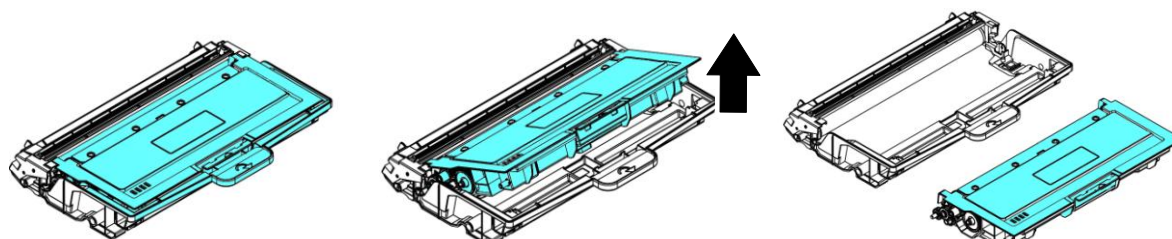

- 5.** Pulire il tamburo con un panno pulito e morbido.

Pulisci questa area.

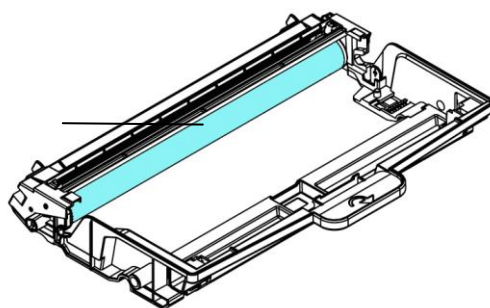

## Pulizia del percorso della carta

---

1. Fare riferimento alla sezione precedente per rimuovere la cartuccia del toner.
2. Verificare la presenza di polvere di carta sul percorso della carta. In tal caso, rimuovere la polvere.

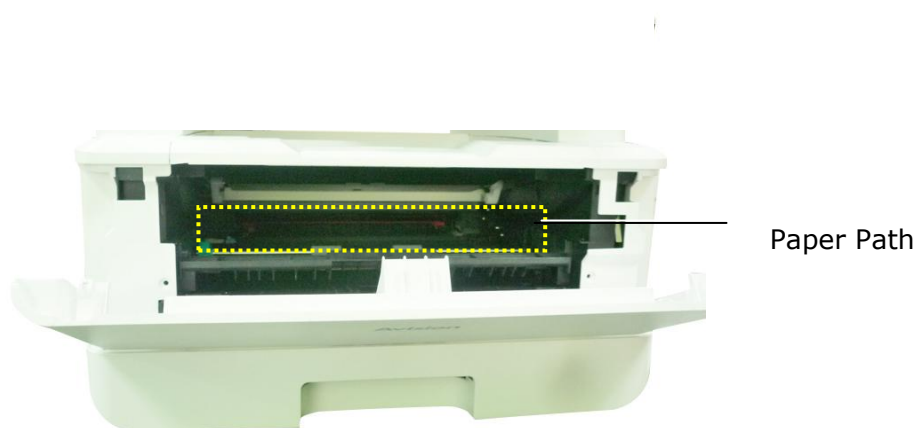

## Pulizia dei sensori IR

---

Se troppa polvere di carta o polvere si accumula sui sensori IR, potrebbe causare un errore di valutazione dell'inceppamento della carta. Ad esempio, esiste un codice di errore dell'inceppamento della carta, ma in realtà non è stata trovata carta inceppata all'interno della stampante. In questo caso, pulire il sensore IR secondo i seguenti passaggi. Se il problema persiste, è probabile che i sensori non funzionino correttamente. Si prega di contattare il personale di servizio per sostituire il sensore.

1. Fare riferimento alla sezione precedente per rimuovere la cartuccia del toner.
2. Inumidire un panno pulito e morbido con alcool al 95%.
3. Pulire l'area vicino ai sensori come indicato.

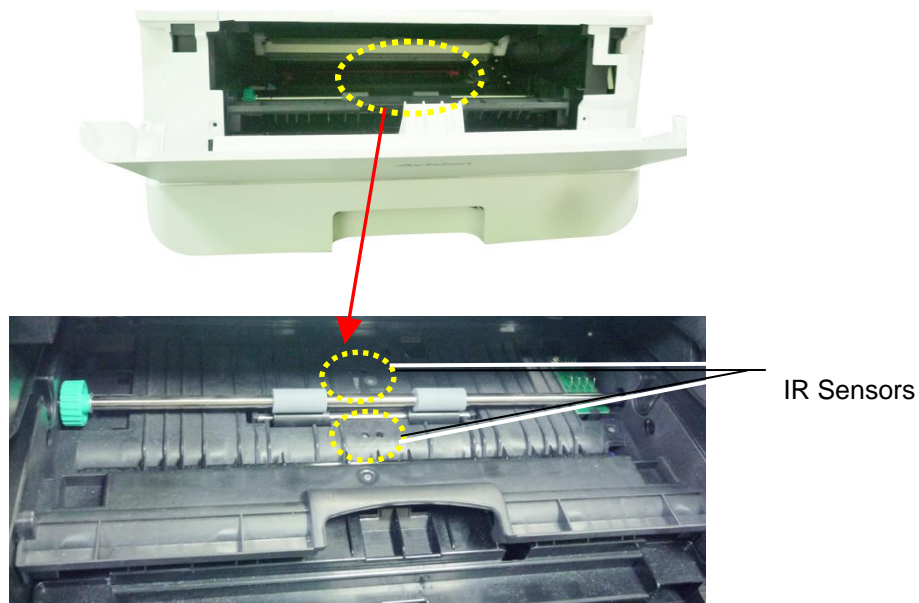



## Pulizia dei sensori della carta

---

Se troppa polvere di carta o polvere si accumula sui sensori di ingresso carta, potrebbe causare un errore di valutazione dell'inceppamento della carta. Ad esempio, esiste un codice di errore dell'inceppamento della carta, ma in realtà non è stata trovata carta inceppata all'interno della stampante. In questo caso, pulire il sensore Paper-in secondo i seguenti passaggi. Se il problema persiste, è probabile che i sensori non funzionino correttamente. Si prega di contattare il personale di servizio per sostituire il sensore.

1. Spegnere l'alimentazione.
2. Rimuovere il vassoio della carta.
3. Inumidire un panno pulito e morbido con alcool al 95%.
4. Pulire il **retro** della scheda del sensore come indicato.

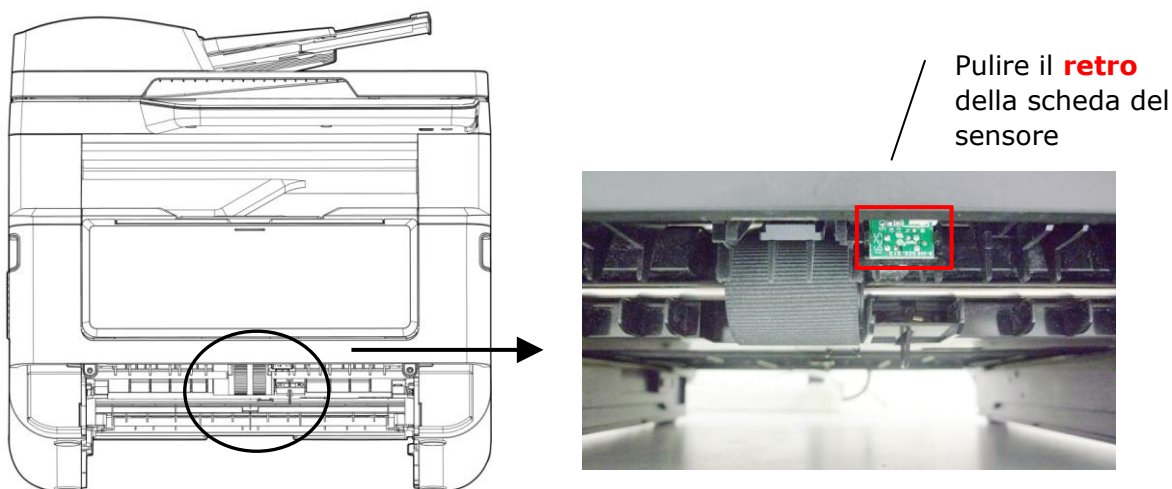

### **Importante!**

Prima di pulire il sensore di ingresso carta, assicurarsi che l'alimentazione sia stata spenta ed evitare di toccare la scheda del sensore nel caso in cui i componenti della scheda del circuito possano essere danneggiati.

## Rimozione dell'inzeppamento dell'ADF

Nel caso si verifichi un inzeppamento della carta nell'ADF, attenersi alle procedure di seguito per rimuovere la carta:

- 1.** Gently open the ADF front cover to the left **1**.
- 2.** Carefully pull the paper out of the ADF unit **2**.
- 3.** Chiudere il coperchio anteriore dell'ADF. Il prodotto è pronto per l'uso!

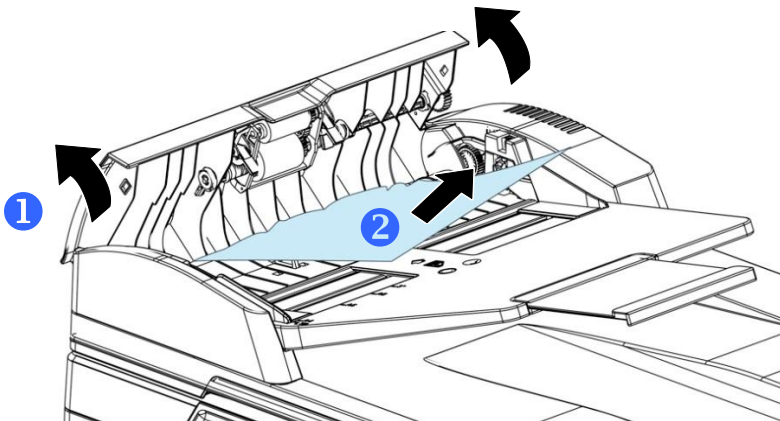

## Sostituzione del modulo pad a pressione

Dopo aver effettuato la scansione di circa 20.000 fogli tramite l'ADF, il pad potrebbe essere consumato e potrebbero verificarsi problemi di alimentazione dei documenti. In tal caso, si consiglia di sostituire il modulo pad con uno nuovo. Per ordinare il modulo pad, rivolgersi al rivenditore più vicino e attenersi alla procedura di seguito per sostituirlo.

### Procedura di smontaggio

1. Aprire delicatamente il coperchio anteriore dell'ADF.
2. Rimuovere il modulo pad a pressione dell'ADF premendo il blocco verso l'alto.

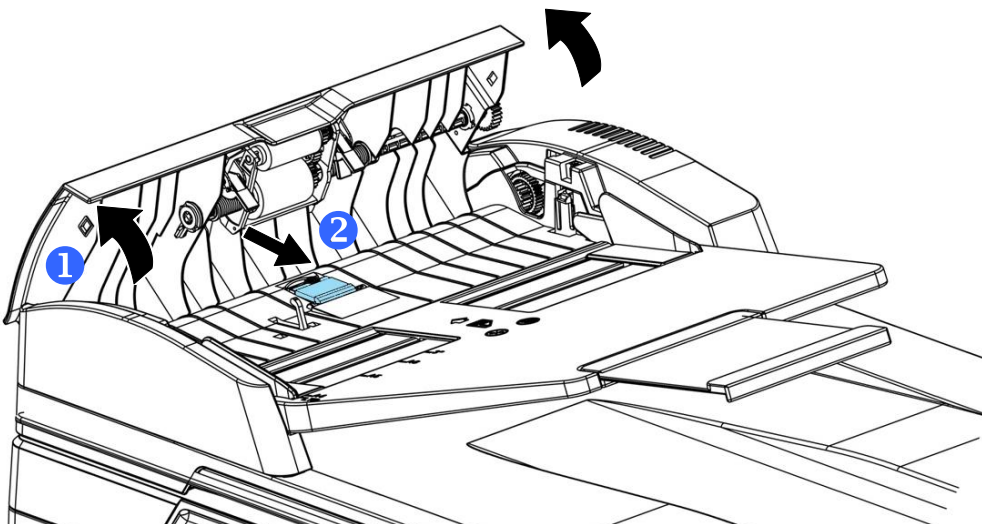

### Procedura di montaggio

1. Aprire delicatamente il coperchio anteriore dell'ADF verso sinistra.
2. Rimuovere il modulo pad dell'ADF dalla confezione.
3. Collocarlo nei fori finché non scatta in posizione.

## Sostituzione della cartuccia toner

La cartuccia toner in dotazione con il prodotto deve essere sostituita dopo aver stampato circa 3.000 pagine. Quando la cartuccia toner è in fase di esaurimento, viene visualizzato il messaggio [**Toner Low**] (**Toner in esaurimento**). Acquistare una nuova cartuccia toner e prepararla prima di ricevere il messaggio [**Replace Toner**] (**Sostituisci toner**).



### Nota:

L'unità tamburo e la cartuccia toner sono due componenti separati.

Per sostituire la cartuccia toner, attenersi alle seguenti procedure:

### Rimozione della cartuccia toner

1. Spegnere l'alimentazione e rimuovere il cavo di alimentazione dalla presa di corrente.
2. Aprire il coperchio anteriore tirando le maniglie su entrambi i lati come mostrato.

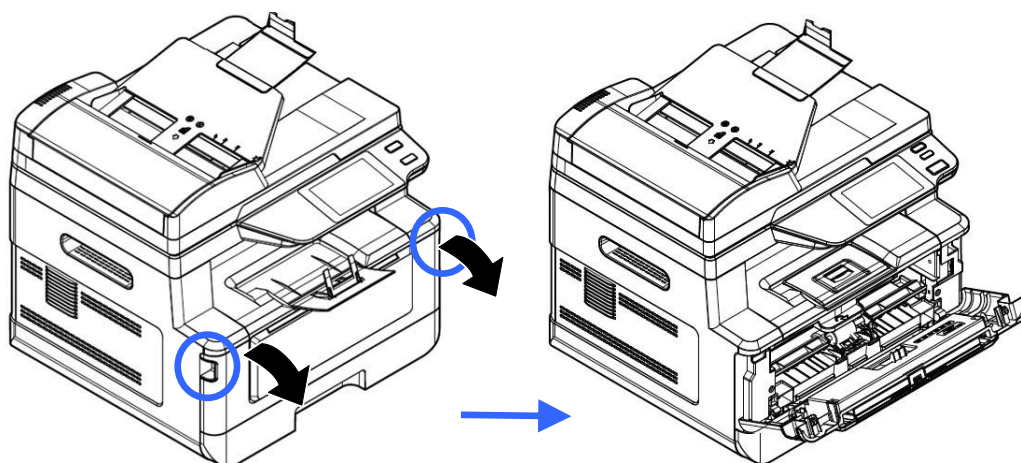

3. Sollevare la maniglia dell'insieme unità tamburo e cartuccia toner e rimuovere delicatamente l'insieme.

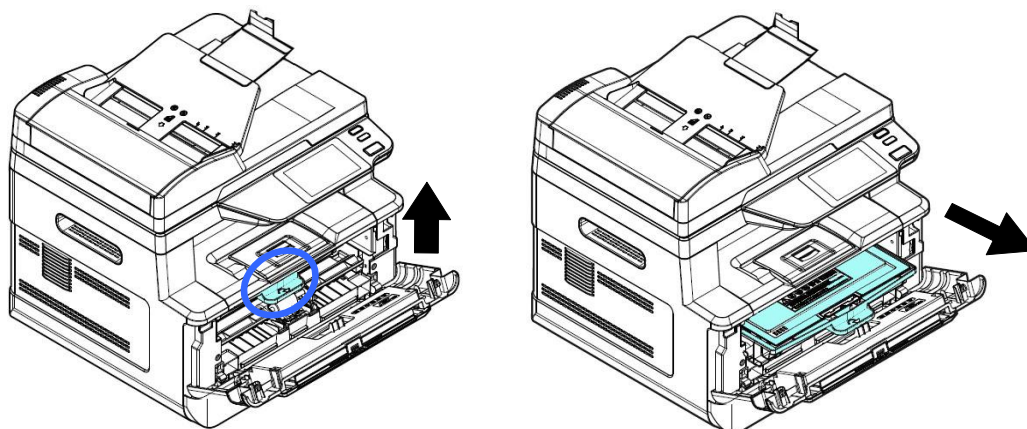

- 4.** Rimuovere la cartuccia toner dall'unità tamburo come mostrato.

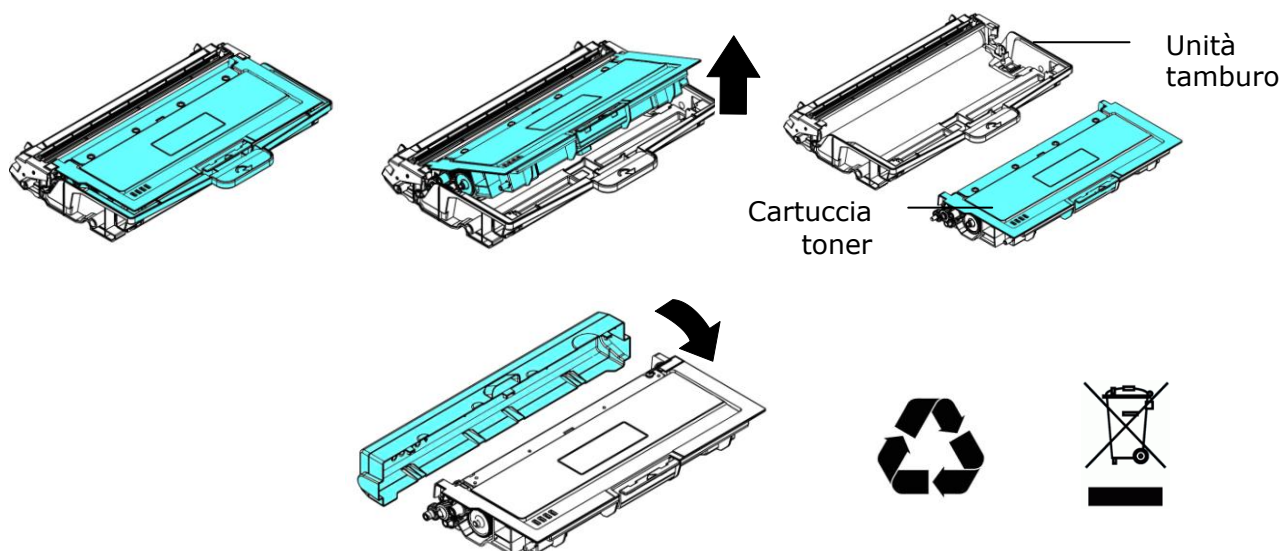

## Installazione della cartuccia toner

- 1.** Rimuovere la copertura protettiva.

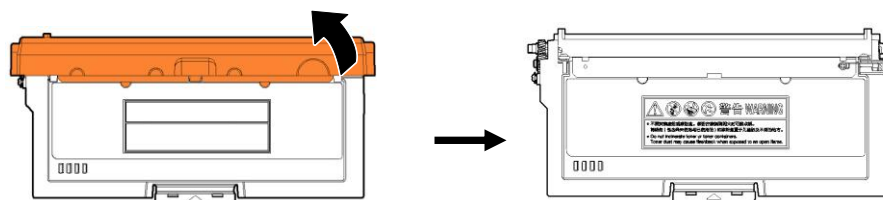

- 2.** Inclinare la cartuccia toner verso l'alto e il basso, quindi verso destra e a sinistra 10 volte per distribuire uniformemente il toner all'interno della cartuccia toner.

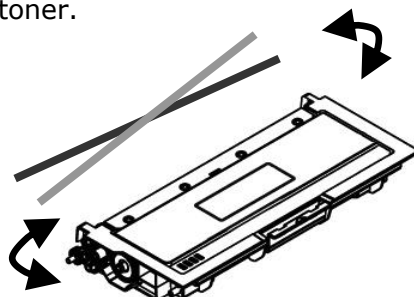

- 4.** Estrarre la guarnizione protettiva della cartuccia del toner fino a rimuoverla completamente.

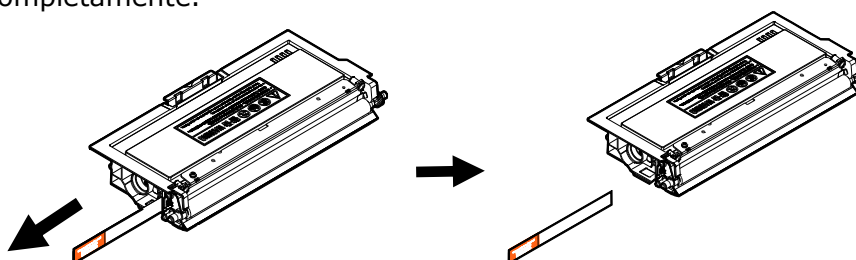

5. Installare la cartuccia toner sull'unità tamburo.

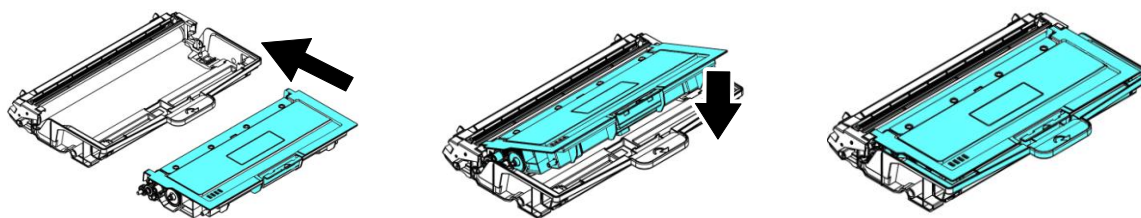

**Avvertenza!**

Fare attenzione a non inalare il toner.

- Se il toner viene a contatto con gli indumenti o altri tessuti, eliminarlo con un panno asciutto. Lavare gli indumenti in acqua fredda e farli asciugare all'aria.
- Per evitare problemi di qualità di stampa, NON toccare i rulli del toner.
- Per evitare che la cartuccia toner venga danneggiata, non esporla più di pochi minuti.

6. Pulire il filo corona all'interno dell'unità tamburo facendo scorrere varie volte delicatamente la linguetta da sinistra a destra e da destra a sinistra. (Dopo che la cartuccia toner è stata utilizzata per un determinato periodo di tempo, una leggera quantità di toner può rimanere sul filo corona.)

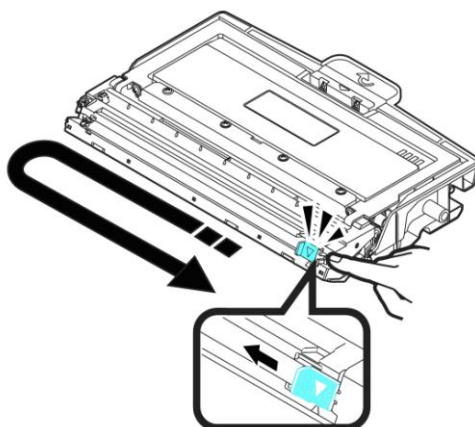

**Nota:**

Assicurarsi di riportare la linguetta nella posizione iniziale (▲). La freccia sulla linguetta deve essere allineata con la freccia dell'unità tamburo. In caso contrario, le pagine stampate potrebbero presentare una striscia verticale.

7. Tenere la maniglia dell'assieme cartuccia toner e inserire l'assieme cartuccia toner nella posizione originale. Premere la maniglia per fissarla saldamente in posizione.

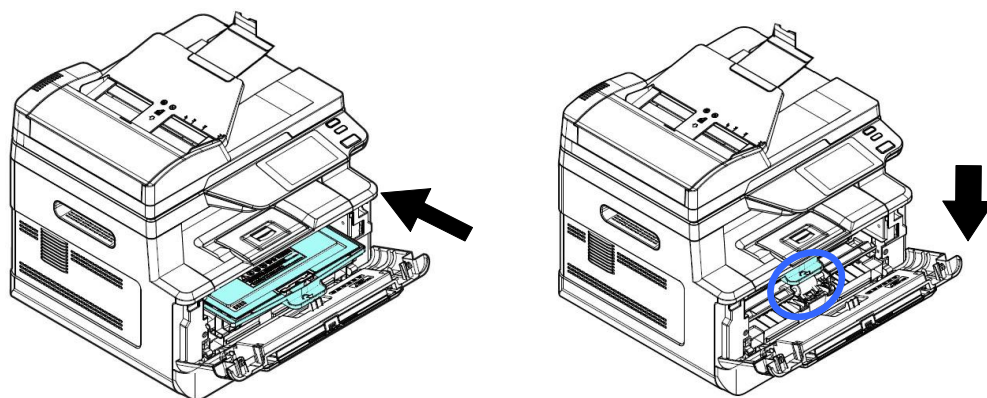

**Nota:**

Non smaltire la cartuccia toner. Collocare la cartuccia toner usata nel sacchetto di plastica in dotazione, quindi riportarla a un rivenditore o un rappresentante di assistenza. Quest'ultimo ricicla o gestisce le cartucce toner raccolte in conformità alle normative vigenti.

- 8.** Chiudere il coperchio anteriore.

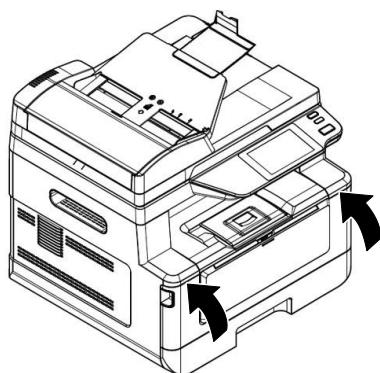

## Sostituzione dell'unità tamburo

L'unità tamburo in dotazione con il prodotto deve essere sostituita dopo aver stampato circa 12.000 pagine. Quando l'unità tamburo è in fase di esaurimento, viene visualizzato il messaggio **[Drum Low] [Tamburo in esaurimento]**.

Acquistare una nuova cartuccia toner e prepararla prima di ricevere il messaggio **[Replace Drum] [Sostituisci tamburo]**.

Per sostituire la cartuccia toner, attenersi alle seguenti procedure:

### Rimozione dell'assieme unità tamburo e cartuccia toner

- 1.** Spegner l'alimentazione e rimuovere il cavo di alimentazione dalla presa di corrente.
- 2.** Aprire il coperchio anteriore tirando le maniglie su entrambi i lati come mostrato.

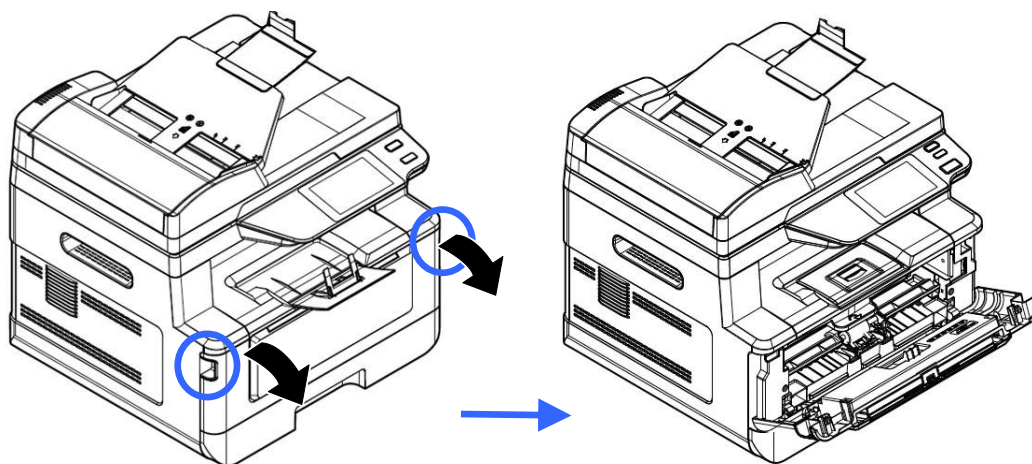

- 3.** Sollevare la maniglia della cartuccia toner e rimuovere delicatamente la cartuccia toner.

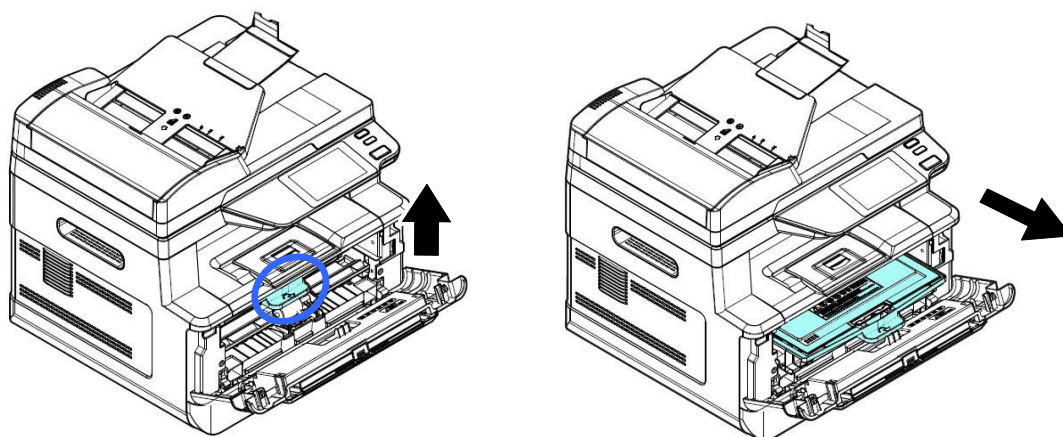



- 4.** Rimuovere la cartuccia toner dall'unità tamburo come mostrato.

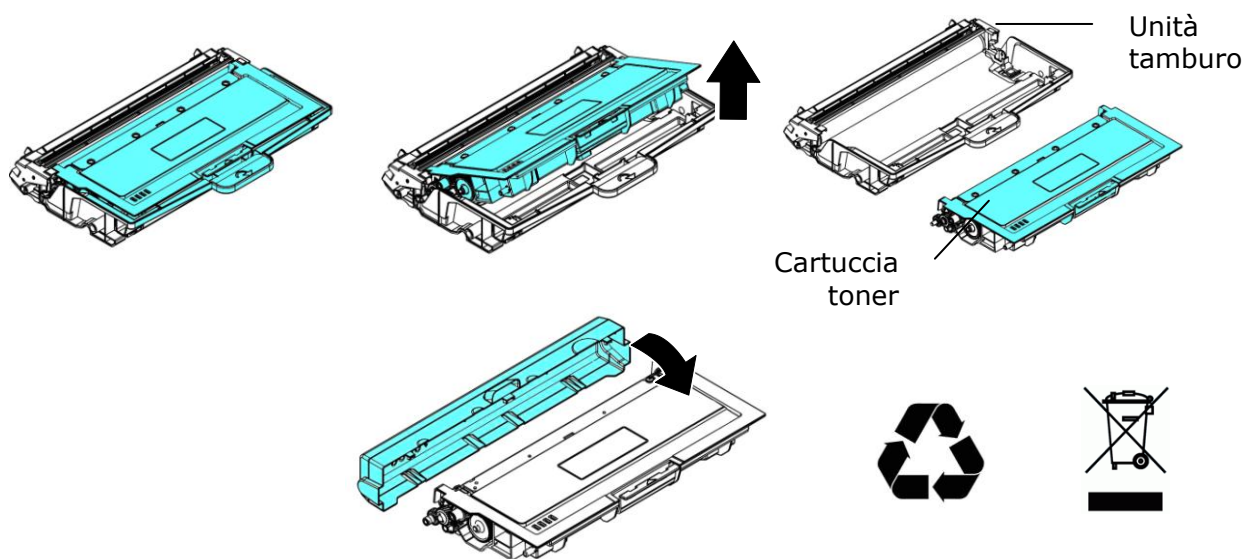

## Installazione dell'unità tamburo

- 1.** Rimuovere i nastri protettivi e l'etichetta sul gruppo tamburo.

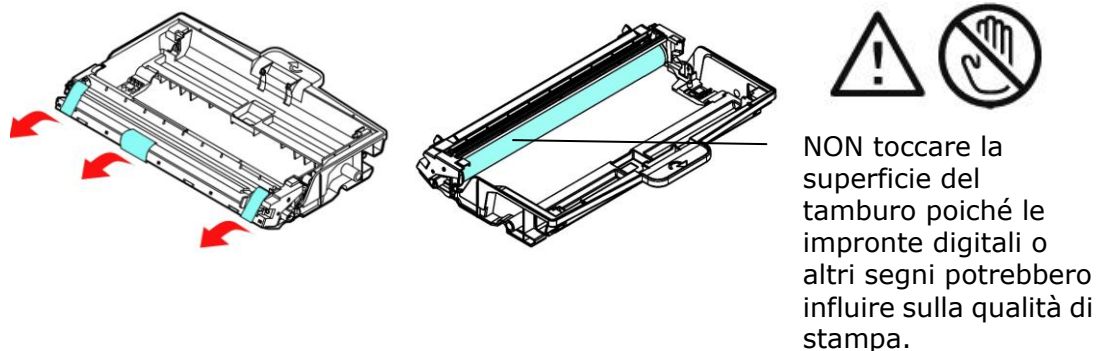

- 2.** Installare la cartuccia toner sull'unità tamburo.

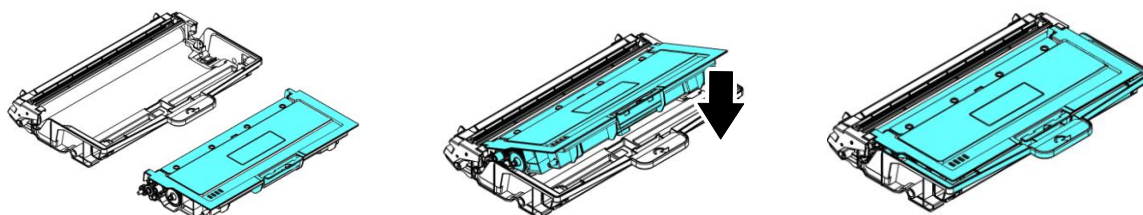

- 3.** Tenere la maniglia della cartuccia toner e inserire la cartuccia toner nella posizione originale. Premere la maniglia per fissarla saldamente in posizione.

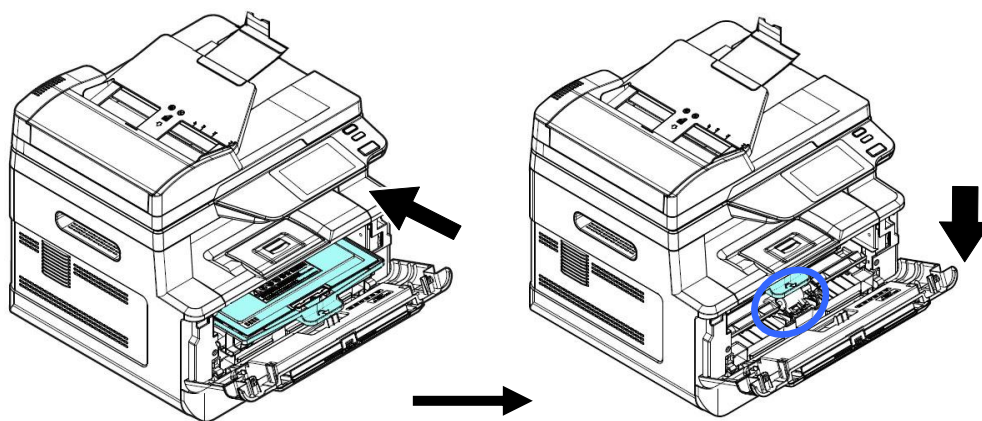

4. Chiudere il coperchio anteriore.

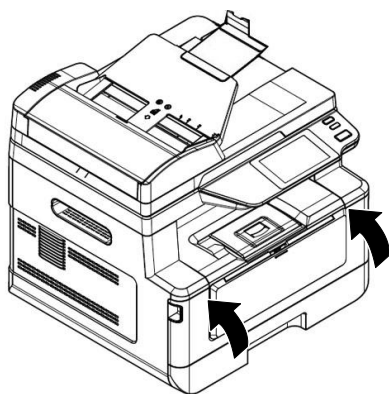

# 10. Risoluzione dei problemi

---

## Monitoraggio della stampante con Printer Status Monitor

Printer Status Monitor consente di monitorare lo stato della stampante, ottenere informazioni sulle parti di consumo e avvisare l'utente quando si verificano errori della stampante.

Printer Status Monitor è disponibile quando la stampante è collegata direttamente a un computer host tramite la porta USB o una porta di rete.

Printer Status Monitor viene installato quando si installa il driver della stampante, come descritto nella sezione precedente.

### Accesso ad Printer Status Monitor

Fare doppio clic su **Printer Status Monitor** nell'area di notifica. Viene visualizzata la seguente finestra di stato della stampante.



**Printer Status Monitor icon (Icona Printer Status Monitor)**

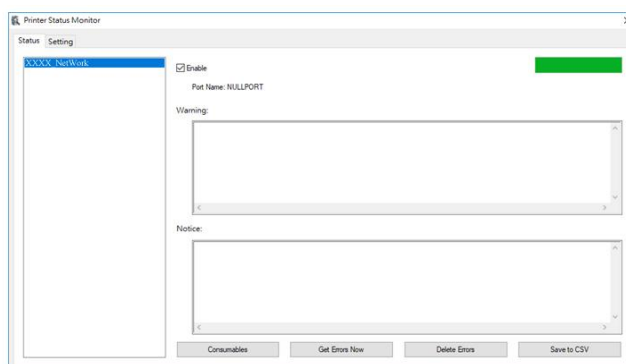

**Printer Status Window (Finestra di stato della stampante)**

## Dettagli di stato della stampante

È possibile monitorare lo stato della stampante e ottenere informazioni sui prodotti di consumo utilizzando la finestra di dialogo Avison Status Monitor (Monitor di stato Avison).

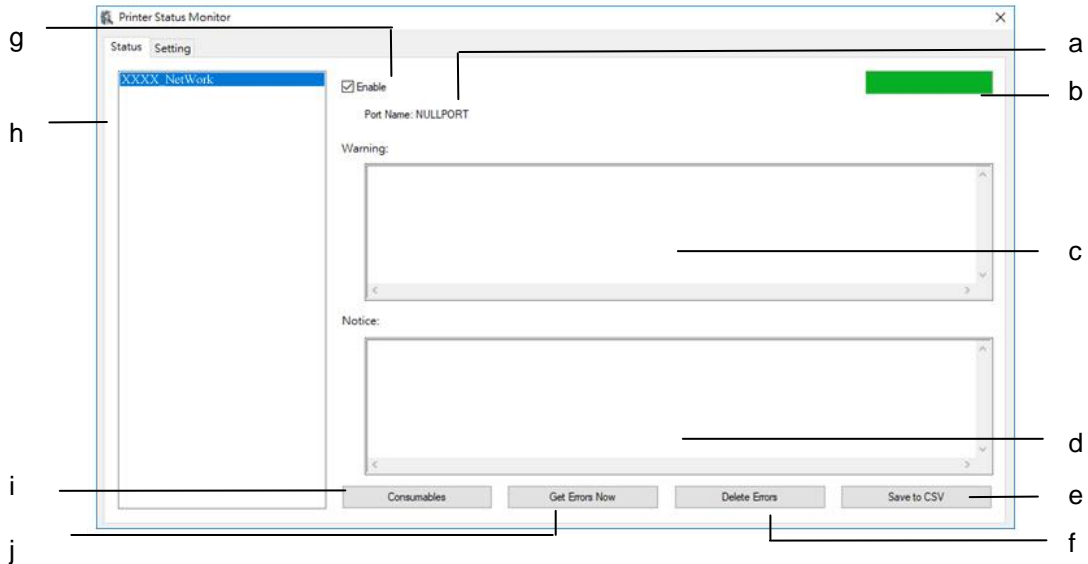

<b>a Nome porta</b>	Nome porta della stampante specificata.
<b>b Barra di avanzamento</b>	Barra di avanzamento per accedere ai dati più recenti della stampante specificata.
<b>c Casella di testo</b>	Visualizza il messaggio di avviso.
<b>d Casella di testo</b>	Visualizza il messaggio di avviso.
<b>e Salva errori su CSV</b>	Salvare il messaggio di errore su un file CSV.
<b>f Elimina errori</b>	Eliminare tutti i messaggi di errore.
<b>g Abilita</b>	Selezionare la casella per consentire l'accesso allo stato della stampante specificata.
<b>h Modello de impresora</b>	Mostrar modelos de impresora.
<b>i Materiali di consumo</b>	Fare clic per mostrare le informazioni del vassoio carta e delle parti di consumo quali Drum, Toner Cartridge (Cartuccia toner).
<b>j Ottieni errori ora</b>	Fare clic per aggiornare lo stato della stampante ora

## Impostazione delle preferenze di monitoraggio

Per effettuare le impostazioni di monitoraggio specifiche, fare clic sulla scheda Setting (Impostazione) nella finestra Avision Status Monitor (Monitor di stato Avision).

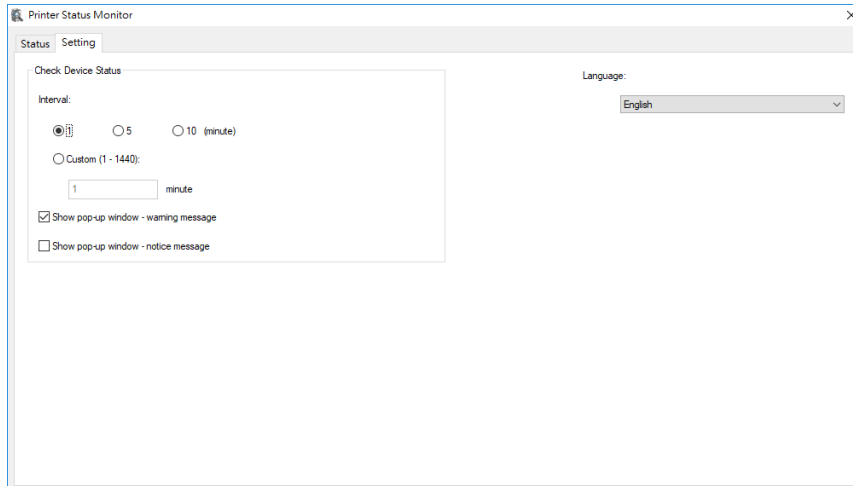

<b>Language (Lingua)</b>	Visualizza la lingua della finestra.
<b>Check Device Status (Controlla lo stato del dispositivo)</b>	
<b>Interval (Intervallo)</b>	Definisce l'intervallo di aggiornamento dello stato di errore della stampante. Opzione: 1, 5, 10 (minuti), (Personalizzato - 1 ~ 1440 minuti)
<b>Show Pop-up Window-Warning Message (Mostra il messaggio di avviso della finestra pop-up)</b>	Selezionare questa casella per visualizzare il messaggio di avviso.
<b>Show Pop-up Window-Notice Message (Mostra finestra pop-up - messaggio di avviso)</b>	Seleziona la casella per visualizzare automaticamente il messaggio di avviso.

# Cancellazione di un messaggio di avviso o di errore

Se si verifica un problema durante il funzionamento, sul pannello LCD viene visualizzato un messaggio di avviso o di errore. Inoltre, il LED Error (Errore) lampeggia o si accende per indicare uno stato di avviso o errore. Per risolvere il problema, seguire le istruzioni su schermo o la seguente tabella per informazioni più dettagliate. (Oppure scansiona il codice QR con il tuo telefono cellulare per visualizzare il video.)

## Messaggio di avviso

Messaggio	Descrizione o soluzione
<b>Auto Temp. Adjustment (200004)</b>	Regolazione automatica della temperatura. Attendere prego. La temperatura del fusore è troppo alta. Per evitare di danneggiare il toner, il processo di stampa verrà sospeso per alcuni minuti. Dopo il ritorno alla temperatura normale, il messaggio di avviso scompare e il lavoro di stampa riprende.
<b>Toner low (Toner in esaurimento) (200032).</b>	Il toner restante è inferiore al 10%. La macchina può comunque eseguire funzioni di stampa o copia, ma con scarsa qualità.
<b>Drum near end (Drum quasi terminato) (200043).</b>	L'drum restante è inferiore al 10%. Contattare il personale di assistenza per ordinare e sostituire l'drum.
<b>Toner empty (Toner esaurito) (200031)</b>	Il toner si è esaurito. Sostituire con una nuova cartuccia toner.
<b>No Drum (Nessun Drum) (200041)</b>	Installare l'drum e riavviare l'MFP.
<b>Drum life ends (Fine vita utile Drum) (200042)</b>	La vita utile dell'drum si è esaurita. Contattare il personale di assistenza per ordinare e sostituire il modulo drum.

## Messaggio di errore

Messaggio di errore e codici	Cause possibili o soluzione
<b>System error (Errore sistema)</b>	
Codice servizio: 100111	Riavviare l'MFP. Se l'errore persiste, contattare il personale di assistenza.
Errore modulo di scansione (000113) Riavviare l'MFP e chiamare l'assistenza.	Si verifica un errore imprevisto dalle parti dello scanner. Riavviare l'MFP o chiamare l'assistenza per sostituire le parti dello scanner difettose.
Il coperchio dell'ADF si apre. Chiudere il coperchio dell'ADF (002014)	Chiudere il coperchio dell'ADF.
Errore modulo stampante. Riavviare l'MFP o chiamare l'assistenza (205000, 205001).	Si verifica un errore imprevisto dalle parti della stampante. Riavviare l'MFP o contattare il personale di assistenza per sostituire le parti della stampante difettose.
Pulire il filo corona e riavviare MFP o chiamare il servizio (205101).	Pulire il filo corona e riavviare MFP o chiamare il servizio Riavviare l'MFP o contattare il personale di assistenza per sostituire le parti della stampante difettose.
Errore motore (000001). Premere il tasto # per cancellare o chiamare l'assistenza.	Quando si avvia l'MFP, si verifica un errore di inizializzazione del motore dello scanner e della stampante. Riavviare l'MFP.
Errore lampada scanner (002007). Chiudere il coperchio del piano fisso e premere il tasto # per cancellare o chiamare l'assistenza.	La lampada CIS è danneggiata o non si accende. Contattare il personale di assistenza per sostituire l'unità CIS.

Guasto ventola (200090).	Contattare il personale di assistenza per sostituire la ventola.
Coperchio anteriore aperto (200051).	Chiudere il coperchio anteriore.
Coperchio posteriore aperto (200054).	Chiudere il coperchio posteriore.
Errore alimentazione continua (200000).	Aprire il coperchio anteriore per rimuovere la carta e caricarla nel vassoio corretto.
Errore fusore (201600, 201604~5, 201613, 201615~201618, 201621~201623)	Riavviare l'MFP. Se l'errore persiste, contattare il personale di assistenza.
Caricare carta nel vassoio manuale (200080).	Svuotare carta nel vassoio manuale.
Controllare il vassoio 1 (200003).	Errore prelievo. Carta vuota, inceppamento carta o prelievo non riuscito nel vassoio 1.
Caricare carta nel vassoio 1 (200081)	Vassoio 1 vuoto.
Conflitto IP (500000). Controllare le impostazioni di rete.	Controllare l'impostazione di rete.
Mancata risposta di DHCP (500002). Controllare le impostazioni di rete.	Controllare le impostazioni di rete.
Disco flash USB non trovato.	Inserire l'unità flash USB nella porta flash USB.
Collegamento del disco flash USB non riuscito. Processo interrotto.	Controllare il collegamento dell'unità flash USB.
MFP non pronto. Riprovare in seguito.	MFP occupato con il processo attuale. Attendere il completamento del processo attuale.
Buffer pieno e processo interrotto.	La memoria non è sufficiente per elaborare le immagini acquisite.
Buffer pieno Stampare le immagini acquisite : 1 Annullare il processo : 2	La memoria non è sufficiente per elaborare le immagini acquisite. Premere [1] per stampare le prime immagini che non hanno superato il limite di memoria o premere [2] per annullare il processo.



Ripristino delle impostazioni predefinite non riuscito. Riprovare in seguito.	Ripristino delle impostazioni predefinite.
Calibrazione dello scanner non riuscita. Riprovare in seguito.	Riprovare premendo il tasto Menu, quindi selezionando System>Management>Calibration (Sistema>Gestione>Calibrazione).
Conteggio ripristino non riuscito. Riprovare in seguito.	Riprovare premendo il tasto Menu, quindi selezionando System>Management>Reset count (Sistema>Gestione>Ripristina conteggio).
Impostazione non riuscita. Riprovare in seguito.	Impostazione dell'opzione Menu non riuscita. Controllare l'impostazione.
La funzione Full Page (Pagina intera) non supporta N in 1	La funzione Full Page (Pagina intera) non supporta N in 1 (2 in 1 o 4 in 1).
La funzione Custom Zoom (Zoom personalizzato) non supporta N in 1	La funzione Custom Zoom (Zoom personalizzato) non supporta N in 1 (2 in 1 o 4 in 1).

<b>Paper Jam (Inceppamento carta)</b>
Inceppamento carta nell'ADF (002013). 1. Aprire il coperchio dell'ADF e rimuovere la carta. 2. Chiudere il coperchio dell'ADF.
Alimentazione carta non riuscita (200301). Controllare il vassoio manuale.
Alimentazione carta non riuscita (200302). Controllare il vassoio 1 ed eliminare la carta inceppata.
Inceppamento carta (200324). Aprire il coperchio anteriore e il vassoio 1 per rimuovere la carta inceppata.
Inceppamento carta (200325). Aprire il coperchio anteriore ed estrarre l' Drum per rimuovere la carta inceppata.
Inceppamento carta (200326). Aprire il coperchio anteriore ed estrarre l' Drum per rimuovere la carta inceppata.
Inceppamento carta (200327). Aprire il coperchio anteriore ed estrarre l' Drum per rimuovere la carta inceppata.
Inceppamento carta (200328). Aprire il coperchio anteriore ed estrarre l' Drum per rimuovere la carta inceppata.
Inceppamento carta (200329). Aprire il coperchio anteriore ed estrarre l' Drum per rimuovere la carta inceppata.
Inceppamento carta (200330). Aprire il coperchio anteriore e il coperchio posteriore per rimuovere la carta inceppata.
Inceppamento carta (200331). Aprire il coperchio anteriore e il coperchio posteriore per rimuovere la carta inceppata.
Inceppamento carta (200332). Aprire il coperchio anteriore e il coperchio posteriore per rimuovere la carta inceppata.
Inceppamento carta (200333). Aprire il coperchio anteriore e il coperchio posteriore per rimuovere la carta inceppata.
Inceppamento carta (200334). Controllare il vassoio fronte/retro e aprire il coperchio anteriore e il coperchio posteriore per rimuovere la carta inceppata.
Inceppamento carta (200335). Controllare il vassoio fronte/retro e aprire il coperchio anteriore e il coperchio posteriore per rimuovere la carta inceppata.

### Locations of the Jammed Paper (Posizioni della carta inceppata)

Coperchio anteriore: Aprire il coperchio anteriore tirando le maniglie del coperchio anteriore su entrambi i lati come mostrato.

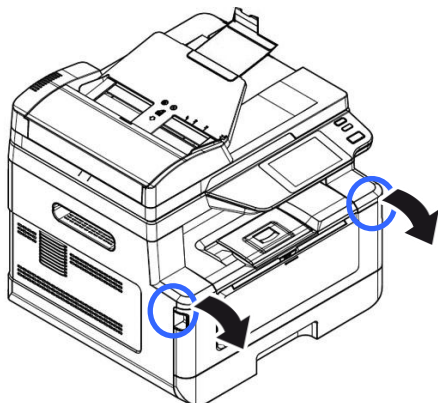

Coperchio posteriore: Aprire il coperchio posteriore tirando la maniglia del coperchio posteriore come mostrato.

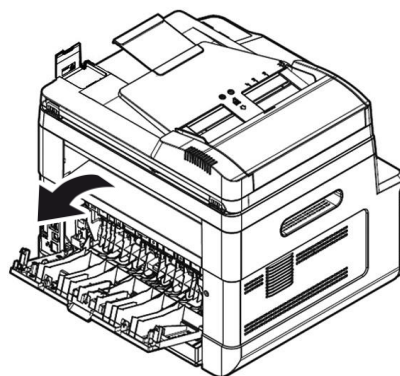

Vassoio fronte/retro: Estrarre il vassoio fronte/retro sotto il coperchio posteriore dall'unità principale.

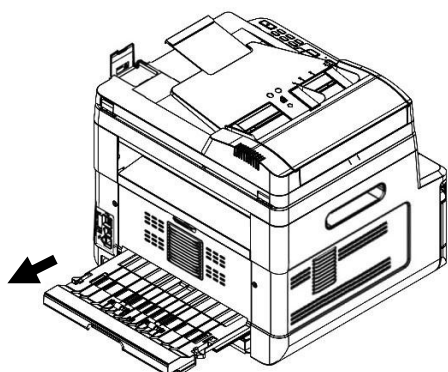

Vassoio manuale: Aprire il vassoio manuale afferrando la maniglia e tirandola verso il basso.

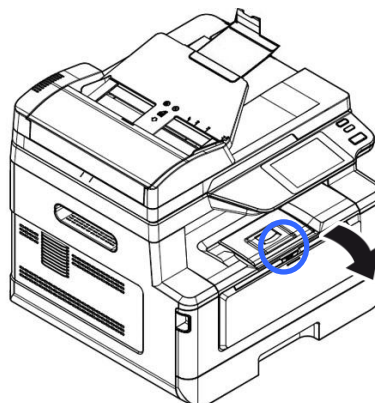

## Fusore:

L'area intorno al fusore è calda. Per evitare ustioni, fare attenzione a non toccare il fusore finché non si raffredda e seguire questo procedimento per rimuovere la carta inceppata:

- 1.** Aprire il **coperchio anteriore** e il **coperchio posteriore**.

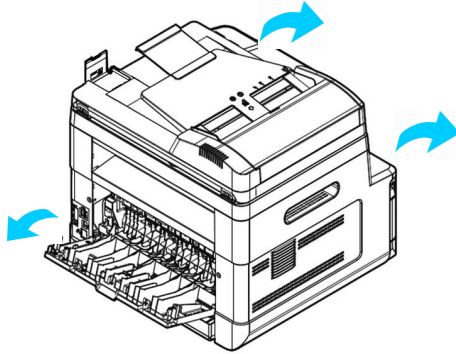

- 1.** Abbassare il **percorso del fusore** come indicato.

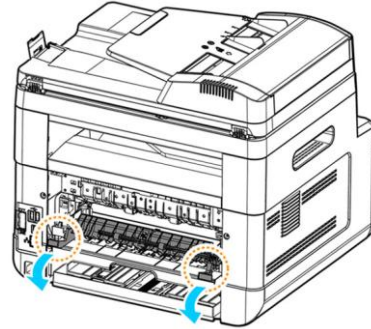

- 2.** Abbassare il **braccio di sgancio** su entrambi i lati.

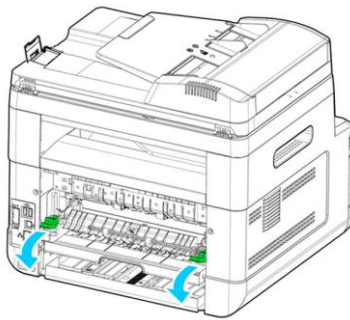

- 4.** Rimuovere lentamente la carta inceppata.

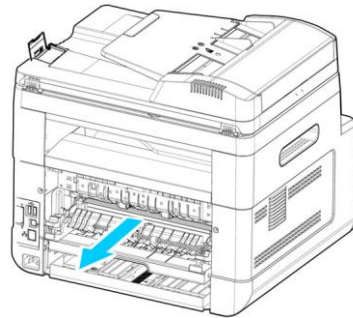

- 5.** In caso di difficoltà nell'estrazione della carta inceppata, rimuovere prima la cartuccia della stampante.

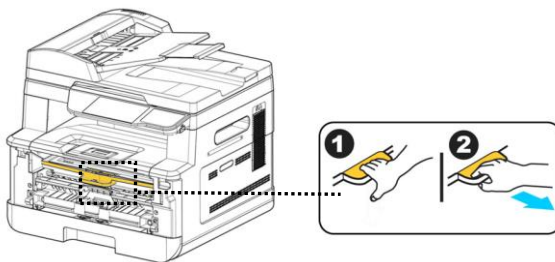

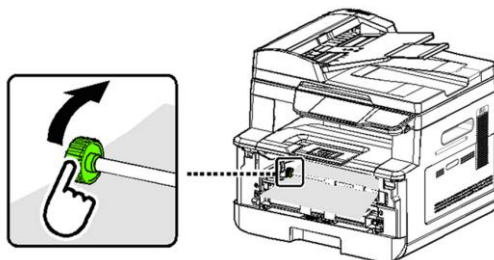

- 6.** Ruotare la manopola di sgancio per estrarre lentamente la carta inceppata.



<b>Sending to FTP/SMB Errors (Errori di invio a FTP/SMB)</b>	
Nome di login o password non validi.	Controllare il nome di login o la password nella pagina Web del prodotto.
Errore di connessione. Impossibile connettersi al server.	Errore di connessione durante la scansione su FTP/SMB. Controllare l'ambiente di rete o riprovare in seguito.
JPG non supporta Black&White (Bianco e nero)	Il formato file JPG non supporta la modalità immagine in bianco e nero.
<b>E-Mail Errors (Errori e-mail)</b>	
Limite consentito superato.	I destinatari dell'e-mail superano il numero consentito (5).
Nessun destinatario aggiunto. Aggiungere destinatari prima di premere Start (Avvia).	Inserire il destinatario.
Nessun indirizzo From (Da) aggiunto.	Aggiungere l'indirizzo nel campo [From] Da prima di premere Start (Avvia).
Nome file già presente. Processo interrotto.	Nome file per l'immagine acquisita già presente. Modificare il nome file.
JPG non supporta Black&White (Bianco e nero)	Il formato file JPG non supporta la modalità immagine in bianco e nero.
Nessuna voce rilevata. Modificare la voce di ricerca.	
Errore sconosciuto.	Riavviare l'MFP. Se l'errore persiste, contattare il personale di assistenza.

Messaggio di errore e codici	Cause possibili o soluzione
<b>System error (Errore sistema)</b>	
Errore (numero).	Riavviare l'MFP. Se l'errore persiste, contattare il personale di assistenza.
300100	API_NVRAM_RW_TEST_FAIL stampante
300101	API_NVRAM_WRITE_FAIL stampante
300102	API_NVRAM_READ_FAIL stampante
300200	Errore flash stampante
300201	FLASH_BLOCK_ERASE_FAILED stampante
300202	FLASH_CHIP_ERASE_FAILED stampante
300203	FLASH_PROGRAM_FAILED stampante
201631	Errore autonomia stampante.
201632	Errore autonomia stampante.
201650	Errore autonomia stampante.
201651	Errore firmware.
201701	MB NVRAM stampante : errore di lettura
201702	MB NVRAM stampante : errore di scrittura
201703	MB NVRAM stampante : errore di lettura durante il confronto
201704	MB NVRAM stampante : errore di confronto
201711	Drum Unit NVRAM stampante : errore di lettura
201712	Drum Unit NVRAM stampante : errore di scrittura
201713	Drum Unit NVRAM stampante : errore di lettura
201714	Drum Unit NVRAM stampante : errore di confronto
201721	Drum Unit NVRAM stampante : errore di lettura
201722	NVRAM toner stampante : errore di scrittura
201723	NVRAM toner stampante : errore di lettura durante il confronto
201724	NVRAM toner stampante : errore di confronto
201730	La stampante utilizza un indirizzo NVRAM errato.
302651	Network_INIT_FAIL , errore di inizializzazione rete.

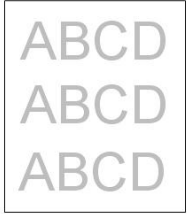
## Risoluzione dei problemi di immagine

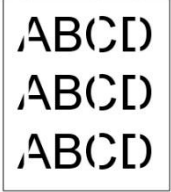
Problem (Problema)	Image Example (Esempio di immagine)	Solution (Soluzione)
<b>Paper curls (La carta si arriccia)</b>		<ol style="list-style-type: none"> <li>1. Utilizzare carta di grammatura standard: Se si utilizza carta sottile, provare a utilizzare carta di grammatura standard (80 g/m<sup>2</sup>).</li> <li>2. Utilizzare carta con meno umidità: Caricare la carta nel vassoio carta subito dopo averla rimossa dall'imballaggio. Sigillare la carta rimanente nell'imballaggio originale per mantenere l'assorbimento dell'umidità.</li> </ol>
<b>Stampa chiara (pagina intera)</b>		<ol style="list-style-type: none"> <li>1. Assicurarsi che la cartuccia toner sia completamente inserita.</li> <li>2. Assicurarsi che l'impostazione Toner Save (Risparmio toner) sia disattivata nel driver della stampante.</li> <li>3. Provare ad utilizzare un tipo di carta diverso.</li> <li>4. La cartuccia toner potrebbe essere quasi esaurita. Sostituire la cartuccia toner.</li> </ol>
<b>Stampa chiara (pagina parziale)</b>		<ol style="list-style-type: none"> <li>1. Assicurarsi che la cartuccia toner sia completamente inserita.</li> <li>2. Il livello del toner potrebbe essere basso. Sostituire la cartuccia toner.</li> <li>3. La carta potrebbe non soddisfare le specifiche della stampante (ad esempio, la carta è troppo umida o troppo ruvida).</li> </ol>
<b>Vertical white lines (Linee bianche verticali)</b>		<p>Contattare il personale di assistenza.</p>

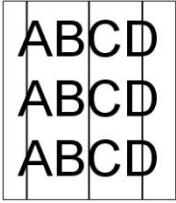
<b>Vertical black lines (Linee nere verticali)</b>		Pulire il caricatore EP in base alla procedura descritta nel presente manuale (p.162).
--	---	--

### Risoluzione dei problemi di immagine

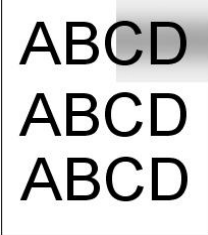
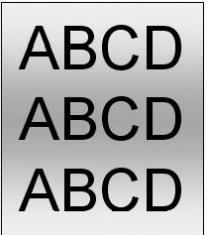
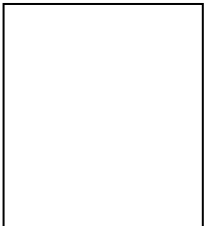
<b>Problem (Problema)</b>	<b>Image Example (Esempio di immagine)</b>	<b>Solution (Soluzione)</b>
<b>Sfondo sporco (pagina parziale)</b>		Verificare se il toner perde dalla cartuccia toner. In tal caso, sostituire la cartuccia toner.
<b>Sfondo sporco (pagina intera)</b>		<ol style="list-style-type: none"> <li>1. La carta potrebbe non soddisfare le specifiche della stampante (ad esempio, la carta è troppo sottile).</li> <li>2. Verificare se è presente una quantità sufficiente di toner nella cartuccia toner. In caso contrario, sostituire la cartuccia toner.</li> <li>3. Contattare il personale di assistenza.</li> </ol>
<b>Print blank page (Stampa di pagina vuota)</b>		Verificare se è presente una quantità sufficiente di toner nella cartuccia toner. In caso contrario, sostituire la cartuccia toner.  Se l'errore si verifica di nuovo, contattare il personale di assistenza.

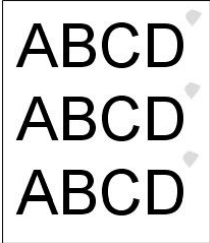
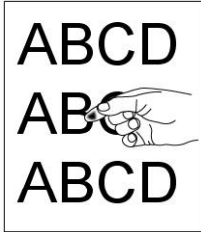
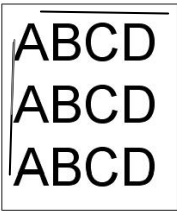

<p>Defective image of regular interval (Immagine difettosa a intervalli periodici)</p>		<ol style="list-style-type: none"> <li>1. Pulire il tamburo con un panno pulito e morbido.(p.157)</li> <li>2. Contattare il personale di assistenza.</li> </ol>
<p>Loose toner (Residui di toner)</p>		<ol style="list-style-type: none"> <li>1. Se si è osservata una trama più ruvida su un lato della carta, provare a stampare sul lato più liscio.</li> <li>2. La carta potrebbe non soddisfare le specifiche della stampante (ad esempio, la superficie della carta non è uniforme o la carta è troppo spessa).</li> <li>3. Supporto non corretto. Scegliere il supporto corretto per la carta.</li> </ol>
<p>Linea nera sul bordo</p>		<p>L'immagine è leggermente inclinata. Assicurarsi che il documento sia correttamente allineato e toccare leggermente le guide della carta nell'ADF.</p>

# Assistenza tecnica

Se il problema persiste dopo aver provato le soluzioni menzionate in precedenza, contattare la nostra assistenza tecnica.

## Altre aree

### **Avision Inc.**

No.20, Creation Road I, Science-Based Industrial Park, Hsinchu, Taiwan, R.O.C.

Numero di telefono: 886-3-5782388

Numero di fax: 886-3-5777017

Posta elettronica: [service@avision.com.tw](mailto:service@avision.com.tw)

Sito internet: <http://www.avision.com>

## Stati Uniti e Canada

### **Avision Labs, Inc.**

6815 Mowry Ave. Newark, CA 94560 USA

Numero di telefono: 510-739-2360

Numero di fax: 510-739-6060

Posta elettronica: [support@avision-labs.com](mailto:support@avision-labs.com)

Sito internet: <http://www.avision.com>

## Area Cina

### **Shanghai Technical Support Center**

7A, No.1010, Kaixuan Road, Shanghai 200052 P.R.C.

Numero di telefono: +86-21-62816680

Numero di fax: +86-21-62818856

Posta elettronica: [sales@avision.net.cn](mailto:sales@avision.net.cn)

Sito internet: <http://www.avision.com.cn>

## Area Europe

### **Avision Europe GmbH**

Bischofstr. 101 D-47.809 Krefeld Germania

Numero di telefono: +49-2151-56981-40

Numero di fax: +49-2151-56981-42

Posta elettronica: [info@avision-europe.com](mailto:info@avision-europe.com)

Sito internet: <http://www.avision.de>

## Espaço Brasil

### **Avision Brasil Ltda.**

Avenida Jabaquara, 2958 – Cj. 75 – Mirandópolis

São Paulo / SP

Numero di telefono: +55 - 11 2737-2005

Posta elettronica: [suporte@avision.com.br](mailto:suporte@avision.com.br)

Sito internet: <http://www.avision.com.br>

# 11. Specifiche

Tutte le specifiche tecniche sono soggette a modifiche senza preavviso. Per specifiche dettagliate, fare riferimento al nostro sito Web all'indirizzo <http://www.avision.com>

<b>General (Dati generali)</b>		
Tipo	MFP	
Funzioni	Fotocopiatrice/stampante/scanner/e-mail	
Dimensioni (LxPxA)	404 x 380 x 366 mm	
Peso	10.7 kg	
Capacità carta max.	250 (vassoio principale) (70 g/m <sup>2</sup> , 20 lb.) 10 (vassoio manuale) (70 g/m <sup>2</sup> , 20 lb.) 75 (ADF) (70 g/m <sup>2</sup> , 20 lb.)	
LCM	TFT 4,3 pollici	
Connettività	Hi-speed USB 2.0 (dispositivo/host) (compatibile con USB 3.0) 10/100/1000 Base-Tx Ethernet Wi-Fi: 802.11 b/g/n (Per il modello che supporta Wi-Fi)	
Ambiente operativo	Temperatura	10°C ~ 32°C
	Umidità	15% ~ 80% HR
Memorizzazione dell'ambiente	Temperatura	-40°C ~ 65°C
	Umidità	10% ~ 90% HR
Consumo di corrente	110~127Vac, 50/60Hz, 9A O 220~240Vac, 50/60Hz, 4.5A	
Durata della cartuccia toner	3.000 stampe	
Durata dell'unità tamburo	*30.000 stampe	
Durata del prodotto	120.000 stampe	

\*La resa del tamburo si basa su 3 pagine per processo [lettera/A4 simplex].

Il numero di pagine potrebbe essere influenzato dal tipo di supporto o dal formato della carta.

<b>Copy Functions (Funzioni di copia)</b>	
Formato copia	Legal, Letter, A4 ,A5
Dimensioni max. di scansione	Legal (216 x 356 mm (8,5 x 14 pollici) (ADF)
Velocità di copia	40 cpm (A4, 1 a N)
Numero di copie	Fino a 99, ripristino automatico a 1
Zoom	25 ~ 400%
Copia N +	2 in 1 / 4 in 1 / ID card (Carta di identità)
Modalità copia	Text/Mixed (Testo/ Misto)
<b>Print Function (Funzione di stampa)</b>	
Metodo di stampa	Laser mono
Velocità di stampa	40 ppm (A4)
Formato di stampa max.	216 x 356 mm (8 x 14 pollici)
Formato di stampa min.	76,2 x 127 mm (3 x 5 pollici)
Risoluzione	1200 x 1200 dpi
PDL/Emulazioni	GDI/PCL/PS
Tempo prima stampa	<5.9 secondi
Cancellazione bordi	4,3 mm (superiore, inferiore, sinistra, destra)
Ridimensionamento	25 ~ 400%
Stampa fronte/retro	Sì
Stampante di rete	Sì
<b>Scan Function (Funzione di scansione)</b>	
Tipo di scanner	Piano fisso/ADF/CIS, a colori/in bianco e nero
Dimensioni max. di scansione	Legal (216 x 356 mm (8,5 x 14 pollici) (ADF)
Risoluzione ottica	1200 x 1200 dpi
Profondità bit di scansione	Colore - 24 bit (uscita)/48 bit (ingresso) Grigio - 8 bit (uscita)/16 bit (ingresso) Bianco e nero - 1 bit
Formato file	M-PDF, PDF, JPG (non supporta bianco e nero), BMP (solo bianco e nero), TIFF, M-TIFF
Scansione su destinazioni	Scan to E-mail (Scansione su e-mail), Scan to FTP/SMB (Scansione su FTP/SMB), Scan to USB flash drive (Scansione su unità flash USB) (tipo di partizione FAT16/FAT32)

**Wi-Fi Specifications:**

The model (CF-811AC/CF-WU810N) of Wi-Fi module varies according to countries/regions.

Model: CF-811AC

Main Chipset	RTL8811CU
Host Interface	USB 2.0
Frequency Range	2.4GHz/5.8GHz Dual-Channel
Wi-Fi Standard	IEEE802.11a
	IEEE802.11b
	IEEE802.11g
	IEEE802.11n
	IEEE802.11ac
Transmit Speed	11b : 1/2/5.5/11Mbps
	11g : 6/9/12/18/24/36/48/54Mbps
	11n : 200Mbps
	11ac : 433Mbps
Transmit Power	Max. 17 dBm
Security	WPA-PSK/WPA2-PSK
	WPA/WPA2
	WEP
Operating System	Windows XP/Vista/7/8/8.1/10 (32/64 bit)
	MacOS10.6~MacOS10.15

Model: CF-WU810N

Main Chipset	RTL8188EUS
Host interface	USB 2.0
Frequency Range	2.412~2.484 GHz
Wi-Fi Standard	IEEE 802.11b IEEE 802.11g IEEE 802.11n
Transmit Speed	11b: 1/2/5.5/11 Mbps 11g: 6/9/12/24/36/48/54 Mbps 11n: 150 Mbps
Transmit Power	Max. 18 dBm
Security	WPA-PSK/WPA2-PSK WPA/WPA2 WEP
Operating System	Windows XP/Vista/7/8/8.1/10 (32/64 bit) Max OS 10.6 ~10.11 Linux Kernel 2.6.18~3.10