

---

# **Stampante multifunzione A4**

## **Manuale dell'utente**

---

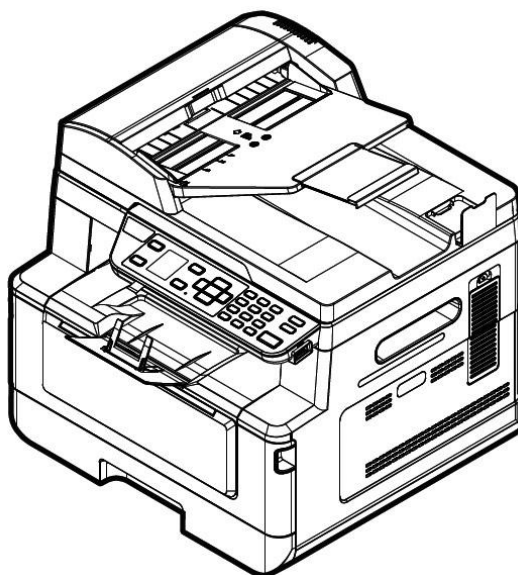

**Avision Inc.**

## **Avvertenza FCC sulle interferenze**

Questo apparecchio genera ed utilizza frequenze radio, e potrebbe causare interferenze con la ricezione di radio e televisioni in caso non sia installato ed utilizzato correttamente. Questo fatto è stato sottoposto a verifica ed è stato ritenuto conforme alle limitazioni di un dispositivo per la computazione di classe B, in accordo con le caratteristiche tecniche segnalate nella Sezione 15 del regolamento FCC. Queste caratteristiche tecniche sono intese a dare una protezione ragionevole da questo tipo di interferenze in installazioni residenziali. Tuttavia non vi è alcuna garanzia che queste interferenze non si verifichino in una particolare installazione. Se questo apparecchio dovesse causare interferenze dannose alla ricezione radio o televisiva (cosa che può essere verificata accendendo e spegnendo l'apparecchio), l'utente è invitato a cercare di correggere l'interferenza con una delle seguenti procedure:

- Ri-orientate o riposizionate l'antenna ricevente.
- Aumentate la distanza tra l'apparecchiatura e l'equipaggiamento ricevente.
- Collegate l'equipaggiamento ad una presa o circuito di corrente diverso da quello a cui è collegato l'apparecchio ricevente.
- Consultate il rivenditore o un tecnico radio/TV.



## **Avviso legale - Unione Europea**

I prodotti a marchio CE sono conformi alle seguenti Direttive EU:

- Direttiva Bassa Tensione 2014/35/CE
- Direttiva sulla compatibilità elettromagnetica 2014/30/CE
- Restrizioni nell'impiego di determinate sostanze pericolose, Direttiva 2011/65/UE (RoHS)
- RED direttiva (la direttiva apparecchiature radio) (2014/53/EC)

Questo prodotto soddisfa i limiti di Classe B delle normative EN55032, EN55035 e gli standard di sicurezza della normativa EN62368-1.

\*L'unità è stata certificata come prodotto Laser di Classe 1. Questa certificazione significa che il prodotto non produce radiazioni laser pericolose.

## Smaltimento di apparecchiature da rottamare da parte di privati nell'Unione Europea



Questo simbolo che appare sul prodotto o sulla confezione indica che il prodotto non deve essere smaltito assieme agli altri rifiuti domestici. Gli utenti devono provvedere allo smaltimento delle apparecchiature da rottamare portandole al luogo di raccolta indicato per il riciclaggio delle apparecchiature elettriche ed elettroniche. La raccolta e il riciclaggio separati delle apparecchiature da rottamare in fase di smaltimento favoriscono la conservazione delle risorse naturali e garantiscono che tali apparecchiature vengano rottamate nel rispetto dell'ambiente e della tutela della salute. Per ulteriori informazioni sui punti di raccolta delle apparecchiature da rottamare, contattare il proprio comune di residenza, il servizio di smaltimento dei rifiuti locale o il negozio presso il quale è stato acquistato il prodotto.

## Informazioni sulla sicurezza

Quando si utilizza questo apparecchio, seguire sempre le precauzioni di sicurezza di seguito.

### Sicurezza durante l'utilizzo

Nel presente manuale vengono utilizzati i seguenti simboli importanti:

#### **⚠ AVVERTENZA:**

Indica situazioni potenzialmente pericolose le quali, se non si osservano le istruzioni, potrebbero comportare il decesso o lesioni gravi.

#### **⚠ ATTENZIONE:**

Indica una situazione potenzialmente pericolosa la quale, se non si osservano le istruzioni, potrebbe comportare lesioni di lieve o moderata entità o danni materiali.

#### **Importante:**

Indica i requisiti e le restrizioni per l'uso. Leggere e osservare queste istruzioni per garantire un corretto funzionamento e per evitare danni alla macchina.

#### **Nota:**

Indica ulteriori spiegazioni o chiarimenti. Si consiglia la lettura.

#### **⚠ AVVERTENZA:**

Per evitare scosse elettriche o incendi, non rimuovere i coperchi o le viti diverse da quelle specificate nel presente manuale.

### **ATTENZIONE:**

- ✓ Per ridurre il rischio di incendio, usare solo un cavo di linea di telecomunicazioni n. 26AWG o più grande.
- ✓ Scollegare l'adattatore tirando la spina, non il cavo.

## **Avviso**

### **Importante**

- Non effettuare copie di elementi la cui copia è vietata dalla legge.
- La copia dei seguenti elementi è normalmente vietata dalle leggi locali:  
ricevute bancarie, marche da bollo, obbligazioni, certificati azionari, assegni circolari, assegni.

## **Copyright e marchi di fabbrica**

Ethernet è un marchio registrato di Xerox Corporation.

Microsoft, Windows, Windows 7~11 sono marchi registrati di Microsoft Corporation negli Stati Uniti e/o in altri Paesi.

Altri nomi di prodotto utilizzati nel presente documento hanno solo scopo identificativo e possono essere marchi di fabbrica delle rispettive società. Decliniamo qualsiasi diritto su questi marchi.

## **Garanzia**

Le informazioni contenute nei presenti documenti sono soggette a cambiamenti senza preavviso.

Il produttore non rilascia alcuna garanzia in merito a questo materiale, incluse, ma non solo, le garanzie implicite di idoneità per un particolare scopo.

Il produttore non è responsabile degli errori contenuti nel presente documento o dei danni accidentali o consequenziali in relazione alla fornitura, alle prestazioni o all'uso di questo materiale.

### **Guida alla sicurezza del prodotto**

Leggere attentamente tutte le istruzioni e seguire tutte le istruzioni e le avvertenze prima di installare ed utilizzare il dispositivo.

Le indicazioni che seguono sono usate in questo documento per evitare qualsiasi possibilità di incidenti o danni alle persone e/o al dispositivo.



#### **AVVISO:**

Indica una situazione potenzialmente pericolosa che può provocare la morte o gravi lesioni se non sono seguite le istruzioni.



#### **ATTENZIONE:**

Indica una situazione potenzialmente pericolosa che potrebbe provocare infortuni leggeri o moderati e/o danni alle proprietà se non sono seguite le istruzioni.

I seguenti simboli indicano che la relativa sezione include avvertenze di sicurezza. Punti di attenzione specifici sono indicati all'interno del simbolo.



[Avviso generale]



[Avviso di alta temperatura]



[Avviso di pericolo di folgorazione]

I seguenti simboli indicano che la sezione correlata include informazioni sulle azioni proibite. I dettagli dell'azione vietata sono indicati all'interno del simbolo.



[Avviso di azione vietata]



[Disassemblaggio vietato]

I seguenti simboli indicano che la sezione correlata include informazioni sulle azioni che devono essere eseguite. I dettagli dell'azione richiesta sono indicati all'interno del simbolo.



[Avviso di azione richiesta]



[Rimuovere la spina di alimentazione dalla presa]

## Installazione e ambiente operativo



### Warning

Non installare l'apparecchiatura vicino a luce solare diretta, unità di riscaldamento o di condizionamento dell'aria. La luce diretta del sole o alte temperature possono danneggiare la macchina.	
Non installare l'apparecchiatura in un luogo umido o polveroso. Se polvere o polvere aderiscono alla spina di alimentazione, pulire la spina per evitare incendi o scosse elettriche.	
Tenere il foro di ventilazione sul retro della stampante ad almeno 10 cm di distanza dalla parete per evitare il surriscaldamento e il fuoco.	
Non posizionare o conservare il dispositivo: <ul style="list-style-type: none"><li>• Ambientazione esterna</li><li>• In prossimità di sporcizia o polvere, acqua o fonti di calore eccessive</li><li>• In luoghi soggetti a urti, vibrazioni, alte temperature o umidità, luce solare diretta, forti sorgenti luminose o rapidi cambiamenti di temperatura o umidità</li></ul>	
Posizionare l'apparecchiatura in modo sicuro su una superficie piana e uniforme. Superfici inclinate o irregolari possono causare problemi meccanici o di alimentazione della carta.	
Non posizionare il dispositivo su tavoli racket o aslope. Non posizionare il dispositivo su una superficie instabile. Il dispositivo potrebbe cadere e ciò potrebbe causare lesioni.	
Posizionare il dispositivo abbastanza vicino al computer in modo che il cavo di interfaccia possa facilmente raggiungere tra il dispositivo e il computer.	
Non mettere una tazza di caffè, un vaso o un altro contenitore pieno di liquido sulla macchina. Il versamento può danneggiare le parti elettriche e l'isolamento della macchina.	
Fai buon uso della carta riciclata durante la stampa.	



### Attenzione







Collocare il dispositivo in un'area indipendente e ben ventilata.	
Collocare il dispositivo in un luogo con buone condizioni ambientali. Il funzionamento della macchina oltre la temperatura e l'umidità raccomandate potrebbe causare un incendio elettrico.	
Non posizionare oggetti pesanti sull'unità. Potrebbe causare squilibri e il dispositivo potrebbe cadere. Ciò potrebbe causare lesioni.	
Non posizionare il dispositivo in una posizione che possa ostruire l'uscita dell'unità, poiché potrebbe causare inceppamenti della carta.	

## Informazioni sulla sicurezza durante l'operazione





### Warning



<p>Per prevenire gli incendi, non utilizzare spray infiammabili vicino alla macchina.</p>	
<p>Non tentare mai di aprire una copertura fissa. In caso contrario, sussiste il pericolo di scosse elettriche, incendi e raggi laser e potrebbe causare cecità.</p>	
<p>Non smontare, modificare o tentare di riparare da soli l'opzione del dispositivo o del dispositivo, tranne nei casi specificati nella documentazione del dispositivo. Ciò potrebbe causare incendi, scosse elettriche o lesioni.</p>	
<p>Non tentare di modificare la macchina o le sue parti. Evitare il contatto con la parte interna ad alta tensione o il raggio di luce laser, potrebbe causare elettrocuzione o cecità.</p>	
<p>Se questo prodotto diventa eccessivamente caldo o emette fumo, o odori o rumori insoliti, spegnere immediatamente l'interruttore di alimentazione, scollegare il cavo di alimentazione dalla presa di corrente e chiamare il rappresentante dell'assistenza autorizzato. Se continui a usarlo così com'è, potrebbe verificarsi un incendio o una scossa elettrica.</p>	
<p>Fare attenzione a non far cadere graffette, punti metallici o altri oggetti metallici nella macchina.</p>	
<p>L'interno di questo prodotto ha aree soggette ad alte temperature, che possono causare ustioni. Quando si controlla l'interno dell'unità per malfunzionamenti come l'errata alimentazione della carta, non toccare le posizioni (attorno all'unità di fusione, ecc.) Che sono indicate da "Attenzione! Etichetta di avvertenza "superficie calda".</p>	
<p>In condizioni normali, le piccole quantità di gas ozono prodotto dalla macchina sono innocue. Tuttavia, se la macchina viene utilizzata per un lungo periodo o all'interno di una piccola stanza, è necessario accertarsi che l'area sia adeguatamente ventilata. Anche arieggiare la stanza se si nota che la macchina odora dopo un periodo di uso frequente o prolungato.</p>	

Non tentare di rimuovere i coperchi e i pannelli che sono stati fissati al prodotto. Alcuni prodotti hanno all'interno una parte di alta tensione o una fonte di raggio LSU che potrebbe causare una scossa elettrica o cecità.	
Non modificare questo prodotto in quanto potrebbero verificarsi incendi, scosse elettriche o guasti. Se il prodotto utilizza una testina di stampa LSU, la sorgente del raggio LSU potrebbe causare cecità.	
Se questo prodotto è caduto o il suo coperchio è danneggiato, spegnere immediatamente l'interruttore di alimentazione, scollegare il cavo di alimentazione dalla presa di corrente e chiamare il rappresentante di assistenza autorizzato. Se continui a usarlo così com'è, potrebbe verificarsi un incendio o una scossa elettrica.	
Adottare misure di emergenza appropriate quando si verificano le seguenti condizioni <ul style="list-style-type: none"> <li>• Quando il toner entra negli occhi, lavarlo via con acqua fino a quando gli occhi non sono dolenti. Se la situazione è grave, chiedi un medico per il trattamento.</li> <li>• Quando il toner viene a contatto con la pelle, lavarlo via con sapone e risciacquarlo.</li> <li>• Quando si entra nell'ingresso del toner, lasciare immediatamente la polvere e sciacquare con abbondante acqua.</li> <li>• Quando il toner è nell'addome, sputarlo e consultare un medico.</li> </ul>	
Non utilizzare il dispositivo con le mani bagnate.	
Scollegare il dispositivo e il cavo USB e rivolgersi a personale di assistenza qualificato nelle seguenti condizioni: <ul style="list-style-type: none"> <li>• Il liquido è entrato nel dispositivo.</li> <li>• L'oggetto è entrato nel dispositivo.</li> <li>• Il dispositivo è caduto o la custodia è stata danneggiata.</li> <li>• Il dispositivo non funziona normalmente (cioè l'aspetto di fumo, odore strano, rumore strano, ecc.) O mostra un netto cambiamento nelle prestazioni.</li> </ul>	

 **Attenzione**



Quando si verifica un inceppamento della carta all'interno della macchina, assicurarsi di rimuoverla completamente. La carta rimanente nell'apparecchio potrebbe causare un incendio. Quando la carta è attaccata a un'area invisibile o difficile da vedere, non rimuoverla con la forza per evitare lesioni e contattare il personale di servizio o il rivenditore per assistenza.	
La temperatura all'interno della macchina potrebbe essere molto calda. Quando l'inceppamento della carta viene rilasciato, annotare eventuali etichette di avviso e non toccarlo per evitare ustioni. Si consiglia di eliminare l'inceppamento dopo che la macchina si è raffreddata.	
Quando si eliminano gli inceppamenti della carta, fare riferimento alle istruzioni in questo manuale.	





Quando si utilizza un numero elevato di copie della macchina per un lungo periodo, mantenere l'aria interna che scorre. Altrimenti potresti sentire un mal di testa.	
Scollegare il cavo di alimentazione del dispositivo e il cavo USB prima di pulirlo.	

## Informazioni sui materiali di consumo

### **Warning**



Non disimballare i materiali di consumo e conservare i materiali di consumo della macchina in una di queste posizioni: <ul style="list-style-type: none"> <li>• Ambientazione esterna</li> <li>• In prossimità di sporcizia o polvere, acqua o fonti di calore eccessive</li> <li>• In luoghi soggetti a urti, vibrazioni, alte temperature o umidità, luce solare diretta, forti sorgenti luminose o rapidi cambiamenti di temperatura o umidità</li> </ul>	
Non gettare la cartuccia di toner nel fuoco. Dopo che il toner rimasto nel crogiolo viene a contatto con il fuoco, la polvere potrebbe esplodere e causare lesioni personali.	





### **Attenzione**

Non gettare le cartucce di toner scartate. Si prega di inserire le cartucce del toner usato nei sacchetti di plastica in dotazione e restituirle al rivenditore o al personale di servizio. (Per le posizioni di servizio al cliente intorno alla società, si prega di fare riferimento al nostro sito Web.). Quest'ultima riciclerà la cartuccia di toner usata in conformità con le normative pertinenti.	
I materiali di consumo utilizzati devono essere smaltiti correttamente e in conformità con le normative ambientali locali o smaltiti dal rivenditore designato dell'azienda.	



## Informazioni sulla sicurezza Quando si utilizza il cavo di alimentazione e il cavo USB

### **Warning**

Inserire saldamente il cavo di alimentazione nella presa. Non toccare i pin della spina del cavo di alimentazione con oggetti metallici poiché potrebbero toccare punti di tensione pericolosa o cortocircuito. Ciò può causare incendi, scosse elettriche o lesioni. In caso contrario, potrebbero verificarsi incendi o scosse elettriche.	
Prima di scollegare la spina, spegnere la macchina. Assicurati che le tue mani siano asciutte. Tenere la spina stessa, non il suo cavo, quando si scollega dalla presa.	
Non condividere la potenza con altri dispositivi ad alta potenza, in quanto ciò potrebbe causare incendi o scosse elettriche.	

Non utilizzare prolunghe in quanto ciò potrebbe provocare incendi o scosse elettriche.	
Utilizzare sempre la fonte di alimentazione CA corretta. Per il trasporto e la movimentazione futuri, si prega di conservare tutti i materiali di imballaggio per questo prodotto.	
Utilizzare solo il cavo USB fornito con il dispositivo ed evitare abrasioni, tagli, logoramento, piegatura e attorcigliamento. L'uso di qualsiasi altro cavo USB potrebbe causare incendi, scosse elettriche o lesioni.	
Non conservare i cavi nelle seguenti posizioni: <ul style="list-style-type: none"> <li>● Ambientazione esterna</li> <li>● In prossimità di sporcizia o polvere, acqua o fonti di calore eccessive</li> <li>● In luoghi soggetti a urti, vibrazioni, alte temperature o umidità, luce solare diretta, forti sorgenti luminose o rapidi cambiamenti di temperatura o umidità</li> </ul>	
Tenere il cavo USB in dotazione, ecc., in un luogo fuori dalla portata dei bambini per evitare il rischio di lesioni.	
Si prega di inserire i materiali di imballaggio come i sacchetti di plastica in dotazione in un luogo che i bambini non possono ottenere o scartare per evitare il rischio di soffocamento.	

 **Attenzione**

Se non si utilizza il dispositivo per un lungo periodo di tempo, rimuovere il cavo USB dal connettore.	
Questo prodotto ha una modalità di risparmio energetico e una modalità standby. Lo stato di energia zero può essere raggiunto solo quando il prodotto è collegato senza alcuna alimentazione di ingresso esterna.	
Almeno ogni anno, scollegare il cavo di alimentazione dalla presa a muro per verificare se il cavo di alimentazione è esposto, danneggiato, incrinato, ammaccato, caldo, deformazioni dei perni o segni bruciati. Se queste condizioni esistono, si prega di non utilizzare nuovamente il cavo di alimentazione e contattare il personale di servizio autorizzato o il rivenditore.	
Assicurarsi che il cavo di alimentazione sia collegato a una presa elettrica con messa a terra, altrimenti potrebbe causare un incendio o una scossa elettrica.	
Assicurarsi di collegare completamente il cavo di alimentazione a una presa a muro. Il mancato inserimento completo può causare connessioni instabili e accumulo di calore, creando condizioni non sicure.	
Quando si scollega il cavo di alimentazione dalla presa a muro, assicurarsi di estrarre la spina, non il cavo di alimentazione, in quanto ciò potrebbe danneggiare il cavo di alimentazione e provocare un incendio o una scossa elettrica.	
Per riparare la macchina, assicurarsi di scollegare il cavo di alimentazione dalla presa a muro.	
Assicurarsi che il cavo di alimentazione sia saldamente fissato e non possa inciampare.	

## **Istruzioni sulla sicurezza**

Questa stampante è una stampante di pagina azionata tramite una testina di stampa a LSU (Laser Scanning Unit). Non esiste alcuna possibilità di pericolo dalla testina di stampa a LSU, a condizione che la stampante venga utilizzata in base alle istruzioni contenute in questo manuale. Poiché le radiazioni emesse dalla testina di stampa LSU sono completamente confinate all'interno degli alloggiamenti e dei coperchi esterni, i fasci LSU non possono fuoriuscire dalla macchina durante una fase di operazione utente.

# 1. Panoramica

---

## Introduzione

Grazie per aver acquistato l'MFP Avision. Questo MFP è il prodotto più innovativo di Avision, che integra funzioni di scansione, copia, stampa, e e-mail in un'unica unità. Il prodotto supporta formati di documento fino a Legal.

Inoltre, tramite la porta di rete sul retro della macchina, il prodotto è in grado di funzionare come stampante di rete. Attraverso lo schermo LCD a colori e il pannello di controllo facile da usare, effettuare una copia è semplice come su una normale fotocopiatrice.

- **Alimentatore automatico documenti:** L'alimentatore automatico documenti consente la scansione e la copia su 1 lato di documenti a più pagine.
- **Wi-Fi:** Se il tuo modello viene fornito con un dongle Wi-Fi, il prodotto consente di effettuare la connessione wireless con il computer. Inoltre, se si è installata un'app MB sui dispositivi mobili, il prodotto consente di eseguire la scansione e la ricezione dell'immagine acquisita da un dispositivo mobile.

## Caratteristiche

### **Varie funzioni avanzate di copia**

Il prodotto è stato progettato con varie funzioni avanzate di copia che includono la copia della carta di identità, il risparmio carta per copiare documenti a più pagine su un singolo foglio, ecc.

### **Stampa:**

Quando il prodotto è collegato a un computer tramite l'interfaccia USB o una porta di rete, è in grado di eseguire la stampa fronte/retro tramite un computer sulla rete.

### **Scan-to-e-mail (Scansione su e-mail), USB, FTP o CIFS**

Il prodotto offre una tecnologia di consegna dei documenti senza precedenti, che trasmette documenti cartacei elettronicamente tramite Internet a diversi destinatari, tra cui indirizzi e-mail, memoria dell'MFP, unità flash USB (supporta il tipo di partizione FAT16/FAT32), server FTP o il computer di altri sulla rete. Il nuovo modo di distribuire i documenti è più veloce, più economico e più sicuro di tutti i metodi tradizionali quali tramite posta o corriere.

### **Scansione:**

Quando il prodotto è collegato a un computer e il driver dello scanner è installato su un computer collegato tramite la porta USB, può essere utilizzato come scanner completo per acquisire foto o documenti nel computer.

### **Gestione remota del dispositivo tramite la pagina Web incorporata**

Il prodotto fornisce una pagina Web incorporata per consentire all'amministratore di sistema di monitorare da remoto il prodotto gestendo una rubrica, controllando lo stato della cartuccia toner.

## Vista esterna

---

### Vista anteriore

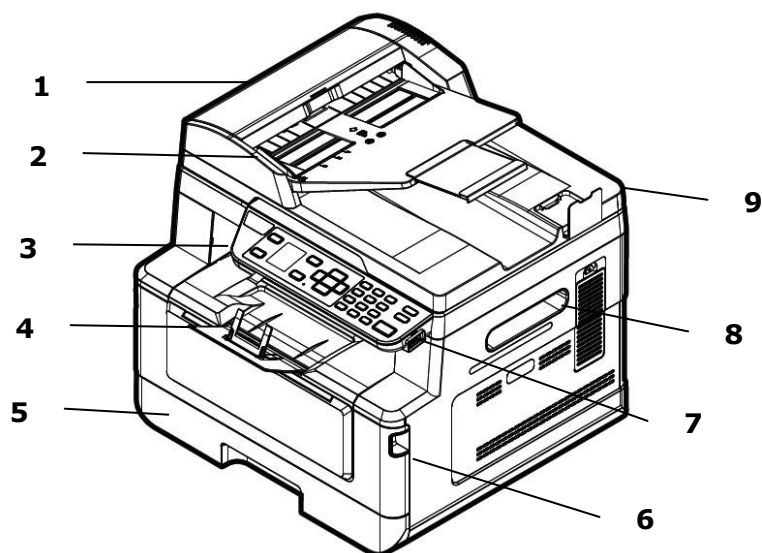

1. Alimentatore automatico documenti	6. Maniglia del coperchio anteriore
2. Guida carta	7. Porta USB (unità flash USB, FAT16/FAT32)
3. Pannello di controllo	8. Maniglia del coperchio laterale
4. Fermo carta	9. Coperchio documenti
5. Vassoio carta principale	

## Vista posteriore

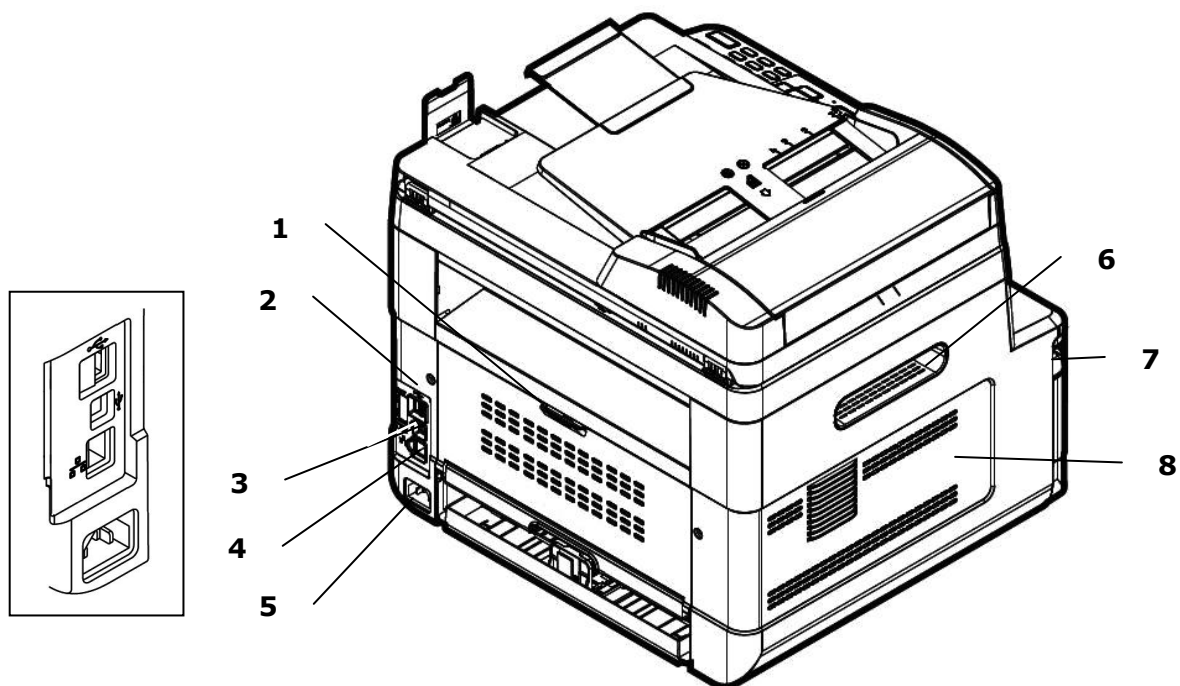

1. Maniglia del coperchio posteriore	5. Presa di alimentazione
2. Porta USB (tipo A)	6. Maniglia del coperchio laterale
3. Porta USB (tipo B, a PC)	7. Maniglia del coperchio anteriore
4. Porta di rete	8. Coperchio laterale

## Contenuto della confezione

---



Unità principale



CD-ROM (include driver e manuale dell'utente)

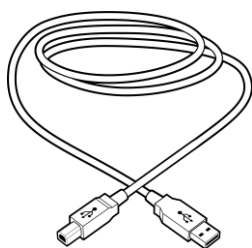

Cavo USB

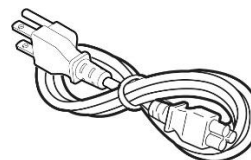

Cavo di alimentazione



## Pannello di controllo

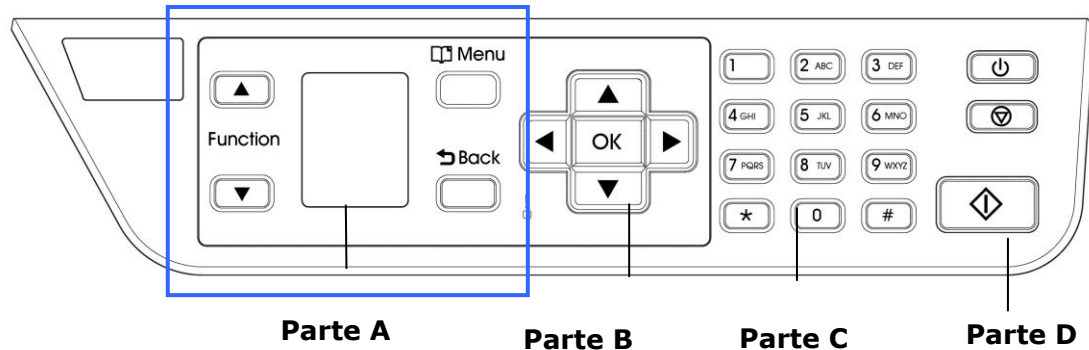

### Parte A:

<b>Function ▲/▼</b>	Utilizzato per selezionare una modalità di funzionamento.
<b>LCD screen (Schermo LCD)</b>	Utilizzato per visualizzare informazioni e garantire l'accesso alle funzioni del prodotto.
<b>Menu (Menu)</b>	Utilizzato per accedere alla modalità Menu.
<b>Back (Indietro)</b> ↶	Utilizzato per tornare al livello precedente.

### Parte B: Tasti funzione

◀	<ul style="list-style-type: none"> <li>Utilizzato per scorrere all'indietro tra la selezione del menu.</li> <li>Utilizzato per eliminare testo durante la digitazione.</li> </ul>
▶	<ul style="list-style-type: none"> <li>Utilizzato per scorrere in avanti tra la selezione del menu.</li> <li>Utilizzato per aggiungere uno spazio da destra durante la digitazione.</li> </ul>
<b>OK(OK)</b>	Utilizzato per confermare una selezione in modalità Menu.
<b>▲ / ▼</b>	Utilizzato per visualizzare o selezionare un'opzione.
<b>LED(LED Light)</b>	Utilizzato per indicare lo stato della macchina.

## Parte C: Tastiera numerica/alfabetica

Utilizzata per inserire quantità di copia.

## Parte D: Tasto Start (Avvia) e altri tasti

Utilizzato per selezionare il tasto Start (Avvia) per eseguire la funzione di copia, scansione, e-mail o archiviazione.





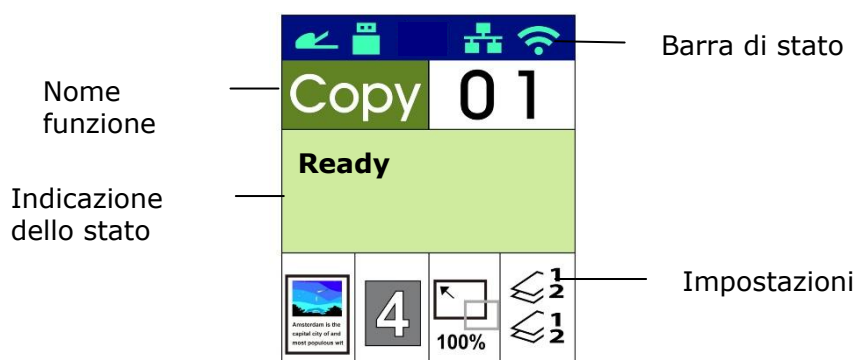















<b>Power (Alimentazione):</b> Premere per accendere la macchina.
<b>Stop/Cancel (Arresta/Annulla):</b> Premere per interrompere il processo attuale.
<b>Start (Avvia):</b> Premere per avviare la copia, la scansione, o un altro processo.

## Schermo LCD e barra di stato



### Barra di stato

Icona	Nome	Colore LED/Indicazione dello stato	
	Modalità Wi-Fi		L'icona in verde indica che la connessione è riuscita
			L'icona in grigio indica l'ottenimento dell'IP
		Nessuna icona	Dongle USB Wi-Fi non presente
	Modalità AP Wi-Fi		L'icona in verde indica che la connessione è riuscita
			L'icona in grigio indica l'ottenimento dell'IP
		Nessuna icona	Dongle USB Wi-Fi non presente

	<p>Modalità Ethernet</p>	<table border="1"> <tr> <td data-bbox="679 199 823 315">  </td> <td data-bbox="823 199 1382 315"> <p>L'icona in verde indica che la connessione è riuscita</p> </td> </tr> <tr> <td data-bbox="679 315 823 416">  </td> <td data-bbox="823 315 1382 416"> <p>L'icona in grigio indica che il cavo di rete cablata non è collegato.</p> </td> </tr> <tr> <td data-bbox="679 416 823 607">  </td> <td data-bbox="823 416 1382 607"> <p>È stato assegnato un indirizzo IP automatico al dispositivo dato che il server DHCP non funziona. La connessione di rete è però limitata solo alla rete locale (LAN).</p> </td> </tr> </table>		<p>L'icona in verde indica che la connessione è riuscita</p>		<p>L'icona in grigio indica che il cavo di rete cablata non è collegato.</p>		<p>È stato assegnato un indirizzo IP automatico al dispositivo dato che il server DHCP non funziona. La connessione di rete è però limitata solo alla rete locale (LAN).</p>
	<p>L'icona in verde indica che la connessione è riuscita</p>							
	<p>L'icona in grigio indica che il cavo di rete cablata non è collegato.</p>							
	<p>È stato assegnato un indirizzo IP automatico al dispositivo dato che il server DHCP non funziona. La connessione di rete è però limitata solo alla rete locale (LAN).</p>							
	<p>Modalità alimentatore automatico di documenti</p>	<table border="1"> <tr> <td data-bbox="679 607 823 775">  </td> <td data-bbox="823 607 1382 775"> <p>L'icona in verde indica che è presente la carta nell'alimentatore automatico di documenti.</p> </td> </tr> <tr> <td data-bbox="679 775 823 920">  </td> <td data-bbox="823 775 1382 920"> <p>L'icona in bianco indica che non è presente la carta nell'alimentatore automatico di documenti.</p> </td> </tr> <tr> <td data-bbox="679 920 823 1048">  </td> <td data-bbox="823 920 1382 1048"> <p>L'icona in grigio indica che la connessione non è presente.</p> </td> </tr> </table>		<p>L'icona in verde indica che è presente la carta nell'alimentatore automatico di documenti.</p>		<p>L'icona in bianco indica che non è presente la carta nell'alimentatore automatico di documenti.</p>		<p>L'icona in grigio indica che la connessione non è presente.</p>
	<p>L'icona in verde indica che è presente la carta nell'alimentatore automatico di documenti.</p>							
	<p>L'icona in bianco indica che non è presente la carta nell'alimentatore automatico di documenti.</p>							
	<p>L'icona in grigio indica che la connessione non è presente.</p>							
	<p>Alta temperatura</p>	<p>La temperatura all'interno della stampante è troppo alta. Ogni stampa sul retro verrà interrotta per 6 secondi e quindi continuerà a stampare.</p> <p>Dopo che la macchina è stata inattiva per 30 minuti e la temperatura è scesa a livelli normali, l'icona [Alta temperatura] scomparirà.</p>						

## 2. Installazione della macchina

---

### Precauzioni

- Non installare l'apparecchio accanto a impianti di riscaldamento o condizionamento.
- Non installare l'apparecchio in luoghi umidi o polverosi.
- Collocare l'apparecchio in un luogo separato con buona ventilazione.
- L'apparecchio è dotato delle modalità di risparmio energetico e di standby.

L'apparecchio non può raggiungere lo stato di consumo energetico zero finché è collegato all'alimentazione esterna.

- Assicurarsi di utilizzare la corretta alimentazione CA.
- Conservare la confezione ed i materiali di imballaggio per la spedizione.

### Spazio Operativo

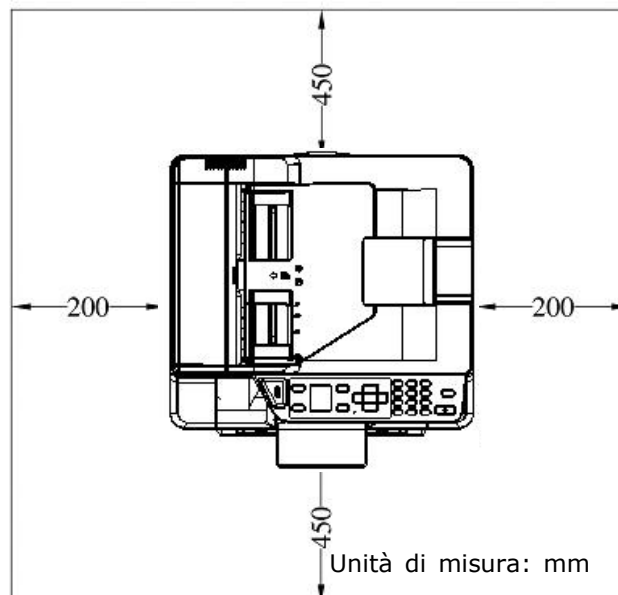

Dimensioni: 404 x 380 x 366 mm

## Rimozione dei materiali di imballaggio

Rimuovere i materiali di imballaggio, compresi i sacchetti di plastica e i nastri per il prodotto.

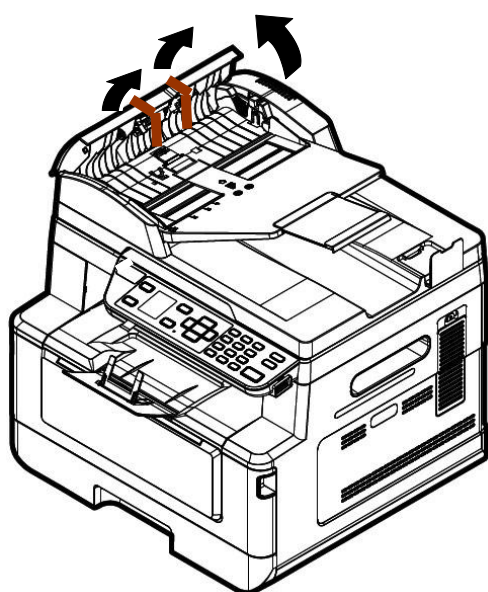
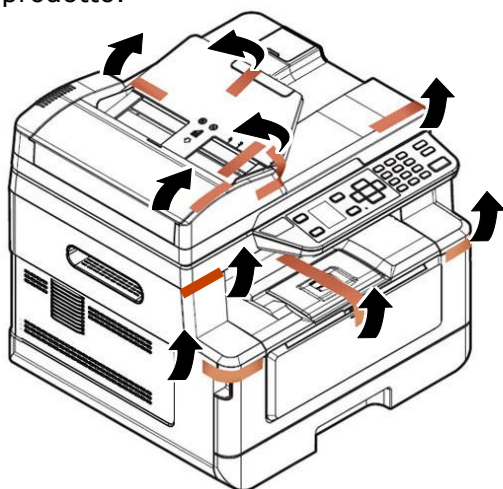

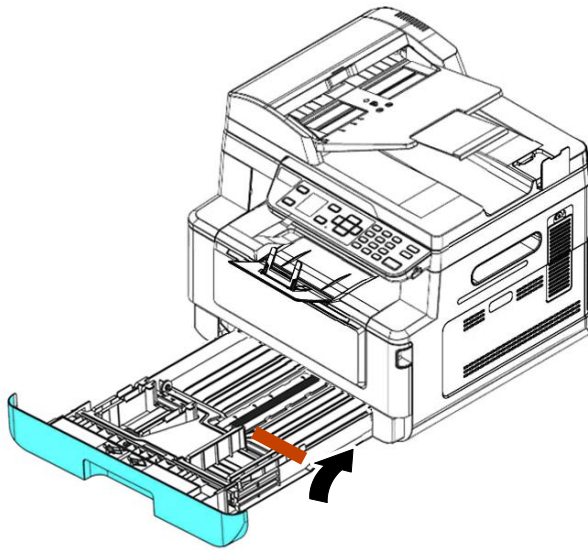

Tirare il vassoio e rimuovere il nastro

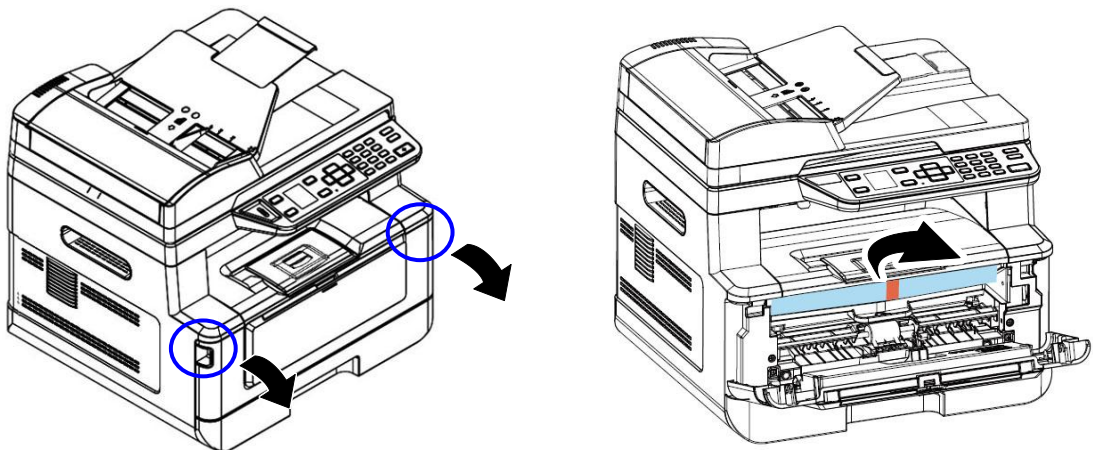

Aprire il coperchio anteriore e rimuovere il materiale di imballaggio.

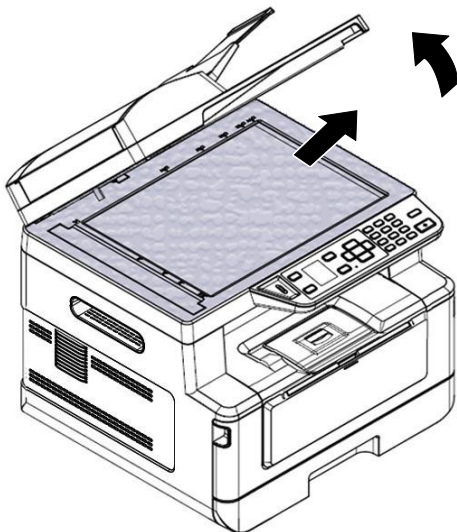

Aprire il coperchio documenti e rimuovere il materiale di imballaggio.

## Entfernen Sie die Abstandshalter

1. Aprire il coperchio posteriore tirando la maniglia del coperchio posteriore.
2. Rimuovere i distanziatori su entrambi i lati come illustrato.

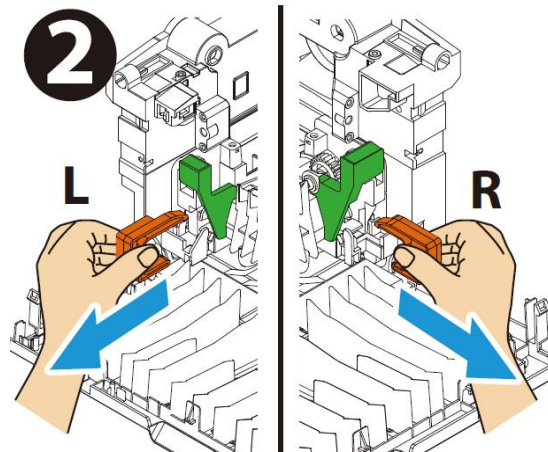
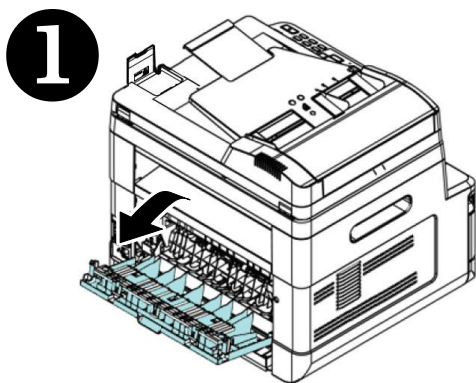



## Rimozione dei nastri della cartuccia toner



### Avvertenza!

Fare attenzione a non inalare il toner.

- Se il toner viene a contatto con gli indumenti o altri tessuti, eliminarlo con un panno asciutto. Lavare gli indumenti in acqua fredda e farli asciugare all'aria.
- Per evitare problemi di qualità di stampa, NON toccare i rulli del toner.
- Per evitare che la cartuccia toner venga danneggiata, non esporla più di pochi minuti.

## Installazione della cartuccia toner

Attenersi alle seguenti procedure per installare la cartuccia toner:

1. Aprire il coperchio anteriore tirando le maniglie su entrambi i lati come mostrato.

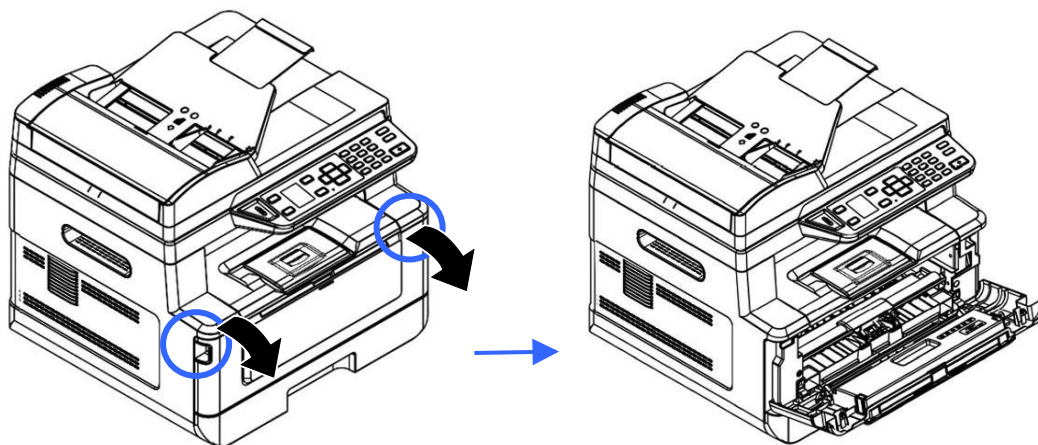

2. Sollevare la maniglia dall'unità tamburo ed estrarlo come mostrato.

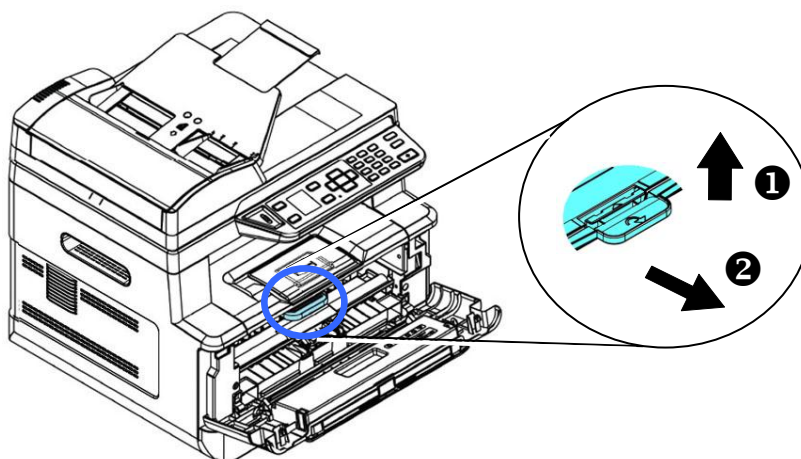



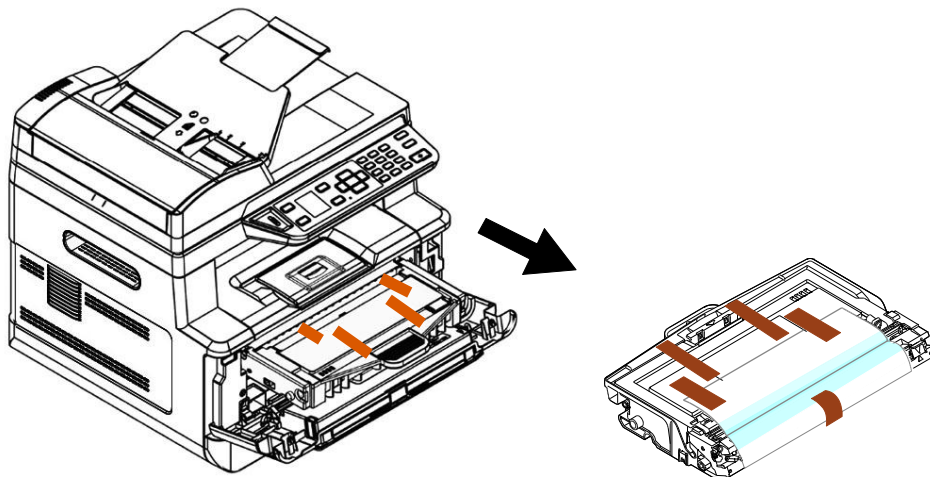

- 3.** Rimuovere i nastri protettivi e l'etichetta sul gruppo tamburo.

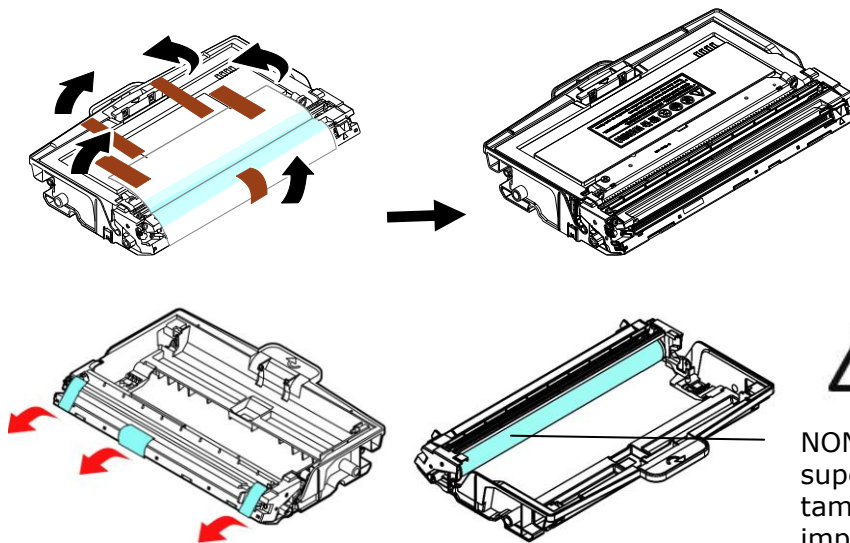

NON toccare la superficie del tamburo poiché le impronte digitali o altri segni potrebbero influire sulla qualità di stampa.

- 4.** Estrarre la guarnizione protettiva della cartuccia del toner fino a rimuoverla completamente.

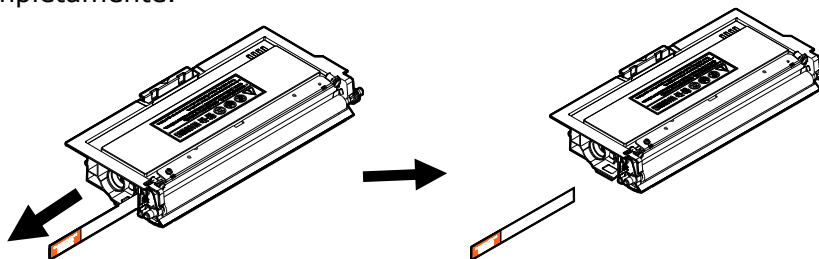

- 5.** Inclinare la cartuccia toner verso l'alto e il basso, quindi verso destra e a sinistra 10 volte per distribuire uniformemente il toner all'interno della cartuccia toner.

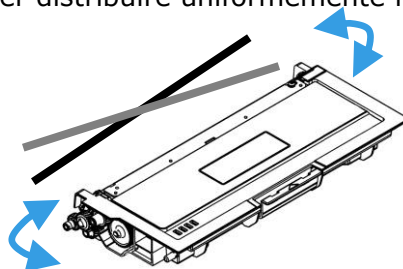

**6.** Installare la cartuccia toner sull'unità tamburo.

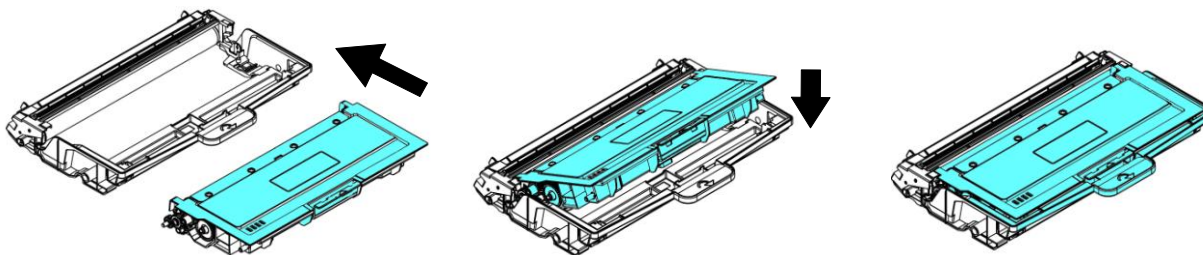

**7.** Tenere la maniglia dell'assieme unità tamburo e cartuccia toner e inserire l'assieme nella posizione originale.

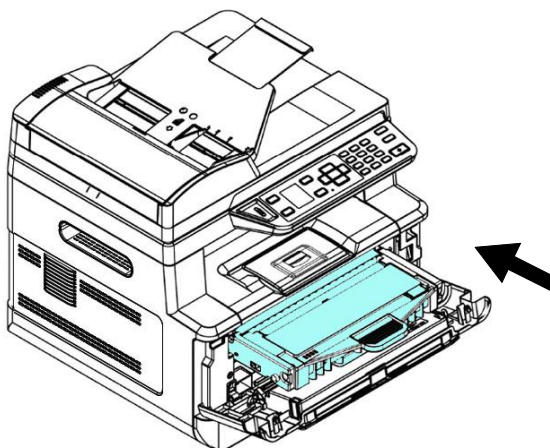

**8.** Premere verso il basso la cartuccia toner per fissarla in posizione.

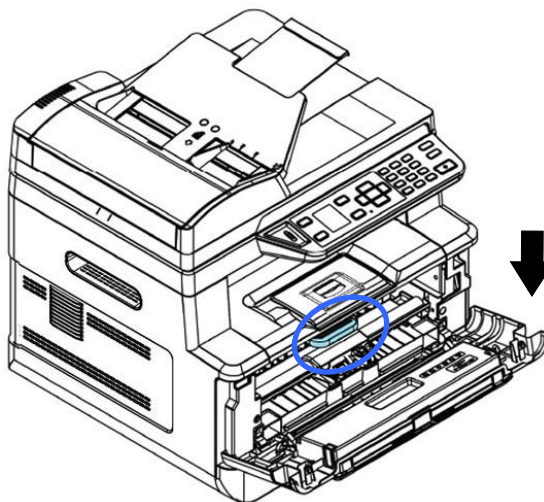

9. Chiudere il coperchio anteriore.

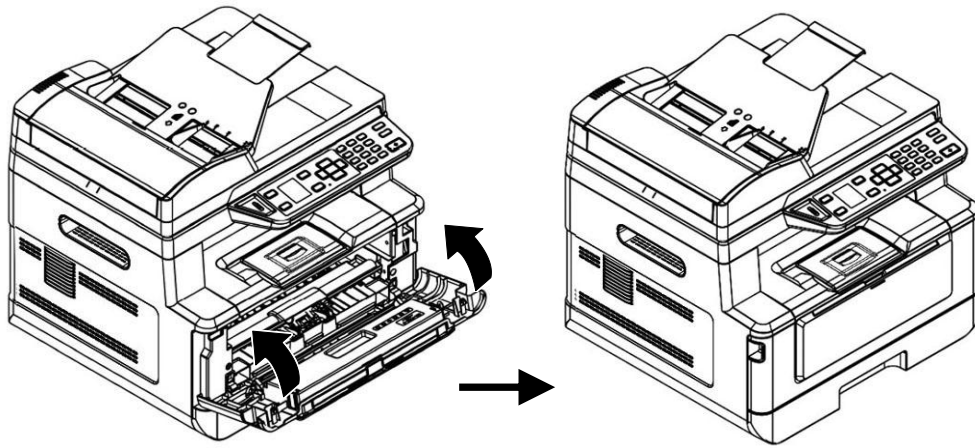

## Installazione dello scomparto di uscita

Sollevere lo scomparto di uscita in posizione di blocco.

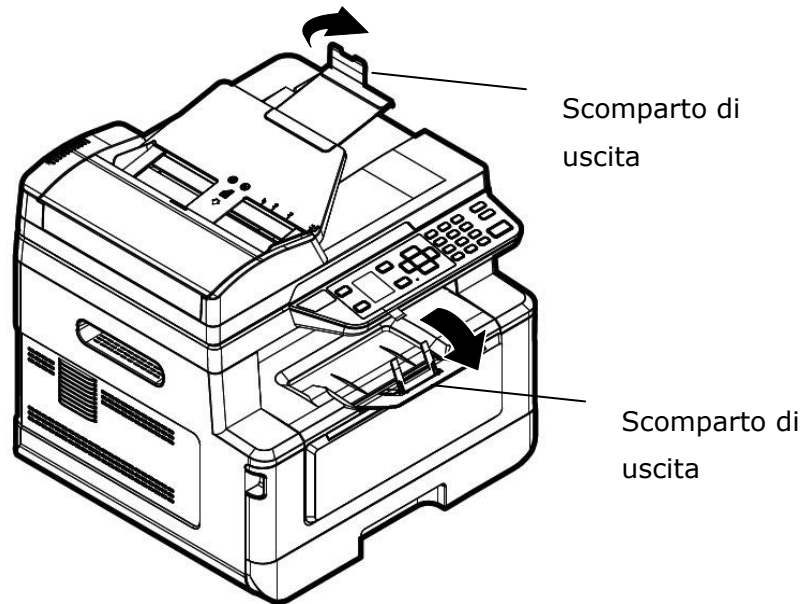

## Caricamento del vassoio di ingresso principale

Per inserire carta nel vassoio di ingresso principale,

1. In primo luogo, sventolare la carta in modo che le pagine non aderiscano tra loro.

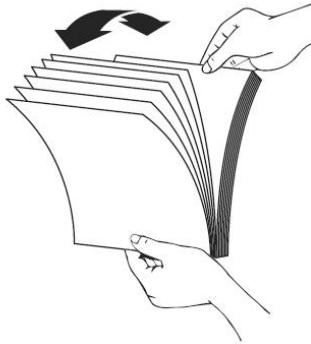

2. Allineare i bordi dei documenti battendo il fondo della pila contro il tavolo. Ruotare la pila di 90 gradi e ripetere.

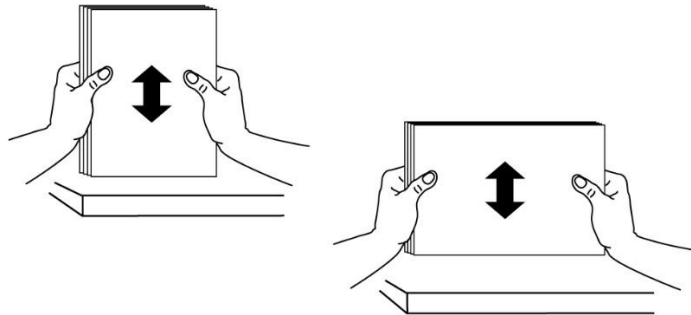

3. Estrarre delicatamente il vassoio principale.

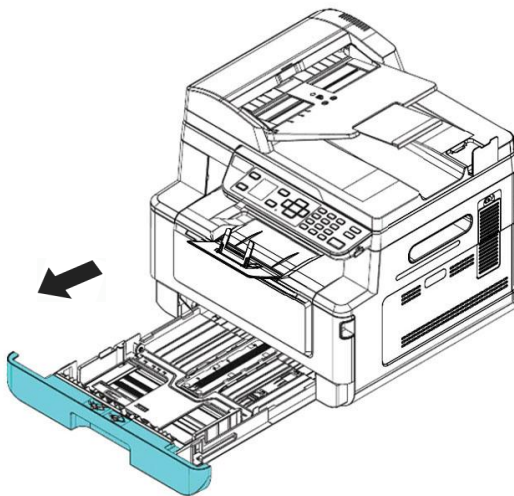

4. Premere la linguetta della guida della larghezza (①), quindi spostare la guida della larghezza (②) nella posizione corretta per il formato di carta caricato.

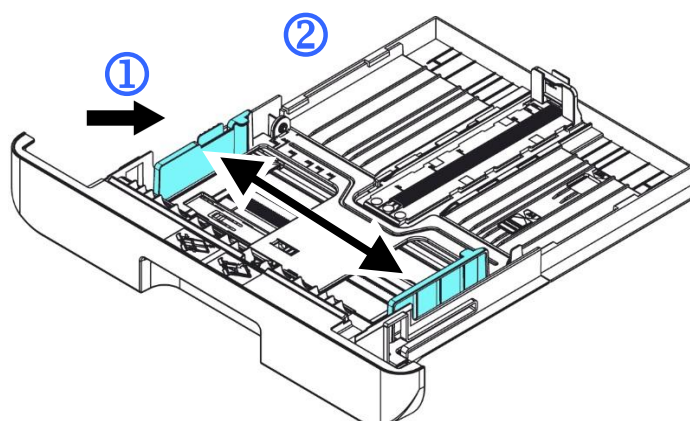

5. Sbloccare la guida della lunghezza, spingere la linguetta della guida della lunghezza verso l'interno (③) come mostrato e far scorrere la guida (④) nella posizione corretta per il formato di carta caricato.

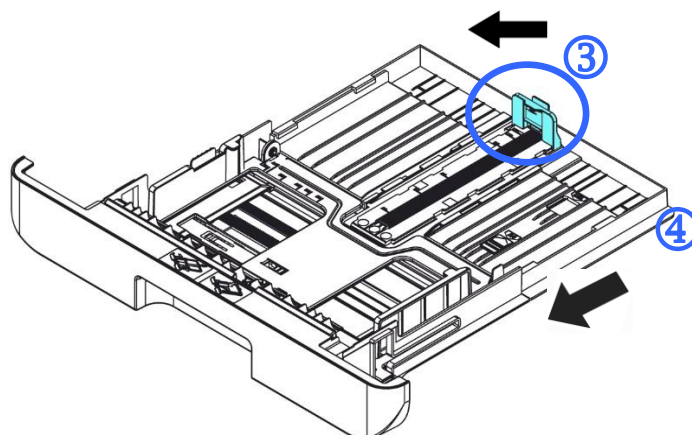

6. Per caricare carta in formato superiore ad A4, premere la prima leva della larghezza (⑤) e spostarla a destra (⑥) alla lunghezza desiderata.



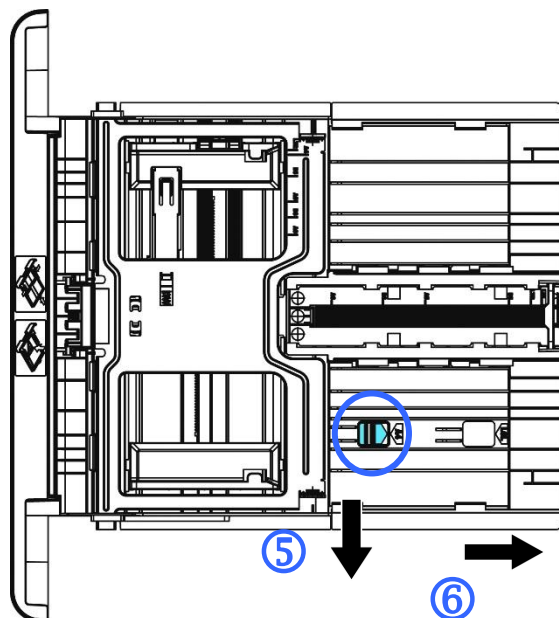

Per riportare la leva della lunghezza su A4, premere la 2<sup>a</sup> leva della lunghezza (7) e spostarla a sinistra (8).

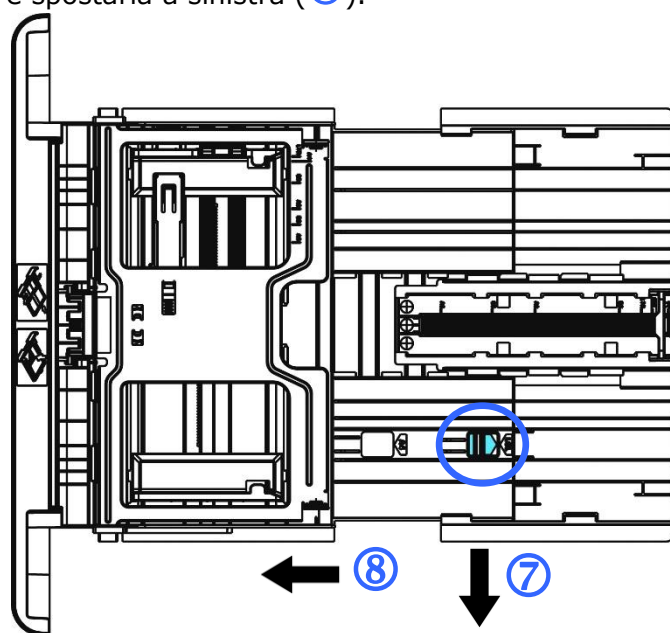

7. Caricare la pila di carta con il **LATO DI STAMPA RIVOLTO VERSO IL BASSO** come mostrato.

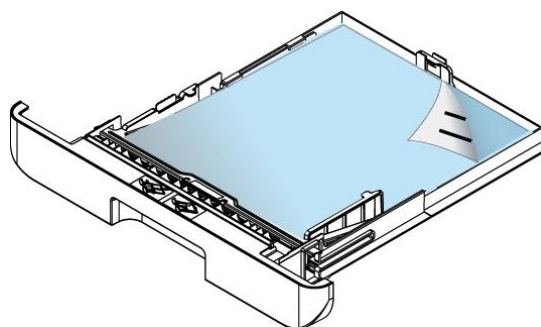

**8.** Inserire il vassoio.

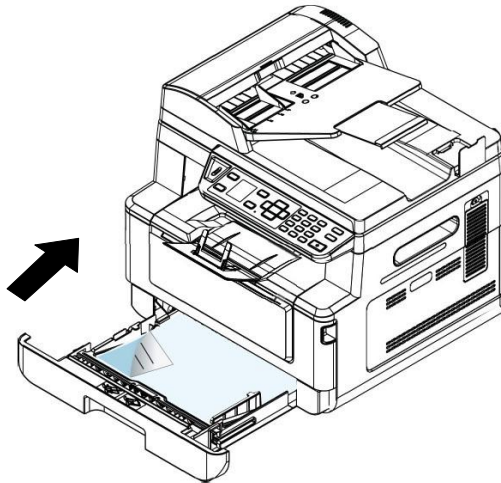

**Nota:**



Per evitare la possibilità di inceppamento, assicurarsi che la linguetta della guida della lunghezza e la leva della lunghezza siano installate nelle posizioni corrette.

- Assicurarsi che l'estremità della carta venga leggermente a contatto con la guida della lunghezza come indicato di seguito.

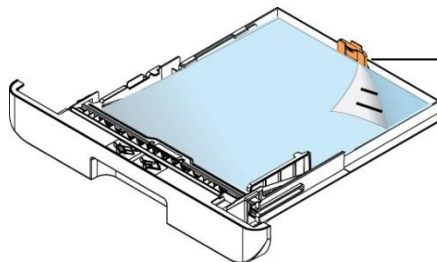

Linguetta della guida della lunghezza

- Assicurarsi che la leva della lunghezza sia installata nella posizione specificata in entrambe le posizioni A o B come mostrato di seguito.

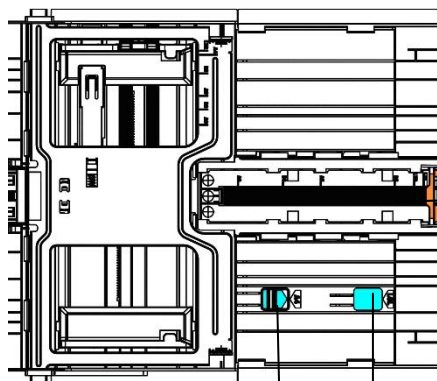

Linguetta della guida della lunghezza

Posizione A

Posizione B



## Formati carta e grammature utilizzati per il vassoio di ingresso principale

<b>Paper capacity (Capacità carta)</b>	250 pagine (carta comune 70 g/m <sup>2</sup> )
<b>Paper size (Formato carta)</b>	A4 (210 x 297 mm) A5 (149 x 210 mm) A6 (105 x 149 mm) B5 (JIS) (182 x 257 mm) B6 (JIS) (125 x 176 mm) Letter (216 x 279 mm) Legal (216 x 356 mm) 76 x 152 mm
<b>Paper weight (Grammatura carta)</b>	60 ~ 120 g/m <sup>2</sup>

\* La stampa fronte/retro è disponibile solo per carta in formato A4, B5 (JIS), o Letter.



### Nota:

- Per garantire la migliore qualità di stampa e copia, utilizzare la carta o i supporti consigliati.
- Assicurarsi di sventolare la carta prima di caricarla nel vassoio.
- Se vi sono istruzioni relative al lato di stampa sulla confezione della carta, seguire le istruzioni per caricare correttamente la carta con il lato di stampa adeguato nel vassoio.
- Se la qualità di stampa non è soddisfacente o si verificano facilmente inceppamenti della carta, capovolgere la pila di carta in modo che la pagina superiore sia in basso, quindi ricaricarla nel vassoio.
- Imballare e sigillare la carta rimanente nell'imballaggio originale e conservare la carta in un luogo buio e asciutto lontano dal sole. La carta che raccoglie molta umidità causa facilmente degli inceppamenti durante la stampa.

## Caricamento del vassoio manuale

Per stampare carta in formato diverso, è possibile utilizzare il vassoio manuale.

1. Aprire il vassoio manuale afferrando la maniglia e tirandola verso il basso.

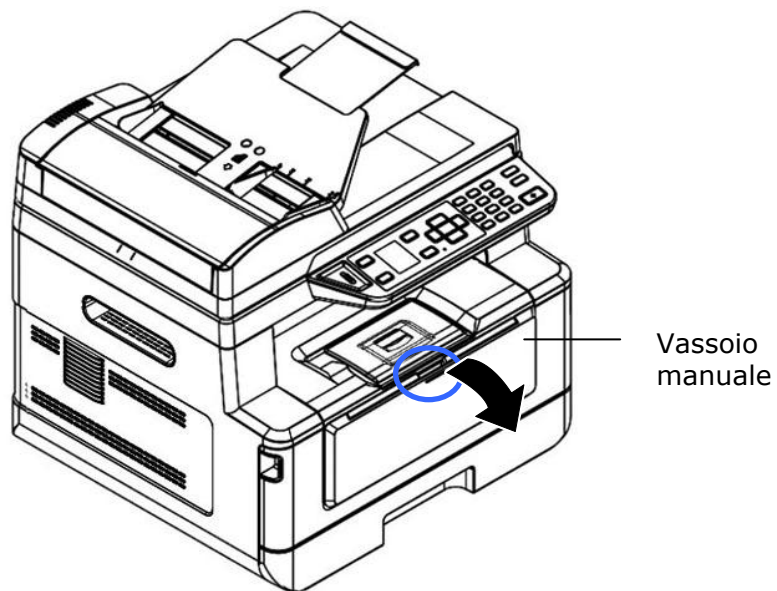

2. Estrarre l'estensione del vassoio manuale in base al formato della carta.

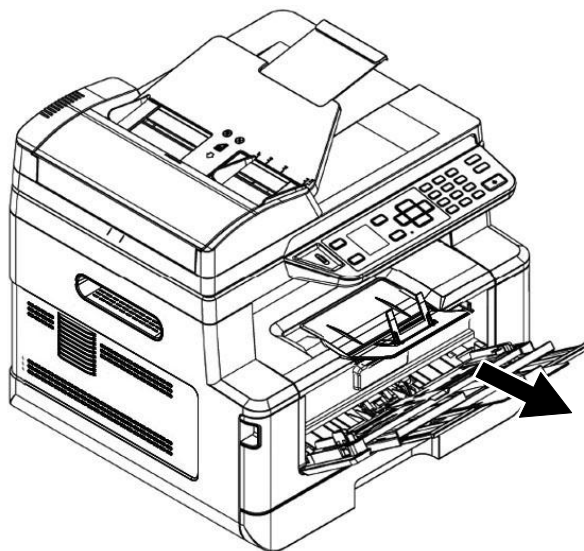

3. In primo luogo, sventolare la carta in modo che le pagine non aderiscano tra loro.



4. Allineare i bordi dei documenti battendo il fondo della pila contro il tavolo. Ruotare la pila di 90 gradi e ripetere.

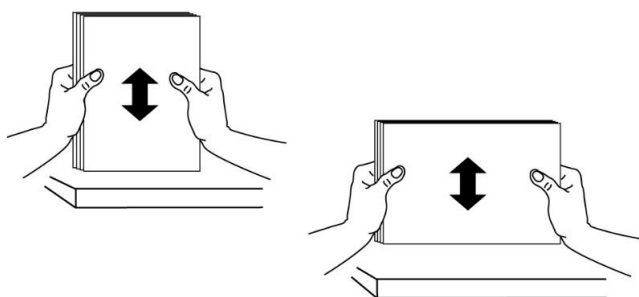

5. Caricare la pila di carta con il **LATO DI STAMPA RIVOLTO VERSO L'ALTO** come mostrato.

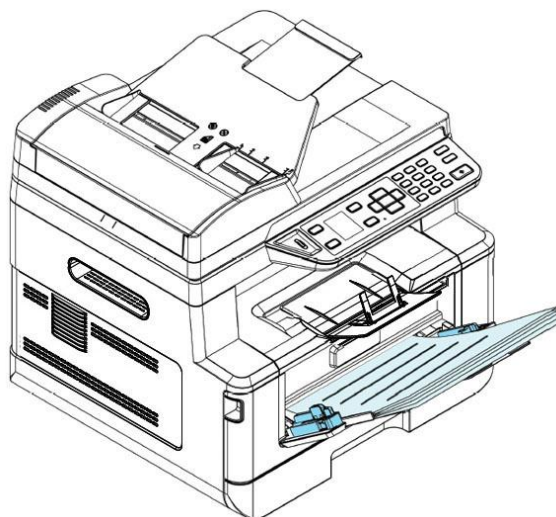

6. Far scorrere le guide della carta in modo che vengano leggermente a contatto con la pila di carta.

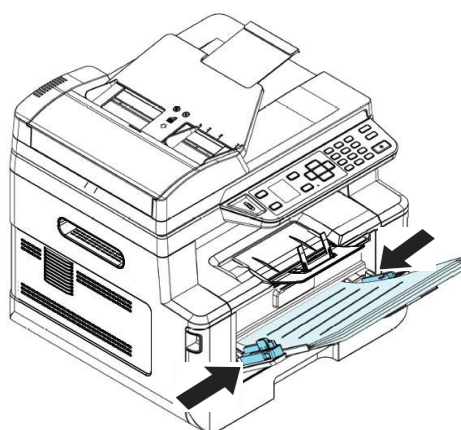

### Formati carta e grammature utilizzati per il vassoio manuale

<b>Capacità carta</b>	10 pagine (carta comune 70 g/m <sup>2</sup> )
<b>Formato carta</b>	A4 (210 x 297 mm) A5 (149 x 210 mm) A6 (105 x 149 mm) B5 (JIS) (182 x 257 mm) B6 (JIS) (125 x 176 mm) Letter (216 x 279 mm) Legal (216 x 356 mm) Formato personalizzato: 76 x 127 mm ~ 216 x 356 mm
<b>Grammatura carta</b>	60 ~ 163 g/m <sup>2</sup> (10 pagine) 60 ~ 200 g/m <sup>2</sup> (1 pagine)

\* La stampa fronte/retro è disponibile solo per carta in formato A4, B5 (JIS), o Letter.



#### Nota:

- Per garantire la migliore qualità di stampa e copia, utilizzare la carta o i supporti consigliati.
- Assicurarsi di sventolare la carta prima di caricarla nel vassoio.
- Se vi sono istruzioni relative al lato di stampa sulla confezione della carta, seguire le istruzioni per caricare correttamente la carta con il lato di stampa adeguato nel vassoio.
- Se la qualità di stampa non è soddisfacente o si verificano facilmente inceppamenti della carta, capovolgere la pila di carta in modo che la pagina superiore sia in basso, quindi ricaricarla nel vassoio.
- Imballare e sigillare la carta rimanente nell'imballaggio originale e conservare la carta in un luogo buio e asciutto lontano dal sole. La carta che raccoglie molta umidità causa facilmente degli inceppamenti durante la stampa.

## Collegamento all'alimentazione

---

1. Collegare la piccola estremità del cavo di alimentazione al connettore di alimentazione del prodotto.
2. Collegare l'altra estremità ad un'adeguata presa di corrente.

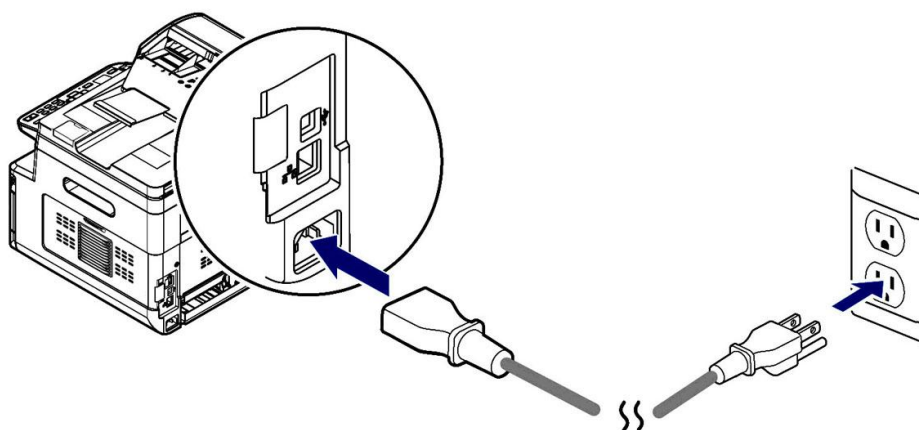

## Accensione della macchina

---

Per accendere il prodotto, premere il tasto Power (Alimentazione)  sul pannello di controllo, il LED si accende fisso. Per spegnere il prodotto, tenere premuto il tasto Power (Alimentazione) per tre secondi e il LED si spegne.

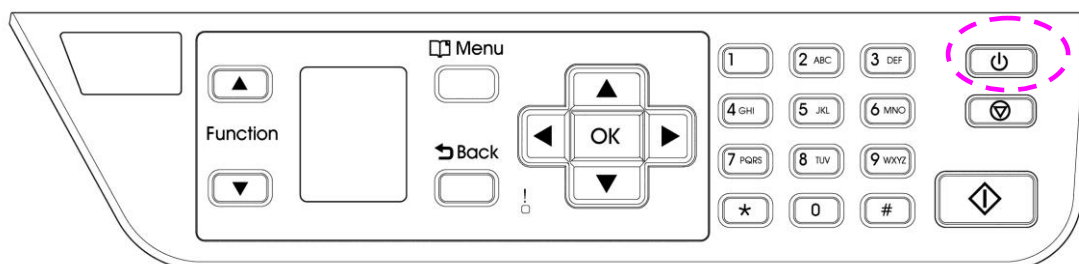

### **Nota:**

Quando il prodotto non è in uso, assicurarsi di spegnere il prodotto per raggiungere uno stato di consumo energetico zero.

## Connessione ad una rete cablata

---

1. Collegare un'estremità del cavo di rete ad una porta disponibile dell'hub Ethernet.



2. Collegare l'altra estremità alla porta LAN sul retro del prodotto come mostrato.

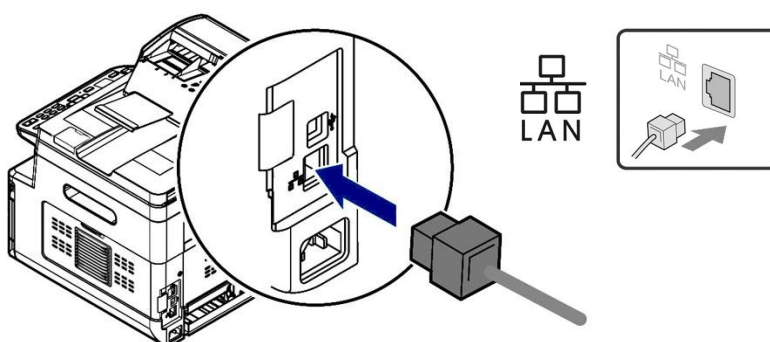

Dopo che il cavo di rete è stato collegato correttamente al prodotto, l'indirizzo IP dal server DHCP verrà visualizzato sullo schermo LCD.

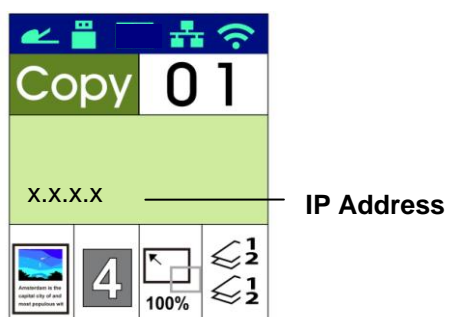

## Specifica di data e ora del prodotto

---

### Per impostare data e ora del prodotto,

1. Aprire il browser.
2. Digitare l'indirizzo IP del prodotto nel campo dell'URL del browser. Ad esempio, 10.1.20.25. Viene visualizzata la seguente pagina Web incorporata.

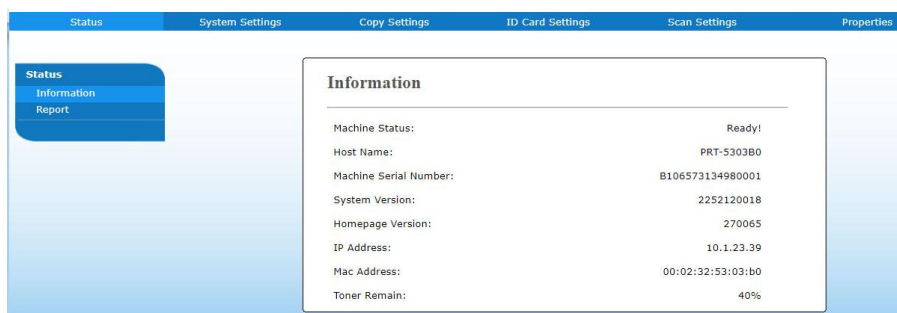

3. Selezionare [**System Settings**] (**Impostazioni di sistema**) e inserire data e ora attuali nella pagina [**Date**] (**Data**) e [**Time**] (**Ora**). Ad esempio, inserire [**2015-11-21**] (aaaa-mm-gg, anno-mese-giorno) come data attuale. Inserire [**08:25**] (hr:min, ora:minuto) come ora attuale.

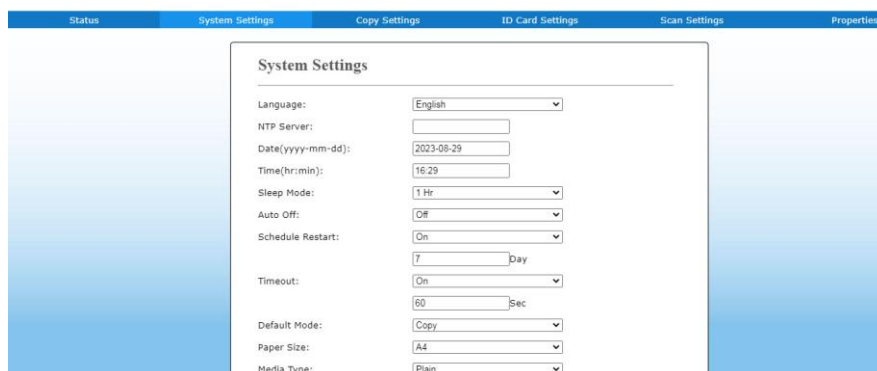

4. Fare clic su [**Update**] (**Aggiorna**) per salvare l'impostazione e uscire dalla pagina.

# Installazione dei driver di scanner/stampante (Windows)

---

## Requisiti di sistema

Windows 7, Windows 8, Windows 10

## Per utenti dell'interfaccia USB

Attenersi alle seguenti procedure per installare i driver dello scanner, della stampante e del fax se la macchina è collegata al computer tramite un cavo USB.



### Importante!

NON collegare il cavo USB prima di installare il driver dello scanner, della stampante e del fax.

1. Inserire il CD fornito in dotazione nell'unità CD-ROM. Viene visualizzato il menu di installazione.
2. Per installare i driver di **scanner /printer (scanner/stampante)**:  
Fare clic su 「**Install Scanner Driver and Printer Driver**」 (**Installa driver dello scanner e della stampante**) e seguire le istruzioni su schermo per completare l'installazione del programma.
3. Quando appare la finestra di dialogo [**Setup Type**] (**Tipo di installazione**), selezionare [**USB**], quindi fare clic su [**Next**] (**Avanti**).

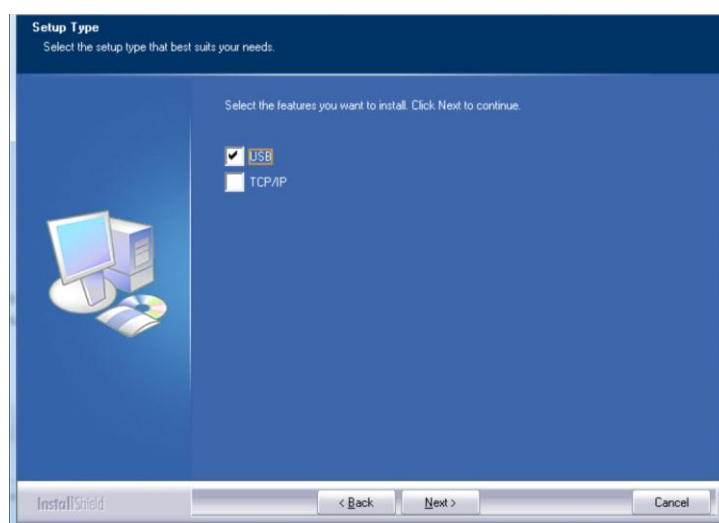

4. Durante l'installazione, appare la finestra di dialogo [**USB Connection**] (**Collegamento USB**) per indicare l'accensione di MFP e il collegamento di MFP al computer con un cavo USB.



- a. Collegare un'estremità del cavo USB al computer.
- b. Collegare l'altra estremità alla porta USB del prodotto.

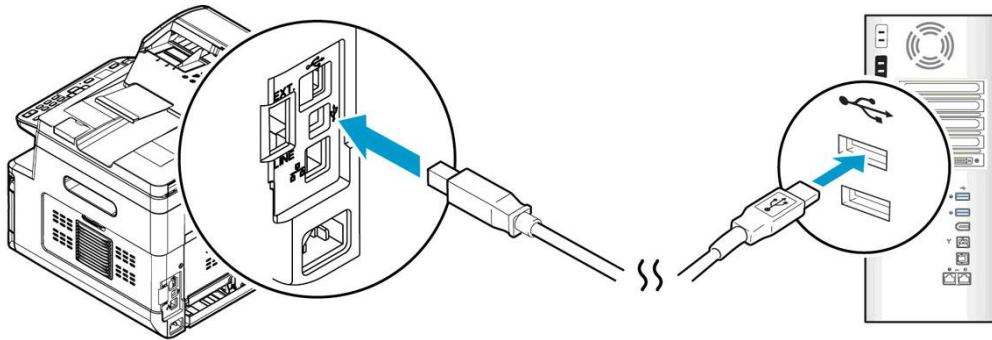

5. Quando appare la schermata 「**Found New Hardware**」 (**Trovato nuovo hardware**), fare clic su **Next (Avanti)** e seguire le istruzioni su schermo per completare l'installazione.
6. Quando viene visualizzata la seguente finestra di dialogo, fare clic su [Sì] se si desidera creare un collegamento sul desktop per il Capture Tool del software di scansione.

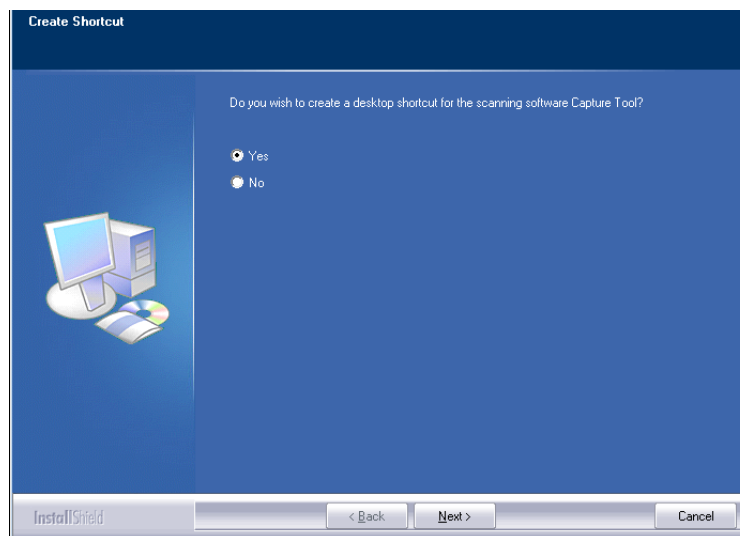

7. Quando appare la finestra di dialogo **Finish (Fine)**, fare clic su **Finish (Fine)** per completare.

Se si è correttamente installato il driver della stampante, la stampante 「AM33XX Printer」 (Stampante AM33XX) viene aggiunta nell'opzione 「Printers and Faxes」 (Stampanti e fax) di Control Panel (Pannello di controllo).

Se si è correttamente installato il driver del fax, il fax 「AM33XX Fax」 (Fax AM33XX) viene aggiunta nell'opzione 「Printers and Faxes」 (Stampanti e fax) di Control Panel (Pannello di controllo).

## Per utenti dell'interfaccia di rete

Seguire queste procedure per installare i driver dello scanner, della stampante e del fax se la macchina è collegata al computer tramite una rete.

1. Inserire il CD fornito in dotazione nell'unità CD-ROM. Viene visualizzato il menu di installazione.
2. Per installare i driver dello scanner e della stampante:  
  
Fare clic su 「**Install Scanner Driver and Printer Driver**」 (**Installa driver dello scanner e della stampante**) e seguire le istruzioni su schermo per completare l'installazione del programma.
3. Quando appare la finestra di dialogo **Setup Type (Tipo di installazione)**, selezionare [**TCP/IP**] e fare clic su [**Next**] (**Avanti**) per continuare. Se è necessario connettere il prodotto ad una rete wireless, selezionare [**USB**] poiché Network Setup Tool (Strumento di installazione rete) è incluso nel driver USB ed è disponibile solo quando il prodotto si collega al computer tramite cavo USB.

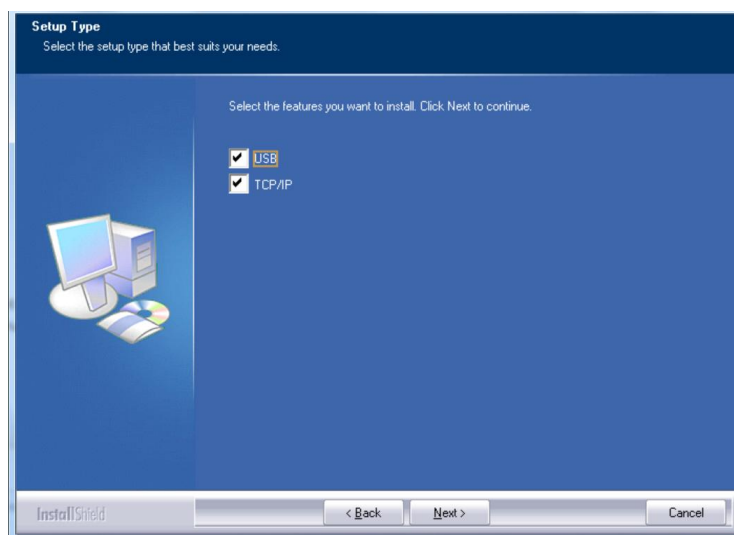

4. Quando appare la seguente finestra di dialogo **Set IP (Imposta IP)**, selezionare una delle seguenti opzioni e fare clic su [**>**] (**Aggiungi**) per aggiungere all'elenco delle stampanti. Una volta completata l'impostazione opzionale desiderata, fare clic su [**OK**](**OK**). Seguire la sezione precedente (Controllo dell'indirizzo IP predefinito del prodotto) per ottenere l'indirizzo IP predefinito del prodotto.

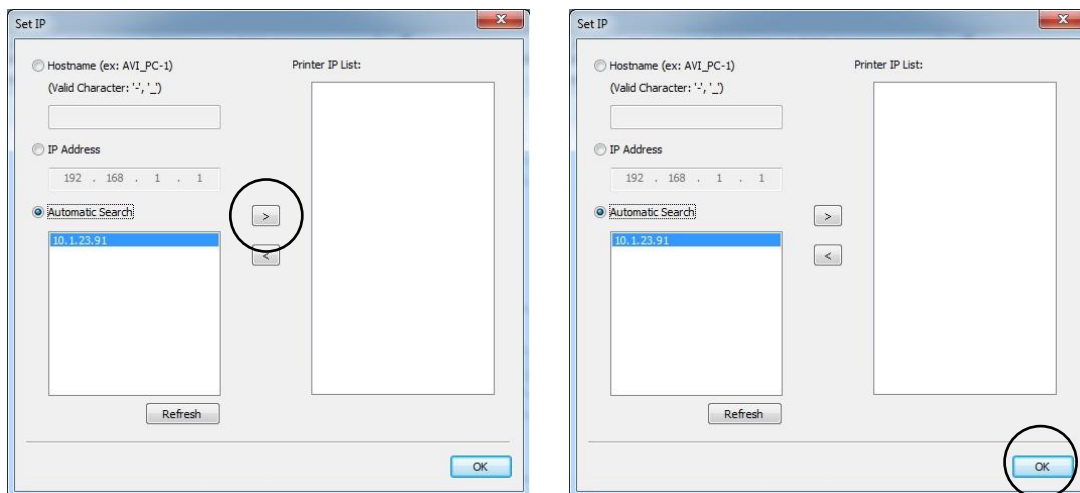

<b>Nome host</b>	Immettere il nome host del prodotto da connettere nel riquadro vuoto dell'opzione Host Name (Nome host).
<b>Indirizzo IP</b>	Immettere l'indirizzo IP del prodotto da connettere nel riquadro vuoto dell'opzione IP Address (Indirizzo IP).
<b>Ricerca automatica</b>	Ricerca automaticamente le stampanti del prodotto e tutti i nomi host del prodotto trovati nella rete vengono visualizzati nel riquadro Automatic Search (Ricerca automatica). Utilizzare il mouse per selezionare il nome host che si desidera connettere.

5. Quando viene visualizzata la seguente finestra di dialogo, fare clic su [Sì] se si desidera creare un collegamento sul desktop per il Capture Tool del software di scansione.

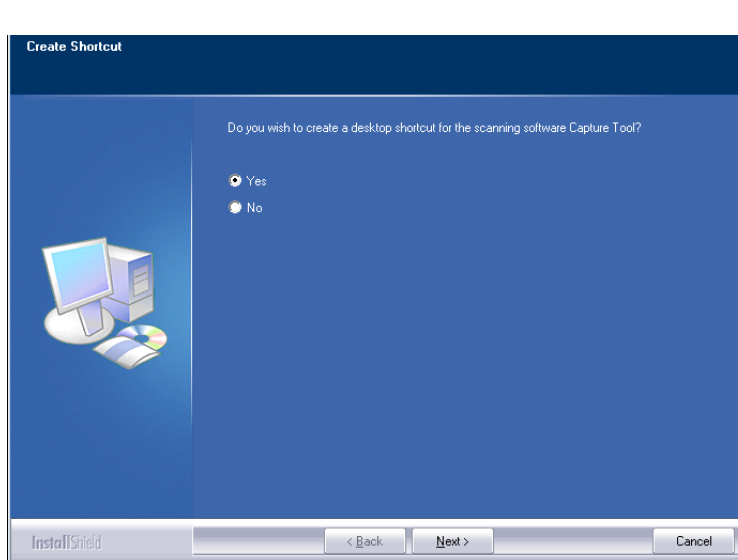

6. Quando appare la finestra di dialogo Finish (Fine), selezionare **「Finish」(Fine)** per completare.

Se si è correttamente installato il driver della stampante, la stampante **「AM33XX NetWork」** viene aggiunta nell'opzione **「Printers and Faxes」** (Stampanti e fax) di Control Panel (Pannello di controllo).

## Modifica dell'indirizzo IP del prodotto in una rete cablata

Per modificare l'indirizzo IP del prodotto, è necessario installare **Network Setup Tool (Strumento di installazione rete)**. **Network Setup Tool (Strumento di installazione rete)** è incluso nel driver della stampante USB. Al termine dell'installazione del driver della stampante USB, **Network Setup Tool (Strumento di installazione rete)** viene automaticamente installato sul computer. Attenersi alle seguenti procedure per aggiornare l'indirizzo IP sul prodotto in una rete cablata.

Puoi anche scegliere il tipo di connessione di rete tramite la pagina web. (Vedi maggiori dettagli nella sezione successiva Personalizza le impostazioni del sistema tramite la pagina Web incorporata nel Capitolo 5.)

1. Assicurarsi che il prodotto sia collegato al computer tramite un cavo USB.
2. Avviare **Network Setup Tool (Strumento di installazione rete)** selezionando il tasto **Start**, quindi selezionare **All Programs>AM33XX MFP>Network Setup Tool (Programmi>MFP AM33XX>Strumento di installazione rete)** in successione. Viene visualizzata la schermata Network Setup Tool (Strumento di installazione rete).

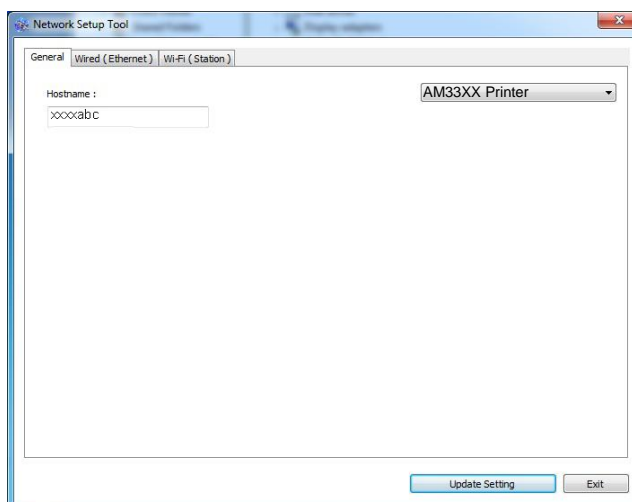

3. Nella pagina [**General**] (**Generale**), selezionare la rete [**Wired (Ethernet)**] (**Cablata (Ethernet)**).
4. Fare clic sulla scheda [**Wired (Ethernet)**] per visualizzare la schermata **Wired (Ethernet) (Cablata (Ethernet))**.

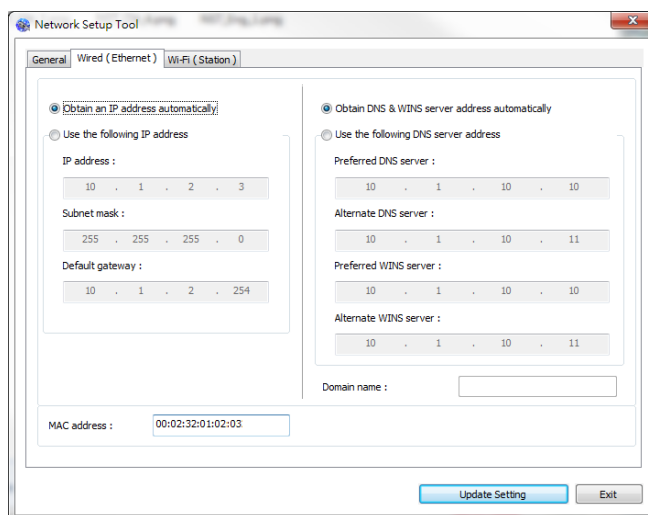

5. Selezionare [**Obtain an IP address automatically**] (**Otteni automaticamente un indirizzo IP**) per ottenere un indirizzo IP direttamente dal server DHCP oppure inserire l'IP statico rispettivamente sul campo [**IP Address**] (**Indirizzo IP**), [**Subnet Mask**] (**Subnet Mask**) e [**Gateway**] (**Gateway**).
6. Se si è assegnato un IP specifico, inserire il server del nome di dominio e il server WINS, quindi fare clic su [**Update Setting**] (**Aggiorna impostazione**) per aggiornare le informazioni IP sul prodotto.
7. Se l'aggiornamento è corretto, viene visualizzato il messaggio [**Update Device Successfully**] (**Aggiornamento dispositivo riuscito**) e Network Setup Tool (Strumento di installazione rete) si chiude automaticamente.

## Impostazione dell'indirizzo IP del prodotto in una rete wireless

Per impostare un indirizzo IP sul prodotto, è necessario installare **Network Setup Tool (Strumento di installazione rete)**. **Network Setup Tool (Strumento di installazione rete)** è incluso nel driver della stampante USB. Al termine dell'installazione del driver della stampante USB, **Network Setup Tool (Strumento di installazione rete)** viene automaticamente installato sul computer. Attenersi alle seguenti procedure per impostare e aggiornare l'indirizzo IP sul prodotto in una rete wireless.

Puoi anche scegliere il tipo di connessione di rete tramite la pagina web. (Vedi maggiori dettagli nella sezione successiva Personalizza le impostazioni del sistema tramite la pagina Web incorporata nel Capitolo 5.)

1. Assicurarsi che il prodotto sia collegato al computer tramite un cavo USB.
2. Avviare **Network Setup Tool (Strumento di installazione rete)** selezionando il tasto **Start (Start)**, quindi selezionare **All Programs > AM33XX**

**MFP>Network Setup Tool (Programmi>MFP AM33XX>Strumento di installazione rete)** in successione. Viene visualizzata la schermata Network Setup Tool (Strumento di installazione rete).

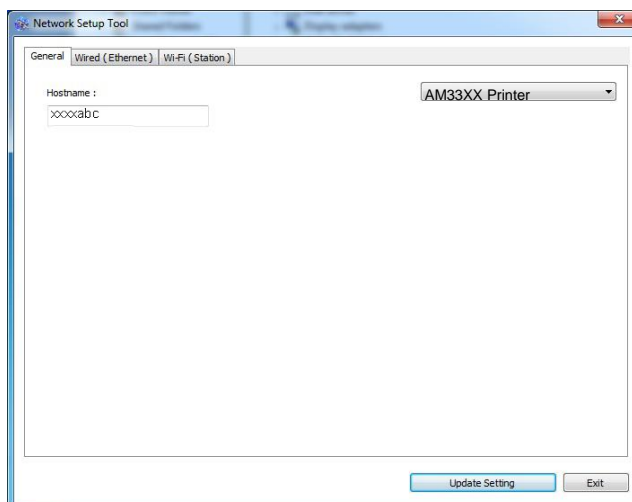

3. Nella pagina [**General**] (**Generale**), selezionare la rete [**Wi-Fi (Station)**] (**Wi-Fi (Stazione)**).
4. Fare clic sulla scheda [**Wi-Fi (Station)**] (**Wi-Fi (Stazione)**) per visualizzare la pagina [**Wi-Fi (Station)**] (**Wi-Fi (Stazione)**).

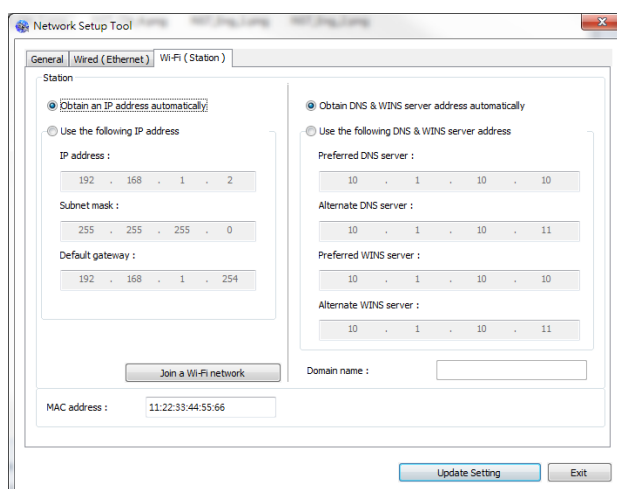

5. Selezionare [**Obtain an IP address automatically**] (**Otteni automaticamente un indirizzo IP**) per ottenere un indirizzo IP direttamente dal server DHCP oppure inserire l'IP statico rispettivamente sul campo [**IP Address**] (**Indirizzo IP**), [**Subnet Mask**] (**Subnet Mask**) e [**Gateway**] (**Gateway**).
6. Fare clic su [**Join a Wi-Fi network**] (**Unisci ad una rete Wi-Fi**) per visualizzare le reti wireless attualmente connesse. Selezionare la rete wireless a cui ci si desidera connettere, quindi inserire la chiave di sicurezza, se necessario.

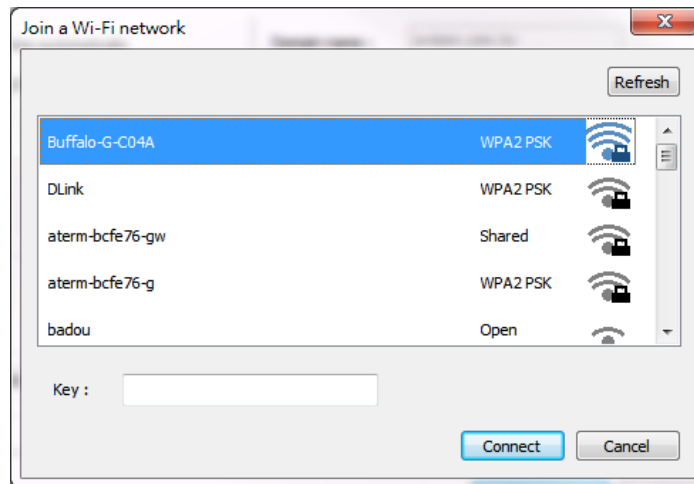

7. Fare clic su [**Connect**] (**Connetti**) per avviare la connessione dell'SSID (nome di rete wireless), quindi aggiornare le informazioni IP sul prodotto.
8. Se l'aggiornamento è corretto, viene visualizzato il messaggio [**Update Device Successfully**] (**Aggiornamento dispositivo riuscito**) e Network Setup Tool (Strumento di installazione rete) si chiude automaticamente.

## Disinstallazione dei driver dello scanner e della stampante

1. Dal menu 「**Start**」 (**Start**), selezionare 「**All Programs**」 (**Tutti i programmi**), 「**AM4XX MFP**」, quindi 「**Uninstall Driver**」 (**Disinstalla driver**).  
Oppure dal menu 「**Start**」 (**Start**), selezionare 「**Control Panel**」 (**Pannello di controllo**), 「**Add or Remove Programs**」 (**Installazione applicazioni**), 「**AM33XX MFP**」, quindi 「**Remove**」 (**Rimuovi**).
2. Seguire le istruzioni su schermo per completare la rimozione dei driver dello scanner e della stampante.

## Specifica del server SMTP del prodotto

Per utilizzare la funzione Scan-to-Email (Scansione su e-mail), è necessario specificare il server SMTP del prodotto.

### Per specificare il server SMTP,

1. Aprire il browser. Digitare l'indirizzo IP del prodotto nel campo dell'URL del browser. Ad esempio, 10.1.20.25. Viene visualizzata la seguente pagina Web incorporata.
2. Nella pagina Web del prodotto, selezionare [**Properties**] (**Proprietà**), quindi selezionare [**Network**] (**Rete**) sul lato destro come mostrato di seguito:

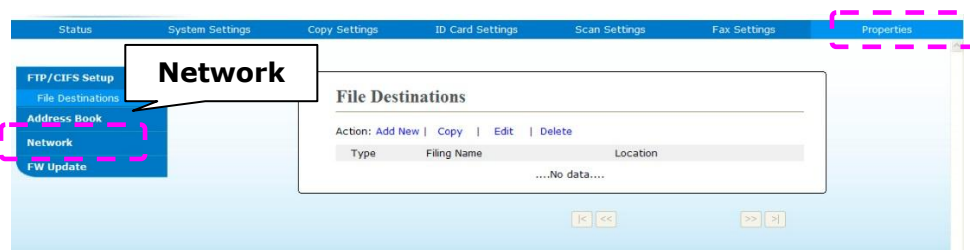

3. Selezionare [**SMTP**] (**SMTP**) dall'opzione Network (Rete). Viene visualizzata la seguente pagina SMTP. Inserire l'indirizzo IP per il server SMTP e le informazioni di autenticazione, se necessario.

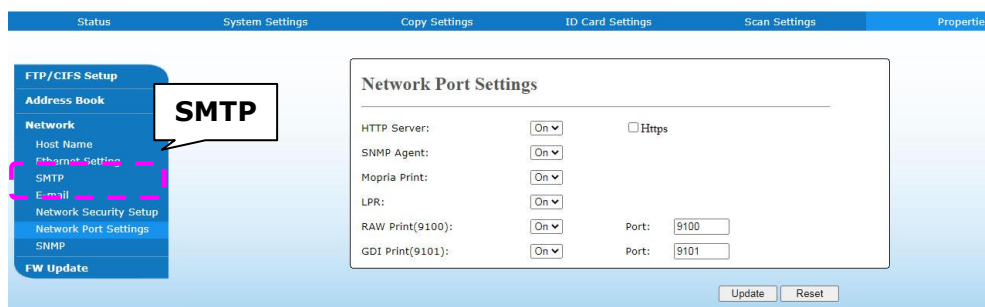

E-mail Server Setting (Impostazione del server e-mail)	
<b>Mail Server (Server e-mail)</b>	Inserire l'indirizzo IP del server SMTP.
<b>SMTP Port # (N. porta SMTP)</b>	Inserire l'indirizzo IP del server SMTP. * 25
<b>Authentication Method (Metodo di autenticazione)</b>	Inserire il metodo di autenticazione e-mail. <b>Choice(Opzione): *None (Nessuno), SMTP (SMTP), POP3 (POP3)</b>
<b>Login Name (Nome di login)</b>	Inserire il nome di login per l'autenticazione SMTP.



<b>Password</b>	Inserire la password per l'autenticazione SMTP.
<b>Time Zone (Fuso orario)</b>	Inserire il fuso orario della località.



**Nota:**

Controllare le informazioni del server SMTP con l'amministratore di rete.

4. Fare clic su [**Update**] (**Aggiorna**) per salvare l'impostazione e uscire dalla pagina.



**Nota:**

1. Il nome di login distingue maiuscole e minuscole ed è fino a 32 cifre o caratteri.
2. La password distingue maiuscole e minuscole ed è fino a 16 caratteri.

## Creazione di una destinazione file sulla rete

Il prodotto consente di eseguire la scansione e il salvataggio dell'immagine acquisita in una destinazione specificata, incluso il server FTP e CIFS sulla rete o una unità flash USB.

Prima di inviare i file immagine a un server FTP o CIFS sulla rete, è necessario impostare la destinazione FTP o CIFS tramite la pagina Web incorporata. Attenersi alle seguenti procedure per creare una destinazione FTP o CIFS.

### Per impostare FTP o CIFS come destinazione di archiviazione,

1. Aprire il browser. Digitare l'indirizzo IP del prodotto nel campo dell'URL del browser. Ad esempio, 10.1.20.25. Viene visualizzata la seguente pagina Web incorporata.
2. Nella pagina Web del prodotto, selezionare **[Properties] (Proprietà)**, quindi selezionare **[FTP/CIFS Setup] (Configurazione FTP/CIFS)** sul lato sinistro. Viene visualizzata la seguente pagina **[File Destination] (Destinazione file)**.

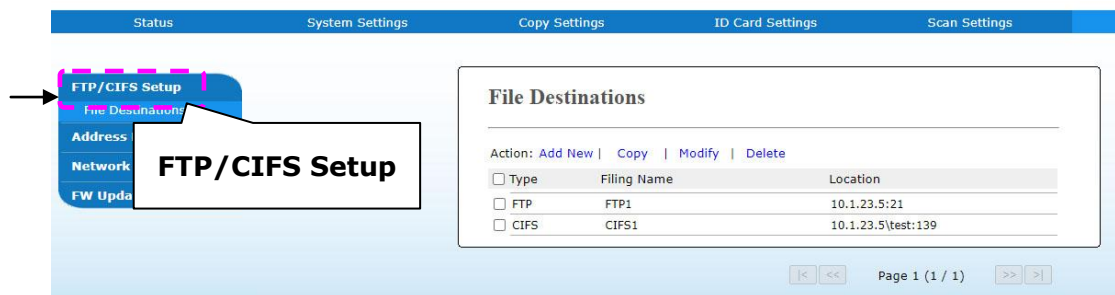

3. Selezionare **[Add New] (Aggiungi nuovo)** per visualizzare la pagina **[New Filing Settings] (Nuove impostazioni di archiviazione)**.

Filing Name:

Protocol:

URL:  Ex:192.168.1.10

Port:

Login Name:

Password:

Retype Password:

4. Per inserire le impostazioni corrette, fare riferimento alla seguente tabella.

Voce	Descrizione
<b>Filing Name (Nome di archiviazione) (nome della destinazione)</b>	Inserire il nome della destinazione. (Il nome viene visualizzato nell'elenco di destinazioni.)
<b>Protocol (Protocollo)</b>	Selezionare il tipo di protocollo. Opzioni: CIFS, FTP, FTPS
<b>URL (indirizzo)</b>	Inserire il nome dominio o l'indirizzo IP per il server. Ad esempio, domainname.com\foldername o 10.1.23.145\foldername.
<b>Port Number (Numero di porta)</b>	Inserire il numero di porta del server qui se è diverso dall'impostazione predefinita. Impostazione predefinita: <b>FTP :21, CIFS:139, FTPS: 990</b>
<b>Login Name (Nome di login)</b>	Inserire il nome di login autorizzato sul server.
<b>Password</b>	Inserire la password sul server.
<b>Retype Password (Ridigita password)</b>	Inserire di nuovo la password.

5. Dopo aver inserito le informazioni, fare clic su **Submit** (**Invia**) per terminare. La nuova destinazione di archiviazione viene visualizzata nell'elenco di destinazioni. Ciò significa che si è correttamente creata una nuova destinazione di archiviazione CIFS o FTP.

# Creazione di una rubrica

Il prodotto consente di eseguire la scansione e il salvataggio dell'immagine acquisita sui destinatari tramite e-mail o fax. Tuttavia, prima di inviare i file immagine a e-mail o fax, è necessario prima configurare la rubrica tramite la pagina Web incorporata. Attenersi alle seguenti procedure per creare la rubrica.

## Per creare la rubrica,

1. Aprire il browser. Digitare l'indirizzo IP del prodotto nel campo dell'URL del browser. Ad esempio, 10.1.20.25. Viene visualizzata la seguente pagina Web incorporata.
2. Nella pagina Web del prodotto, selezionare [**Properties**] (**Proprietà**), quindi selezionare [**Address Book**] (**Rubrica**) sul lato sinistro. Viene visualizzata la seguente pagina.

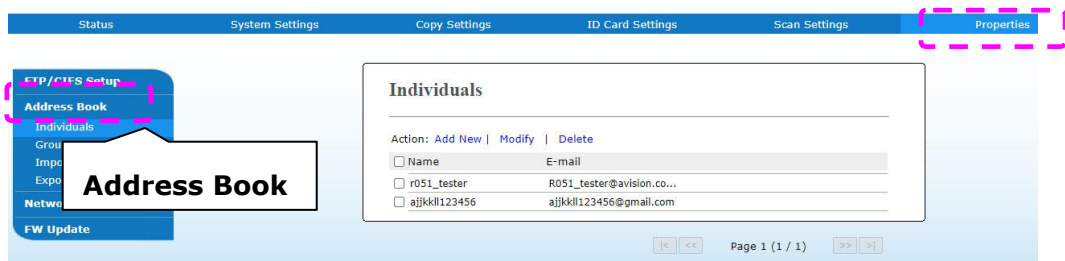

3. Selezionare [**Add New**] (**Aggiungi nuovo**) per visualizzare la seguente pagina.



4. Inserire nome, e indirizzo e-mail di un singolo destinatario.
5. Dopo aver inserito le informazioni, fare clic su [**Submit**] (**Invia**) per terminare. Il nuovo destinatario viene visualizzato nell'elenco di e-mail. Ciò significa che si è correttamente creata una rubrica.

# 3. Funzionamento

---

## Caricamento di carta

Il prodotto può eseguire la scansione e l'invio di documenti nell'ADF (alimentatore automatico di documenti) o sul vetro. Se è necessario inviare più pagine, caricare la carta nell'ADF. L'ADF può contenere fino a 50 pagine (75 g/m<sup>2</sup>, 20 lbs) contemporaneamente. Per inviare pagine da libri, ritagli di giornali o carta che presentano grinze o ripiegature, inserire la carta sul vetro.

## Avviso sull'uso dell'ADF

Prima di utilizzare l'ADF, assicurarsi che la carta soddisfi le seguenti specifiche:

- I documenti possono avere un formato da 76,2 x 127 mm (3 x 5 pollici) a 216 x 356 mm (8,5 x 14 pollici).
- I documenti devono essere quadrati o rettangolari e in buone condizioni (non fragili o usurati).
- I documenti devono essere privi di piegature, grinze, lacerazioni, non essere bagnati di inchiostro e non presentare perforazioni.
- I documenti devono essere privi di graffe, fermagli, foglietti adesivi.
- Mantenere il vetro pulito senza lasciare i documenti appoggiati su di esso.



### **Nota:**

Per trasmettere documenti di tipologia irregolare, poggiare i documenti sul vetro o effettuare prima una copia e poi trasmettere la copia anziché l'originale.

## Caricamento del documento nel vassoio dell'ADF

### Sventolare il documento.

---

#### **Nota:**

Per evitare alimentazione multipla o inceppamenti carta occasionali, sventolare i documenti e allineare i bordi superiori prima di inserirli nello scanner.

---

1. Tenere entrambe le estremità dei documenti e sventolarli varie volte.



2. Ruotare i documenti di 90 gradi e sventolarli nello stesso modo.
3. Allineare i bordi dei documenti a scalino (vedere l'immagine di seguito).

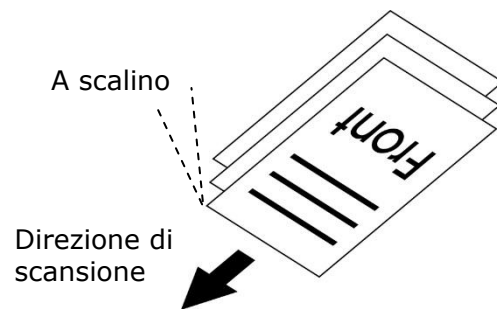

## Inserimento di documenti nell'ADF

1. Assicurarsi che il documento sia privo di graffe, fermagli e non sia strappato.
2. Se il documento è composto da varie pagine, sventolare i documenti per evitare possibili inceppamenti.



3. Inserire i documenti nell'ADF con il testo **FACE UP (RIVOLTO VERSO L'ALTO)** e assicurarsi che la parte superiore di ciascuna pagina sia inserita per prima.

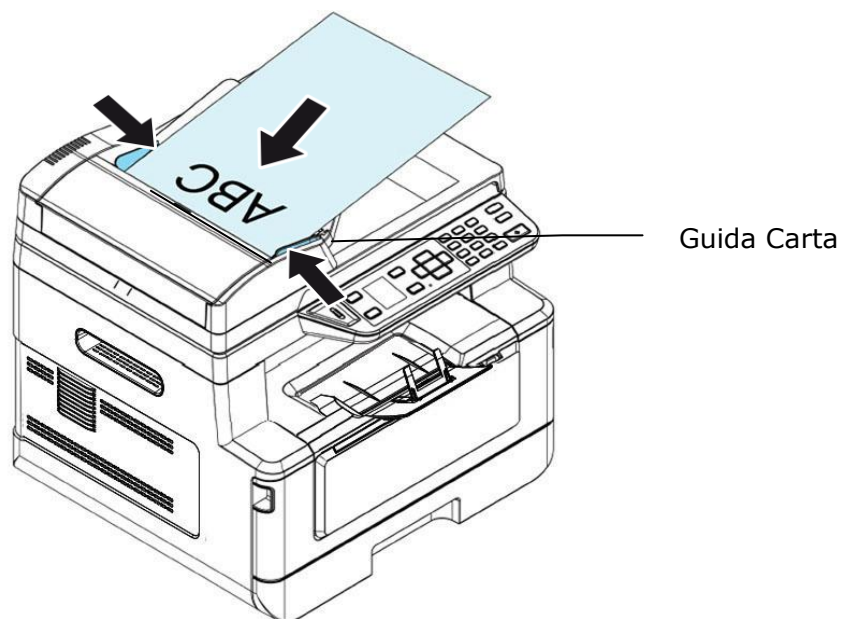

4. Regolare le guide carta per centrare i documenti nell'ADF.



### Nota:

Se non è presente carta nel vassoio di ingresso dell'ADF, il prodotto rileva che la sorgente di scansione è il piano fisso. Se è presente carta nel vassoio di ingresso dell'ADF, il prodotto rileva che la sorgente di scansione è il vassoio di ingresso dell'ADF.

## Inserimento di documenti sul vetro

1. Aprire il coperchio documenti per mostrare il vetro.
2. Inserire il documento sul vetro con il testo **FACE DOWN (RIVOLTO VERSO IL BASSO)** e allineare il documento nell'angolo superiore sinistro.

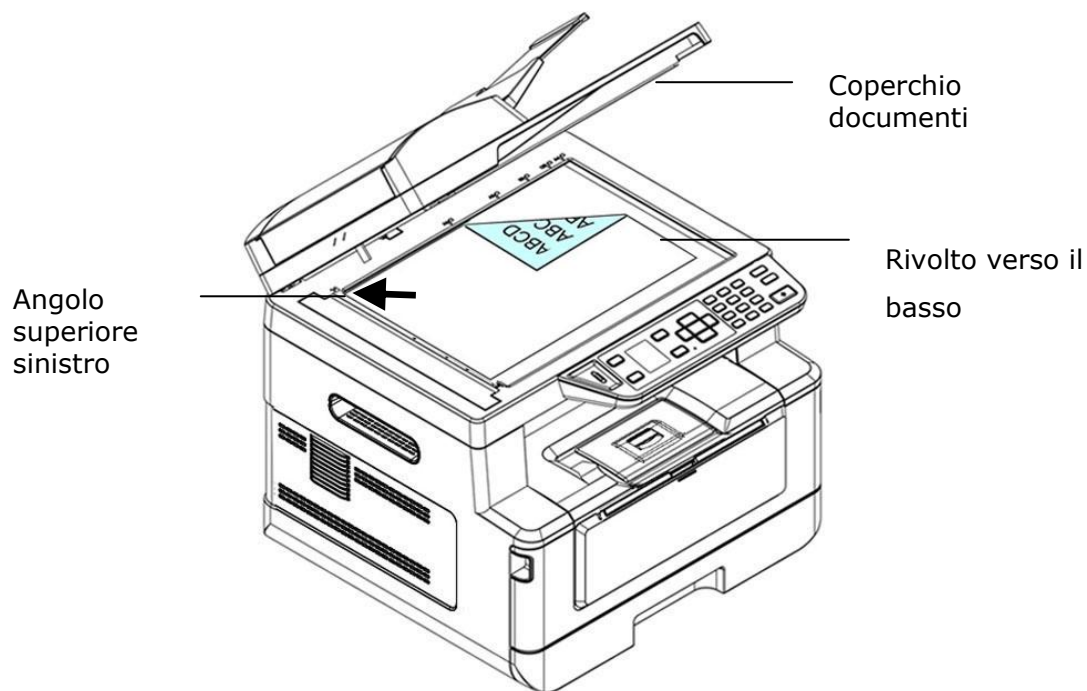

3. Chiudere il coperchio documenti.



## Orientamento carta

Collocare il foglio A4 o LTR in verticale sul vetro con il testo rivolto verso il basso e allinearlo ai segni A4 o LTR.

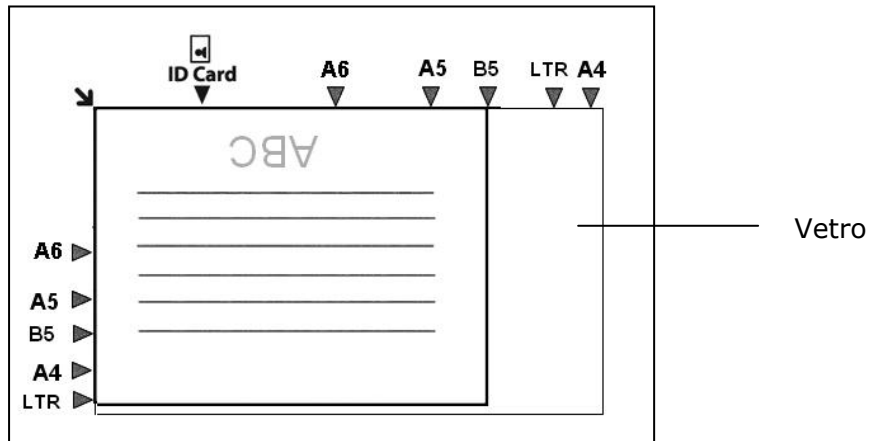

# Copia

1. Inserire il documento multipagina nell'ADF **Face Up (rivolto verso l'alto), Top First (prima la parte superiore)** oppure il documento a singola pagina sul vetro documenti **Face Down (rivolto verso il basso)**.
2. Premere il tasto 「**Function ▲/▼**」 finché sullo schermo LCD non viene visualizzata la modalità 「**Copy**」 (**Copia**). (La modalità Copy (Copia) è la modalità predefinita.)

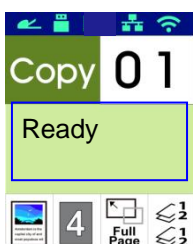

















3. Confermare o modificare le opzioni di Copy (Copia) come desiderato tra Original (Originale), Density (Densità), Paper Supply (Alimentazione carta) e Sort (Ordina).

Premere ► o ◀ per selezionare l'impostazione.



Premere ▲ o ▼ per selezionare l'opzione.

<p><b>Copy Mode (Modalità di copia)</b></p> 	<p>Scegliere il tipo di originale.</p> <p>Opzione:  (<b>Text</b>) (<b>Testo</b>) /  (Bill) /  (Mixed)</p>
<p><b>Density (Densità)</b></p>	<p>Schiarisce o scurisce l'immagine. Opzione: 1~7 (impostazione predefinita: <b>2</b>)</p> <p><b>1 2 3 4 5 6 7</b></p>
<p><b>Scaling (Ridimensionamento)</b></p>	<p>Ridimensionare il documento.</p> <p>Opzione:  100% (<b>100%</b>) ,  Full Page ,  Custom Zoom (25%~400%),  N-up</p>

	<p><b>100%:</b> Ridimensionare il documento in base all'originale.</p> <p><b>Full Page (Pagina intera):</b> Ridimensionare il documento in base al formato carta.</p> <p><b>Custom Zoom (Zoom personalizzato):</b> Ridimensionare il documento tra 25% e 400% in incrementi dell'1%.</p> <p><b>N-up (N +):</b> Combinare 2 o 4 pagine di documenti da stampare su un solo lato di un foglio.</p>				
<p><b>Collated (Fascicolato)</b></p> 	<table border="1"> <tr> <td data-bbox="513 409 619 555">  </td> <td data-bbox="619 409 1375 555"> <p><b>Collated (Fascicolato):</b> Collocare le copie nell'ordine di 「Sort」 (Ordina) (ad esempio, pagina 1,2,3 /1,2,3 /1,2,3).</p> </td> </tr> <tr> <td data-bbox="513 555 619 672">  </td> <td data-bbox="619 555 1375 672"> <p><b>Uncollated (Non fascicolato):</b> Collocare le copie nell'ordine di 「Stack」 (Pila) (ad esempio, pagina 1,1,1/2,2,2/3,3,3).</p> </td> </tr> </table>		<p><b>Collated (Fascicolato):</b> Collocare le copie nell'ordine di 「Sort」 (Ordina) (ad esempio, pagina 1,2,3 /1,2,3 /1,2,3).</p>		<p><b>Uncollated (Non fascicolato):</b> Collocare le copie nell'ordine di 「Stack」 (Pila) (ad esempio, pagina 1,1,1/2,2,2/3,3,3).</p>
	<p><b>Collated (Fascicolato):</b> Collocare le copie nell'ordine di 「Sort」 (Ordina) (ad esempio, pagina 1,2,3 /1,2,3 /1,2,3).</p>				
	<p><b>Uncollated (Non fascicolato):</b> Collocare le copie nell'ordine di 「Stack」 (Pila) (ad esempio, pagina 1,1,1/2,2,2/3,3,3).</p>				

**\* Le impostazioni predefinite vengono visualizzate in corsivo e grassetto.**

4. Inserire il numero di copie con il tastierino numerico. Viene visualizzato il numero di copie.
5. Premere il tasto [**Start**] (**Avvia**) () sul pannello di controllo per avviare la copia dei documenti.

# Copia fronte-retro

1. Inserire il documento multipagina nell'ADF **Face Up (rivolto verso l'alto), Top First (prima la parte superiore)** oppure il documento a singola pagina sul vetro documenti **Face Down (rivolto verso il basso)**.
2. Premere il tasto 「**Function ▲/▼**」 finché sullo schermo LCD non viene visualizzata la modalità 「**Duplex Copy**」 (**Copia fronte-retro**). (La modalità Copy (Copia) è la modalità predefinita.)







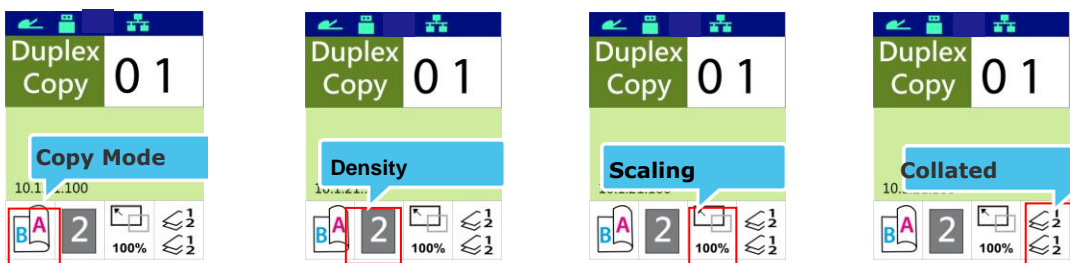











3. Confermare o modificare le opzioni di Copy (Copia) come desiderato tra Original (Originale), Density (Densità), Paper Supply (Alimentazione carta) e Sort (Ordina).

Premere ► o ◀ per selezionare l'impostazione.



Premere ▲ o ▼ per selezionare l'opzione.

<p><b>Rotate Rear Side (Ruota il lato posteriore)</b></p> 	<p>Scegli se vuoi ruotare il lato posteriore. Scelta: attivato/disattivato (On/<b>Off</b>)</p> <p> : Off</p> <p> : On</p>
<p><b>Density (Densità)</b></p>	<p>Schiarisce o scurisce l'immagine. Opzione: 1~7 (impostazione predefinita: <b>2</b>)</p> <p></p>
<p><b>Scaling (Ridimensionamento)</b></p>	<p>Ridimensionare il documento.</p>

 100%	<div style="text-align: center;">     </div> <p>Opzione: <b>100%</b> (<b>100%</b>), <b>Full Page</b>, <b>Custom Zoom</b> (25%~400%), <b>N-up</b></p> <p><b>100%</b>: Ridimensionare il documento in base all'originale.</p> <p><b>Full Page (Pagina intera)</b>: Ridimensionare il documento in base al formato carta.</p> <p><b>Custom Zoom (Zoom personalizzato)</b>: Ridimensionare il documento tra 25% e 400% in incrementi dell'1%.</p> <p><b>N-up (N +)</b>: Combinare 2 o 4 pagine di documenti da stampare su un solo lato di un foglio.</p>				
<b>Collated (Fascicolato)</b> 	<table border="1" style="width: 100%;"> <tr> <td data-bbox="513 571 614 683">  </td> <td data-bbox="614 571 1375 683"> <b>Collated (Fascicolato)</b>: Collocare le copie nell'ordine di 「Sort」 (Ordina) (ad esempio, pagina 1,2,3 /1,2,3 /1,2,3). </td> </tr> <tr> <td data-bbox="513 683 614 797">  </td> <td data-bbox="614 683 1375 797"> <b>Uncollated (Non fascicolato)</b>: Collocare le copie nell'ordine di 「Stack」 (Pila) (ad esempio, pagina 1,1,1/2,2,2/3,3,3). </td> </tr> </table>		<b>Collated (Fascicolato)</b> : Collocare le copie nell'ordine di 「Sort」 (Ordina) (ad esempio, pagina 1,2,3 /1,2,3 /1,2,3).		<b>Uncollated (Non fascicolato)</b> : Collocare le copie nell'ordine di 「Stack」 (Pila) (ad esempio, pagina 1,1,1/2,2,2/3,3,3).
	<b>Collated (Fascicolato)</b> : Collocare le copie nell'ordine di 「Sort」 (Ordina) (ad esempio, pagina 1,2,3 /1,2,3 /1,2,3).				
	<b>Uncollated (Non fascicolato)</b> : Collocare le copie nell'ordine di 「Stack」 (Pila) (ad esempio, pagina 1,1,1/2,2,2/3,3,3).				

**\* Le impostazioni predefinite vengono visualizzate in corsivo e grassetto.**

4. Inserire il numero di copie con il tastierino numerico. Viene visualizzato il numero di copie.
5. Premere il tasto [**Start**] (**Avvia**) () sul pannello di controllo per avviare la copia dei documenti.

# ID Card Copy (Copia carta id.)

---

La funzione ID Card Copy (Copia carta id.) consente di copiare entrambi i lato fronte e retro della carta di identità in modo semplice e corretto in pochi secondi.

## Procedure operative:

1. Collocare un lato della carta di identità **FACE DOWN (RIVOLTO VERSO IL BASSO)**, allinearla al simbolo 「ID Card」 (Carta di ident.) come indicato di seguito:

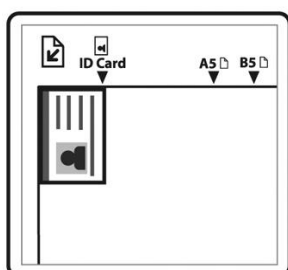

2. Premere il tasto 「Function ▲/▼」 finché sullo schermo non viene visualizzato 「ID Card Copy」 (Copia carta id.).















3. Confermare o modificare le opzioni come desiderato tra Mode (Modalità), Density (Densità), Paper Supply (Alimentazione carta) e Paper Size (Formato carta).

Premere ► o ◀ per selezionare l'impostazione.



Premere ▲ o ▼ per selezionare l'opzione.

<p><b>Copy Mode (Modalità di copia)</b></p> 	<p><b>Choice (Opzione): *Left/Right (Sinistra/Destra), Up/Down (Su/Giù), Front/Rear (Fronte/retro)</b></p> <hr/> <table border="1" data-bbox="539 353 1369 725"> <tr> <td data-bbox="539 353 635 479"></td> <td data-bbox="635 353 1369 479"><b>Left/Right (Sinistra/Destra)</b> – Copiare il lato sinistro e destro della carta di identità su un lato di un foglio.</td> </tr> <tr> <td data-bbox="539 479 635 604"></td> <td data-bbox="635 479 1369 604"><b>Up/Down (Su/Giù)</b> – Copiare il lato fronte e retro della carta di identità sulle metà superiore e inferiore di un lato di un foglio.</td> </tr> <tr> <td data-bbox="539 604 635 725"></td> <td data-bbox="635 604 1369 725"><b>Front/Rear (Fronte/retro)</b> – Copiare il lato fronte e retro della carta di identità sul lato fronte e retro di un foglio.</td> </tr> </table>		<b>Left/Right (Sinistra/Destra)</b> – Copiare il lato sinistro e destro della carta di identità su un lato di un foglio.		<b>Up/Down (Su/Giù)</b> – Copiare il lato fronte e retro della carta di identità sulle metà superiore e inferiore di un lato di un foglio.		<b>Front/Rear (Fronte/retro)</b> – Copiare il lato fronte e retro della carta di identità sul lato fronte e retro di un foglio.
	<b>Left/Right (Sinistra/Destra)</b> – Copiare il lato sinistro e destro della carta di identità su un lato di un foglio.						
	<b>Up/Down (Su/Giù)</b> – Copiare il lato fronte e retro della carta di identità sulle metà superiore e inferiore di un lato di un foglio.						
	<b>Front/Rear (Fronte/retro)</b> – Copiare il lato fronte e retro della carta di identità sul lato fronte e retro di un foglio.						
<p><b>Density (Densità)</b></p>	<p>Schiarisce o scurisce l'immagine. Opzione: 1~7 (impostazione predefinita: <b>2</b>)</p> 						
<p><b>Paper Size (Misura del foglio)</b></p> 	<p>Seleziona il tuo formato di carta.</p> <p>Scelta: A4, Lettera, LGL, A5 (non disponibile per anteriore/posteriore).</p>						

**\* Le impostazioni predefinite vengono visualizzate in corsivo e grassetto.**

4. Inserire il numero di copie. Viene visualizzato il numero di copie.
5. Premere il tasto [**Start**] (**Avvia**) (  ) sul pannello di controllo per iniziare a copiare le carte.
6. Al termine della scansione del primo lato, viene visualizzata la finestra di dialogo「**Next:Press 1/ Finish:Press 2** 」(**Avanti: premere 1/Fine: premere 2**).
7. Aprire il coperchio documenti e collocare l'altro lato della scheda, allineandolo al simbolo「**ID Card**」 (**Carta di ident.**).

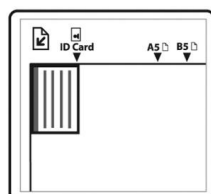

8. Come illustrato selezionando 「**ID Card Copy (Up/Down)** 」 (**Copia carta id. - Su/Giù**), toccare 「**1**」 sul pannello operativo per continuare la scansione dell'altro lato della carta o toccare 「**2**」 per uscire dalla schermata. Il risultato viene illustrato di seguito:

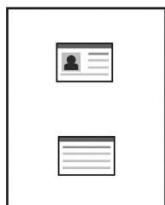

**Importante!**

La funzione ID Card Copy (Copia carta id.) non supporta il caricamento delle carte dall'alimentatore automatico documenti.



# Scan to E-mail (Scansione su e-mail)

---

La funzione di scansione consente di eseguire prima la scansione dei documenti e inviare l'immagine acquisita ad un indirizzo e-mail specificato. Per inviare le immagini acquisite ad un indirizzo e-mail, è necessario prima effettuare le impostazioni e-mail, inclusa la rubrica, tramite la pagina Web incorporata del prodotto.

## Procedure operative:

1. Inserire il documento multipagina nell'ADF **Face Up (rivolto verso l'alto), Top First (prima la parte superiore)** oppure il documento a singola pagina sul vetro documenti **Face Down (rivolto verso il basso)**.
2. Premere il tasto [Function ▲/▼] finché sullo schermo LCD non viene visualizzata la modalità 「Email」 (E-mail).







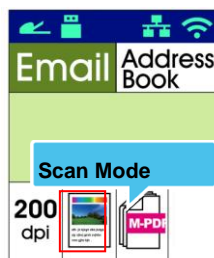

3. Premere ► per evidenziare Address Book (Rubrica), quindi premere [OK] (OK).
4. Selezionare il destinatario da Address Book (Rubrica), quindi premere [OK] (OK). (Fai riferimento al Capitolo 4 per maggiori dettagli su come creare la tua rubrica)
5. Confermare o modificare le opzioni come desiderato tra Density (Densità), Resolution (Risoluzione), Output Color (Colore di output) e File Format (Formato file).

Premere ► o ◀ per selezionare l'impostazione.



Premere ▲ o ▼ per selezionare l'opzione.

<b>Resolution</b>	<p>Selezionare la risoluzione dell'immagine acquisita. Maggiore è il valore, più dettagli possono essere esaminati, ma sarà necessario più spazio su disco.</p> <p>Opzione: 150/<b>200</b>/300/600 dpi</p> <p>150 dpi: Adatto per la visualizzazione su schermo.</p> <p>200 dpi: Adatto per la maggior parte di documenti aziendali.</p> <p>300 dpi/600 dpi: L'immagine di alta qualità consente di incrementare la precisione dell'OCR (riconoscimento ottico dei caratteri).</p>
<b>Scan Mode (Modalità di scansione)</b> 	<p>Selezionare la modalità di colore desiderata.</p> <p>Opzione:  <b>Color (Colore)</b>,  Gray (Grigi),  Black and White (Bianco e nero)</p>
<b>File Format (Formato file)</b> 	<p>Selezionare il formato file desiderato per l'immagine acquisita.</p> <p>Opzione: <b>MPDF (Multi-Page PDF) (MPDF - PDF multipagina)</b>, PDF (Single-Page PDF) (PDF - PDF a singola pagina), JPEG, TIFF</p>
<b>* Le impostazioni predefinite vengono visualizzate in corsivo e grassetto.</b>	

6. Premere il tasto [**Start**] (**Avvia**) (  ) sul pannello di controllo per avviare la scansione dei documenti.

# Scan to CIFS/FTP (Scansione su CIFS/FTP)

---

La funzione di scansione consente di eseguire prima la scansione dei documenti e inviare l'immagine acquisita ad un server nella rete, ad esempio CIFS o FTP. Per salvare le immagini acquisite sulla rete, è necessario prima effettuare le impostazioni CIFS o FTP tramite la pagina Web incorporata del prodotto.

## Procedure operative:

1. Inserire il documento multipagina nell'ADF **Face Up (rivolto verso l'alto), Top First (prima la parte superiore)** oppure il documento a singola pagina sul vetro documenti **Face Down (rivolto verso il basso)**.
2. Premere il tasto [**Function ▲/▼**] finché sullo schermo LCD non viene visualizzata la modalità 「**Scan to CIFS/FTP**」 (**Scansione su CIFS/FTP**).





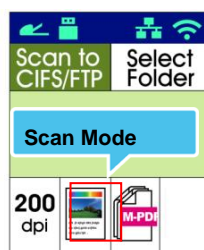

3. Premere ► per evidenziare la destinazione del file, quindi premere [**OK**] (**OK**).
4. Selezionare la destinazione di archiviazione, quindi premere [**OK**] (**OK**). (Fare riferimento al Capitolo 4 per ulteriori dettagli su come creare le destinazioni)
5. Confermare o modificare le opzioni come desiderato tra Density (Densità), Resolution (Risoluzione), Paper Supply (Alimentazione carta) e Paper Size (Formato carta).

Premere ► o ◀ per selezionare l'impostazione.



Premere ▲ o ▼ per selezionare l'opzione.

<b>Resolution</b>	Selezionare la risoluzione dell'immagine acquisita. Maggiore è il valore, più dettagli possono essere esaminati, ma sarà necessario più spazio su disco. Opzione: 150/ <b>200</b> /300/600 dpi 150 dpi: Adatto per la visualizzazione su schermo. 200 dpi: Adatto per la maggior parte di documenti aziendali. 300 dpi/600 dpi: L'immagine di alta qualità consente di incrementare la precisione dell'OCR (riconoscimento ottico dei caratteri).
<b>Scan Mode (Modalità di scansione)</b> 	Selezionare la modalità di colore desiderata per l'immagine acquisita. Opzione:  <b>Color (Colore)</b> ,  Gray (Grigi),  Black and White (Bianco e nero)
<b>File Format (Formato file)</b> 	Selezionare il formato file desiderato per l'immagine acquisita. Opzione: <b>MPDF (Multi-Page PDF)</b> (MPDF - PDF multipagina), PDF (Single-Page PDF) (PDF - PDF a singola pagina), JPG, TIFF.

**\* Le impostazioni predefinite vengono visualizzate in corsivo e grassetto.**

6. Premere il tasto [**Start**] (**Avvia**) () sul pannello di controllo per avviare la scansione dei documenti.

# Scan to USB (Scansione su USB)

---

La funzione di scansione consente di eseguire prima la scansione dei documenti e inviare l'immagine acquisita ad una unità flash USB inserita nel prodotto.

## Procedure operative:

1. Inserire il documento multipagina nell'ADF **Face Up (rivolto verso l'alto), Top First (prima la parte superiore)** oppure il documento a singola pagina sul vetro documenti **Face Down (rivolto verso il basso)**.
2. Premere il tasto [**Function ▲/▼**] finché sullo schermo LCD non viene visualizzata la modalità 「**Scan to USB**」 (**Scansione su USB**).

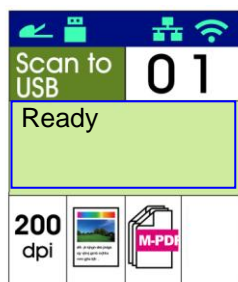

3. Confermare o modificare le opzioni come desiderato tra Density (Densità), Resolution (Risoluzione), Paper Supply (Alimentazione carta) e Paper Size (Formato carta).

Premere ► o ◀ per selezionare l'impostazione.

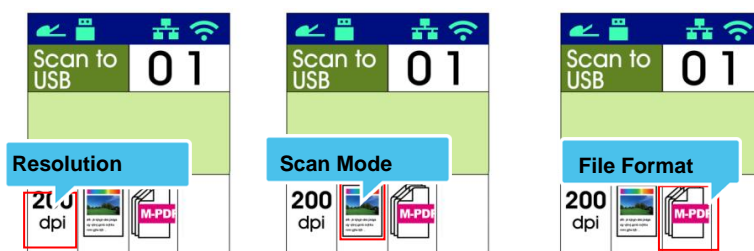

Premere ▲ o ▼ per selezionare l'opzione.

<b>Resolution</b>	<p>Selezionare la risoluzione dell'immagine acquisita. Maggiore è il valore, più dettagli possono essere esaminati, ma sarà necessario più spazio su disco.</p> <p>Opzione: 150/<b>200</b>/300/600 dpi</p> <p>150 dpi: Adatto per la visualizzazione su schermo.</p> <p>200 dpi: Adatto per la maggior parte di documenti aziendali.</p> <p>300 dpi/600 dpi: L'immagine di alta qualità consente di incrementare la precisione dell'OCR (riconoscimento ottico dei caratteri).</p>
-------------------	--

<b>Scan Mode (Modalità di scansione)</b> 	<p>Selezionare la modalità di colore desiderata.</p> <p>Opzione:  <b>Color (Colore)</b>,  Gray (Grigi),  Black and White (Bianco e nero)</p>
---	---

<b>File Format (Formato file)</b> 	<p>Selezionare il formato file desiderato per l'immagine acquisita.</p> <p>Opzione: <b>MPDF (Multi-Page PDF) (MPDF - PDF multipagina)</b>, PDF (Single-Page PDF) (PDF - PDF a singola pagina), JPG, TIFF.</p>
---	---

**\* Le impostazioni predefinite vengono visualizzate in corsivo e grassetto.**

4. Premere il tasto [Start] (**Avvia**) () sul pannello di controllo per avviare la scansione dei documenti.

# 4. Configurazione e gestione delle destinazioni

---

Questa sezione descrive la procedura che consente all'amministratore di configurare e gestire le destinazioni, inclusi indirizzi e-mail o cartelle di rete per distribuire il documento acquisito sulla rete.

## Configurazione della rubrica

Questa sezione descrive la procedura che consente all'amministratore di configurare la rubrica, che include indirizzi e-mail e numeri di fax.

### Aggiunta di un nuovo membro

Per aggiungere un nuovo membro,

1. Fare riferimento alla sezione precedente, **Knowing the Product's Default IP Address (Conoscere l'indirizzo IP predefinito del prodotto)**, per ottenere l'indirizzo IP del prodotto dal server DHCP.
2. Aprire il browser.
3. Digitare l'indirizzo IP del prodotto nel campo dell'URL del browser. Ad esempio, 10.1.20.25. Viene visualizzata la seguente pagina Web incorporata.

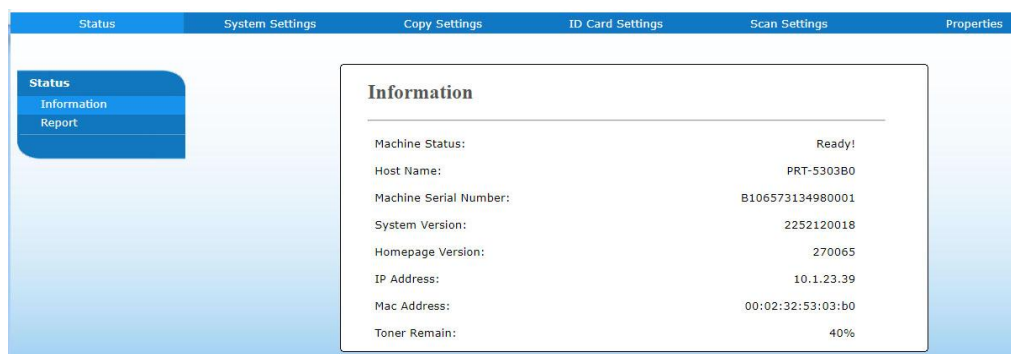

4. On the product's web page, choose [**Properties**] (**Properties**) and then choose [**Address Book**] (**Rubrica**) on the left side. Viene visualizzata la seguente pagina [**Address Book**] (**Rubrica**).

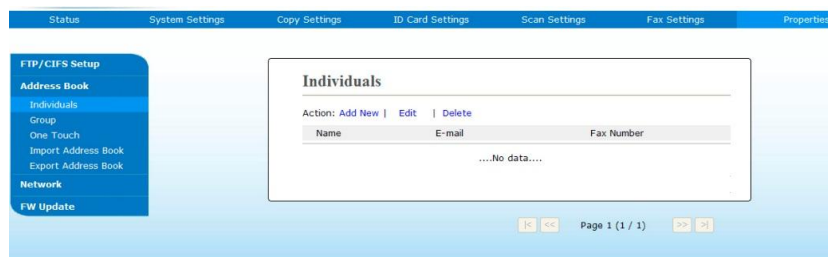

5. Selezionare [**Add New**] (**Aggiungi nuovo**) per visualizzare la seguente pagina.

6. Inserire nome, e indirizzo e-mail di un singolo destinatario.
7. Dopo aver inserito le informazioni, fare clic su [**Submit**] (**Invia**) per terminare. Il nuovo destinatario viene visualizzato nell'elenco di e-mail. Ciò significa che si è correttamente creata una rubrica.

## Modifica di un membro attuale

Per modificare un membro attuale,

1. Ripetere i passi da 1 a 4 della sezione precedente, *Aggiunta di un nuovo membro*. Viene visualizzata la pagina [**Address Book**] (**Rubrica**).
2. Selezionare il membro da modificare dall'elenco, quindi selezionare [**Modify**] (**Modifica**) per visualizzare la pagina [**Modify Member**] (**Modifica membro**).
3. Modificare le informazioni del membro. Fare clic su [**Submit**] (**Invia**) per salvare l'impostazione o [**Cancel**] (**Annulla**) per uscire dalla pagina senza salvare l'impostazione.

## Eliminazione di un membro attuale

Per modificare un membro attuale,

1. Ripetere i passi da 1 a 4 della sezione precedente, *Aggiunta di un nuovo membro*. Viene visualizzata la pagina [**Address Book**] (**Rubrica**).
2. Selezionare l'indirizzo da eliminare dall'elenco, quindi selezionare [**Delete**] (**Elimina**) per cancellare l'indirizzo. Viene visualizzata la finestra di dialogo Confirmation (Conferma) per confermare l'eliminazione. Click [**OK**] (**OK**) to confirm or [**Cancel**] (**Annulla**) to exit.



## Aggiunta di un nuovo gruppo

---

Per inviare contemporaneamente a più destinatari contemporaneamente, è possibile creare gruppi per velocizzare il processo. Possono essere inclusi fino a 5 membri in un gruppo e possono essere creati complessivamente 10 gruppi.

Attenersi alle seguenti procedure per creare un nuovo gruppo,

1. Ripetere i passi da 1 a 4 della sezione precedente, *Aggiunta di un nuovo membro*. Viene visualizzata la pagina [**Address Book**] (**Rubrica**).
2. Fare clic su [**Group**] (**Gruppo**), quindi selezionare [**New**] (**Nuovo**) per visualizzare la pagina [**Add a New Group**] (**Aggiungi nuovo gruppo**).
3. Inserire il nome gruppo.
4. Selezionare l'indirizzo dal lato destro e fare clic su ← per aggiungere un membro al gruppo.
5. Fare clic su [**Submit**] (**Invia**) per salvare l'impostazione o [**Cancel**] (**Annulla**) per uscire dalla pagina senza salvare l'impostazione.

## Modifica di un gruppo attuale

Per modificare un gruppo di e-mail attuale,

1. Ripetere i passi da 1 a 4 della sezione precedente, *Aggiunta di un nuovo membro*. Viene visualizzata la pagina [**Address Book**] (**Rubrica**).
2. Fare clic su [**Group**] (**Gruppo**) e selezionare il gruppo da modificare dall'elenco, quindi selezionare [**Modify**] (**Modifica**) per visualizzare la pagina [**Modify Group**] (**Modifica gruppo**).
3. Modificare le informazioni del gruppo. Selezionare il membro del gruppo da aggiungere, quindi fare clic su ← per aggiungere il nuovo membro o fare clic su → per eliminare un vecchio membro dal gruppo.
4. Fare clic su [**Submit**] (**Invia**) per salvare l'impostazione o [**Cancel**] (**Annulla**) per uscire dalla pagina senza salvare l'impostazione.

## Eliminazione di un gruppo attuale

Per eliminare un gruppo di e-mail attuale,

1. Ripetere i passi da 1 a 4 della sezione precedente, *Aggiunta di un nuovo membro*. Viene visualizzata la pagina [**Address Book**] (**Rubrica**).
2. Fare clic su [**Group**] (**Gruppo**) e selezionare il gruppo da eliminare dall'elenco, quindi selezionare [**Delete**] (**Elimina**) per cancellare il gruppo. Viene visualizzata la finestra di dialogo Confirmation (Conferma) per confermare l'eliminazione. Click [**OK**] (**OK**) to confirm or [**Cancel**] (**Annulla**) to exit.

## Importazione di una rubrica esterna

Il prodotto consente di importare una rubrica esterna da altri dispositivi in formato .csv per evitare di digitare tutti gli indirizzi. Prima di importare la rubrica esterna su questo prodotto, assicurarsi che sia stato creato previamente un file rubrica in formato .csv.

Per importare la rubrica attuale,

1. Ripetere i passi da 1 a 4 della sezione precedente, *Aggiunta di un nuovo membro*. Viene visualizzata la pagina [**Address Book**] (**Rubrica**).
2. Fare clic su [**Import Address Book**] (**Importa rubrica**) per visualizzare la pagina [**Import Address Book**] (**Importa rubrica**).
3. Fare clic su [**Browse**] (**Sfogliala**) per cercare il file rubrica sul computer.
4. Fare clic su [**Import**] (**Importa**) per iniziare ad importare il file rubrica. In un secondo, la rubrica importata viene aggiunta nel prodotto.

## Esportazione della rubrica attuale

Il prodotto consente di esportare la rubrica attuale del dispositivo su un altro dispositivo in formato file .csv.

Per esportare la rubrica attuale,

1. Ripetere i passi da 1 a 4 della sezione precedente, *Aggiunta di un nuovo membro*. Viene visualizzata la pagina [**Address Book**] (**Rubrica**).
2. Fare clic su [**Export Address Book**] (**Esporta rubrica**) per visualizzare la pagina [**Export Address Book**] (**Esporta rubrica**).
3. Fare clic su [**Export**] (**Esporta**), quindi su [**Browse**] (**Sfogliare**) per specificare la posizione della rubrica.
4. Fare clic su [**Apply**] (**Applica**) per archiviare la rubrica attuale in un file .csv.

## Configurazione delle destinazioni file

Questa sezione descrive la procedura per configurare le destinazioni file per inviare il documento acquisito su una cartella di rete specificata.

### Aggiunta di una nuova destinazione file

Per creare una nuova destinazione file, attenersi alle seguenti procedure:

1. Nella pagina Web del prodotto, selezionare [**Properties**] (**Proprietà**), quindi selezionare [**FTP/CIFS Setup**] (**Configurazione FTP/CIFS**) sul lato sinistro. Viene visualizzata la seguente pagina [**New File Destination**] (**Nuova destinazione file**).

Inserire le seguenti informazioni:

Voce	Descrizione
<b>Destination Name (Nome destinazione)</b>	Inserire il nome della destinazione. Il nome viene visualizzato nello schermo LCD.
<b>Protocol (Protocollo)</b>	Inserire il tipo di protocollo del server di destinazione. <b>Choice (Opzione): FTP, FTPS, CIFS</b>
<b>URL</b>	Inserire l'indirizzo IP e il nome della cartella condivisa del server FTP.
<b>Port # (N. porta)</b>	Inserire il numero di porta del server di destinazione. * 21 (FTP), 139 (CIFS), 990 (FTPS)
<b>Login Name (Nome di login)</b>	Inserire il nome utente del server di destinazione.
<b>Password</b>	Inserire la password del server di destinazione.
<b>Retype Password (Ridigita password)</b>	Selezionare il profilo dell'opzione di scansione desiderato.

2. Fare clic su [**Submit**] (**Invia**) per salvare l'impostazione o [**Cancel**] (**Annulla**) per uscire dalla pagina senza salvare l'impostazione.

### Modifica di una destinazione file attuale

Per modificare una destinazione file attuale,

1. Ripetere i passi da 1 a 2 della sezione precedente, *Aggiunta di una nuova destinazione file*. Viene visualizzata la pagina [**New File Destination**] (**Nuova destinazione file**).
2. Selezionare la destinazione da modificare dall'elenco, quindi selezionare [**Modify**] (**Modifica**) per visualizzare la pagina [**Modify File Destination**] (**Modifica destinazione file**).
3. Modificare le informazioni della destinazione.
4. Fare clic su [**Submit**] (**Invia**) per salvare l'impostazione o [**Cancel**] (**Annulla**) per uscire dalla pagina senza salvare l'impostazione.

## Eliminazione di una destinazione file attuale

Per eliminare una destinazione file attuale,

1. Ripetere i passi da 1 a 2 della sezione precedente, *Aggiunta di una nuova destinazione file*. Viene visualizzata la pagina [**New File Destination**] (**Nuova destinazione file**).
2. Selezionare la destinazione da eliminare dall'elenco, quindi selezionare [**Delete**] (**Elimina**) per cancellare la destinazione. Viene visualizzata la finestra di dialogo Confirmation (Conferma) per confermare l'eliminazione. Click [**OK**] (**OK**) to confirm or [**Cancel**] (**Annulla**) to exit.

# 5. Personalizzazione delle impostazioni del prodotto

---

Questo capitolo è rivolto specificamente alle persone responsabili della gestione del prodotto. È consigliabile che l'amministratore legga questo capitolo prima di installare la macchina.

Le impostazioni del prodotto possono essere personalizzate tramite il pannello di controllo o la pagina Web incorporata del prodotto. Il modo in cui personalizzare le impostazioni del prodotto tramite questi due metodi viene descritto nelle seguenti sezioni.



## Nota:

Quando si installa il prodotto per la prima volta, è consigliabile che l'amministratore mantenga le impostazioni predefinite del sistema. Le impostazioni possono essere personalizzate in seguito, una volta acquisita familiarità con il funzionamento e le funzionalità.

## Personalizzazione delle impostazioni di sistema tramite il pannello di controllo

Per modificare le impostazioni predefinite sul pannello di controllo, premere il tasto "Menu" sul pannello di controllo. Vengono visualizzate le informazioni del menu. Per navigare tra le voci del menu, sul pannello di controllo sono forniti i tasti **Enter (Invio)**, **Up (Su)**, **Down (Giù)** e **Back (Indietro)**. È possibile regolare le impostazioni (ad esempio, impostare il formato carta per il vassoio 1) o visualizzare le informazioni (ad esempio, indirizzo IP, versione firmware).

Le procedure tipiche di utilizzo dei menu sono le seguenti:

1. Premere il tasto **Menu (Menu)** per accedere alle voci del menu.
2. Premere più volte il tasto **▲ Up (Su)** o **Down (Giù) ▼** finché il menu desiderato non viene evidenziato nell'elenco visualizzato.
3. Premere il tasto **[OK] (OK)** per selezionare questo menu.
4. Premere più volte il tasto **▲ Up (Su)** o **Down (Giù) ▼** finché la voce desiderata non viene evidenziata.
5. Premere il tasto **[OK] (OK)** per selezionare questa voce.
6. Press the **↶ Back (Indietro)** Per tornare alla schermata precedente
7. Premere il tasto **Cancel (Annulla)** per uscire dalla voce del menu.

## Personalizzazione delle impostazioni del sistema tramite la pagina web integrata

Nota: qualsiasi aggiornamento richiede il login dell'amministratore.

Puoi anche scegliere il tipo di connessione di rete tramite la pagina web.

1. Fare riferimento alla sezione precedente per effettuare le impostazioni di rete del prodotto.
2. Aprire il browser e digitare l'indirizzo IP del prodotto sull'indirizzo URL, ad esempio `http://10.1.20.80`, e premere Enter (Invio). In un secondo, viene visualizzata la pagina Web incorporata.

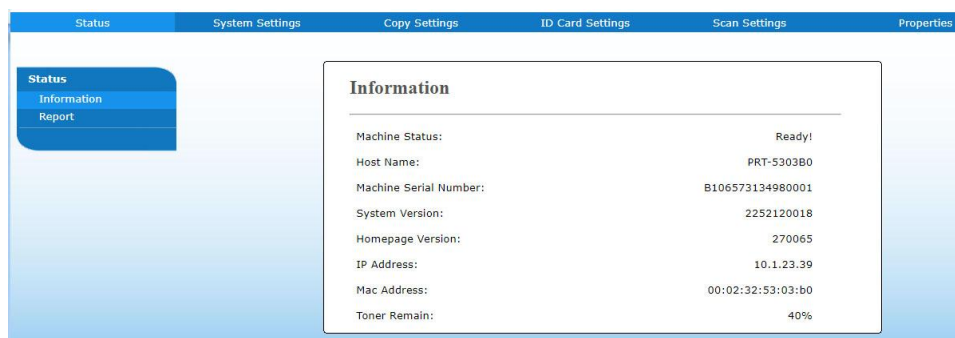

3. Inserire l'impostazione desiderata sulle voci selezionate.

## Impostazione delle voci da personalizzare

### Status (Stato) (Disponibile solo sulla pagina web)

Visualizza le informazioni di stato e di base del prodotto.

Voce	Descrizione
<b>Information (Informazioni)</b>	Visualizza le seguenti informazioni di base del prodotto.
Machine Status (Stato macchina)	Visualizza lo stato della macchina.
Host Name (Nome host)	Visualizzare il nome host.
Machine SN (NS macchina)	Visualizza il numero di serie della macchina.
System Version (Versione sistema)	Visualizza la versione del firmware.
Homepage Version (Versione homepage)	Visualizza la versione della pagina web integrata.
IP Address (Indirizzo IP)	Visualizza l'indirizzo IP.
Mac Address (Indirizzo Mac)	Visualizza l'indirizzo Mac.
Wi-Fi IP (IP Wi-Fi)	Visualizza l'indirizzo IP Wi-Fi.
Wi-Fi Mac (Mac Wi-Fi)	Visualizza l'indirizzo Mac Wi-Fi.
Wi-Fi SSID (SSID Wi-Fi)	Visualizza il nome SSID Wi-Fi.
AP Mode IP	Visualizza l'indirizzo IP del prodotto quando si connette Wi-Fi in modalità AP.
AP Mode SSID	Visualizza l'SSID del prodotto quando si connette Wi-Fi in modalità AP.
Toner Remain (Toner restante)	Visualizza il toner restante della cartuccia toner.
<b>Report (Report)</b>	Selezionare per stampare ogni report (Non disponibile per la stampa fronte-retro).
<b>Config. (Config.)</b>	Selezionare per stampare le informazioni di impostazione del prodotto.
<b>Network (Rete)</b>	Selezionare per stampare le informazioni di rete del prodotto.
<b>Menu Map (Mappa menu)</b>	Selezionare per stampare tutte le voci del menu sullo schermo LCD.
<b>Usage (Uso)</b>	Selezionare per stampare il report di utilizzo, tra cui il numero di copie, le informazioni sull'uso del toner, le informazioni sull'utilizzo dell'EP e le informazioni sull'uso del fusore.
<b>Add. Book (Add. Book)</b>	Selezionare per stampare le informazioni di indirizzo del prodotto.



## System Settings (Impostazioni di sistema)

(Disponibile sullo schermo LCD e sulla pagina web)

\*Impostazione predefinita



Voce	Descrizione	Opzione
<b>Language (Lingua)</b>	Lingua visualizzata sullo schermo LCD.	*English /繁體中文/簡體中文/ Русский (L'opzione varia in base al modello)
<b>NTP Server</b>	Specifica il tuo server NTP.	
<b>Date/Time (Data/Ora)</b>	Impostare la data e l'ora attuali del prodotto. Il formato dell'ora è un sistema a 24 ore.	
<b>Sleep Mode (Modalità sospensione)</b>	Selezionare per quanto tempo si deve accedere alla modalità di risparmio energia dopo l'ultima azione.	Eco Mode/5Min/*15Min/30Min/1Hr
<b>Auto Off (Spegnimento automatico)</b>	Selezionare per quanto tempo si deve spegnere automaticamente il prodotto dopo l'ultima azione.	*Off/5Min/15Min/30Min/1Hr/2Hr/4Hr (Off/5 min./*15 min./30 min./1 ora/2 ore/4 ore)
<b>Schedule Update (Riavvia programma)</b>	Abilita o disabilita [Riavvio programma]. Se si seleziona on, inserire il numero di giorni per riavviare automaticamente il dispositivo.	* On/Off
<b>Timeout (Timeout)</b>	Quando la macchina non è stata utilizzata per un determinato periodo di tempo, il sistema ripristina automaticamente tutte le impostazioni predefinite. Valore di timeout di sistema: 0 ~ 300 secondi. Ogni intervallo selezionabile è di 15 secondi.	* On (60 secs)/Off (On (60 sec.)/Off)
<b>Default Mode (Modalità predefinita)</b>	Impostare la modalità operativa predefinita sullo schermo LCD.	* Copy, ID Card Copy, Scan to USB, Scan to CIFS/FTP, Scan to E-mail, Duplex Copy
<b>Paper Size (Formato carta predefinito)</b>	Specificare il formato carta predefinito.	*A4/LTR/LGL/A5

<b>Media Type (Supporto)</b>	Selezionare il supporto predefinito.	Thin/*Plain/Thick/Laser/Bond (Sottile/*Comune/Speso/Laser)
<b>Gestione</b>		
<b>Factory Def. (Imp. predefinita)</b>	Ripristinare tutte le impostazioni predefinite.	
<b>Reset Count (Ripristina conteggio)</b>	Selezionare per ripristinare il conteggio del rullo o del pad dopo la sostituzione. Fare clic su [Immediate] (Immediato) per ripristinare il conteggio.	ADF Pad/ADF Roller/Tray 1 Pad/Manual Tray Pad (Pad ADF/Rullo ADF/Pad vassoio 1/Pad vassoio manuale)
<b>V-Mag Adjustment (Regolazione V-Mag)</b>	Scegliere se regolare il tasso di ingrandimento verticale della stampante.	-0,4%/-0,2%/*0% +0,2%/+0,4 %
<b>Password Settings (Impostazioni della password)</b>		
<b>New Password (Nuova password)</b>	Immettere una password per abilitare la modifica della pagina Web. Limitazione password: 8 ~ 32 caratteri o cifre.	
<b>Retype Password (Riscrivi la password)</b>	Riscrivi la password: ridigita la nuova password.	

## Copy Settings (Impostazioni di copia)

### (Disponibile sullo schermo LCD e sulla pagina web)

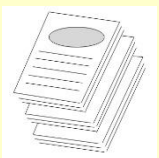
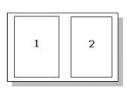
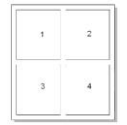
\*Impostazione predefinita

Voce	Descrizione	Opzione
<b>Copy Mode (Modalità copia)</b>	Selezionare la modalità di copia per migliorare il testo o le immagini.	*Text/Bill/Mixed (Testo/Conto/Misto)
<b>Collate (Fascicola)</b> 	Selezionando <b>On (On)</b> si ordinano i documenti con il seguente ordine (1,2,3 / 1,2,3 / 1,2,3).  Selezionando <b>Off (Off)</b> si impilano i documenti con il seguente ordine (1,1,1 / 2,2,2 / 3,3,3).	On/*Off  Collated (Fascicolato)
<b>N-up (N +)</b>	Selezionando <b>2 to 1</b> (2-1) si stampano 2 immagini originali ridotte per adattare su un foglio di carta.  Selezionando <b>4 to 1</b> (4-1) si stampano 4 immagini originali ridotte per adattare su un foglio di carta.	* 2 to 1/4 to 1 ((2-1/4-1))  2 to 1 (2-1)  4 to 1 (4-1)
<b>Custom Zoom Default (Zoom personalizzato predefinito)</b>  Custom Zoom	<b>Custom Size (25% ~ 400%) (Formato personalizzato - 25% ~ 400%):</b> Ridimensionare i documenti da 25% a 400%.	25% ~ 400%
<b>Density (Densità)</b>	Schiarisce o scurisce un'immagine.	1/*2/3/4/5/6/7
<b>Toner Save (Risparmio toner)</b>	Abilitare o disabilitare Toner Save (Risparmio toner).	On/*Off

## ID Card Copy Settings (Impostazioni di copia della carta di identità)

(Disponibile sullo schermo LCD e sulla pagina web)

\*Impostazione predefinita

Voce	Descrizione	Opzione
<b>Layout (Disposizione)</b>  	Selezionare una modalità di ID Card Copy (Copia carta id.).  <b>Up/Down (Su/Giù)</b> – Copiare il lato sinistro e destro della carta di identità sulle metà superiore e inferiore di un lato di un foglio.  <b>Right/Left (Destra/Sinistra)</b> – Copiare il lato fronte e retro della carta di identità sulle metà sinistra e destra su un lato di un foglio.  <b>Front/Rear (Fronte/retro)</b> – Copiare il lato fronte e retro della carta di identità sul lato fronte e retro di un foglio.	Up/Down (Su/Giù) /*Right/Left (Destra/Sinistra) /Front/Rear (Fronte/retro)
<b>Density (Densità)</b>	Schiarisce o scurisce un'immagine.	1/*2/3/4/5/6/7
<b>Vertical Position Adjustment (Regolazione posizione verticale)</b>	Regolare leggermente la posizione verticale dell'immagine acquisita della carta di identità.	Up/Down(*0~177mm) (Su/Giù - *0~177 mm), Left/Right(*0~355mm) (Destra/Sinistra - *0~355 mm), Front/Rear(*0~177mm) (Fronte/retro - *0~177 mm)

## Scan Settings (Impostazioni di scansione)

### (Disponibile sullo schermo LCD e sulla pagina web)

\* Impostazione predefinita

Voce	Descrizione	Opzione
<b>Scan Mode (Modalità scans.)</b>  	Selezionare il colore di output per migliorare il testo o le immagini.	B&W/Grayscale/*Color (Bianco e nero/Scala di grigi/*Colore)
<b>Resolution (Risoluzione)</b>	Selezionare la risoluzione dell'immagine acquisita. Maggiore è il valore, più dettagli possono essere esaminati, ma sarà necessario più spazio su disco.  Opzione: 150/200/*300/600 dpi  150 dpi: Adatto per la visualizzazione su schermo. 200 dpi: Adatto per la maggior parte di documenti aziendali. 300 dpi/600 dpi: L'immagine di alta qualità consente di incrementare la precisione dell'OCR (riconoscimento ottico dei caratteri).	150/*200/300/600 dpi
<b>File Name (Nome file)</b>	Selezionare il nome file predefinito.	
<b>File Format (Formato file)</b>	Selezionare un formato file per l'immagine acquisita.	MPDF (Multi-Page PDF) (MPDF - PDF multipagina), PDF (Single-Page PDF) (PDF - PDF a singola pagina), JPG, TIFF
<b>Err Report (Report err.)</b>	Abilitare per stampare un report di trasmissione o stampare un report solo in caso di errori.	Off/On/*On Error (Off/On/*Errore On)

## FTP/CIFS Setup (Configurazione FTP/CIFS)

### (Disponibile solo sulla pagina web)

Per inviare il documento acquisito ad una cartella di rete specificata, è necessario configurare la destinazione file. Per creare o modificare la destinazione file, fare riferimento alla sezione precedente, **Setting up Your File Destination (Configurazione delle destinazioni file)**.

## Address Book (Rubrica) (Disponibile solo sulla pagina web)

Per inviare il documento acquisito ad un indirizzo e-mail o un gruppo, è necessario configurare la rubrica. Per creare o modificare la rubrica, fare riferimento alla sezione precedente, **Setting up Your Address Book (Configurazione della rubrica)**.

## Network (Rete) (Disponibile solo sulla pagina web)

Visualizza le informazioni di rete del prodotto.

\*Impostazione predefinita

Voce	Descrizione	Opzione
<b>Host Name (Nome host)</b>		
<b>Host Name (Nome host)</b>	Visualizza il nome host del prodotto.	
<b>Impostazioni Ethernet</b>		
Obtain an IP address automatically (Ottieni automaticamente un indirizzo IP)		*Off/On
IP Address: Set up an IP address. (Indirizzo IP: imposta indirizzo IP.)	Immettere l'indirizzo IP del prodotto.	
Subnet Mask	Immettere il numero di subnet mask.	
Gateway	Immettere il gateway dell'IP.	
Auto-Obtain WINS/DNS (Ottieni automaticamente WINS/DNS)		*Off/On
Preferred DNS Server (Server DNS preferito)	Imposta l'indirizzo del server DNS principale del prodotto.	
Alternate DNS Server (Server DNS alternative)	Imposta l'indirizzo del server DNS secondario del prodotto.	
Preferred WINS Server (Server WINS preferito)	Imposta l'indirizzo del server WINS principale del prodotto.	
Alternate WINS Server (Server WINS alternative)	Imposta l'indirizzo del server WINS secondario del prodotto.	
Domain Name (Nome dominio)	Imposta un nome dominio per il prodotto.	

<b>Wi-Fi Settings (Wi-Fi Impostazioni)</b>		
Search AP (Ricerca AP)	Fare clic su [ <b>Search AP</b> ] ( <b>Unisci ad una rete Wi-Fi</b> ) per visualizzare le reti wireless attualmente connesse. Selezionare la rete wireless a cui ci si desidera connettere, quindi inserire la chiave di sicurezza, se necessario.	
IP Settings (IP Impostazioni)	Selezionare [ <b>Obtain an IP address automatically</b> ] ( <b>Ottieni automaticamente un indirizzo IP</b> ) per ottenere un indirizzo IP direttamente dal server DHCP oppure inserire l'IP statico rispettivamente sul campo [ <b>IP Address</b> ] ( <b>Indirizzo IP</b> ), [ <b>Subnet Mask</b> ] ( <b>Subnet Mask</b> ) e [ <b>Gateway</b> ] ( <b>Gateway</b> ).	
<b>SMTP (SMTP)</b>		
Mail Server (Server e-mail)	Inserire l'indirizzo IP del server SMTP.	
SMTP Port # (N. porta SMTP)	Inserire l'indirizzo IP del server SMTP. * 25	
Authentication Method (Metodo di autenticazione)	Inserire il metodo di autenticazione e-mail. Choice(Opzione): *None (Nessuno), SMTP, POP3	
Login Name (Nome di login)	Inserire il nome di login per l'autenticazione SMTP.	
Password	Inserire la password per l'autenticazione SMTP.	
Time Zone (Fuso orario)	Inserire il fuso orario della località.	
<b>E-Mail (E-mail)</b>		
From (Da)	Specificare l'indirizzo e-mail del mittente. È una voce obbligatoria per inviare le immagini all'indirizzo e-mail.	
Subject (Oggetto)	Digitare il soggetto predefinito.	
Signature (Firma)	Specificare il file firma del mittente, se necessario.	
Reply to (Rispondi a)	Specificare l'indirizzo e-mail a cui si desidera rispondere. Se questa voce viene lasciata vuota, l'indirizzo [From] (Da) viene utilizzato come indirizzo [Reply to] (Rispondi a).	
Message (Messaggio)	Digitare il messaggio e-mail predefinito.	
<b>Network Security Settings (Impostazioni di protezione rete)</b>		
Security Configuration Filter (Filtro di configurazione protezione)	Specifica se si desidera abilitare o disabilitare la configurazione del filtro.	*Disable/Enable (Disabilita/Abilita)
Filter Mode (Modalità filtro)	Specifica la modalità filtro per consentire o negare ad alcuni IP l'accesso al dispositivo.	Allow/Deny (Consenti/Nega)

IP Address Filter Configuration (Configurazione filtro indirizzo IP)	<p><b>IP Address Filter Configuration (Configurazione filtro indirizzo IP)</b>- È possibile specificare quattro tipi di Start IP (IP iniziale) e End IP (IP finale).</p> <p><b>Mac Address Filter Configuration (Configurazione filtro indirizzo Mac)</b> - È possibile specificare fino a 10 indirizzi Mac.</p>	IP Address Filter Configuration (Configurazione filtro indirizzo IP)/ Mac Address Filter Configuration (Configurazione filtro indirizzo Mac)
<b>SNMP</b>		
Enable SNMPv1/v2	On/Off	
Community name	Definisci il nome della tua comunità.	
Enable SNMPV3	On/Off	
User Name	Inserisci il tuo nome utente. (1~32 caratteri)	
Authentication Protocol	MD5/SHA	
Invalid URL	Inserisci il tuo indirizzo URL non valido. (8~32 caratteri)	
Privacy Protocol	DES/AES-128	
Password	Inserisci la tua password. (8~32 caratteri)	
Context Name	Inserisci il nome del tuo contesto.	

## FW Update (Aggiornamento FW)

Aggiorna il firmware del prodotto. Prima di aggiornare il firmware del prodotto, è necessario scaricare sul computer il firmware più recente dal nostro sito Web all'indirizzo [www.avision.com](http://www.avision.com). Nella pagina Web, scegliere [Sfogliala] per trovare il file del firmware sul computer, quindi scegliere [Aggiorna] per iniziare ad aggiornare il firmware del prodotto.

## A+ Manager Settings (Impostazioni centro di amministrazione)

Inserire l'indirizzo IP di un server specificato a cui inviare il file log di sistema per una rapida risoluzione dei problemi.

\* La disponibilità varia in base al modello.



## Aggiornamento del firmware del prodotto (Disponibile solo sulla pagina web)

Prima di aggiornare il firmware del prodotto, è necessario scaricare il firmware più recente dal nostro sito [www.avision.com](http://www.avision.com) sul computer.

Per aggiornare il firmware del prodotto, seguire queste procedure:

1. Aprire il browser.
2. Digitare l'indirizzo IP del prodotto nel campo dell'URL del browser. Ad esempio, 10.1.20.25. Viene visualizzata la seguente pagina Web incorporata.

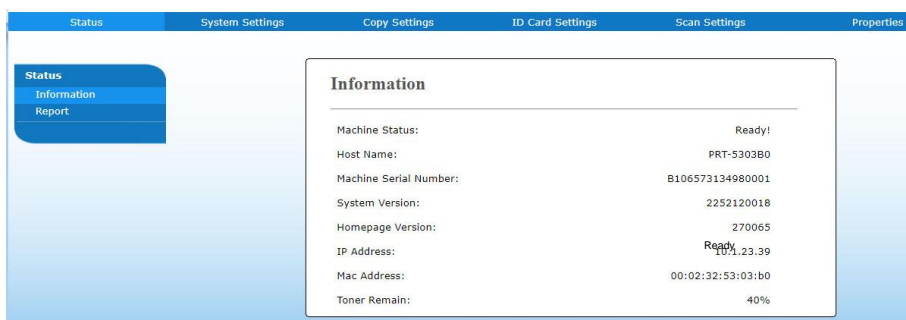

4. On the product's web page, choose [**Properties**] (**Proprietà**) and then choose [**FW Update**] (**Aggiornamento FW**) on the left side. Viene visualizzata la pagina [**FW Update**] (**Aggiornamento FW**).
5. Selezionare [**Browse**] (**Sfogli**) per trovare il file del firmware sul computer.
6. Selezionare [**Update**] (**Aggiorna**) per avviare l'aggiornamento del firmware sul prodotto.

# 6. Configurazione del driver della stampante

---

## Visualizzazione della finestra di dialogo Proprietà del driver stampante

Per visualizzare la finestra di dialogo PRINTER Driver Properties (Proprietà del driver stampante),

1. Fare clic su **Start (Avvia)** sul vassoio del sistema e selezionare **PRINTERS and Faxes (Stampanti e fax)**.
2. Fare clic con il tasto destro del nome della stampante del prodotto e selezionare **Properties (Proprietà)**.



3. Viene visualizzata la finestra di dialogo PRINTER Properties (Proprietà stampante) del prodotto.

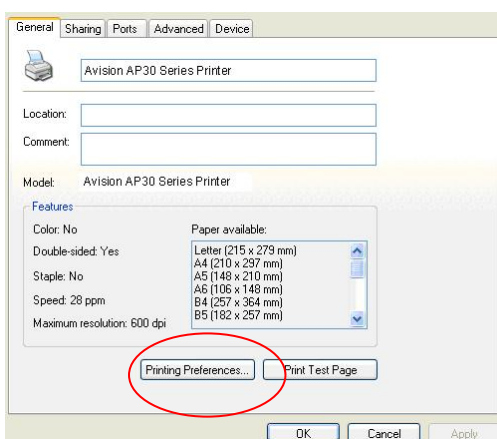

4. Fare clic su **Printing Preferences (Preferenze di stampa)** per visualizzare la seguente finestra di dialogo **Printing Preferences (Preferenze di stampa)**.

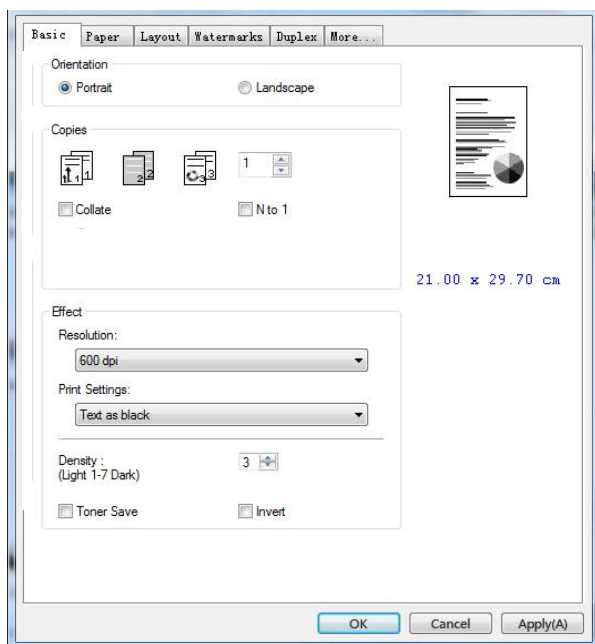

# Configurazione delle impostazioni del driver stampante

La finestra di dialogo Printing Preferences (Preferenze di stampa) è costituita dalle schede Basic (Base), Paper (Carta), Layout, Watermark, Duplex (Fronte/retro) e More (Altro). Il contenuto di ogni scheda viene spiegato nelle seguenti sezioni.

## Scheda Basic (Base)

La scheda Basic (Base) è costituito dalle impostazioni di Orientation (Orientamento), Copies (Copie), Effect (Effetto), Density (Densità), Toner Save (Risparmio toner) e Invert (Inverti).

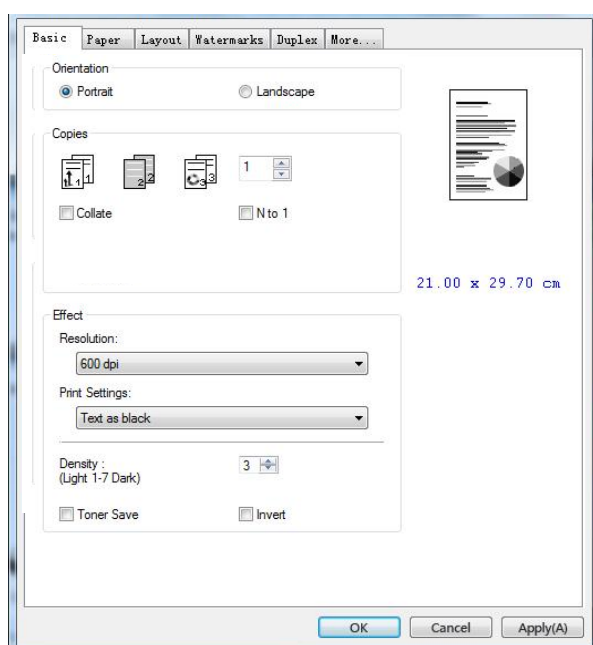

## Orientation (Orientamento)

Selezionare l'orientamento. **Opzione: \*Verticale, Orizzontale**

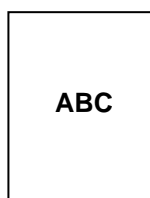

**Portrait  
(Verticale)**

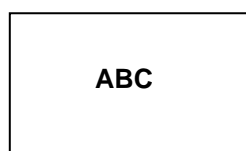

**Landscape  
(Orizzontale)**

\*Impostazione predefinita

## Copies (Copie)

Selezionare il numero di copie da stampare. È possibile inserire fino a 999.

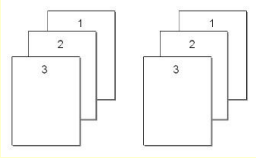
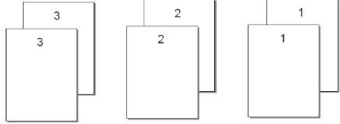
<b>Collate (Fascicola):</b>	<p>Fare clic per stampare il documento nell'ordine di pagina 1/2/3, 1/2/3, 1/2/3.</p> 
<b>N to 1 (N-1):</b>	<p>Fare clic per invertire l'ordine di stampa del documento. Di conseguenza, l'ultima pagina del documento viene stampata prima e viceversa.</p> 

## Effect (Effetto)

<b>Resolution (Risoluzione)</b>	<p>*600 dpi: per documenti normali. 1200 dpi HQ: scegliere 1200 dpi HQ se si desidera migliorare la qualità di stampa. *L'opzione varia a seconda del modello della stampante.</p>									
<b>Impostazioni di stampa</b>	<table border="1"> <tr> <td>Normale:</td> <td>modalità normale.</td> </tr> <tr> <td>**Picture Mode (Modalità immagine)</td> <td>datto per documenti contenenti immagini.</td> </tr> <tr> <td>**Migliora testo:</td> <td>rendi il testo in grassetto.</td> </tr> <tr> <td>*Text as Black (Testo come nero):</td> <td>Stampa tutto il testo in nero puro.</td> </tr> </table>	Normale:	modalità normale.	**Picture Mode (Modalità immagine)	datto per documenti contenenti immagini.	**Migliora testo:	rendi il testo in grassetto.	*Text as Black (Testo come nero):	Stampa tutto il testo in nero puro.	
Normale:	modalità normale.									
**Picture Mode (Modalità immagine)	datto per documenti contenenti immagini.									
**Migliora testo:	rendi il testo in grassetto.									
*Text as Black (Testo come nero):	Stampa tutto il testo in nero puro.									
<p>** Questa funzione è disponibile solo per il driver della stampante GDI.</p>										
<b>Density (Densità):</b>	<p>Fare clic per schiarire o scurire il documento. Density level (1~7) (Densità - 1~7). Impostazione predefinita: 3</p>									
<b>Toner Save (Risparmio toner):</b>	<p>Consente di stampare il documento utilizzando la modalità di risparmio toner.</p>									
<b>Invert (Inverti):</b>	<p>Invert (Inverti) inverte ogni pixel di immagine al suo colore complementare. Ad esempio: il testo nero originale su sfondo bianco diventa testo bianco su sfondo nero.</p>									

\*Impostazione predefinita

## Scheda Paper (Carta)

La scheda Paper (Carta) contiene le impostazioni di Original Size (Formato originale), Tray (Vassoio) e Media Type (Supporto).

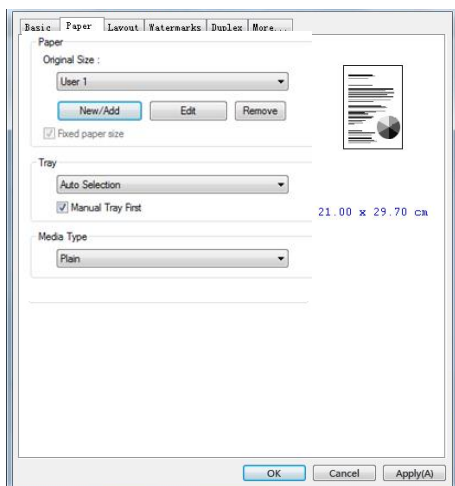

## Paper (Carta)

<p><b>Original Size (Formato originale):</b></p>	<p>Selezionare il formato della carta caricata nel vassoio designato.</p> <p><b>Opzione: *A4, A5, A6, B5 (JIS), B6 (JIS), Legal, Letter, Definisci utente</b></p> <p>Fare clic su [Aggiungi/Nuovo] (New/Add) per creare fino a 20 set di dimensioni personalizzate.</p>
<p><b>Tray (Vassoio):</b></p>	<p>Selezionare il vassoio da cui alimentare la carta.</p> <p><b>Opzione: Auto, Manual Tray (Vassoio manuale), Main Tray (Vassoio principale)</b></p> <p><b>*Manual Tray First (Vassoio Manuale Prima):</b> Auto significa selezionare automaticamente il vassoio carta disponibile (priorità: 1: Vassoio manuale; 2: Vassoio 1). Auto significa selezionare automaticamente il vassoio carta disponibile (priorità: 1: Vassoio 1; 2: Vassoio manuale).</p>
<p><b>Media Type (Supporto):</b></p>	<p>Selezionare il supporto da utilizzare per la stampa.</p> <p><b>Opzione: *Plain Paper (Carta comune), Thin Paper (Carta sottile), Thick Paper (Carta spessa), Laser Paper (Carta laser)</b></p>

\*Impostazione predefinita

## Scheda Layout

La scheda Layout contiene le impostazioni di N-up (N +) e Output Paper Size (Formato di carta di output).

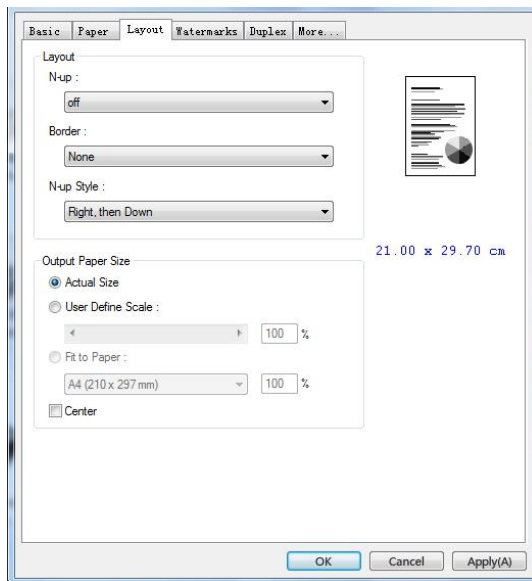

## Layout

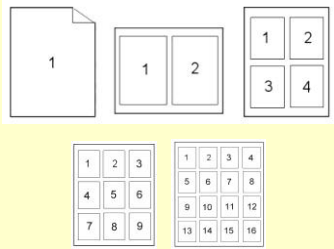
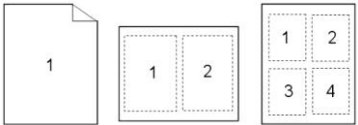
<p><b>N-up (N +):</b></p>	<p>Selezionare il numero di pagine da stampare su un singolo foglio di carta.</p> <p><b>Opzione: *Off, 2up(2-in-1), 4-up(4-in-1), 9-up(9-in-1), 16-up(16-in-1) (Off, 2 + - 2 in 1), 4 + - 4 in 1), 9 + - 9 in 1), 16 + - 16 in 1)</b></p> 
<p><b>Border (Bordo):</b></p>	<p>Selezionare se aggiungere il bordo intorno ad ogni pagina quando si stampa più di una pagina su un singolo foglio di carta.</p> <p><b>Opzione: *Nessuno, Linea bordo, Linea tratteggiata</b></p> 

\*Impostazione predefinita

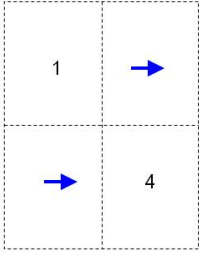
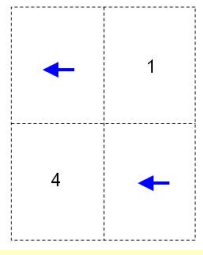
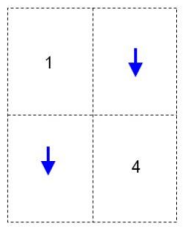
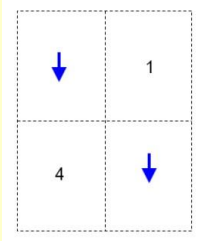
<b>N-up Style (Stile N +):</b>	Selezionare lo stile desiderato quando si stampa un documento multipagina su un singolo foglio.	
	<b>Opzione: *Right, then Down/Down, then Right/Left, then Down/Down, then Left (Destra, quindi giù/Giù, quindi destra/Sinistra, quindi giù/Giù, quindi sinistra)</b>	
	<p>Right, then Down (Destra, quindi giù)</p> 	<p>Down, then Left (Giù, quindi sinistra)</p> 
	<p>Down, then Right (Giù, quindi destra)</p> 	<p>Left, then Down (Sinistra, quindi giù)</p> 

\*Impostazione predefinita

### Output Paper Size (Formato carta di output)

<b>*Actual Size (Dimensione reale)</b>	Stampa la dimensione reale del tuo documento.
<b>User Define Scale (Scala definita dall'utente)</b>	È possibile ridurre o ingrandire l'immagine stampata utilizzando la barra di scorrimento. <b>Scaling rate (Valore di scala): 25%~400%</b> *100%
<b>Fit to Paper (Adatta alla carta)</b>	Emettere la pagina completa dell'originale selezionato, inclusi i quattro margini.
<b>Center (Centro)</b>	Stampare l'immagine al centro della carta in uscita.

\*Impostazione predefinita



## Scheda Watermark

La scheda Watermark consente di aggiungere testo o immagine (ad esempio CONFIDENTIAL (RISERVATO), IMPORTANT (IMPORTANTE), DRAFT (BOZZA), ecc.) per il documento.

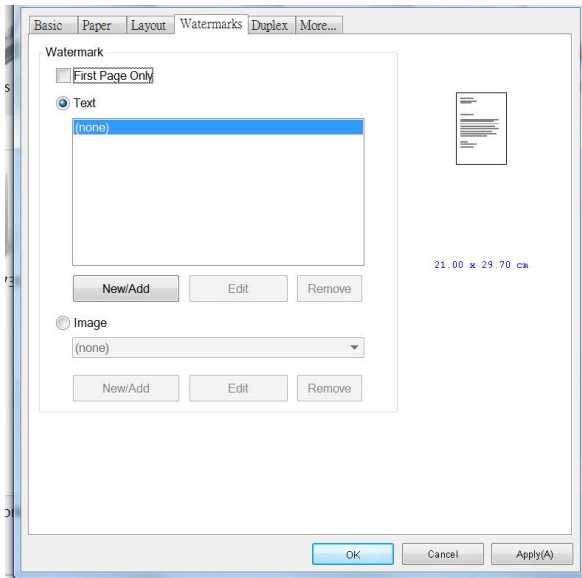

<p><b>First Page only (Solo prima pagina)</b></p>	<p>Selezionare per stampare un watermark solo sulla prima pagina. Deselezionare la casella di controllo per stampare un watermark su tutte le pagine.</p>
<p><b>Text (Testo)</b></p>	<p>Selezionare e fare clic su <b>New/Add (Nuovo/Aggiungi)</b> per aggiungere il nuovo testo del watermark. Fare clic sul tasto <b>Edit (Modifica)</b> per modificare o sul tasto <b>Remove (Rimuovi)</b> per eliminare.</p> 
<p><b>Image (Immagine)</b></p>	<p>Selezionare e fare clic su New/Add (Nuovo/Aggiungi) per aggiungere l'immagine del watermark. Fare clic sul tasto <b>Edit (Modifica)</b> per modificare o sul tasto <b>Remove (Rimuovi)</b> per eliminare. È possibile selezionare l'immagine in formato file quale BMP, TIFF o JPEG.</p>

## Aggiunta di un nuovo testo del watermark

Per aggiungere un nuovo testo del watermark,

1. Selezionare **Text (Testo)**, quindi fare clic sul tasto **Add/New (Nuovo/Aggiungi)**. Viene visualizzata la finestra di dialogo Watermark.

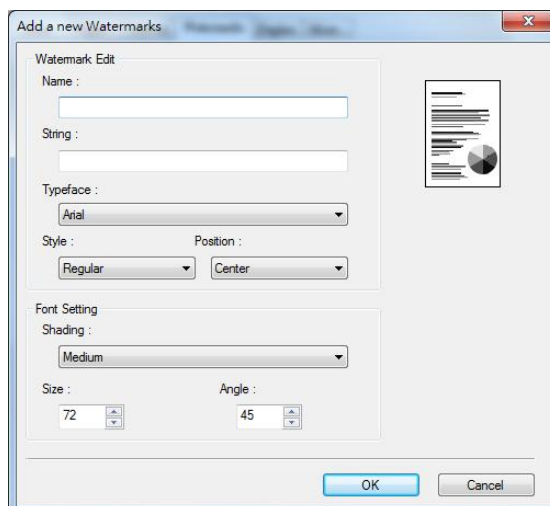

<b>Name (Nome)</b>	Assegnare il nome al testo del watermark. Questo nome viene visualizzato nell'elenco di testo del watermark.
<b>String (Stringa)</b>	Inserire il testo del watermark, ad esempio riservato, importante e così via.
<b>Typeface (Tipo di carattere)</b>	Selezionare il tipo di carattere per il testo del watermark.
<b>Style (Stile)</b>	Selezionare lo stile del testo del watermark. <b>Choice (Opzione): *Regular (Regolare), Bold (Grassetto), Italic (Corsivo), Bold Italic (Grassetto corsivo)</b>
<b>Position (Posizione)</b>	Selezionare la posizione del testo del watermark. <b>Choice (Opzione): *Center (Centro), Tile (Affianca).</b>

<b>Angle (Angolo)</b>	Specificare l'angolo del testo del watermark da 0° a 360°. *45°
<b>Size (Dimensioni)</b>	Specificare le dimensioni del testo del watermark da 1 a 288. *72
<b>Shading (Ombreggiatura)</b>	Specificare una densità relativa per il testo del watermark. <b>Opzione: Lightest (Più chiaro), *Light (Chiaro), Medium (Medio), Dark (Scuro), Darkest (Più scuro).</b>

\*Impostazione predefinita

2. Fare clic sul tasto **OK (OK)** per salvare le impostazioni. Se il nuovo testo del watermark viene creato correttamente, il nome del watermark viene visualizzato nell'elenco Text (Testo).

### **Modifica di un testo del watermark attuale**

Per modificare un testo del watermark attuale,

1. Selezionare il nome del watermark da modificare dall'elenco Text (Testo).
2. Fare clic sul tasto **Edit (Modifica)**. Viene visualizzata la finestra di dialogo Watermark Edit (Modifica watermark).
3. Modificare le impostazioni del testo del watermark selezionato e selezionare **OK (OK)** per completare.

### **Rimozione di un testo del watermark attuale**

Per rimuovere un testo del watermark attuale,

1. Selezionare il nome del watermark da rimuovere dall'elenco Text (Testo).
2. Fare clic sul tasto **Remove (Rimuovi)**. Il testo del watermark viene rimosso.

## Aggiunta di una nuova immagine del watermark

Per aggiungere una nuova immagine del watermark,

1. Selezionare **Image (Immagine)**, quindi fare clic sul tasto **Add/New (Nuovo/Aggiungi)**. Viene visualizzata la finestra di dialogo Watermark.

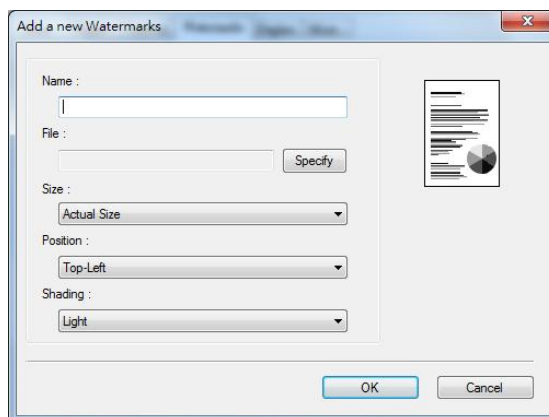

<b>Name (Nome)</b>	Assegnare il nome all'immagine del watermark. Questo nome viene visualizzato nell'elenco di immagine del watermark.
<b>File (File)</b>	Fare clic su <b>Browse (Sfogliare)</b> per individuare l'immagine del watermark.
<b>Size (Dimensioni)</b>	Specificare le dimensioni dell'immagine del watermark. <b>Opzione: *Actual Size (Dimensioni effettive), Fit to Page (Adatta a pagina), Tile (Affianca).</b>
<b>Position (Posizione)</b>	Selezionare la posizione dell'immagine del watermark. <b>Opzione: *Top-Left (In alto a sinistra), Top-Center (In alto al centro), Top-Right (In alto a destra), Center (Centro), Center-Left (Al centro a sinistra), Center-Right (Al centro a destra), Bottom-Center (In basso al centro), Bottom-Right (In basso a destra), Bottom-Left (In basso a sinistra).</b>
<b>Shading (Ombreggiatura)</b>	Specificare una densità relativa per il testo del watermark. <b>Opzione: Lightest (Più chiaro), *Light (Chiaro), Medium (Medio), Dark (Scuro), Darkest (Più scuro).</b>

\*Impostazione predefinita

2. Fare clic sul tasto **OK(OK)** per salvare le impostazioni. Se la nuova immagine del watermark viene creata correttamente, il nome del watermark viene visualizzato nell'elenco Image (Immagine).

### **Modifica di un'immagine del watermark attuale**

Per modificare un'immagine del watermark attuale,

- 1.** Selezionare il nome del watermark da modificare dall'elenco Image (Immagine).
- 2.** Fare clic sul tasto **Edit (Modifica)**. Viene visualizzata la finestra di dialogo Watermark Edit (Modifica watermark).
- 3.** Modificare le impostazioni dell'immagine del watermark selezionata e selezionare **OK (OK)** per completare.

### **Rimozione di un'immagine del watermark attuale**

Per rimuovere un'immagine del watermark attuale,

- 1.** Selezionare il nome del watermark da rimuovere dall'elenco Image (Immagine).
- 2.** Fare clic sul tasto **Remove (Rimuovi)**. L'immagine del watermark viene rimossa.

## Scheda Duplex (Fronte/retro)

La scheda Duplex (Fronte/retro) consente di stampare il documento sui due lati della carta.

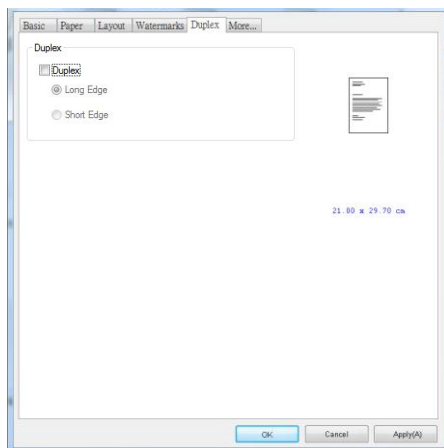

Quando si utilizza la stampa fronte/retro, è possibile selezionare se rilegare le copie sul lato lungo o sul lato corto.

<b>Lato lungo (rilegatura)</b>	<p>La rilegatura con bordo lungo (verticale) stamperà le pagine in modo da capovolgerle come si farebbe su un libro.</p> <div data-bbox="671 1126 1050 1330"><p>Rilegatura con bordo lungo (verticale)</p></div> <div data-bbox="1054 1126 1433 1330"><p>Rilegatura con bordo lungo (orizzontale)</p></div>
<b>Lato corto (rilegatura)</b>	<p>La rilegatura a bordo corto (verticale) li stampa in modo da poterli capovolgere come faresti su un calendario.</p> <div data-bbox="671 1447 1050 1673"><p>Rilegatura con bordo corto (verticale)</p></div> <div data-bbox="1054 1447 1433 1673"><p>Rilegatura con bordo corto (orizzontale)</p></div>

---

**Nota:** La funzione Duplex (Fronte/retro) supporta solo formato A4, B5 (JIS), o Letter con grammatura di 60 ~ 105 g/m<sup>2</sup>.

---

## Scheda More (Altro)

Nella scheda **More (Altro)**, è disponibile un'opzione **Wait Timeout (Timeout di attesa)** per impostare il periodo di tempo che l'PRINTER deve attendere per ricevere i dati dal computer durante un processo. Se lo streaming dati si interrompe più a lungo rispetto alla quantità di secondi specificata, il processo viene annullato.

Valori di timeout consentiti: 60~1800 secondi, valori di timeout predefiniti: 300 secondi

Modalità pulizia: se nello spazio vuoto viene visualizzata un'immagine indesiderata, è possibile selezionare "Modalità pulizia" per migliorare la qualità di stampa.

Modalità uniforme: se nell'area dell'immagine appare un'ombreggiatura non uniforme, è possibile selezionare "Modalità uniforme" per migliorare la qualità di stampa.

Default: premere per riportare tutti i valori di impostazione ai valori predefiniti di fabbrica.

Pulisci pagina (Clean Page): dopo aver premuto il pulsante, la macchina stamperà immediatamente una tabella di pulizia per pulire il toner in eccesso nella stampante.

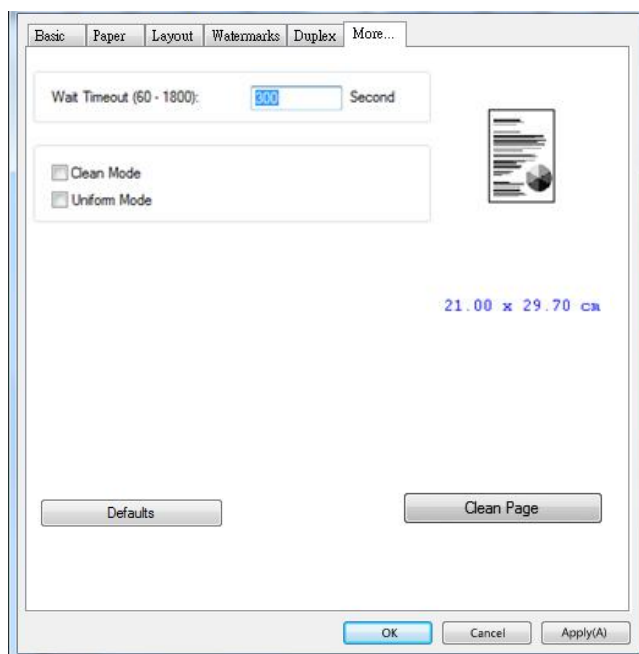

# 7. Stampa di documenti da un dispositivo mobile

---

Per il modello con modulo Wi-Fi, il prodotto può essere convertito in un dispositivo wireless e il dispositivo mobile è in grado di stampare e-mail e documenti semplicemente toccando Print (Stampa) dal menu. (La disponibilità della funzione Wi-Fi varia in base al nome del modello.)

## Preparativi

Per connettere il prodotto ad una LAN wireless, preparare quanto segue:

- **Un ambiente in cui è disponibile una LAN wireless**

Quando si connette lo scanner ad una rete wireless, potrebbero essere necessarie informazioni per un punto di accesso wireless, quali SSID (nome di rete) e codice di sicurezza (password). Per ulteriori informazioni, contattare l'amministratore di rete o fare riferimento al manuale per il punto di accesso wireless.



---

### Attenzione!

Non collocare ostacoli che bloccano le onde radio (ad esempio, pareti o piastre metalliche) o dispositivi che causano interferenze di onde radio (ad esempio, telefoni cordless) entro 100 mm dal prodotto o vicino al punto di accesso wireless.

---

- **Mopria Print Service**

Mopria Print Service (app) può essere scaricato da Google Play Store per abilitare la funzionalità di stampa su qualsiasi telefono o tablet Android (Android versione 4.4 o successiva). Una volta installato, basta connettere il dispositivo alla stessa rete della stampante per completare la stampa dal dispositivo mobile.



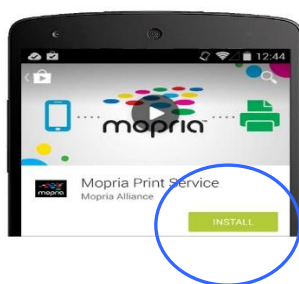

## Connessione ad una rete wireless tramite Network Setup Tool (Strumento di installazione rete)

### Operazioni preliminari!

- Assicurarsi che il computer sia collegato al computer tramite il cavo USB.
- Assicurarsi che l'adattatore di alimentazione sia collegato e il prodotto sia acceso.

**Network Setup Tool (Strumento di installazione rete)** è un'applicazione per configurare le impostazioni necessarie per la connessione del prodotto tramite LAN wireless. **Network Setup Tool (Strumento di installazione rete)** può essere utilizzato per configurare le seguenti impostazioni wireless o cablate:

- Connessione del prodotto ad un punto di accesso wireless
- Connessione del prodotto ad una rete via cavo cablata
- Impostazione dell'indirizzo IP dello scanner

1. Avviare il programma facendo clic su **Start>All Programs>Avision AM33XX MFP>Network Setup Tool (Start>Programmi>MFP AM33XX Avision>Strumento di installazione rete)**. Viene visualizzata la finestra principale.

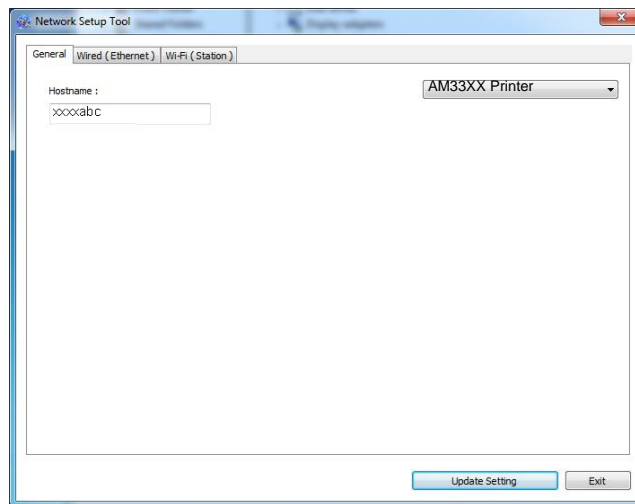

2. Nella pagina [**General**] (**Generale**), selezionare la rete [**Wi-Fi (Station)**] (**Wi-Fi (Stazione)**).
3. Fare clic sulla scheda [**Wi-Fi (Station)**] (**Wi-Fi (Stazione)**) per visualizzare la pagina [**Wi-Fi (Station)**] (**Wi-Fi (Stazione)**).

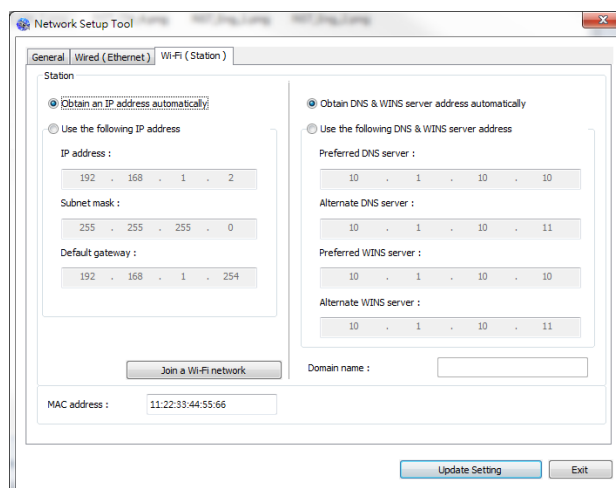

4. Selezionare [**DHCP**] (**DHCP**) per ottenere un indirizzo IP direttamente dal server DHCP oppure inserire l'IP statico rispettivamente sul campo [**IP Address**] (**Indirizzo IP**), [**Subnet Mask**] (**Subnet Mask**) e [**Gateway**] (**Gateway**).
5. Fare clic su [**Connect to SSID**] (**Connetti a SSID**) per visualizzare le reti wireless attualmente connesse. Selezionare la rete wireless a cui ci si desidera connettere, quindi inserire la chiave di sicurezza, se necessario.

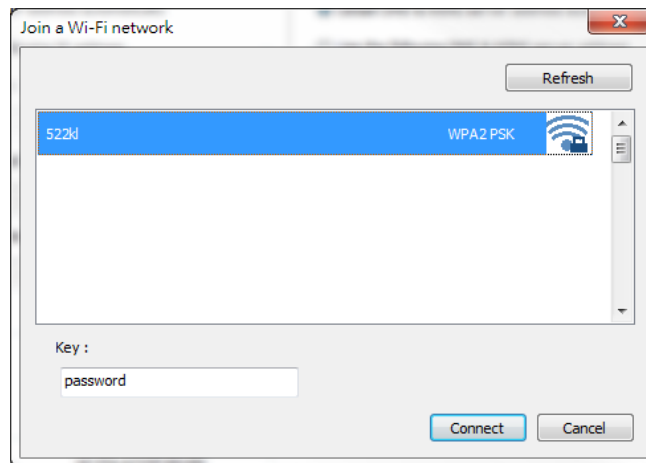

6. Fare clic su [**Connect**] (**Connetti**) per avviare la connessione dell'SSID (nome di rete wireless), quindi aggiornare le informazioni IP sul prodotto.
7. Se l'aggiornamento è corretto, viene visualizzato il messaggio [**Update Device Successfully**] (**Aggiornamento dispositivo riuscito**) e Network Setup Tool (Strumento di installazione rete) si chiude automaticamente.

# Stampa del file da un dispositivo mobile Android

Assicurarsi che Mopria Print Service (app di stampa) sia installato sul dispositivo mobile Android. **Mopria Print App** (L'app di stampa Mopria) può essere scaricata automaticamente da uno store per app, quale Google Play.

## 1. Selezionare la stessa rete wireless della stampante.

Sul dispositivo mobile, toccare **Settings>Wi-Fi** (**Impostazioni>Wi-Fi**) e selezionare lo stesso nome di rete (SSID) della stampante.

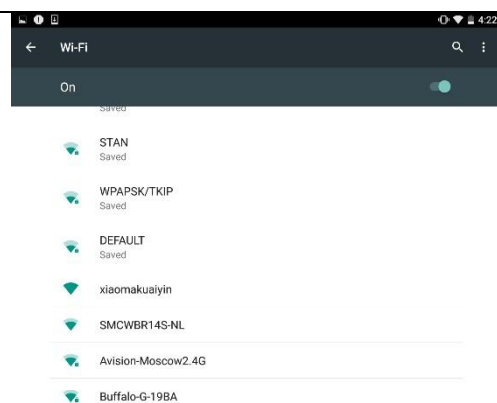

## 2. Attivare Mopria Print Service. Il dispositivo ricerca le stampanti disponibili.

Sul dispositivo mobile, toccare **Settings>Printing>Mopria Print Service** (**Impostazioni>Stampa>Mopria Print Service**) per attivare Mopria Print Service. Il dispositivo ricerca tutte le stampanti disponibili.

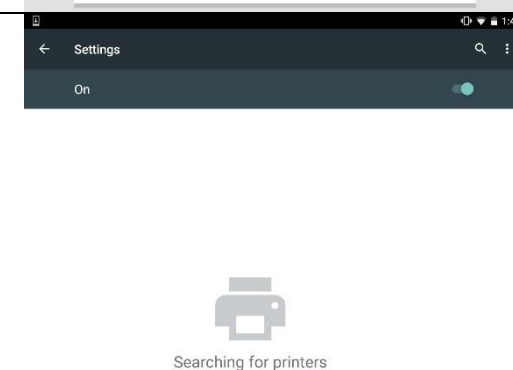
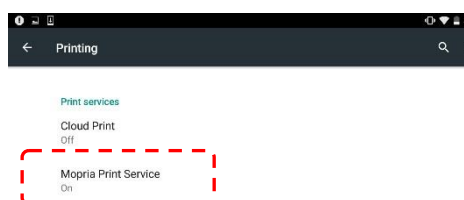
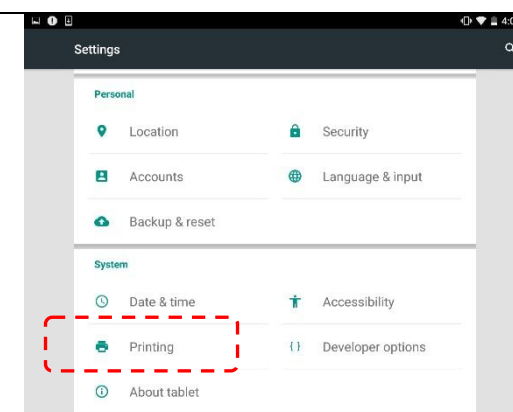

**3.** Selezionare la stampante.

Selezionare [**AP40 at AP40**]  
(**Serie AP40 su AP40**)  
dall'elenco di stampanti.

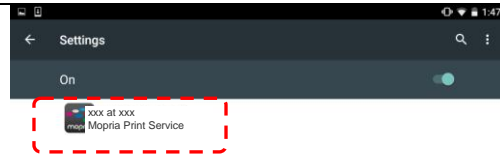

**4.** Aprire il file da stampare.

Aprire il file da stampare.

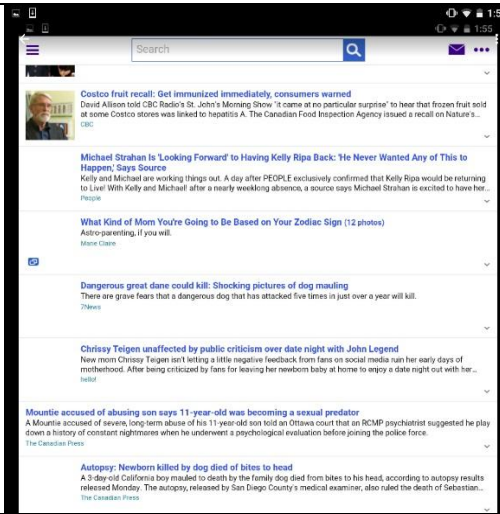

5. Selezionare [**Print**] (**Stampa**) dal menu e selezionare la stampante.

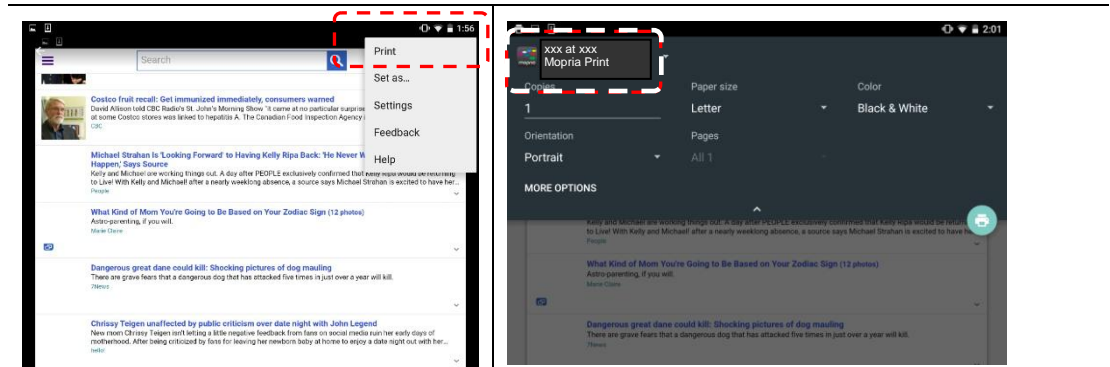

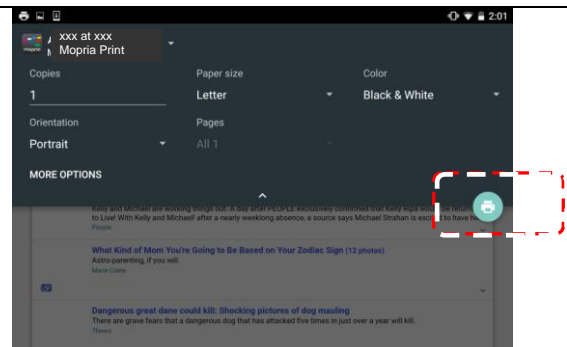

6. Selezionare le impostazioni di stampa e stampare.

- Se non è necessario modificare le opzioni di stampa, toccare **Print** (**Stampa**) per inviare il processo di stampa.
- Per modificare le opzioni di stampa, passare alla sezione successiva.



# Comment utiliser AirPrint depuis un iPhone un iPad

1. Allumez votre appareil mobile tel qu'un iPhone ou un iPad.
2. Appuyez sur « Paramètres » puis ouvrez Wi-Fi. Sélectionnez le même réseau que votre imprimante.
3. Ouvrez l'image ou le document que vous voulez imprimer. Appuyez sur l'icône

Partager (  ) puis sur l'icône Imprimer (  ) .

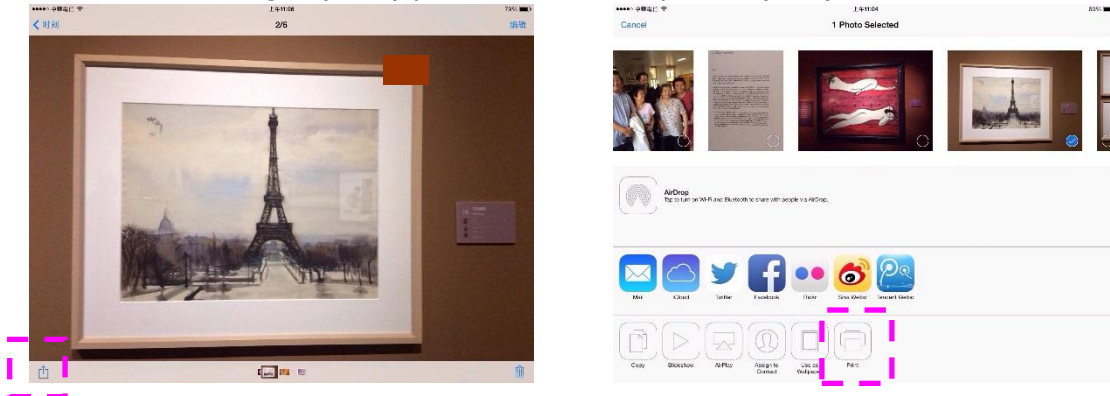

4. Appuyez sur [Select PRINTER] (Sélectionner imprimante) et choisissez l'imprimante souhaitée. (xxx=Numero di modello)

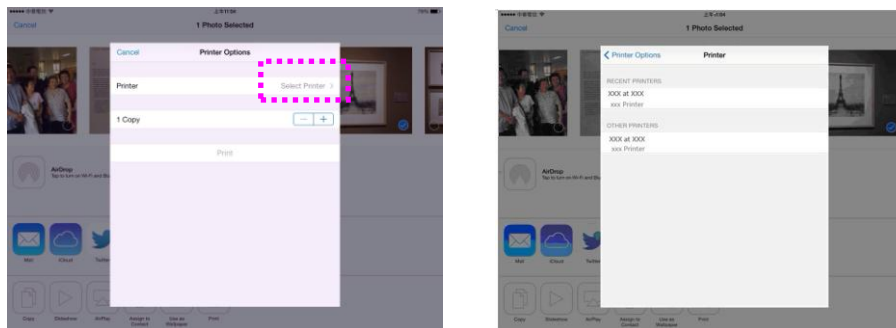

5. Appuyez sur [Print] (Imprimer) pour lancer l'impression.

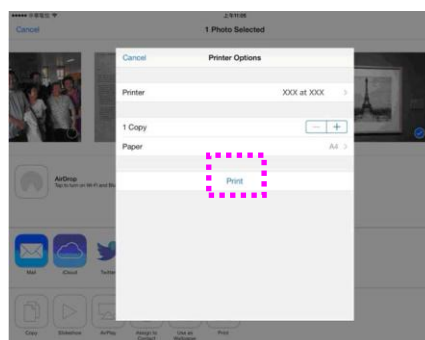

## 8. Uso del prodotto come scanner

---

Dopo aver installato il driver dello scanner e collegato il cavo USB al computer, il prodotto può essere utilizzato come uno scanner fine. È possibile utilizzare varie funzioni di scansione per modificare l'immagine acquisita.

### Avvio di una scansione da un altro software di modifica delle immagini

#### Procedure operative

1. Avviare l'app di modifica dell'immagine.
2. Abbassare il menu **File (File)** e selezionare **Select Source (Seleziona sorgente)**.  
Se il comando **Select Source** (Seleziona sorgente) non è disponibile nel menu **File**, consultare la guida dell'utente dell'app per determinare l'utilizzo del link TWAIN. Viene visualizzata una finestra di dialogo con l'elenco delle sorgenti di scansione.
3. Selezionare il nome del modello del prodotto.  
È necessario selezionare la sorgente una sola volta, a meno che non si desideri utilizzare un altro scanner.
4. Collocare il documento **FACE DOWN (RIVOLTO VERSO IL BASSO)** sul piano fisso.
5. Abbassare il menu File e selezionare **Acquire (Acquisisci)**.  
Viene visualizzata una finestra di dialogo che contiene le funzioni di scansione.



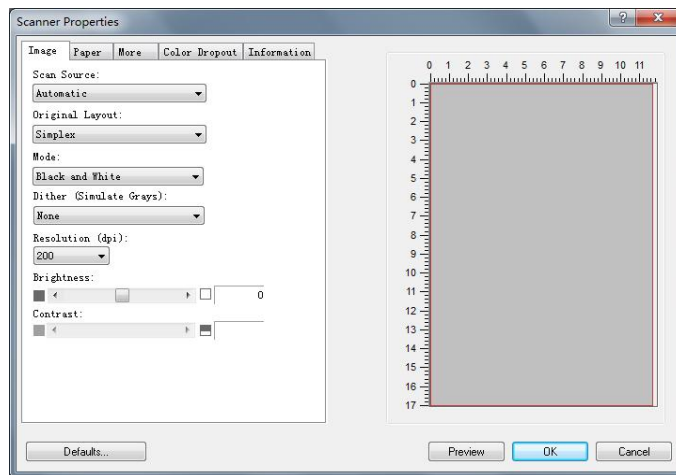

6. Selezionare il metodo di scansione che si desidera utilizzare nel menu a discesa Scan Method (Metodo di scansione).
7. Selezionare la modalità da utilizzare per le scansioni nel menu a discesa **Image Type (Tipo di immagine)**.
8. Selezionare una risoluzione di scansione nel menu a discesa **Resolution (Risoluzione)**.
9. Selezionare l'impostazione delle funzioni di scansione (ad esempio, Sharpen (Nitidezza), Descreen (Deretinatura), ecc.) da utilizzare.
10. Fare clic su **Preview (Anteprima)** o **Scan (Scansione)** per effettuare l'anteprima o la scansione dei documenti.

## Panoramica dell'interfaccia utente

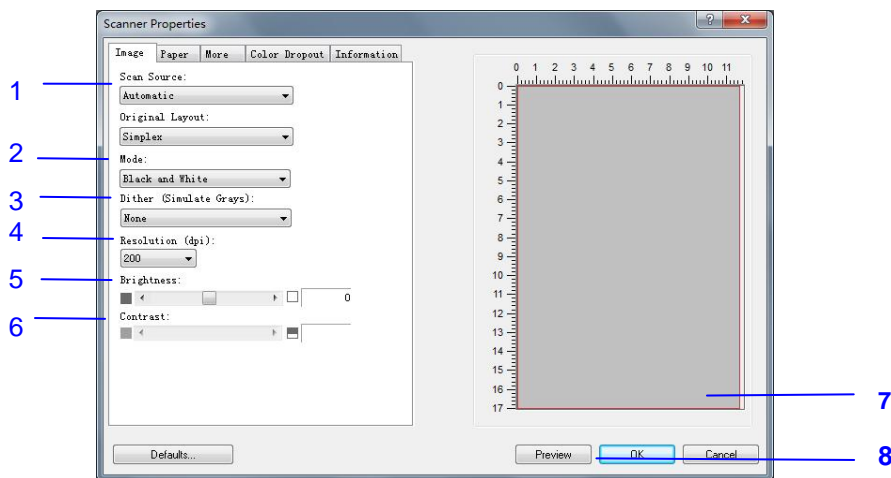

<b>2. Image Type (Tipo immagine)</b>	<b>Choice (Opzione):</b> Black & White (Bianco e nero), 8-Bit Gray (Grigio 8 bit), 24-Bit Color (Colore 24 bit)
<b>5. Risoluzione</b>	Determina la qualità dell'immagine scannerizzata. Il valore preimpostato è 200 DPI. Opzione: 75, 100, 144, 150, 200, 300, 400, 500, 600, 1200 (dpi)
<b>4. Brightness (Luminosità):</b>	Regolare il livello di luminosità da -100 a +100.
<b>5. Contrast (Contrasto)</b>	Regolare il livello di contrasto da -100 a +100.
<b>7. Sorgente scansione</b>	<b>Scelta:</b> Alimentazione automatica, Scanner da tavolo, Automatica (varia da modello a modello)
<b>6. Disposizione originale</b>	<b>Scelta:</b> Simplex
<b>7. Finestra di anteprima</b>	Utilizzato per visualizzare l'immagine scansionata a bassa risoluzione.
<b>9. Preview Auto Area (Area anteprima automatica)</b>	Ridimensionare l'area della scansione.

## Utilizzo della scheda Immagine

### Selezione corretta di Image Type (Tipo immagine)

- **Bianco/nero:** Scegliere Bianco/nero se l'originale contiene solo testo, scritte o disegni.
- **Grigio:** Scegliere Grigio che l'originale è effettivamente in scale di grigi.
- **A Colori:** Scegliere a colori se si desidera acquisire un'immagine utilizzando i suoi colori originali.



**Bianco/nero**



**Grigio**



**Colori**

- **Binarizzazione**  
È il processo di conversione di una scala di grigi o di un documento a colori in un'immagine bitonale. Esistono diversi metodi per eseguire questa conversione. **Opzioni: sogna dinamica, elaborazione fissa, mezzotono1~5, Diffusione errore.**
- **Mezzotono:**  
Oltre alla visualizzazione in bianco e nero, Mezzotono è in grado di presentare immagini in livelli di grigio usando punti di dimensioni differenti. Le immagini Mezzotono hanno l'aspetto delle immagini che si trovano nei quotidiani. **Le opzioni comprendono Mezzotono 1, Mezzotono 2, Mezzotono 3, Mezzotono 4, Mezzotono 5.**
- **Diffusione errore:**  
La diffusione errore è un tipo di mezzotono. La diffusione errore offer un'ottima consistenza delle immagine e rende il testo delle immagini più leggibile rispetto al Mezzotono.

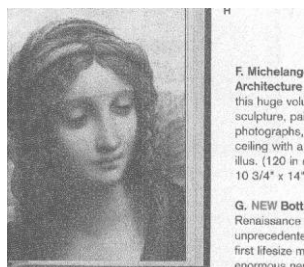

**Immagine con diffusione errore**



**Immagine Mezzotono**

## Determinazione della risoluzione corretta

Un buon controllo della risoluzione consente di ottenere maggiore dettaglio nell'immagine acquisita. La risoluzione è misurata in punti per pollice (dpi, dots per inch). Generalmente, maggiore è il numero di dpi, maggiore sarà la risoluzione e le dimensioni del file dell'immagine. Notare che per una risoluzione maggiore viene impiegato più tempo per l'acquisizione, e più spazio su disco per l'immagine acquisita. Una risoluzione più alta (ovvero oltre i 600 dpi) è consigliata solo se occorre acquisire una piccola area in modalità di colore reale.

Scegliere un valore di risoluzione dall'elenco a discesa. Il valore predefinito è 200 dpi. Le risoluzioni disponibili sono 75, 100, 150, 200, 300, 400, 500, 600 e 1200.



**Resolution: 75 dpi**



**Resolution: 150 dpi**

## Regolazione di Brightness (Luminosità) e Contrast (Contrasto)

### → Luminosità

Consente di regolare la luminosità o la scurezza di un'immagine. Maggiore è il valore, più chiara è l'immagine. Spostare il cursore a destra o a sinistra per aumentare o ridurre la luminosità. L'intervallo è da -100 a +100.

### → Contrasto

Consente di regolare la gamma tra le aree più chiare e quelle più scure dell'immagine. Maggiore è il contrasto, maggiore è la scala di grigi differente. Spostare il cursore a destra o a sinistra per aumentare o ridurre il contrasto. L'intervallo è da -100 a +100.

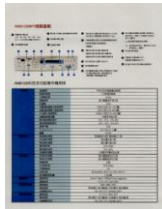

**Luminosità: -50**



**Luminosità: 0  
(Normale)**



**Luminosità: +50**



**Contrasto: -50**

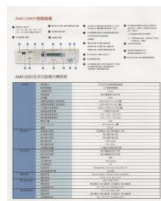

**Contrasto: 0  
(Normale)**

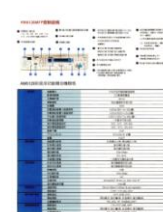

**Contrasto: +50**

## Scelta della sorgente di scansione

### Selezionare:

- **Piano di acquisizione:** per acquisire una singola pagina. Ad esempio, pagine da una rivista, fogli con piegature o grinze.
- **Alimentatore automatico ADF:** per acquisire più pagine.

### Finestra di anteprima

Fare clic sul pulsante Anteprima per ottenere un'immagine scansionata a bassa risoluzione. È possibile utilizzare questa finestra per selezionare l'area di scansione.

## Utilizzo della scheda Carta

---

### Selezione delle dimensioni della scansione

- **Personalizzato:** scegli Personalizzato dall'elenco a discesa Ritaglio nella scheda Carta. Questa funzione consente di definire l'area o la zona da scansionare. Se si seleziona questa opzione, è possibile inserire i valori di offset x, y, larghezza e lunghezza per ridefinire l'area scansionata. La finestra di visualizzazione mostrerà la dimensione mentre si modificano i valori.

### Selezionare:

None
US Letter- 8.5" x 11"
US Legal – 8.5" x 14"
ISO A4 – 21 x 29.7 cm
ISO A5 – 14.8 x 21 cm
ISO A6 – 10.5 x 14.8cm
ISO A7 – 7.4 x 10/5 cm
ISO B5 – 17.6 x 25 cm
ISO B6 – 12.5 x 17.6 cm
ISO B7 – 8.8 x 12.5 cm
JIS B5 – 18.2 x 25.7 cm
JIS B6 – 12.8 x 18.2 cm
JIS B7 – 9.1 x 12.8 cm
Scanner Maximum
Long Page (<118")

Le opzioni seguenti sono disponibili solo quando è selezionata l'opzione **Fisso al trasporto**.

- **Scostamento X** — distanza esistente dall'estremità sinistra dello scanner fino al margine sinistro dell'area di acquisizione.
- **Scostamento Y** — posizione esistente dall'estremità superiore del documento fino all'estremità superiore dell'area di acquisizione.
- **Larghezza** — larghezza dell'area di acquisizione.
- **Lunghezza** — lunghezza dell'area di acquisizione.
- **Centro:** calcola automaticamente lo scostamento x per l'alimentazione centrata sulla base delle dimensioni del documento selezionate.

**Unità:** Definisci il tuo sistema di misurazione. Sono disponibili pollici, millimetri e pixel.

## Utilizzando la scheda Altro

---

### Abilitazione del rilevamento dell'alimentazione multipla

Il rilevamento della multi-alimentazione consente di rilevare la sovrapposizione di documento attraverso l'alimentatore automatico del documento. La multi-alimentazione si verifica solitamente a causa di documenti graffettati, con nastro adesivo o carichi elettrostaticamente. Nota: la disponibilità della funzione varia a seconda del tipo di scanner.

## Scheda Informazioni

---

La scheda Informazioni consente di visualizzare tutte le informazioni sullo scanner, inclusi numero di serie, conteggio dei tamponi, conteggio dei rulli e versione del firmware. Queste sono informazioni utili quando si segnala un problema al personale di servizio.

# 9. Manutenzione del prodotto

---

## Pulizia del vetro

Il prodotto è stato progettato in modo da non richiedere manutenzione. Tuttavia, di tanto in tanto necessita pulizia per garantire un'ottima qualità dell'immagine e delle ottime prestazioni.

Per pulire il vetro,

- 1.** Aprire il coperchio documenti, come mostrato di seguito.
- 2.** Inumidire un panno morbido e pulito di alcool isopropilico (al 95%).
- 3.** Strofinare delicatamente il piano fisso su cui poggiano i documenti e il foglio bianco dietro il coperchio documenti per eliminare la polvere o le altre particelle di toner.
- 4.** Chiudere il coperchio documenti. La macchina è pronta per l'uso!

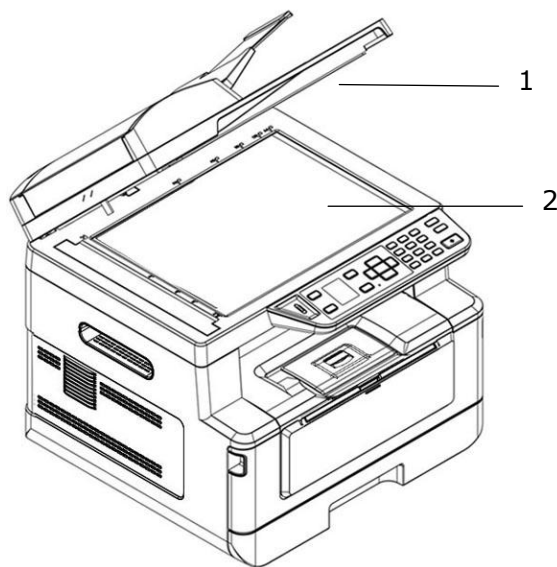

1. Coperchio documenti
2. Piano fisso



## Pulizia dell'ADF

Di tanto in tanto, il pad e i rulli di alimentazione possono sporcarsi di inchiostro, particelle di toner o polvere di carta. In tal caso, il prodotto potrebbe non inserire scorrevolmente i documenti. Se ciò accade, attenersi alle procedure di pulizia per riportare la macchina allo stato originale.

- 1.** Inumidire un panno morbido e pulito di alcool isopropilico (al 95%).
- 2.** Aprire delicatamente il coperchio anteriore dell'ADF. Pulire i rulli di alimentazione da un lato all'altro.

Far ruotare i rulli in avanti con le dita e ripetere le procedure di pulizia sopra illustrate finché i rulli non sono puliti. Fare attenzione a non strappare o danneggiare le molle di prelievo.

- 3.** Pulire la parte in gomma del pad a pressione dell'ADF.

- 4.** Chiudere l'ADF. La macchina è pronta per l'uso!

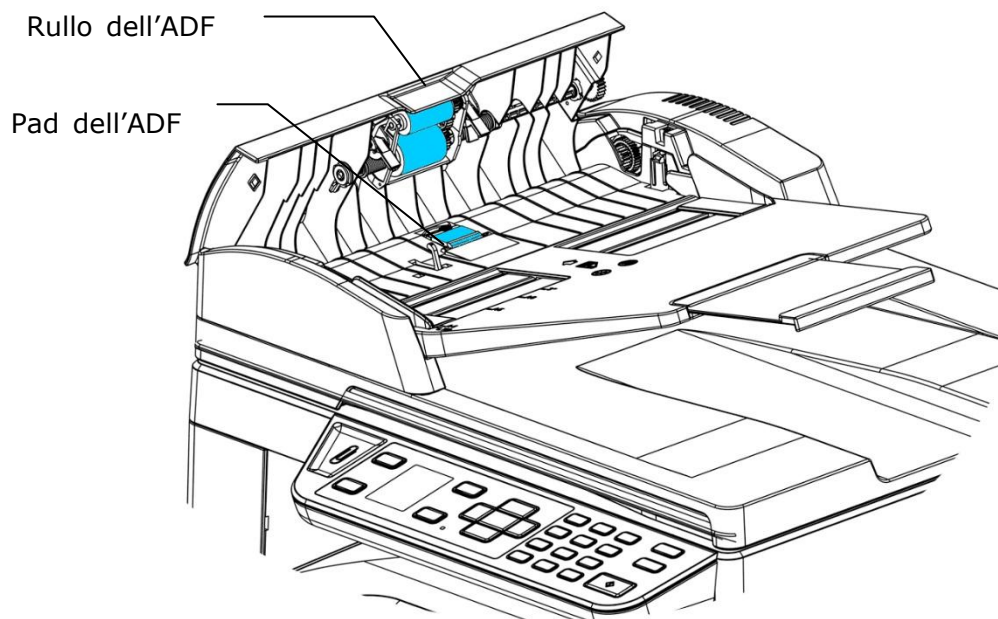

## Pulizia del pad nel cassetto

Se il pad nel cassetto è macchiato di polvere di carta o sporczia oppure ogni 30 mila copie, la carta potrebbe non essere alimentata scorrevolmente oppure si verifica un rumore durante l'alimentazione della carta. Attenersi alla procedura di seguito per pulire il pad nel cassetto.

È necessario preparare: un tampone di cotone

- 1.** Rimuovere tutta la carta nel cassetto.
- 2.** Inumidire un tampone di cotone di alcool isopropilico (al 95%).
- 3.** Pulire la parte in gomma del pad.

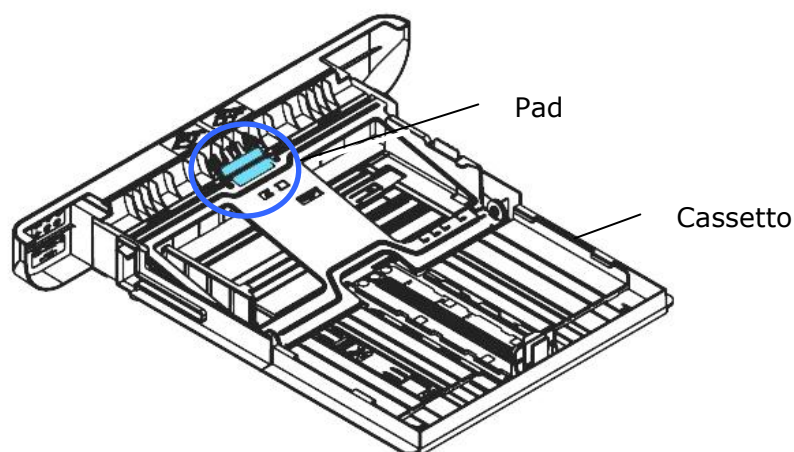

**Importante:**

Dopo la pulizia del pad macchiato, asciugarlo completamente.

## Pulizia del tamburo

Se il gruppo tamburo viene macchiato con polvere di carta o sporcizia, la stampa potrebbe apparire come un'immagine difettosa a intervalli regolari. Seguire la procedura seguente per pulire il gruppo tamburo.

1. Spegner l'alimentazione e rimuovere il cavo di alimentazione dalla presa di corrente.
2. Aprire il coperchio anteriore tirando le maniglie su entrambi i lati come mostrato.

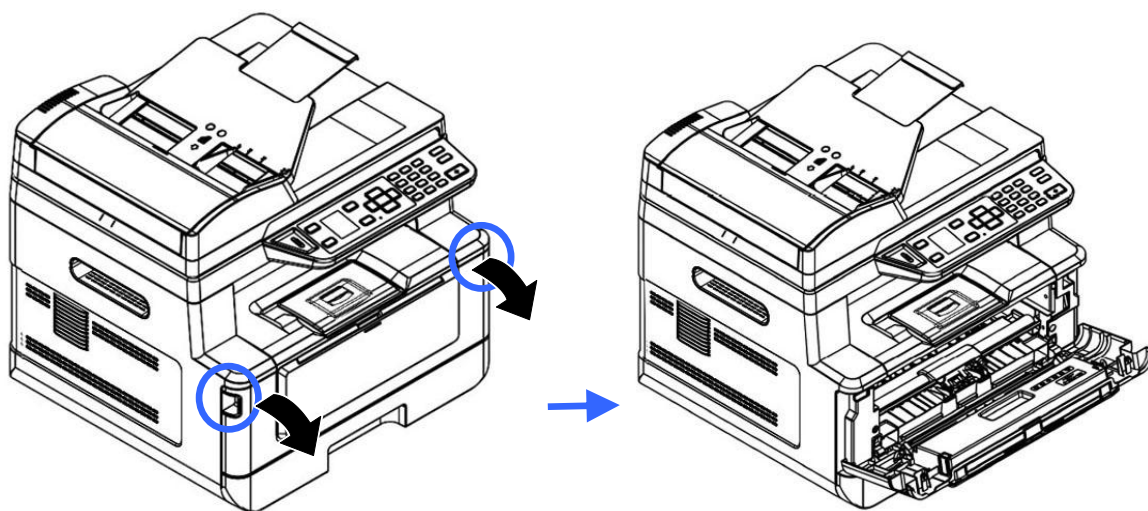

3. Sollevare la maniglia della cartuccia toner e rimuovere delicatamente la cartuccia toner.

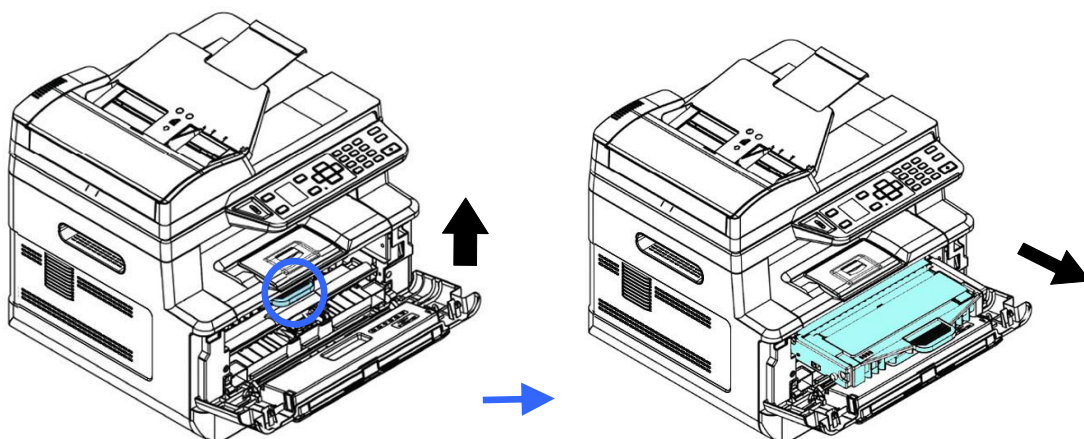

4. Rimuovere la cartuccia toner dall'unità tamburo come mostrato.

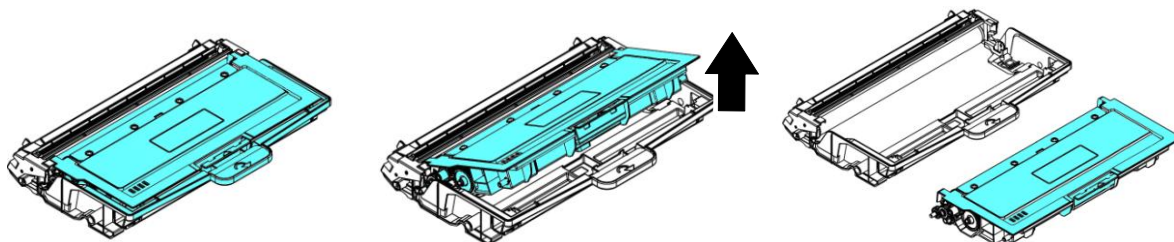

- 5.** Pulire il tamburo con un panno pulito e morbido.

Pulisci questa  
area.

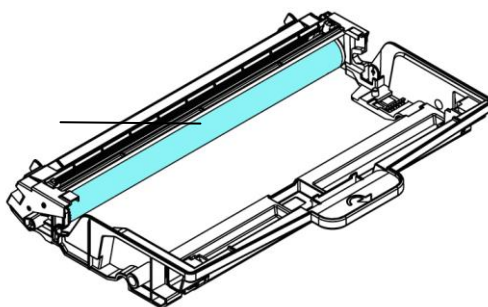

## Pulizia del percorso della carta

---

1. Fare riferimento alla sezione precedente per rimuovere la cartuccia del toner.
2. Verificare la presenza di polvere di carta sul percorso della carta. In tal caso, rimuovere la polvere.

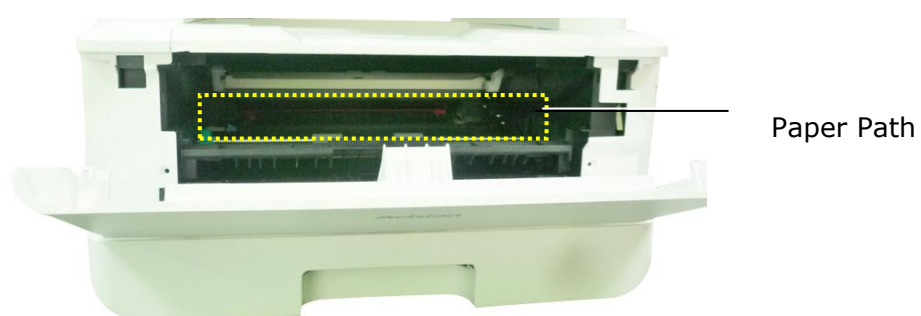

## Pulizia dei sensori IR

---

Se troppa polvere di carta o polvere si accumula sui sensori IR, potrebbe causare un errore di valutazione dell'inzeppamento della carta. Ad esempio, esiste un codice di errore dell'inzeppamento della carta, ma in realtà non è stata trovata carta inceppata all'interno della stampante. In questo caso, pulire il sensore IR secondo i seguenti passaggi. Se il problema persiste, è probabile che i sensori non funzionino correttamente. Si prega di contattare il personale di servizio per sostituire il sensore.

1. Fare riferimento alla sezione precedente per rimuovere la cartuccia del toner.
2. Inumidire un panno pulito e morbido con alcool al 95%.
3. Pulire l'area vicino ai sensori come indicato.

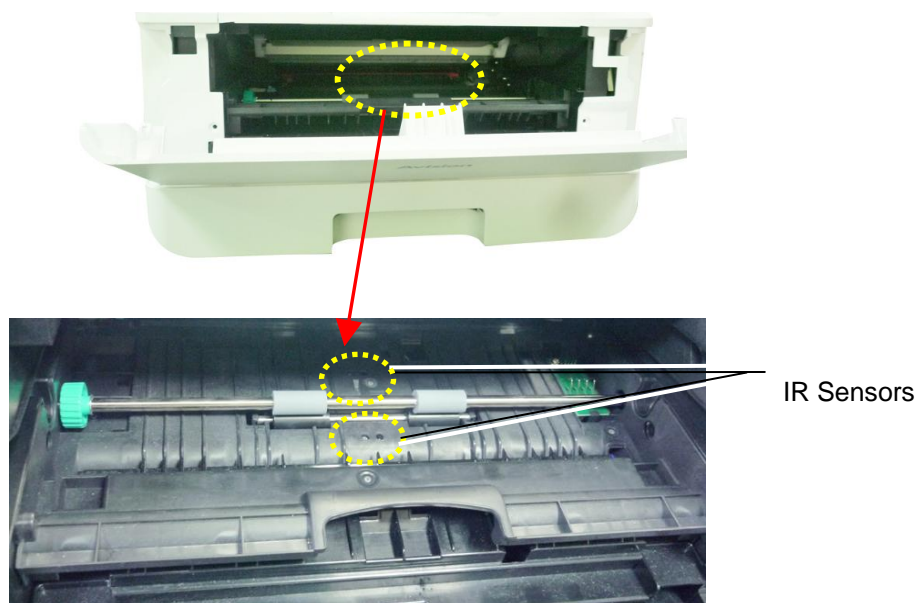

## Pulizia dei sensori della carta

---

Se troppa polvere di carta o polvere si accumula sui sensori di ingresso carta, potrebbe causare un errore di valutazione dell'inzeppamento della carta. Ad esempio, esiste un codice di errore dell'inzeppamento della carta, ma in realtà non è stata trovata carta inceppata all'interno della stampante. In questo caso, pulire il sensore Paper-in secondo i seguenti passaggi. Se il problema persiste, è probabile che i sensori non funzionino correttamente. Si prega di contattare il personale di servizio per sostituire il sensore.

1. Spegnere l'alimentazione.
2. Rimuovere il vassoio della carta.
3. Inumidire un panno pulito e morbido con alcool al 95%.
4. Pulire il **retro** della scheda del sensore come indicato.

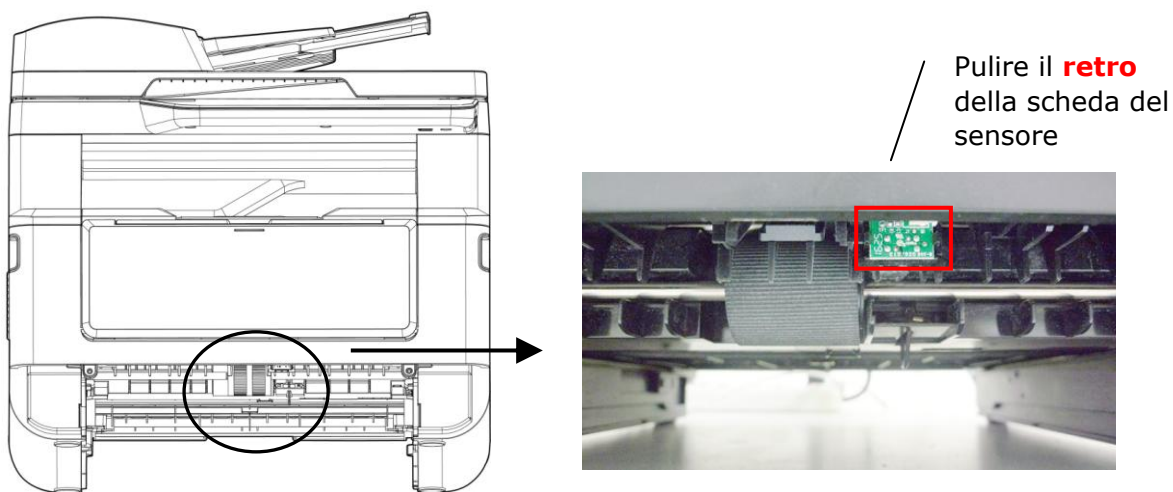

### **Importante!**

Prima di pulire il sensore di ingresso carta, assicurarsi che l'alimentazione sia stata spenta ed evitare di toccare la scheda del sensore nel caso in cui i componenti della scheda del circuito possano essere danneggiati.



## Rimozione dell'inceppamento dell'ADF

Nel caso si verifichi un inceppamento della carta nell'ADF, attenersi alle procedure di seguito per rimuovere la carta:

1. Gently open the ADF front cover to the left **1**.
2. Carefully pull the paper out of the ADF unit **2**.
3. Chiudere il coperchio anteriore dell'ADF. Il prodotto è pronto per l'uso!

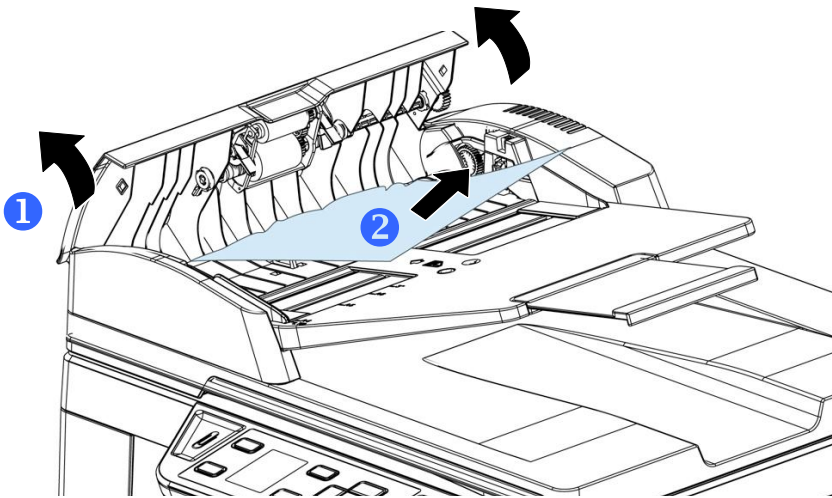



## Sostituzione del modulo pad a pressione

Dopo aver effettuato la scansione di circa 20.000 fogli tramite l'ADF, il pad potrebbe essere consumato e potrebbero verificarsi problemi di alimentazione dei documenti. In tal caso, si consiglia di sostituire il modulo pad con uno nuovo. Per ordinare il modulo pad, rivolgersi al rivenditore più vicino e attenersi alla procedura di seguito per sostituirlo.

### Procedura di smontaggio

1. Aprire delicatamente il coperchio anteriore dell'ADF.
2. Rimuovere il modulo pad a pressione dell'ADF premendo il blocco verso l'alto.

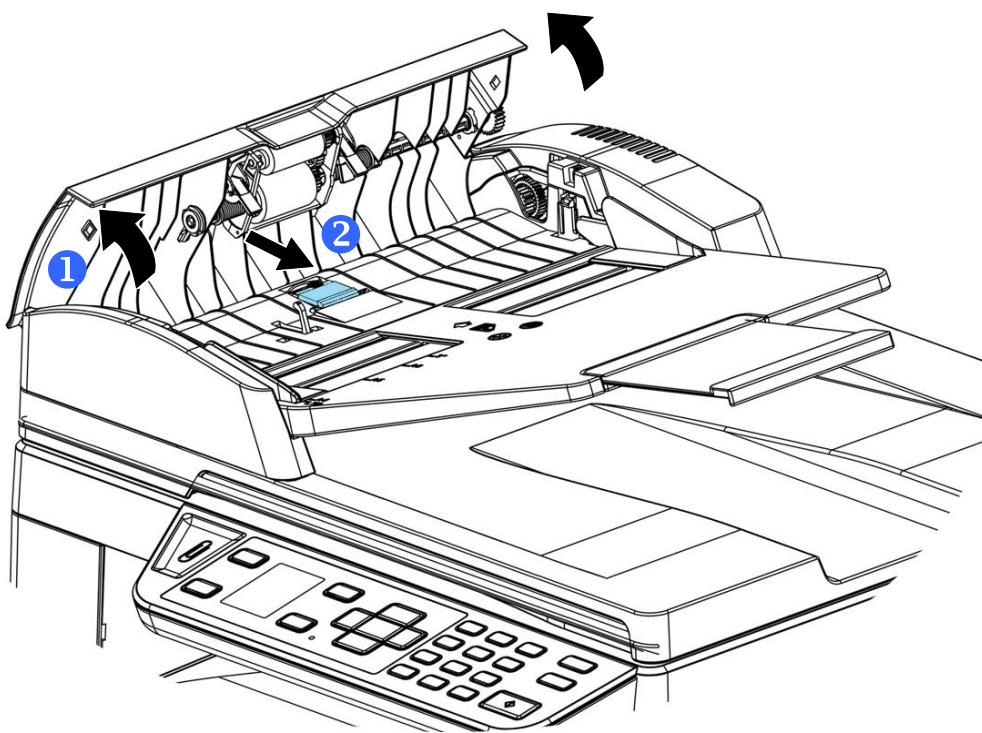

### Procedura di montaggio

1. Aprire delicatamente il coperchio anteriore dell'ADF verso sinistra.
2. Rimuovere il modulo pad dell'ADF dalla confezione.
3. Collocarlo nei fori finché non scatta in posizione.

## Sostituzione della cartuccia toner

La cartuccia toner in dotazione con il prodotto deve essere sostituita dopo aver stampato circa 3.000 pagine. Quando la cartuccia toner è in fase di esaurimento, viene visualizzato il messaggio [**Toner Low**] (**Toner in esaurimento**). Acquistare una nuova cartuccia toner e prepararla prima di ricevere il messaggio [**Replace Toner**] (**Sostituisci toner**).



### Nota:

L'unità tamburo e la cartuccia toner sono due componenti separati.

Per sostituire la cartuccia toner, attenersi alle seguenti procedure:

### Rimozione della cartuccia toner

1. Spegner l'alimentazione e rimuovere il cavo di alimentazione dalla presa di corrente.
2. Aprire il coperchio anteriore tirando le maniglie su entrambi i lati come mostrato.

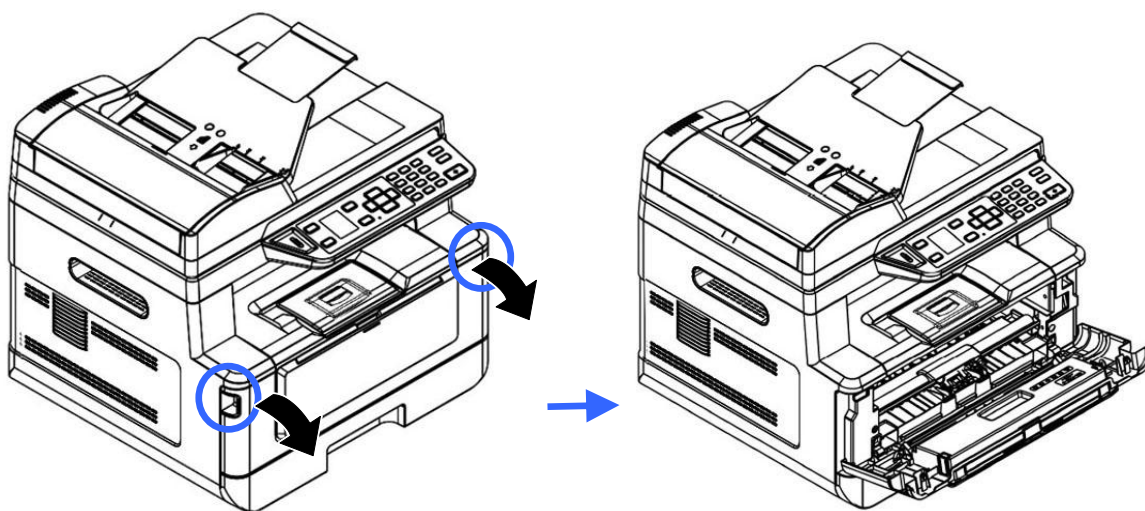

3. Sollevare la maniglia dell'insieme unità tamburo e cartuccia toner e rimuovere delicatamente l'insieme.

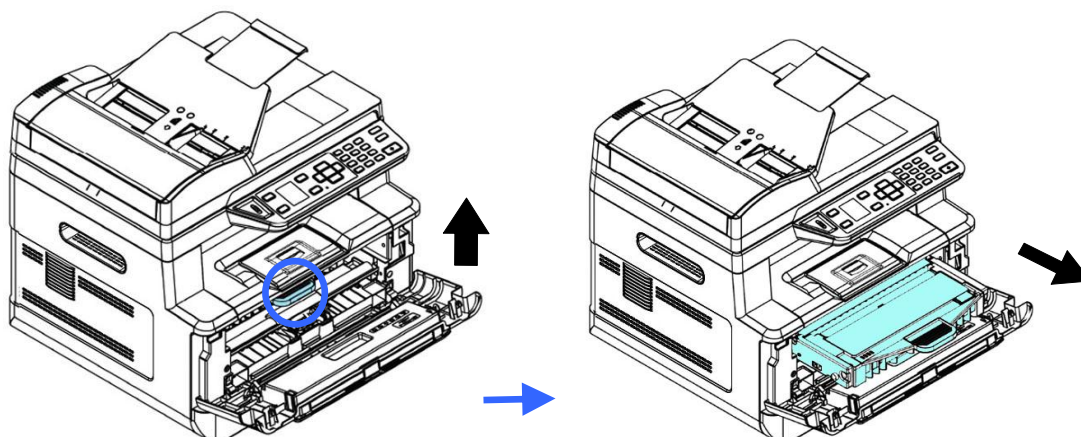

4. Rimuovere la cartuccia toner dall'unità tamburo come mostrato.

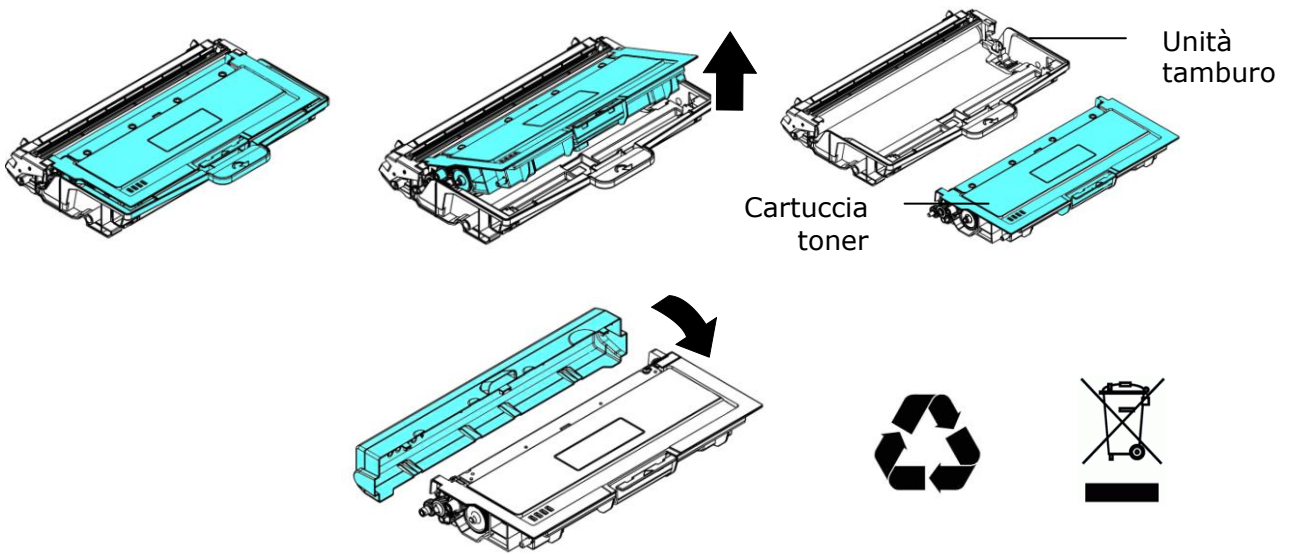

## Installazione della cartuccia toner

1. Rimuovere la copertura protettiva.

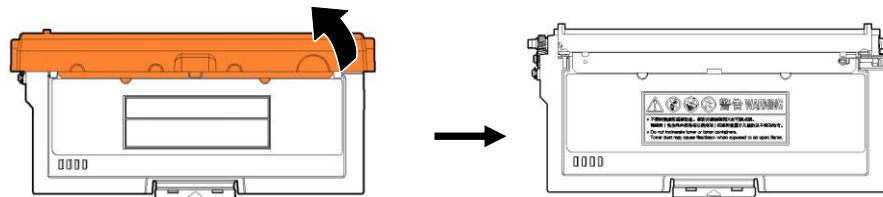

2. Inclinare la cartuccia toner verso l'alto e il basso, quindi verso destra e a sinistra 10 volte per distribuire uniformemente il toner all'interno della cartuccia toner.

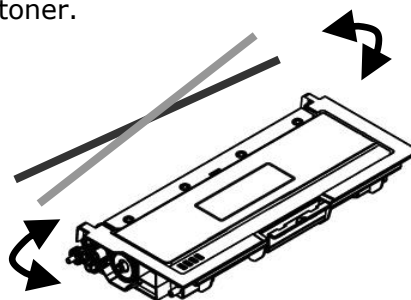

4. Estrarre la guarnizione protettiva della cartuccia del toner fino a rimuoverla completamente.

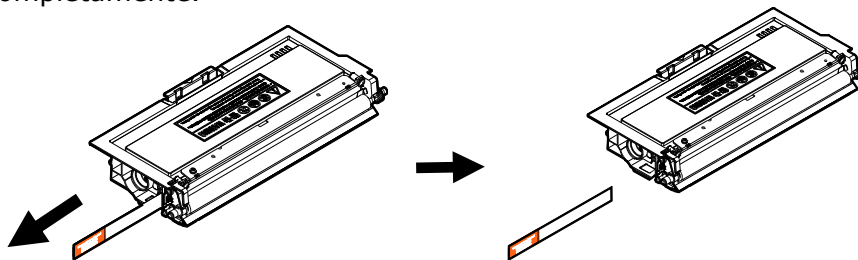

5. Installare la cartuccia toner sull'unità tamburo.

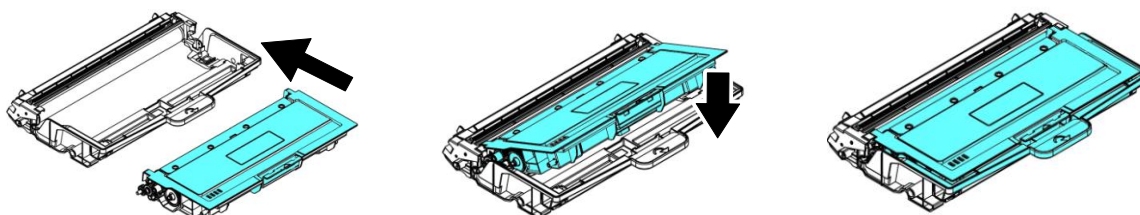

### **Avvertenza!**

Fare attenzione a non inalare il toner.

- Se il toner viene a contatto con gli indumenti o altri tessuti, eliminarlo con un panno asciutto. Lavare gli indumenti in acqua fredda e farli asciugare all'aria.
- Per evitare problemi di qualità di stampa, NON toccare i rulli del toner.
- Per evitare che la cartuccia toner venga danneggiata, non esporla più di pochi minuti.

6. Pulire il filo corona all'interno dell'unità tamburo facendo scorrere varie volte delicatamente la linguetta da sinistra a destra e da destra a sinistra. (Dopo che la cartuccia toner è stata utilizzata per un determinato periodo di tempo, una leggera quantità di toner può rimanere sul filo corona.)

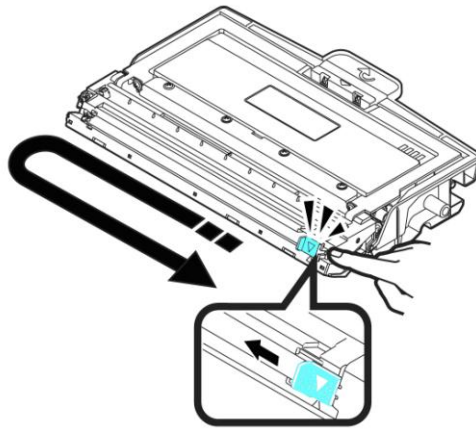

**Nota:**

Assicurarsi di riportare la linguetta nella posizione iniziale (▲). La freccia sulla linguetta deve essere allineata con la freccia dell'unità tamburo. In caso contrario, le pagine stampate potrebbero presentare una striscia verticale.

7. Tenere la maniglia dell'assieme cartuccia toner e inserire l'assieme cartuccia toner nella posizione originale. Premere la maniglia per fissarla saldamente in posizione.

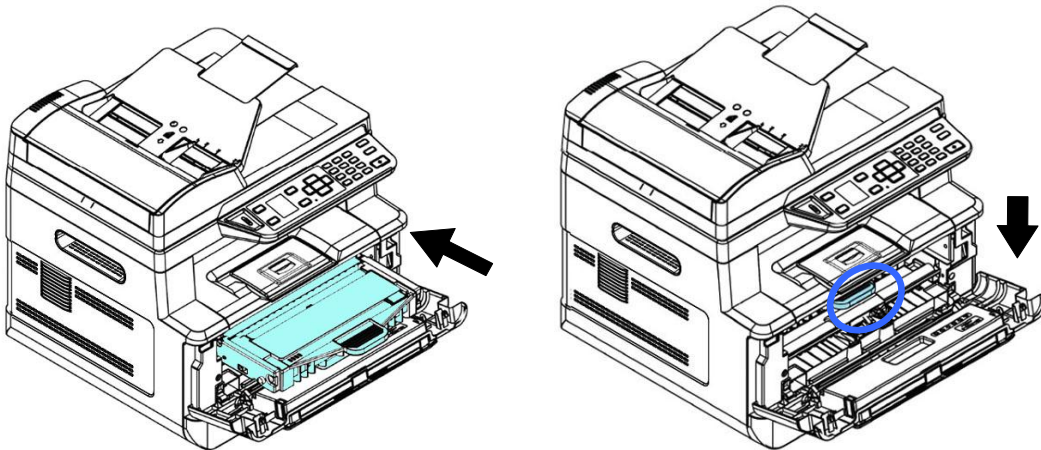

**Nota:**

Non smaltire la cartuccia toner. Collocare la cartuccia toner usata nel sacchetto di plastica in dotazione, quindi riportarla a un rivenditore o un rappresentante di assistenza. Quest'ultimo ricicla o gestisce le cartucce toner raccolte in conformità alle normative vigenti.

8. Chiudere il coperchio anteriore.



## Sostituzione dell'unità tamburo

L'unità tamburo in dotazione con il prodotto deve essere sostituita dopo aver stampato circa 30.000 pagine. Quando l'unità tamburo è in fase di esaurimento, viene visualizzato il messaggio **[Drum Low]** **[Tamburo in esaurimento]**. Acquistare una nuova cartuccia toner e prepararla prima di ricevere il messaggio **[Replace Drum]** **[Sostituisci tamburo]**.

Per sostituire la cartuccia toner, attenersi alle seguenti procedure:

### Rimozione dell'assieme unità tamburo e cartuccia toner

1. Spegnere l'alimentazione e rimuovere il cavo di alimentazione dalla presa di corrente.
2. Aprire il coperchio anteriore tirando le maniglie su entrambi i lati come mostrato.

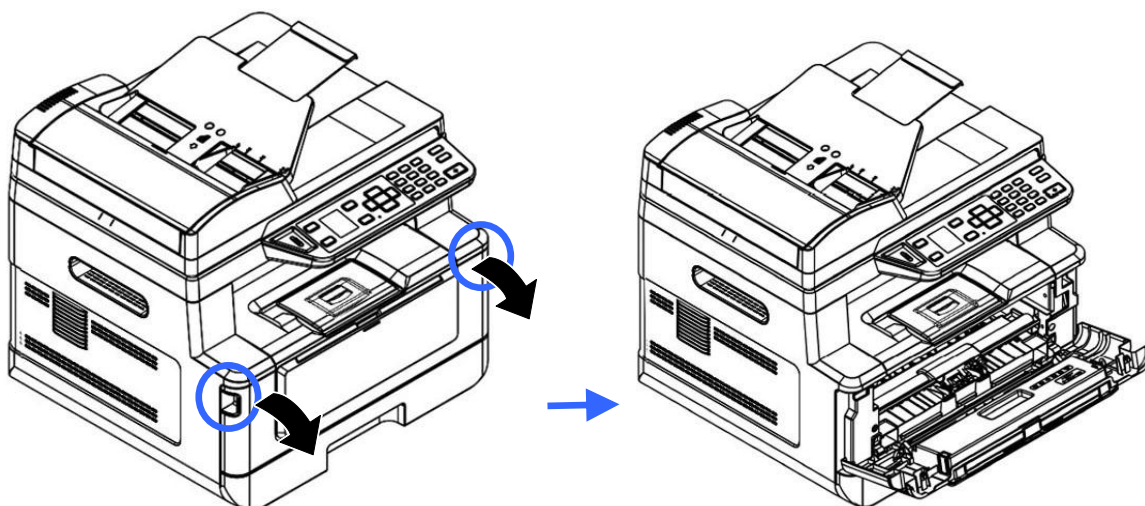

3. Sollevare la maniglia della cartuccia toner e rimuovere delicatamente la cartuccia toner.

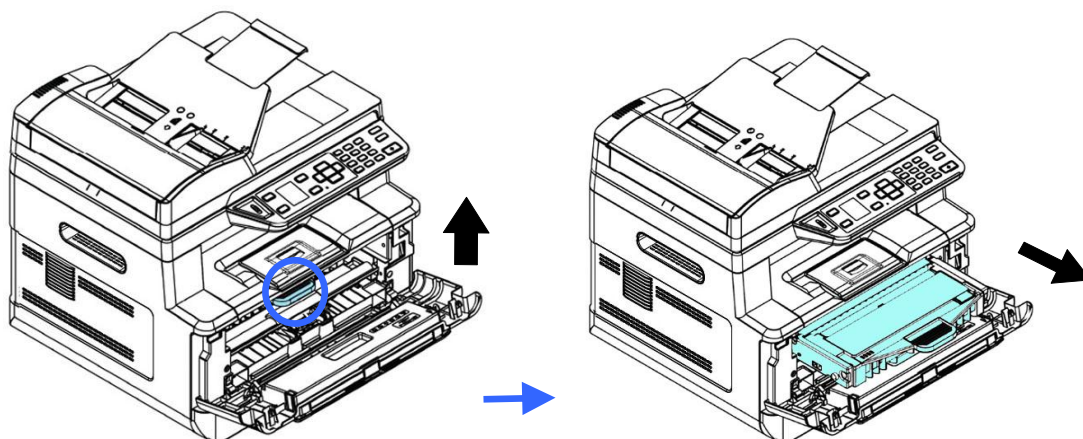

4. Rimuovere la cartuccia toner dall'unità tamburo come mostrato.

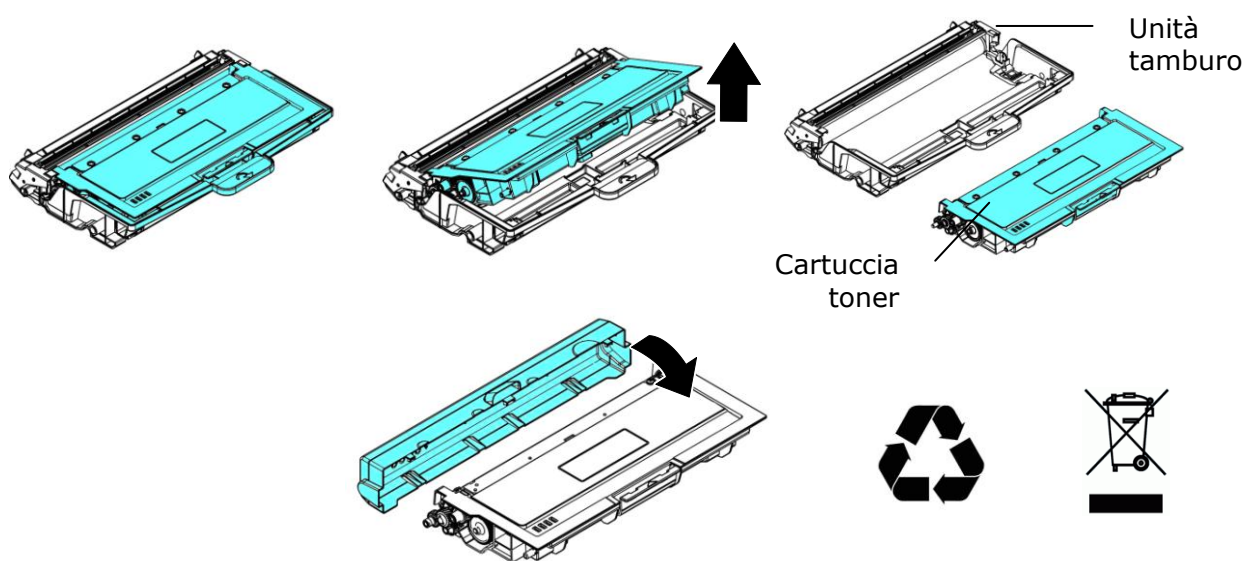

## Installazione dell'unità tamburo

1. Rimuovere i nastri protettivi e l'etichetta sul gruppo tamburo.

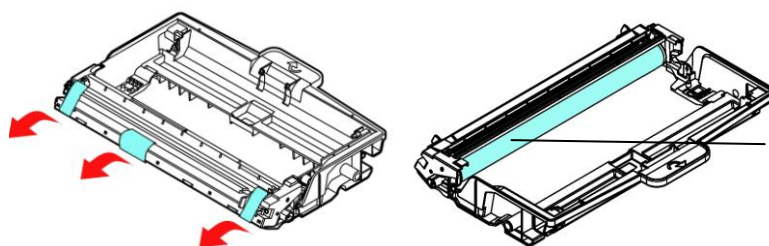

NON toccare la superficie del tamburo poiché le impronte digitali o altri segni potrebbero influire sulla qualità di stampa.

2. Installare la cartuccia toner sull'unità tamburo.

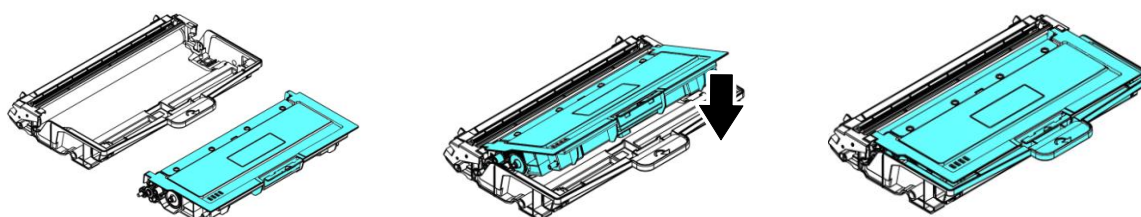

3. Tenere la maniglia della cartuccia toner e inserire la cartuccia toner nella posizione originale. Premere la maniglia per fissarla saldamente in posizione.

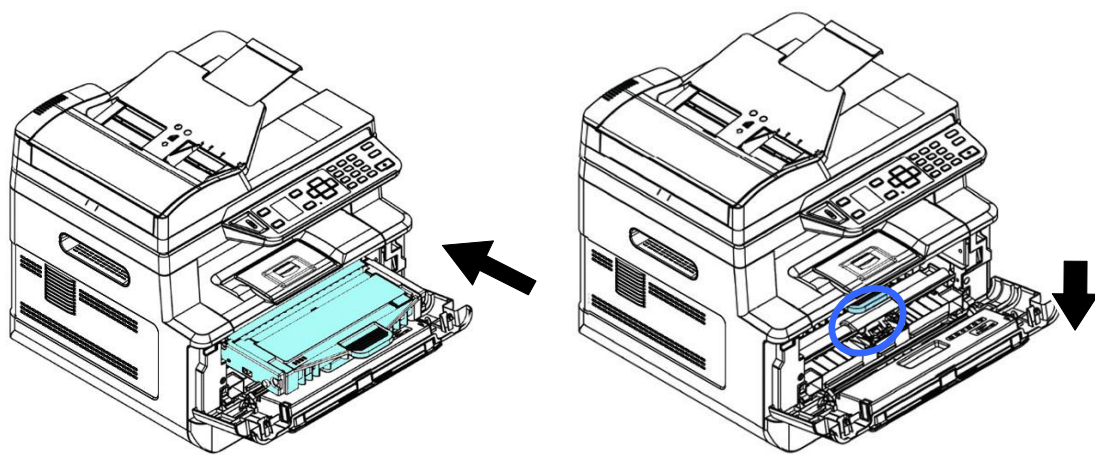

4. Chiudere il coperchio anteriore.



# 10. Risoluzione dei problemi

---

## Monitoraggio della stampante con Printer Status Monitor

Printer Status Monitor consente di monitorare lo stato della stampante, ottenere informazioni sulle parti di consumo e avvisare l'utente quando si verificano errori della stampante.

Printer Status Monitor è disponibile quando la stampante è collegata direttamente a un computer host tramite la porta USB o una porta di rete.

Printer Status Monitor viene installato quando si installa il driver della stampante, come descritto nella sezione precedente.

### Accesso ad Printer Status Monitor

Fare doppio clic su **Printer Status Monitor** nell'area di notifica. Viene visualizzata la seguente finestra di stato della stampante.



**Printer Status Monitor icon (Icona Printer Status Monitor)**

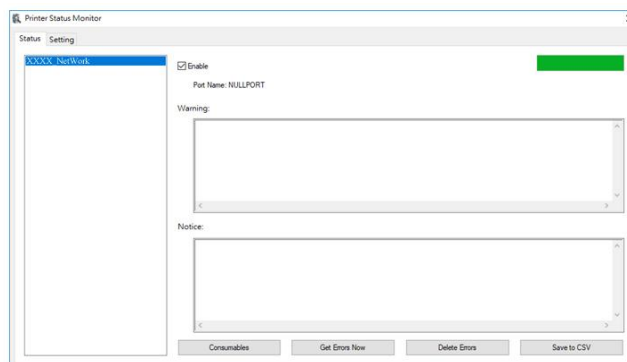

**Printer Status Window (Finestra di stato della stampante)**

## Dettagli di stato della stampante

È possibile monitorare lo stato della stampante e ottenere informazioni sui prodotti di consumo utilizzando la finestra di dialogo Avison Status Monitor (Monitor di stato Avison).

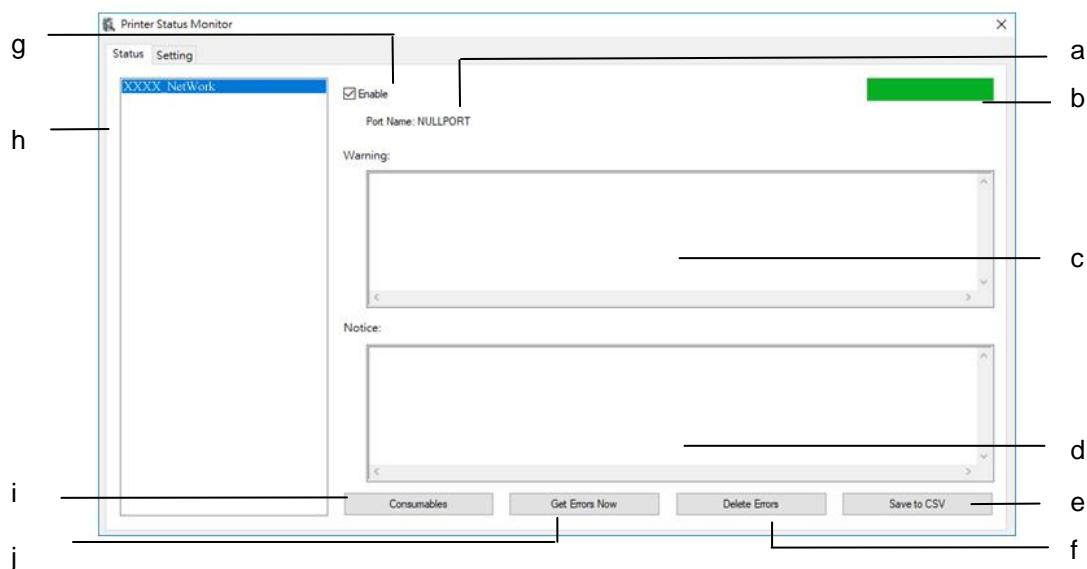

<b>a Nome porta</b>	Nome porta della stampante specificata.
<b>b Barra di avanzamento</b>	Barra di avanzamento per accedere ai dati più recenti della stampante specificata.
<b>c Casella di testo</b>	Visualizza il messaggio di avviso.
<b>d Casella di testo</b>	Visualizza il messaggio di avviso.
<b>e Salva errori su CSV</b>	Salvare il messaggio di errore su un file CSV.
<b>f Elimina errori</b>	Eliminare tutti i messaggi di errore.
<b>g Abilita</b>	Selezionare la casella per consentire l'accesso allo stato della stampante specificata.
<b>h Modello de impresora</b>	Mostrar modelos de impresora.
<b>i Materiali di consumo</b>	Fare clic per mostrare le informazioni del vassoio carta e delle parti di consumo quali Drum, Toner Cartridge (Cartuccia toner).
<b>j Ottieni errori ora</b>	Fare clic per aggiornare lo stato della stampante ora

## Impostazione delle preferenze di monitoraggio

Per effettuare le impostazioni di monitoraggio specifiche, fare clic sulla scheda Setting (Impostazione) nella finestra Avison Status Monitor (Monitor di stato Avison).

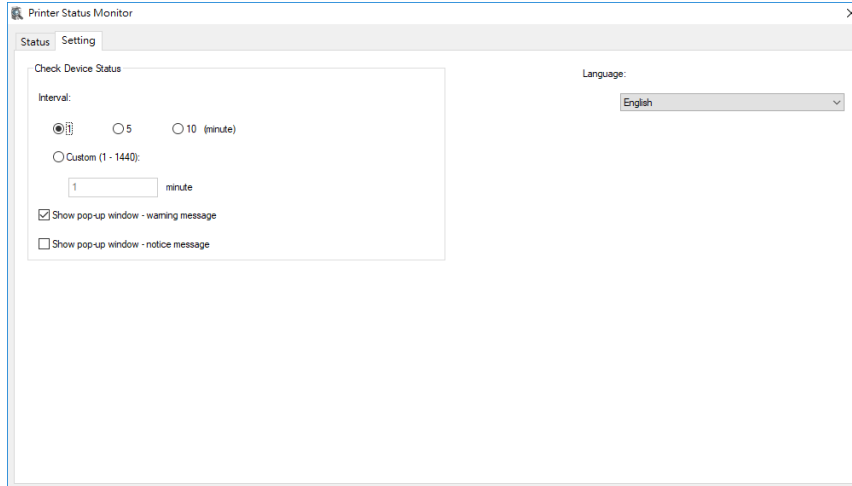

<b>Language (Lingua)</b>	Visualizza la lingua della finestra.
<b>Check Device Status (Controlla lo stato del dispositivo)</b>	
<b>Interval (Intervallo)</b>	Definisce l'intervallo di aggiornamento dello stato di errore della stampante. Opzione: 1, 5, 10 (minuti), (Personalizzato - 1 ~ 1440 minuti)
<b>Show Pop-up Window-Warning Message (Mostra il messaggio di avviso della finestra pop-up)</b>	Selezionare questa casella per visualizzare il messaggio di avviso.
<b>Show Pop-up Window-Notice Message (Mostra finestra pop-up - messaggio di avviso)</b>	Seleziona la casella per visualizzare automaticamente il messaggio di avviso.

# Cancellazione di un messaggio di avviso o di errore

Se si verifica un problema durante il funzionamento, sul pannello LCD viene visualizzato un messaggio di avviso o di errore. Inoltre, il LED Error (Errore) lampeggia o si accende per indicare uno stato di avviso o errore. Per risolvere il problema, seguire le istruzioni su schermo o la seguente tabella per informazioni più dettagliate. (Oppure scansiona il codice QR con il tuo telefono cellulare per visualizzare il video.)

## Messaggio di avviso

Messaggio	Descrizione o soluzione
<b>Auto Temp. Adjustment (200004)</b>	Regolazione automatica della temperatura. Attendere prego. La temperatura del fusore è troppo alta. Per evitare di danneggiare il toner, il processo di stampa verrà sospeso per alcuni minuti. Dopo il ritorno alla temperatura normale, il messaggio di avviso scompare e il lavoro di stampa riprende.
<b>Toner low (Toner in esaurimento) (200032).</b>	Il toner restante è inferiore al 10%. La macchina può comunque eseguire funzioni di stampa o copia, ma con scarsa qualità.
<b>Drum near end (Drum quasi terminato) (200043).</b>	L'drum restante è inferiore al 10%. Contattare il personale di assistenza per ordinare e sostituire l'drum.
<b>Toner empty (Toner esaurito) (200031)</b>	Il toner si è esaurito. Sostituire con una nuova cartuccia toner.
<b>No Drum (Nessun Drum) (200041)</b>	Installare l'drum e riavviare l'MFP.
<b>Drum life ends (Fine vita utile Drum) (200042)</b>	La vita utile dell'drum si è esaurita. Contattare il personale di assistenza per ordinare e sostituire il modulo drum.

## Messaggio di errore

Messaggio di errore e codici	Cause possibili o soluzione
<b>System error (Errore sistema)</b>	
Codice servizio: 100111	Riavviare l'MFP. Se l'errore persiste, contattare il personale di assistenza.
Errore modulo di scansione (000113) Riavviare l'MFP e chiamare l'assistenza.	Si verifica un errore imprevisto dalle parti dello scanner. Riavviare l'MFP o chiamare l'assistenza per sostituire le parti dello scanner difettose.
Il coperchio dell'ADF si apre. Chiudere il coperchio dell'ADF (002014)	Chiudere il coperchio dell'ADF.
Errore modulo stampante. Riavviare l'MFP o chiamare l'assistenza (205000, 205001).	Si verifica un errore imprevisto dalle parti della stampante. Riavviare l'MFP o contattare il personale di assistenza per sostituire le parti della stampante difettose.
Pulire il filo corona e riavviare MFP o chiamare il servizio (205101).	Pulire il filo corona e riavviare MFP o chiamare il servizio Riavviare l'MFP o contattare il personale di assistenza per sostituire le parti della stampante difettose.
Errore motore (000001). Premere il tasto # per cancellare o chiamare l'assistenza.	Quando si avvia l'MFP, si verifica un errore di inizializzazione del motore dello scanner e della stampante. Riavviare l'MFP.
Errore lampada scanner (002007). Chiudere il coperchio del piano fisso e premere il tasto # per cancellare o chiamare l'assistenza.	La lampada CIS è danneggiata o non si accende. Contattare il personale di assistenza per sostituire l'unità CIS.

Guasto ventola (200090).	Contattare il personale di assistenza per sostituire la ventola.
Coperchio anteriore aperto (200051).	Chiudere il coperchio anteriore.
Coperchio posteriore aperto (200054).	Chiudere il coperchio posteriore.
Errore alimentazione continua (200000).	Aprire il coperchio anteriore per rimuovere la carta e caricarla nel vassoio corretto.
Errore fusore (201600, 201604~5, 201613, 201615~201618, 201621~201623)	Riavviare l'MFP. Se l'errore persiste, contattare il personale di assistenza.
Caricare carta nel vassoio manuale (200080).	Svuotare carta nel vassoio manuale.
Controllare il vassoio 1 (200003).	Errore prelievo. Carta vuota, inceppamento carta o prelievo non riuscito nel vassoio 1.
Caricare carta nel vassoio 1 (200081)	Vassoio 1 vuoto.
Conflitto IP (500000). Controllare le impostazioni di rete.	Controllare l'impostazione di rete.
Mancata risposta di DHCP (500002). Controllare le impostazioni di rete.	Controllare le impostazioni di rete.
Disco flash USB non trovato.	Inserire l'unità flash USB nella porta flash USB.
Collegamento del disco flash USB non riuscito. Processo interrotto.	Controllare il collegamento dell'unità flash USB.
MFP non pronto. Riprovare in seguito.	MFP occupato con il processo attuale. Attendere il completamento del processo attuale.
Buffer pieno e processo interrotto.	La memoria non è sufficiente per elaborare le immagini acquisite.
Buffer pieno Stampare le immagini acquisite : 1 Annullare il processo : 2	La memoria non è sufficiente per elaborare le immagini acquisite. Premere [1] per stampare le prime immagini che non hanno superato il limite di memoria o premere [2] per annullare il processo.

Ripristino delle impostazioni predefinite non riuscito. Riprovare in seguito.	Ripristino delle impostazioni predefinite.
Calibrazione dello scanner non riuscita. Riprovare in seguito.	Riprovare premendo il tasto Menu, quindi selezionando System>Management>Calibration (Sistema>Gestione>Calibrazione).
Conteggio ripristino non riuscito. Riprovare in seguito.	Riprovare premendo il tasto Menu, quindi selezionando System>Management>Reset count (Sistema>Gestione>Ripristina conteggio).
Impostazione non riuscita. Riprovare in seguito.	Impostazione dell'opzione Menu non riuscita. Controllare l'impostazione.
La funzione Full Page (Pagina intera) non supporta N in 1	La funzione Full Page (Pagina intera) non supporta N in 1 (2 in 1 o 4 in 1).
La funzione Custom Zoom (Zoom personalizzato) non supporta N in 1	La funzione Custom Zoom (Zoom personalizzato) non supporta N in 1 (2 in 1 o 4 in 1).

<b>Paper Jam (Inceppamento carta)</b>
Inceppamento carta nell'ADF (002013). 1. Aprire il coperchio dell'ADF e rimuovere la carta. 2. Chiudere il coperchio dell'ADF.
Alimentazione carta non riuscita (200301). Controllare il vassoio manuale.
Alimentazione carta non riuscita (200302). Controllare il vassoio 1 ed eliminare la carta inceppata.
Inceppamento carta (200324). Aprire il coperchio anteriore e il vassoio 1 per rimuovere la carta inceppata.
Inceppamento carta (200325). Aprire il coperchio anteriore ed estrarre l' Drum per rimuovere la carta inceppata.
Inceppamento carta (200326). Aprire il coperchio anteriore ed estrarre l' Drum per rimuovere la carta inceppata.
Inceppamento carta (200327). Aprire il coperchio anteriore ed estrarre l' Drum per rimuovere la carta inceppata.
Inceppamento carta (200328). Aprire il coperchio anteriore ed estrarre l' Drum per rimuovere la carta inceppata.
Inceppamento carta (200329). Aprire il coperchio anteriore ed estrarre l' Drum per rimuovere la carta inceppata.
Inceppamento carta (200330). Aprire il coperchio anteriore e il coperchio posteriore per rimuovere la carta inceppata.
Inceppamento carta (200331). Aprire il coperchio anteriore e il coperchio posteriore per rimuovere la carta inceppata.
Inceppamento carta (200332). Aprire il coperchio anteriore e il coperchio posteriore per rimuovere la carta inceppata.
Inceppamento carta (200333). Aprire il coperchio anteriore e il coperchio posteriore per rimuovere la carta inceppata.
Inceppamento carta (200334). Controllare il vassoio fronte/retro e aprire il coperchio anteriore e il coperchio posteriore per rimuovere la carta inceppata.
Inceppamento carta (200335). Controllare il vassoio fronte/retro e aprire il coperchio anteriore e il coperchio posteriore per rimuovere la carta inceppata.



### Locations of the Jammed Paper (Posizioni della carta inceppata)

Coperchio anteriore: Aprire il coperchio anteriore tirando le maniglie del coperchio anteriore su entrambi i lati come mostrato.

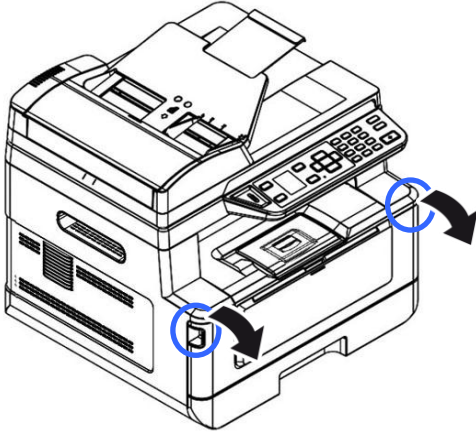

Coperchio posteriore: Aprire il coperchio posteriore tirando la maniglia del coperchio posteriore come mostrato.

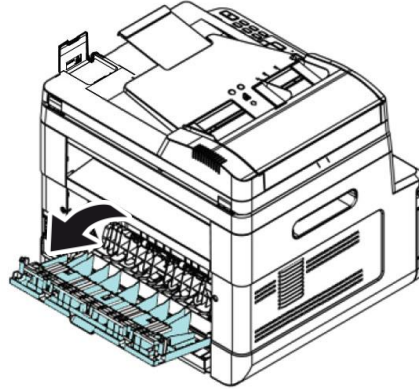

Vassoio fronte/retro: Estrarre il vassoio fronte/retro sotto il coperchio posteriore dall'unità principale.

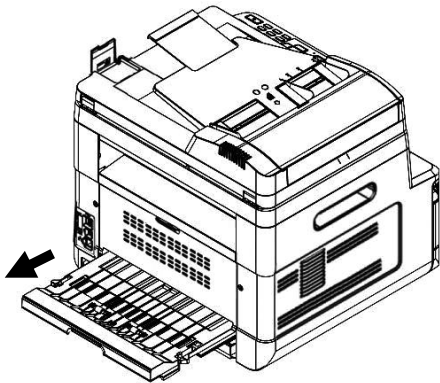

Vassoio manuale: Aprire il vassoio manuale afferrando la maniglia e tirandola verso il basso.

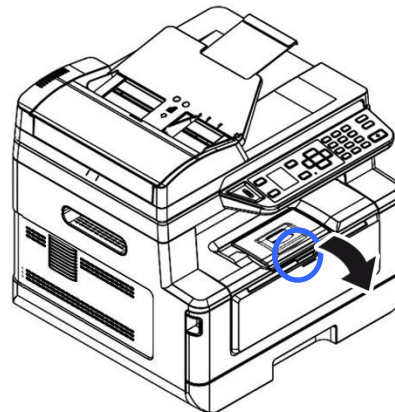

## Fusore:

L'area intorno al fusore è calda. Per evitare ustioni, fare attenzione a non toccare il fusore finché non si raffredda e seguire questo procedimento per rimuovere la carta inceppata:

- 1.** Aprire il **coperchio anteriore** e il **coperchio posteriore**.

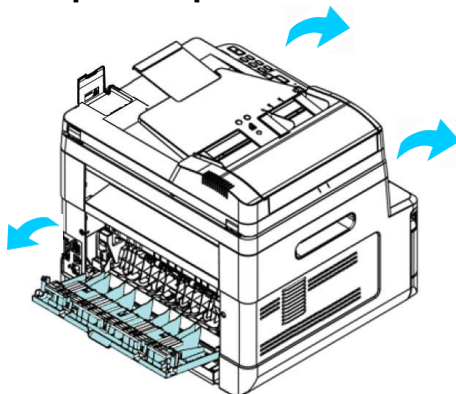

- 2.** Abbassare il **percorso del fusore** come indicato.

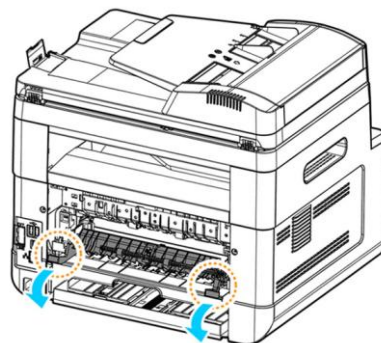

- 3.** Abbassare il **braccio di sgancio** su entrambi i lati.

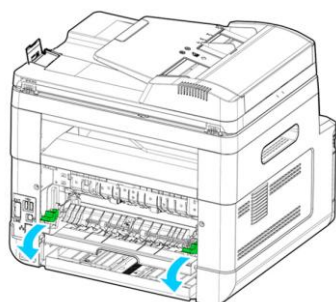

- 4.** Rimuovere lentamente la carta inceppata.

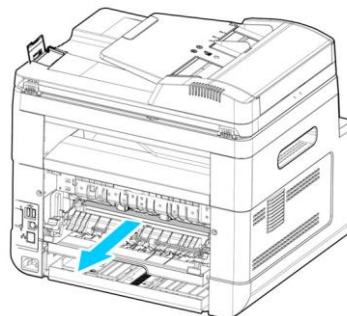

- 5.** In caso di difficoltà nell'estrazione della carta inceppata, rimuovere prima la cartuccia della stampante.

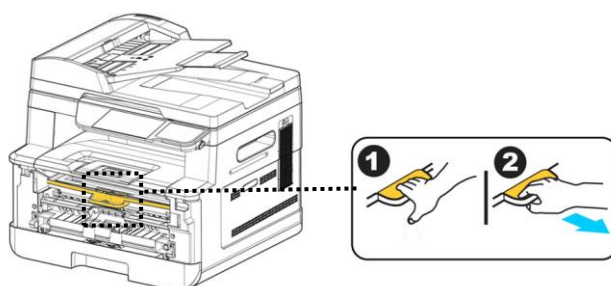



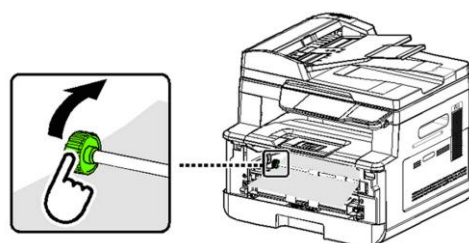

- 6.** Ruotare la manopola di sgancio per estrarre lentamente la carta inceppata.



<b>Sending to FTP/CIFS Errors (Errori di invio a FTP/CIFS)</b>	
Nome di login o password non validi.	Controllare il nome di login o la password nella pagina Web del prodotto.
Errore di connessione. Impossibile connettersi al server.	Errore di connessione durante la scansione su FTP/CIFS. Controllare l'ambiente di rete o riprovare in seguito.
JPEG non supporta Black&White (Bianco e nero)	Il formato file JPEG non supporta la modalità immagine in bianco e nero.
<b>E-Mail Errors (Errori e-mail)</b>	
Limite consentito superato.	I destinatari dell'e-mail superano il numero consentito (5).
Nessun destinatario aggiunto. Aggiungere destinatari prima di premere Start (Avvia).	Inserire il destinatario.
Nessun indirizzo From (Da) aggiunto.	Aggiungere l'indirizzo nel campo [From] Da prima di premere Start (Avvia).
Nome file già presente. Processo interrotto.	Nome file per l'immagine acquisita già presente. Modificare il nome file.
JPEG non supporta Black&White (Bianco e nero)	Il formato file JPEG non supporta la modalità immagine in bianco e nero.
Nessuna voce rilevata. Modificare la voce di ricerca.	
Errore sconosciuto.	Riavviare l'MFP. Se l'errore persiste, contattare il personale di assistenza.

Messaggio di errore e codici	Cause possibili o soluzione
<b>System error (Errore sistema)</b>	
Errore (numero).	Riavviare l'MFP. Se l'errore persiste, contattare il personale di assistenza.
300100	API_NVRAM_RW_TEST_FAIL stampante
300101	API_NVRAM_WRITE_FAIL stampante
300102	API_NVRAM_READ_FAIL stampante
300200	Errore flash stampante
300201	FLASH_BLOCK_ERASE_FAILED stampante
300202	FLASH_CHIP_ERASE_FAILED stampante
300203	FLASH_PROGRAM_FAILED stampante
201631	Errore autonomia stampante.
201632	Errore autonomia stampante.
201650	Errore autonomia stampante.
201651	Errore firmware.
201701	MB NVRAM stampante : errore di lettura
201702	MB NVRAM stampante : errore di scrittura
201703	MB NVRAM stampante : errore di lettura durante il confronto
201704	MB NVRAM stampante : errore di confronto
201711	Drum Unit NVRAM stampante : errore di lettura
201712	Drum Unit NVRAM stampante : errore di scrittura
201713	Drum Unit NVRAM stampante : errore di lettura
201714	Drum Unit NVRAM stampante : errore di confronto
201721	Drum Unit NVRAM stampante : errore di lettura
201722	NVRAM toner stampante : errore di scrittura
201723	NVRAM toner stampante : errore di lettura durante il confronto
201724	NVRAM toner stampante : errore di confronto
201730	La stampante utilizza un indirizzo NVRAM errato.
302651	Network_INIT_FAIL , errore di inizializzazione rete.

## Risoluzione dei problemi di immagine

<b>Problem (Problema)</b>	<b>Image Example (Esempio di immagine)</b>	<b>Solution (Soluzione)</b>
<b>Paper curls (La carta si arriccia)</b>		<ol style="list-style-type: none"> <li>1. Utilizzare carta di grammatura standard: Se si utilizza carta sottile, provare a utilizzare carta di grammatura standard (80 g/m<sup>2</sup>).</li> <li>2. Utilizzare carta con meno umidità: Caricare la carta nel vassoio carta subito dopo averla rimossa dall'imballaggio. Sigillare la carta rimanente nell'imballaggio originale per mantenere l'assorbimento dell'umidità.</li> </ol>
<b>Stampa chiara (pagina intera)</b>		<ol style="list-style-type: none"> <li>1. Assicurarsi che la cartuccia toner sia completamente inserita.</li> <li>2. Assicurarsi che l'impostazione Toner Save (Risparmio toner) sia disattivata nel driver della stampante.</li> <li>3. Provare ad utilizzare un tipo di carta diverso.</li> <li>4. La cartuccia toner potrebbe essere quasi esaurita. Sostituire la cartuccia toner.</li> </ol>
<b>Stampa chiara (pagina parziale)</b>		<ol style="list-style-type: none"> <li>1. Assicurarsi che la cartuccia toner sia completamente inserita.</li> <li>2. Il livello del toner potrebbe essere basso. Sostituire la cartuccia toner.</li> <li>3. La carta potrebbe non soddisfare le specifiche della stampante (ad esempio, la carta è troppo umida o troppo ruvida).</li> </ol>
<b>Vertical white lines (Linee bianche verticali)</b>		<p>Contattare il personale di assistenza.</p>

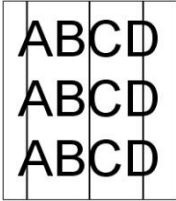
<b>Vertical black lines (Linee nere verticali)</b>		Pulire il caricatore EP in base alla procedura descritta nel presente manuale (p.162).
--	---	--

### Risoluzione dei problemi di immagine

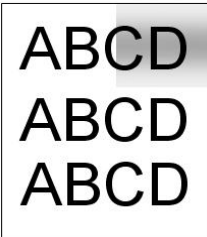
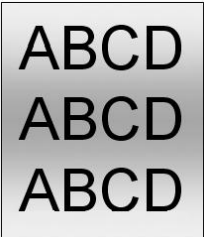
<b>Problem (Problema)</b>	<b>Image Example (Esempio di immagine)</b>	<b>Solution (Soluzione)</b>
<b>Sfondo sporco (pagina parziale)</b>		Verificare se il toner perde dalla cartuccia toner. In tal caso, sostituire la cartuccia toner.
<b>Sfondo sporco (pagina intera)</b>		<ol style="list-style-type: none"> <li>1. La carta potrebbe non soddisfare le specifiche della stampante (ad esempio, la carta è troppo sottile).</li> <li>2. Verificare se è presente una quantità sufficiente di toner nella cartuccia toner. In caso contrario, sostituire la cartuccia toner.</li> <li>3. Contattare il personale di assistenza.</li> </ol>
<b>Print blank page (Stampa di pagina vuota)</b>		Verificare se è presente una quantità sufficiente di toner nella cartuccia toner. In caso contrario, sostituire la cartuccia toner.  Se l'errore si verifica di nuovo, contattare il personale di assistenza.

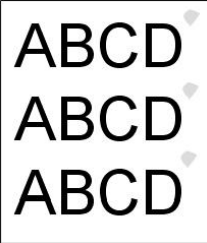
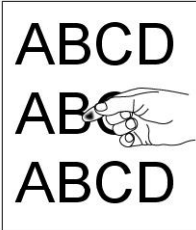
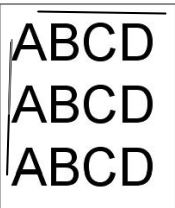
<p>Defective image of regular interval (Immagine difettosa a intervalli periodici)</p>		<ol style="list-style-type: none"> <li>1. Pulire il tamburo con un panno pulito e morbido.(p.157)</li> <li>2. Contattare il personale di assistenza.</li> </ol>
<p><b>Loose toner (Residui di toner)</b></p>		<ol style="list-style-type: none"> <li>1. Se si è osservata una trama più ruvida su un lato della carta, provare a stampare sul lato più liscio.</li> <li>2. La carta potrebbe non soddisfare le specifiche della stampante (ad esempio, la superficie della carta non è uniforme o la carta è troppo spessa).</li> <li>3. Supporto non corretto. Scegliere il supporto corretto per la carta.</li> </ol>
<p>Linea nera sul bordo</p>		<p>L'immagine è leggermente inclinata. Assicurarsi che il documento sia correttamente allineato e toccare leggermente le guide della carta nell'ADF.</p>

# Assistenza tecnica

Se il problema persiste dopo aver provato le soluzioni menzionate in precedenza, contattare la nostra assistenza tecnica.

## Altre aree

### **Avision Inc.**

No.20, Creation Road I, Science-Based Industrial Park, Hsinchu, Taiwan, R.O.C.

Numero di telefono: 886-3-5782388

Numero di fax: 886-3-5777017

Posta elettronica: [service@avision.com.tw](mailto:service@avision.com.tw)

Sito internet: <http://www.avision.com>

## Stati Uniti e Canada

### **Avision Labs, Inc.**

6815 Mowry Ave. Newark, CA 94560 USA

Numero di telefono: 510-739-2360

Numero di fax: 510-739-6060

Posta elettronica: [support@avision-labs.com](mailto:support@avision-labs.com)

Sito internet: <http://www.avision.com>

## Area Cina

### **Shanghai Technical Support Center**

7A, No.1010, Kaixuan Road, Shanghai 200052 P.R.C.

Numero di telefono: +86-21-62816680

Numero di fax: +86-21-62818856

Posta elettronica: [sales@avision.net.cn](mailto:sales@avision.net.cn)

Sito internet: <http://www.avision.com.cn>

## Area Europe

### **Avision Europe GmbH**

Bischofstr. 101 D-47.809 Krefeld Germania

Numero di telefono: +49-2151-56981-40

Numero di fax: +49-2151-56981-42

Posta elettronica: [info@avision-europe.com](mailto:info@avision-europe.com)

Sito internet: <http://www.avision.de>

## Espaço Brasil

### **Avision Brasil Ltda.**

Avenida Jabaquara, 2958 – Cj. 75 – Mirandópolis

São Paulo / SP

Numero di telefono: +55 - 11 2737-2005

Posta elettronica: [suporte@avision.com.br](mailto:suporte@avision.com.br)

Sito internet: <http://www.avision.com.br>



# 11. Specifiche

Tutte le specifiche tecniche sono soggette a modifiche senza preavviso. Per specifiche dettagliate, fare riferimento al nostro sito Web all'indirizzo <http://www.avision.com>

<b>General (Dati generali)</b>		
Tipo		MFP
Funzioni		Fotocopiatrice/stampante/scanner(e-mail)
Dimensioni (LxPxA)		404 x 380 x 366 mm
Peso		10.7 kg
Capacità carta max.		250 (vassoio principale) (70 g/m <sup>2</sup> , 20 lb.) 10 (vassoio manuale) (70 g/m <sup>2</sup> , 20 lb.) 50 (ADF) (70 g/m <sup>2</sup> , 20 lb.)
LCM		TFT 1,7 pollici
Connettività		Hi-speed USB 2.0 (dispositivo/host) (compatibile con USB 3.0) 10/100 Base-T Ethernet Wi-Fi: 802.11 b/g/n (Se il tuo modello supporta il Wi-Fi)
Ambiente operativo	Temperatura	10°C ~ 32°C
	Umidità	15% ~ 80% HR
Memorizzazione dell'ambiente	Temperatura	-40°C ~ 65°C
	Umidità	10% ~ 90% HR
Consumo di corrente		110~127Vac, 50/60Hz, 9.5A O 220~240Vac, 50/60Hz, 4.5A
Durata della cartuccia toner		**3.000 stampe
Durata dell'unità tamburo		*30.000 stampe
Durata del prodotto		60.000 stampe

\*La resa del tamburo si basa su 3 pagine per processo [lettera/A4 simplex].  
Il numero di pagine potrebbe essere influenzato dal tipo di supporto o dal formato della carta.

\*\*Resa dichiarata della cartuccia in conformità con ISO/IEC 19752

<b>Copy Functions (Funzioni di copia)</b>	
Formato copia	Legal, Letter, A4 ,A5
Dimensioni max. di scansione	Legal (216 x 356 mm (8,5 x 14 pollici) (ADF)
Numero di copie	Fino a 99, ripristino automatico a 1
Zoom	25 ~ 400%
Copia N +	2 in 1 / 4 in 1 / ID card (Carta di identità)
Modalità copia	Text/Mixed/Bill (Testo/Misto/Conto)
<b>Print Function (Funzione di stampa)</b>	
Metodo di stampa	Laser mono
Velocità di stampa	33 ppm (A4)
Formato di stampa max.	216 x 356 mm (8 x 14 pollici)
Formato di stampa min.	76,2 x 127 mm (3 x 5 pollici)
Risoluzione	1200 x 1200 dpi
PDL/Emulazioni	GDI/PCL
Tempo prima stampa	<11 secondi
Cancellazione bordi	4,3 mm (superiore, inferiore, sinistra, destra)
Ridimensionamento	25 ~ 400%
Stampa fronte/retro	Sì
Stampante di rete	Sì
<b>Scan Function (Funzione di scansione)</b>	
Tipo di scanner	Piano fisso/ADF
Dimensioni max. di scansione	Legal (216 x 356 mm (8,5 x 14 pollici) (ADF)
Risoluzione ottica	1200 x 1200 dpi
Profondità bit di scansione	Colore - 24 bit (uscita)/48 bit (ingresso) Grigio - 8 bit (uscita)/16 bit (ingresso) Bianco e nero - 1 bit
Formato file	Colore/Grigio - JPEG, MPDF, PDF, TIFF Bianco e nero - PDF, MPDF, TIFF
Scansione su destinazioni	Scan to E-mail (Scansione su e-mail), Scan to FTP/CIFS (Scansione su FTP/CIFS), Scan to USB flash drive (Scansione su unità flash USB) (tipo di partizione FAT16/FAT32)

## Wi-Fi Specifications:

The model (CF-811AC/CF-WU810N) of Wi-Fi module varies according to countries/regions.

Model: CF-811AC

Main Chipset	RTL8811CU
Host Interface	USB 2.0
Frequency Range	2.4GHz/5.8GHz Dual-Channel
Wi-Fi Standard	IEEE802.11a
	IEEE802.11b
	IEEE802.11g
	IEEE802.11n
	IEEE802.11ac
Transmit Speed	11b : 1/2/5.5/11Mbps
	11g : 6/9/12/18/24/36/48/54Mbps
	11n : 200Mbps
	11ac : 433Mbps
Transmit Power	Max. 17 dBm
Security	WPA-PSK/WPA2-PSK
	WPA/WPA2
	WEP
Operating System	Windows XP/Vista/7/8/8.1/10 (32/64 bit)
	MacOS10.6~MacOS10.15

Model: CF-WU810N

Main Chipset	RTL8188EUS
Host interface	USB 2.0
Frequency Range	2.412~2.484 GHz
Wi-Fi Standard	IEEE 802.11b IEEE 802.11g IEEE 802.11n
Transmit Speed	11b: 1/2/5.5/11 Mbps 11g: 6/9/12/24/36/48/54 Mbps 11n: 150 Mbps
Transmit Power	Max. 18 dBm
Security	WPA-PSK/WPA2-PSK WPA/WPA2 WEP
Operating System	Windows XP/Vista/7/8/8.1/10 (32/64 bit) Max OS 10.6 ~10.11 Linux Kernel 2.6.18~3.10