

**Avision**

---

**Impressora Digital A4**  
**Guia do Usuário Série AP30**

---

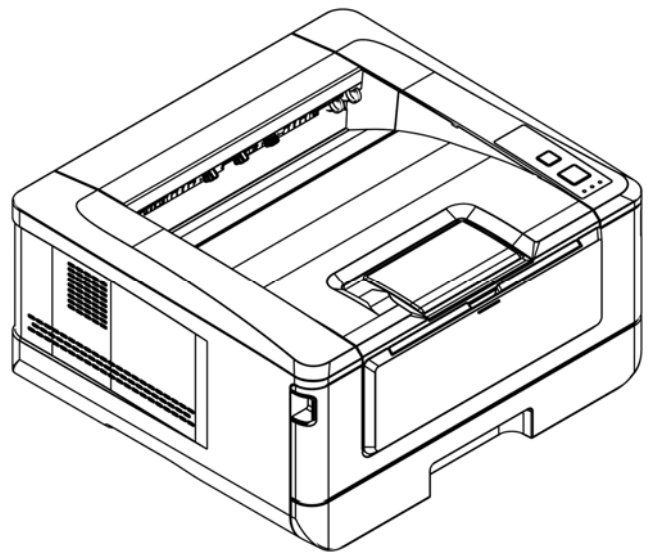

**Avision Inc.**

---

## **Marcas Registradas**

Microsoft E.U. é uma marca registrada da Microsoft Corporation.

Windows, Windows Vista, Windows 7, Windows 8 e Windows 10 são marcas comerciais ou marcas registradas da Microsoft Corporation nos Estados Unidos e/ou outros países.

IBM, IBM PC são marcas registradas da International Business Machines Corp

ENERGY STAR<sup>®</sup> ea marca ENERGY STAR são marcas registradas nos Estados Unidos.

Outras marcas e nomes de produtos são marcas comerciais ou marcas registradas de seus respectivos detentores.

## **Copyright**

Todos os direitos reservados. Nenhuma parte desta publicação pode ser reproduzida, transmitida, transcrita, armazenada em um sistema de recuperação ou traduzida para qualquer idioma ou linguagem de computador, em qualquer forma ou por qualquer meio, eletrônico, mecânico, magnético, óptico, químico, manual ou, sem a prévia autorização por escrito da Avision Inc.

Os materiais digitalizados através deste produto podem estar protegidos por leis e regulamentos governamentais, tais como as leis de copyright, o cliente é o único responsável pelo cumprimento de todas essas leis e regulamentos.

## **Garantia**

As informações contidas neste documento estão sujeitas a alterações sem aviso prévio.

Avision não faz nenhuma garantia de qualquer tipo com relação a este material, incluindo, mas não se limitando a garantias implícitas de adequação a uma finalidade específica.

Avision não será responsável por erros contidos neste documento nem por danos acidentais ou conseqüentes relacionados com o fornecimento, desempenho ou utilização deste material.

---

## **Declaração de Cumprimento das Normas da Comissão Federal de Comunicações (FCC - EUA) Parte 15**

Este equipamento foi testado e obedece aos limites para dispositivo digital Classe B, conforme a Parte 15 das Regras FCC. Estes limites são definidos para prover uma proteção razoável contra interferências prejudiciais a uma instalação residencial. Este equipamento gera, usa e pode irradiar sinais na frequência de rádio, e se não for instalado e usado de acordo com o manual de instruções, pode causar interferência prejudicial às comunicações de rádio. Contudo, não há garantias de que não ocorrerá interferência em alguma instalação em particular. Se este equipamento causar interferência prejudicial à recepção de rádio ou televisão, o que pode ser observado ao ligar e desligar o equipamento, o usuário deverá tentar corrigir a interferência através de uma ou mais das seguintes medidas:

- Reorientar ou relocar a antena receptora.
- Aumentar a distância entre o equipamento e o receptor.
- Conectar o equipamento a uma tomada de corrente em um circuito diferente daquele em que o receptor está conectado.
- Consultar o revendedor ou um técnico especializado em rádio/TV para obter ajuda.



### **Aviso Regulatório da União Européia**

Produtos contendo a marcação CE estão em conformidade com as seguintes Diretrizes da União Européia:

- Diretriz de Baixa Voltagem 2014/35/EC
- Diretriz EMC 2014/30/EC
- Restrição ao uso de certas substâncias perigosas (RoHS) Diretiva 2011/65/EU
- RED (A directiva relativa aos equipamentos de rádio) Directiva (2014/53/EC)

Este produto atende aos limites Classe B de EN55022, EN55024, requisitos de segurança do EN 60950 e EN 50581 requisitos RoHS.

\*Este aparelho é certificado como um produto a Laser Classe 1. Isto significa que este aparelho não produz radiação a laser perigosa.

---

## Eliminação de resíduos de equipamentos de forma adequada



Este símbolo no produto ou na embalagem indica que o produto não pode ser eliminado com o lixo doméstico. Em vez disso, devem ser enviados para instalações adequadas para a recuperação e reciclagem em um esforço para proteger a saúde humana e o ambiente. Para obter mais informações sobre onde você pode entregar o seu equipamento para reciclagem, entre em contato com seu escritório local, o serviço de coleta de resíduos ou a loja onde adquiriu o produto.

## Informações de Segurança

Quando usar este equipamento, as seguintes precauções de segurança devem sempre ser seguidas.

### Segurança durante a operação

Neste manual, os seguintes símbolos importantes são usados:

#### **ATENÇÃO:**

Indica situações potencialmente perigosas, das quais se as instruções não forem seguidas, podem resultar em morte ou graves lesões.

#### **CUIDADO:**

Indica situações potencialmente perigosas, das quais se as instruções não forem seguidas, podem resultar em lesões menores ou moderadas ou danos à propriedade.

#### **Importante:**

Indica restrições e requisitos operacionais. Por favor, leia e siga estas instruções para garantir uma operação adequada e para evitar danos na máquina.

#### **Obs.:**

Indica posteriores explicações ou esclarecimentos. É altamente recomendável lê-las.

#### **ATENÇÃO:**

Para evitar incêndio ou choque elétrico perigosos, não remova qualquer cobertura ou parafusos além daqueles especificados neste manual.

#### **CUIDADO:**

- ✓ Para reduzir o risco de incêndio, use apenas cabos de alimentação para telecomunicações nº 26AWG ou maiores.
- ✓ Desconecte a tomada segurando a mesma, não o cabo.

---

## Precauções

- Não instale o equipamento perto de unidades de calor ou de ar condicionado.
- Não instale o equipamento em locais úmidos ou empoeirados.
- Coloque o equipamento em uma área separada com boa ventilação.
- Recomenda-se fazer bom uso do papel reciclado para cópia.
- O equipamento é equipado com ambos os modos economia de energia e modo em espera. O equipamento não pode alcançar o estado de consumo de energia zero até que seja conectado a alguma fonte de alimentação externa.
- Guarde a caixa e os materiais de embalagem para fins de envio.

## Aviso

### Importante

- Não faça cópias de qualquer item para o qual a cópia é proibida por lei.
- A cópia dos seguintes itens é normalmente proibida pela lei local:  
Contas bancárias, selos fiscais, obrigações, certificados de ações, cheques administrativos, cheques;

## Direitos autorais e Marcas de comércio

A Ethernet é uma marca de comércio da Xerox Corporation.

Microsoft, Windows, Windows NT, Windows XP e Windows Vista são marcas de comércio registradas da Microsoft Corporation nos Estados Unidos e/ou outros países.

Outros nomes de produto aqui usados são só para fins de identificação e podem ser marcas de comércio de suas respectivas empresas. Nós renunciamos a qualquer e todo direito sobre estas marcas.

## Garantia

As informações contidas neste(s) documento(s) estão sujeitas a mudanças sem aviso prévio.

O fabricante não faz nenhuma garantia de qualquer tipo em relação a este material, incluindo, mas não limitado, as garantias implícitas de adequação a um fim em especial.

O fabricante não será responsabilizado por erros aqui contidos ou por danos incidentais ou consequenciais em conexão com o equipamento, desempenho ou uso deste material.

---

## Instruções de segurança

Esta impressora é uma impressora por páginas que é operada através de uma cabeça de impressão a LSU (Laser Scanning Unit). Não existe a possibilidade de perigo na cabeça de impressão a LSU, já que a impressora é operada de acordo com as instruções neste manual. Como a radiação emitida pela cabeça de impressão a LSU é completamente confinada dentro de coberturas externas e alojamentos de proteção, os feixes LSU não podem escapar da máquina durante qualquer fase de operação do usuário.



- Não coloque xícaras de café, vasos ou outros recipientes com líquido sobre a máquina. O extravasamento pode causar danos nas partes elétricas e isolamento da máquina.
- Tenha cuidado para não deixar cair cliques de papel, grampos ou qualquer outro objeto de metal dentro da máquina.
- Quando remover bloqueios de papel, consulte as instruções neste manual.
- Antes de retirar a tomada, desligue a máquina. Certifique-se que as suas mãos estão secas. Segure o plugue, não o cabo, quando for desligá-lo da tomada.
- Nunca tente abrir qualquer tampa fixa.
- Não tente alterar a máquina ou suas partes.
- Sob condições normais, as pequenas quantidades de gás ozônio produzidas pela máquina são inofensivas. Entretanto, se a máquina é usada por um grande período ou dentro de uma pequena sala, você deverá certificar-se que a área está adequadamente ventilada. Ventile também a sala, se perceber odores da máquina depois do período de uso frequente ou estendido.
- Não modifique este produto, pode causar um incêndio, choque elétrico ou uma parada. Se o produto emprega uma cabeça de impressão a LSU, a fonte de feixe LSU pode causar cegueira.
- Não tente remover as tampas e painéis que tenham sido fixados no produto. Alguns produtos têm uma parte de alta tensão ou uma fonte de feixes LSU no interior que podem causar um choque elétrico ou cegueira.
- Se este produto passa ficar desordenadamente quente ou emitir fumaça ou odor ou ruídos incomuns, desligue imediatamente o interruptor de força, retire o cabo de força da tomada e depois chame seu representante de serviços autorizado. Se continuar usando como está, pode ocorrer um incêndio ou choque elétrico.
- Se este produto for derrubado ou sua tampa danificada, desligue imediatamente o interruptor de força, retire o cabo de força da tomada e depois chame seu representante de serviços autorizado. Se continuar usando como está, pode ocorrer um incêndio ou choque elétrico.
- O interior deste produto tem áreas sujeitas a altas temperaturas, que podem causar queimaduras. Quando verificar se há avarias no interior da unidade, como papel mal alimentado, não toque nos locais (em volta da unidade de fusão, etc.) que são indicados com uma etiqueta de 「Cuidado! Superfície Quente」.
- Não armazene os elementos consumíveis da máquina em nenhum desses locais:
  - Onde a temperatura ou umidade pode ser altamente excessiva.
  - Onde são armazenados itens ou líquidos inflamáveis.
  - Sob a luz direta do sol.
  - Em condições de muita poeira.

---

## Guia de Segurança do Produto

Leia este guia e siga todas as instruções e advertências antes de instalar e usar o dispositivo.

As seguintes indicações são usadas neste documento para evitar qualquer possibilidade de acidente ou danos a você e/ou o dispositivo.

 <b>AVISO</b>	Indica situações potencialmente perigosas, que se as instruções não forem seguidas, podem resultar em morte ou lesão grave.
 <b>CUIDADO</b>	Indica uma situação potencialmente perigosa que, se as instruções não forem seguidas, pode resultar em lesões leves ou moderadas ou danos à propriedade.

### **AVISO**

- Use apenas o adaptador de alimentação AC que acompanha o dispositivo. O uso de qualquer outro adaptador AC poderá causar incêndio, choque elétrico ou lesão.
- Use apenas o cabo de alimentação AC e o cabo USB que acompanha o dispositivo para evitar abrasão, cortes, desgaste, frisamento e dobras. O uso de qualquer outro cabo de alimentação AC ou cabo USB poderá causar incêndio, choque elétrico ou lesão.
- Não coloque objetos em cima do cabo de alimentação AC e não pise ou passe por cima do adaptador ou cabo de alimentação AC.
- Coloque o dispositivo e seu adaptador de alimentação AC perto de uma tomada elétrica onde o adaptador de alimentação AC pode facilmente ser desligado.
- Se usar um cabo de extensão com o dispositivo, certifique-se de que a amperagem total dos dispositivos ligados na extensão não exceda a amperagem do cabo.
- Coloque o aparelho perto o suficiente do computador para que o cabo de interface chegue facilmente entre o dispositivo e o computador.
- Não coloque nem guarde o dispositivo ou seu adaptador de alimentação AC:
  - No exterior
  - Próximo de excesso de sujeira ou poeira, água ou fontes de calor
  - Em locais sujeitos a choques, vibrações, alta temperatura ou umidade, luz solar direta, fortes fontes de luz ou mudanças bruscas de temperatura ou umidade
- Nunca desmonte o dispositivo com as mãos úmidas.
- Nunca desmonte, modifique ou tente reparar o adaptador de alimentação AC, dispositivo ou acessório sozinho, exceto quando especificamente explicado na documentação do dispositivo. Isso pode causar incêndio, choque elétrico ou lesão.
- Não insira objetos nas aberturas para não tocar em pontos de tensão perigosos ou componentes em curto-circuito. Cuidado com os riscos de choque elétrico.
- Desligue o dispositivo e o adaptador de alimentação AC e use os serviços de um técnico qualificado nas seguintes condições:
  - A tomada ou o adaptador de alimentação AC foi danificado.
  - Entrou líquido no dispositivo ou o adaptador de alimentação AC.
  - Entrou objeto no dispositivo ou o adaptador de alimentação AC.
  - O dispositivo ou o adaptador de alimentação AC ou a caixa caiu.
  - O dispositivo ou o adaptador de alimentação AC não funciona corretamente (ou seja, apresenta fumaça, cheiro estranho, estranho ruído, etc.) ou apresenta uma clara mudança no seu funcionamento.
- Desligue o dispositivo e o adaptador de alimentação AC antes da limpeza.

---

 **CUIDADO:**

- Não coloque o dispositivo sobre uma superfície com inclinação acentuada. Não coloque o dispositivo em uma superfície instável. O dispositivo pode cair e causar lesões.
- Não coloque objetos pesados sobre o aparelho. Isso pode causar desequilíbrio e fazer com que o dispositivo caia. Isso pode causar lesões.
- Armazene o cabo USB/alimentação AC enrolado fora do alcance das crianças para evitar risco de lesões.
- Mantenha os sacos plásticos guardados juntos fora do alcance de crianças ou jogue-os fora para evitar o perigo de asfixia.
- Se não for usar o aparelho por um longo período, desconecte o adaptador de alimentação AC da tomada de parede.



# 1. Visão Geral

## Introdução

Obrigado por escolher a impressora de última geração da Avision que pode ser usada para a impressão de rede e local no tamanho A4.

## Recursos

Este produto fornece os seguintes recursos para tornar a sua impressão mais eficiente e efetiva.

- **Print on Both Sides (Imprimir em Ambos os Lados):** Imprime duas páginas (uma de cada lado) em uma única folha de papel.

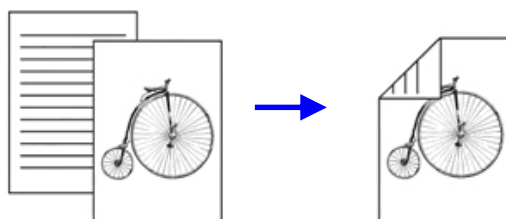

- **Collate (Agrupar):** Imprime múltiplas cópias de uma vez e classifica as páginas impressas.

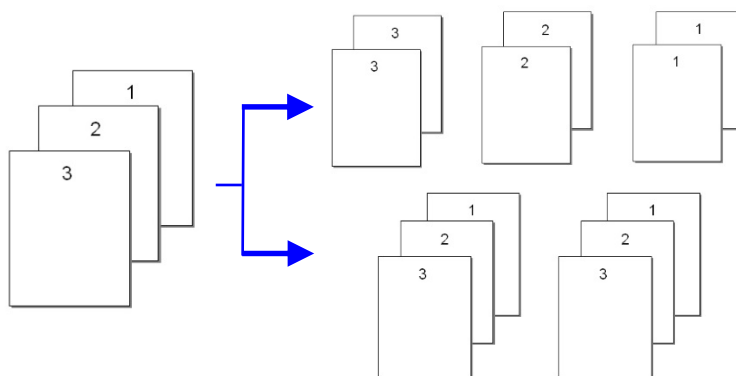

- **Support A4 size (Suportar o tamanho A4):** O produto permite que você imprima no tamanho A4.

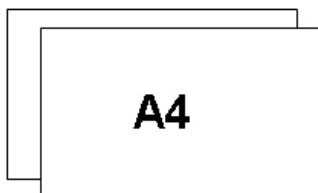

- **Print Multiple Pages on a Single Sheet (Imprimir Múltiplas Páginas em uma Única Folha):** Imprime duas ou quatro páginas do original em uma única folha de papel. O máximo de 16 páginas pode se impressa e uma única folha de papel.

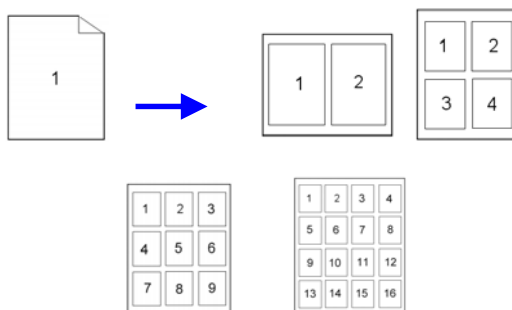

- **Print Watermark (Imprimir a Marca de Água):** Imprime o texto como confidencial, conteúdo importante ou imagem no plano de fundo.

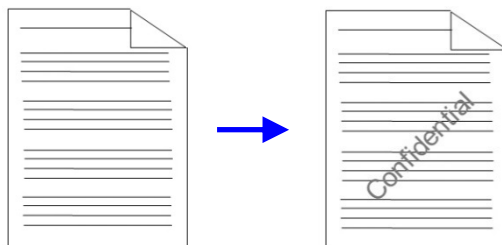

## Visão Externa

### Visão Frontal

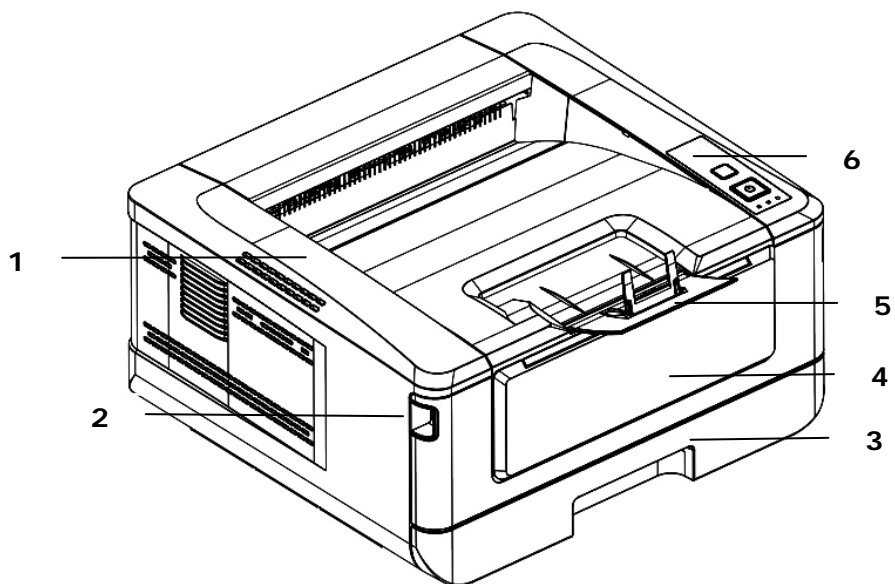

1. Bandeja de Saída	4. Tampa frontal
2. Alça da tampa frontal	5. Bandeja de Saída
3. Bandeja de papel principal	6. Painel de controle

### Visão Posterior

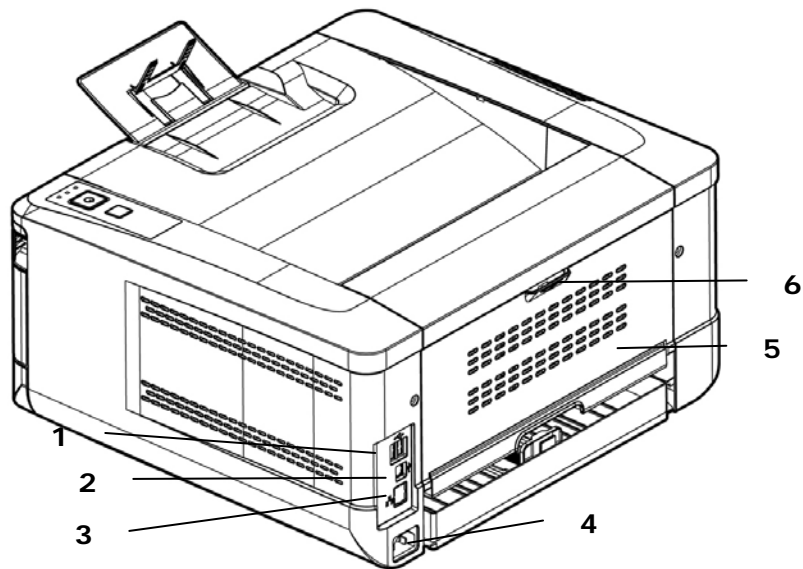

1. Porta USB (Tipo A, para disco flash USB)	4. Tomada elétrica
2. Porta USB (Tipo B, para PC)	5. Tampa posterior
3. Porta LAN	6. Alça da Tampa Posterior

## Conteúdo do Pacote

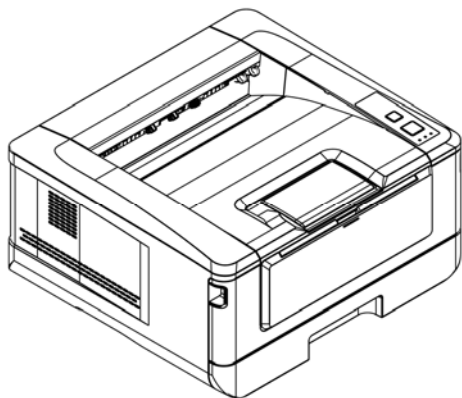

Unidade Principal



CD Software (Driver da Impressora, Manual do Usuário)

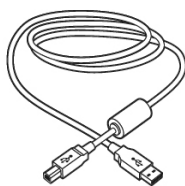

Cabo USB

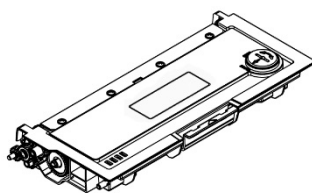

Cartucho de toner

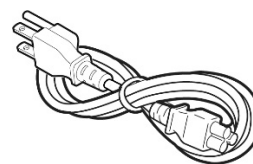

Cabo de alimentação

## Painel de controle

### Botão Cancelar:

- Pressione para cancelar um trabalho de impressão.
- Pressione 3 segundos para Imprimir o relatório de uso.

### LED de Alerta:

Começa a piscar para indicar um erro.

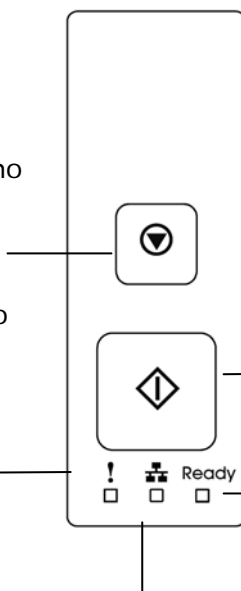

### Botão de Força:

- Rápida pressão para ligar a impressora.
- Longa pressão para desligar a impressora.

### LED Força/Pronto:

Acende fixo quando a impressora é ligada.

### LED LAN:

Indica a conexão LAN.

## Informação da Pré-instalação

Para usar o produto como um dispositivo de rede, os seguintes parâmetros de rede devem ser coletados de seu administrador de rede. Veja a próxima seção (usando o Menu para definir os parâmetros de rede) para definir os parâmetros de rede.

1. DHCP Enable (Habilitação do DHCP):	
2. IP Address (Endereço IP):	. . .
3. Subnet mask (Máscara de Subrede):	. . .
4. Gateway IP (IP Gateway):	. . .

### Explicação do conteúdo:

1. *Habilitação do DHCP:	Escolha Sim para obter os endereços de IP/subrede/gateway automaticamente do servidor DHCP.
2. *Endereço IP:	O endereço de IP (Internet Protocol) atribuído à sua máquina pelo administrador de rede ou pelo Servidor DHCP.
3. Máscara de Subrede:	O endereço da máscara de rede atribuído pelo seu administrador de rede ou pelo Servidor DHCP.
4. IP Gateway:	O endereço IP gateway atribuído pelo seu administrador de rede ou pelo Servidor DHCP.



### Obs.:

1. Servidor DHCP: Com DHCP (Dynamic Host Configuration Protocol), um host pode ser dado automaticamente um único endereço IP todas as vezes que ele se conecta a uma rede--tornando a gestão do endereço IP uma tarefa mais fácil para os administradores de rede. Se o servidor DHCP está disponível da sua rede, você não precisa inserir informações TCP/IP, máscara de subrede, gateway e DNS. Em vez disso, esta informação será dada automaticamente para o produto.
2. Endereço IP: Um endereço de IP (Internet Protocol) identifica unicamente uma conexão host para uma rede IP. O administrador do Sistema ou designer de rede atribui o endereço IP. O endereço IP é formado por duas partes, uma identificação da rede e a outra de identificação do seu nó.
3. O endereço IP é escrito geralmente com quatro números separados por períodos. Cada número pode ser de zero a 255. Por exemplo, 10.1.30.186 pode ser um endereço IP.

## 2. Instalação

---

### Espaço Operacional

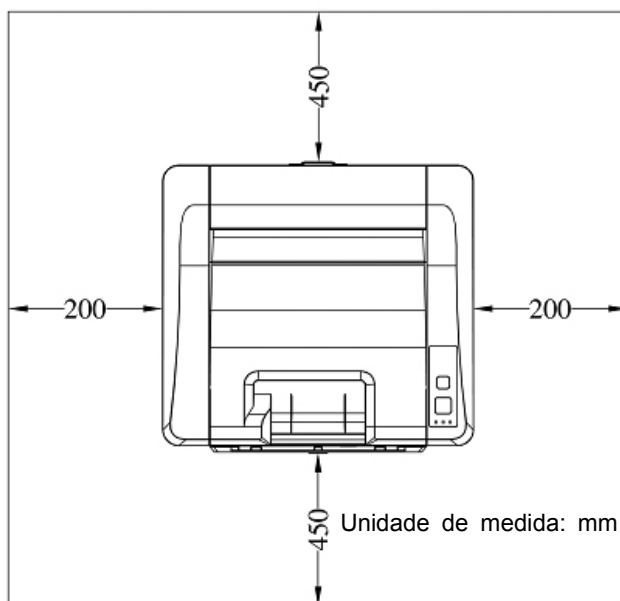

Dimensão (LxPxA): 404 x 380 x 205 mm



## Remoção das Fitas do Cartucho de Toner



### Importante!

Quando você desembala a máquina, um cartucho de toner foi embalado separadamente ao lado da máquina. Por favor, remova a almofada e as fitas da embalagem no cartucho de toner, antes de usá-lo.

## Instalação do Cartucho de Toner

Por favor, siga estes passos para instalar o cartucho de toner:

1. Retire a embalagem do novo cartucho de toner.
2. Remova a cobertura de proteção.

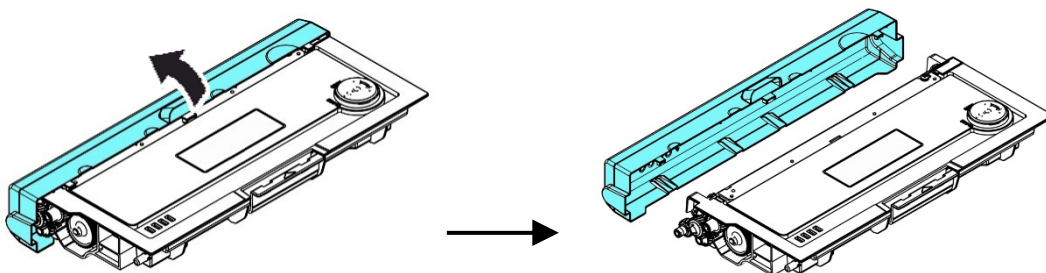

3. Incline o cartucho de toner para cima e para baixo e depois para à direita e à esquerda 10 vezes para distribuir o toner uniformemente dentro do cartucho de toner.

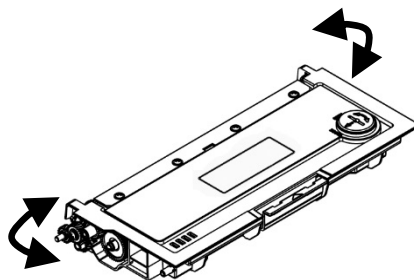

### Alerta!

- Tenha cuidado para não inalar o toner.
- Se o toner atinge sua roupa ou outro tecido, limpe o toner com um pano seco. Lave os itens em água fria e seque no ar.
- Para evitar problemas de qualidade de impressão, NÃO toque nos rolos de toner.
- Para evitar que o cartucho de toner se danifique, não o exponha mais que alguns minutos.

4. Abra a tampa frontal, puxando as alças em ambos os lados, como mostrado.

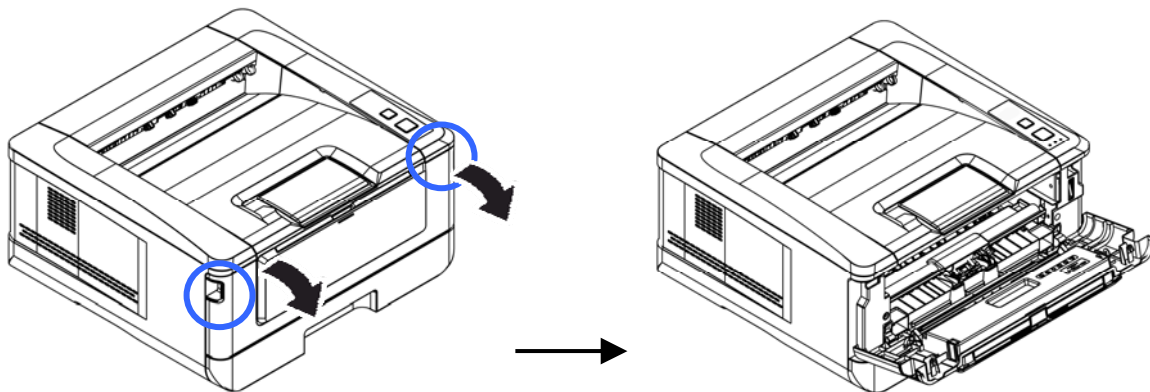

3. Levante a alça da unidade do tambor e puxe-o para fora, como mostrado.

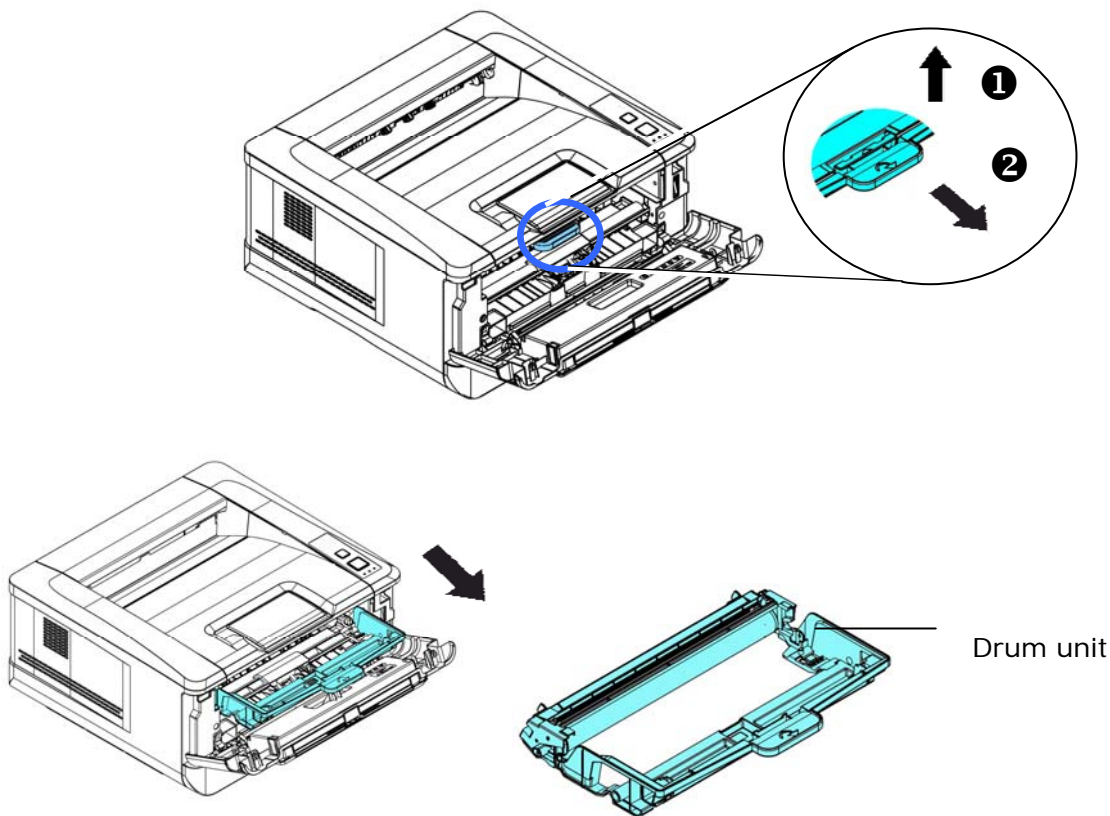

4. Instale o cartucho de toner na unidade de tambor.

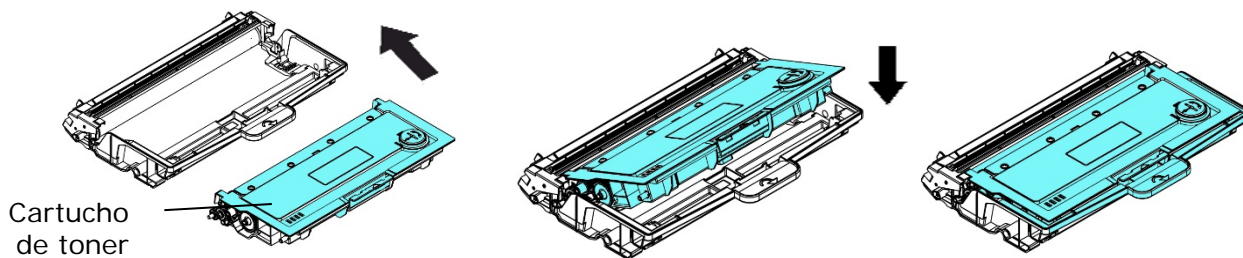

5. Segure a alça do grupo da unidade do tambor e cartucho de toner e insira o mesmo no seu local original.

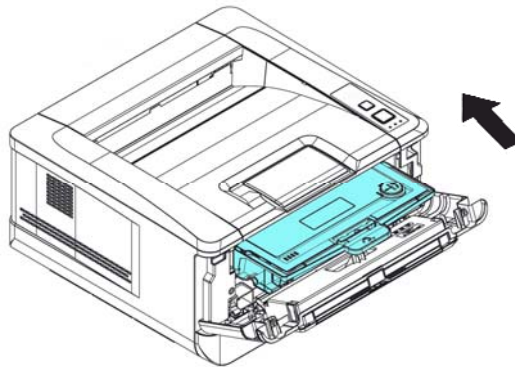

6. Pressione o cartucho de toner para fixá-lo no local.

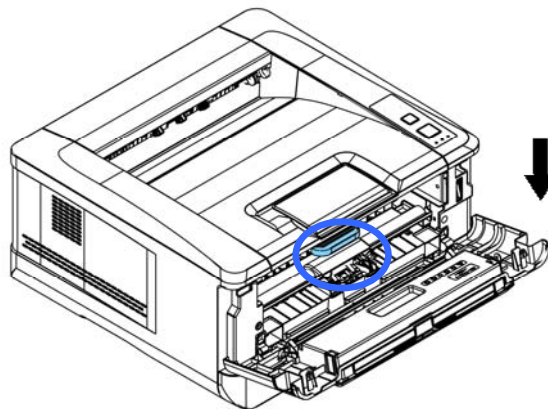

7. Feche a tampa frontal.

## Instalar a Bandeja de Saída

Levante a bandeja de saída para a posição fixa.

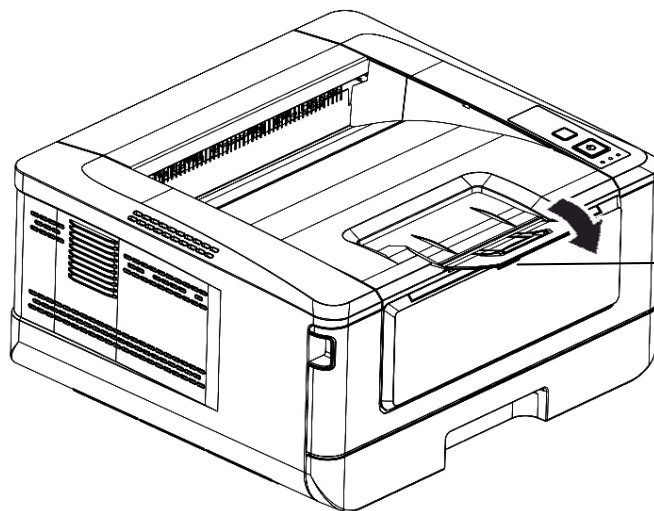

Bandeja de Saída

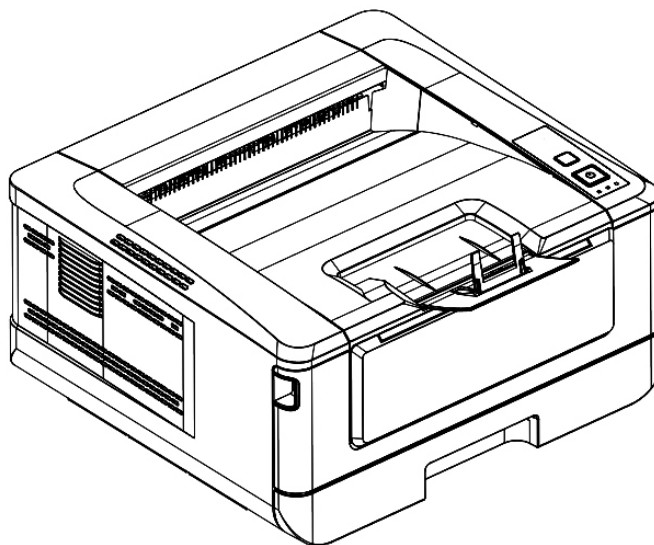

## Carregamento da Bandeja de Entrada Principal

Para inserir o papel na bandeja de entrada principal,

1. Ventile seu papel primeiro, para garantir que as páginas não fiquem grudadas.



2. Alinhe os cantos dos documentos, tocando a parte inferior da pilha contra a parte superior da mesa. Gire a pilha em 90 graus e repita.

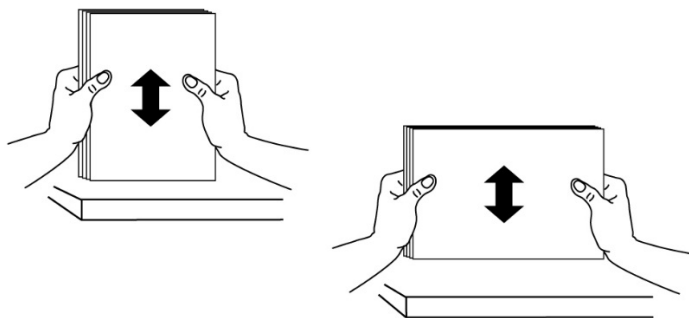

3. Levante a bandeja de entrada principal e depois retire-a suavemente.

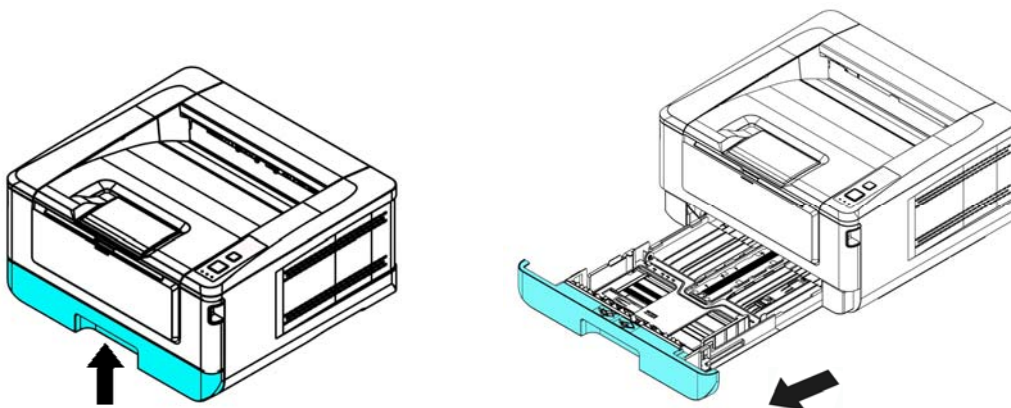

4. Pressione a etiqueta da guia de largura (①) e depois mova a guia de largura (②) para a posição correta do tamanho de papel que está sendo carregado.

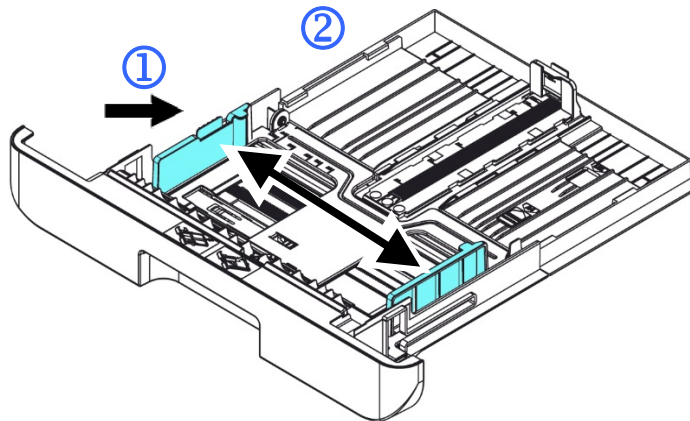

5. Desbloqueie a guia de comprimento, aperte a etiqueta da guia de comprimento para dentro (③) como mostrado e deslize a guia (④) para a posição correta do tamanho de papel que está sendo carregado.

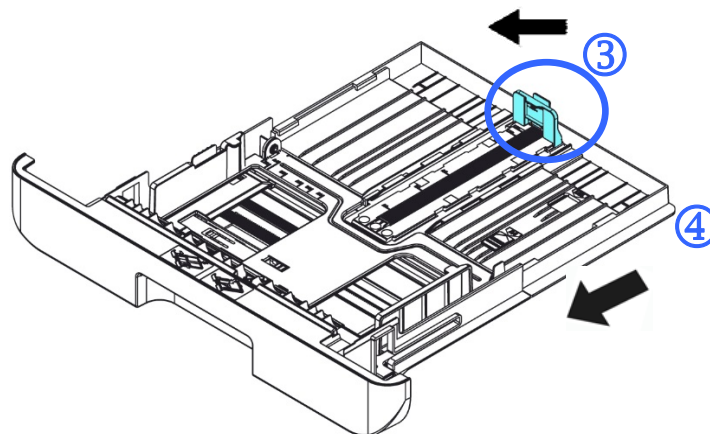

6. Se você deseja carregar um papel mais largo que A4, pressione o primeiro cursor de comprimento (⑤) e depois mova-o para a direita (⑥) para o comprimento desejado.



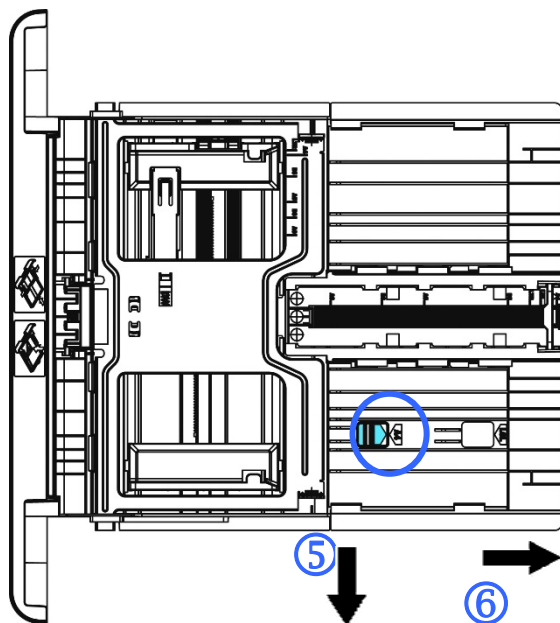

Para definir o cursor de comprimento de volta para o A4, pressione o 2º cursor de comprimento (7) e depois mova-o para à esquerda (8).

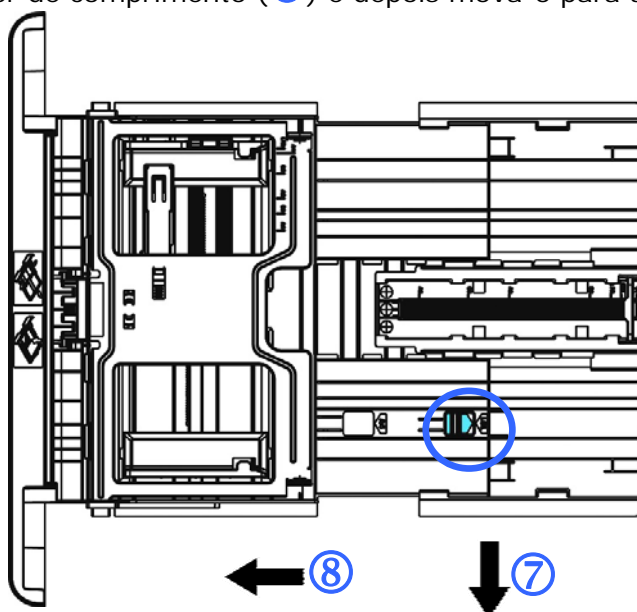

7. Carregue a pilha de papel com o lado de impressão com a **FACE PARA BAIXO** como ilustrado.

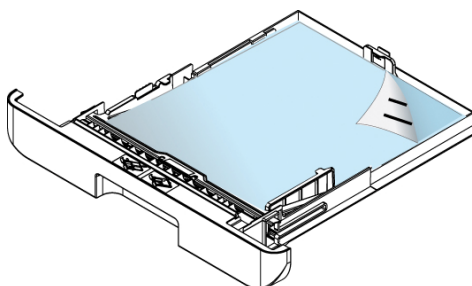

8. Insira a bandeja.



**Obs.:**

Para evitar a possibilidade de falta de alimentação, certifique-se que a etiqueta da guia de comprimento e o cursor de comprimento estejam instalados nas suas posições adequadas.

- Certifique-se que a extremidade de seu papel toque suavemente na guia de comprimento como indicado abaixo.

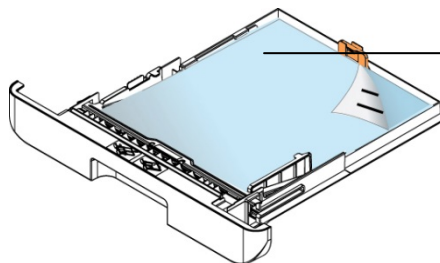

Etiqueta da Guia de Comprimento

- Certifique-se que o cursor de comprimento está instalado no local especificado na posição A ou B, como mostrado abaixo.

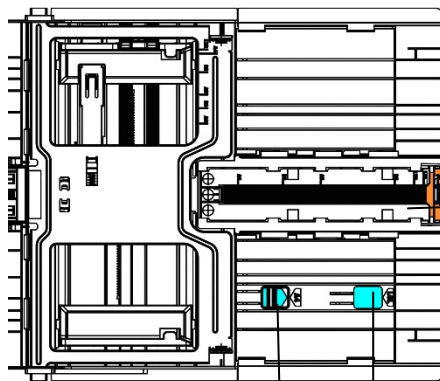

Length Guide Tab  
(Etiqueta da Guia de Comprimento)

Posição A      Posição B



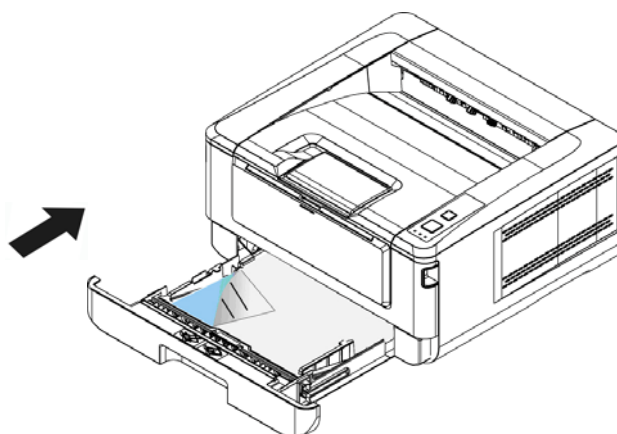

### Tamanhos e pesos de papel usados para Bandeja de Entrada Principal

<b>Capacidade de papel</b>	250 páginas (70 g/m <sup>2</sup> papel comum)
<b>Tamanho do papel</b>	<p>A4 (210 x 297 mm)</p> <p>A6 (105 x 148 mm)</p> <p>A5 (148 x 210 mm)</p> <p>B6 (125 x 176 mm)</p> <p>B5 (176 x 250 mm)</p> <p>Carta (216 x 279 mm)</p> <p>Ofício (216 x 356 mm)</p> <p>Tamanho padrão: 76.2 x 127 mm ~ 216 x 356 mm (3 x 5 pol ~ 8.5 x 14 pol)</p>
<b>Peso do papel</b>	16 ~ 28 lbs (60 ~ 105 g/m <sup>2</sup> )

\* A impressão dupla está disponível apenas para papel de tamanho A4, B5, ou carta.



#### Obs.:

- Para garantir a melhor qualidade de impressão e cópia, por favor, use o papel ou meio que nós recomendamos.
- Certifique-se de ventilar seu papel antes de carregá-lo na bandeja de papel.
- Se há instruções sobre o lado de impressão na embalagem do seu papel, por favor, siga as instruções para carregar seu papel adequadamente com o lado de impressão correto na bandeja de papel.
- Se a qualidade de impressão não for satisfatória ou obstruções de papel ocorrerem com facilidade, vire a pilha de papel de modo que a página superior esteja agora na parte inferior e depois recarregue-o na bandeja de papel.
- Embale e vede o papel restante com a embalagem original e guarde o papel em um local escuro e seco afastado da luz do sol. O papel que absorve muita umidade pode causar facilmente emperramentos durante a impressão.

## Carregamento da Bandeja Manual

Quando você precisa imprimir diferentes tamanhos de papel, você pode usar a bandeja manual.

1. Abra a bandeja manual segurando a alça e puxando-a para baixo.

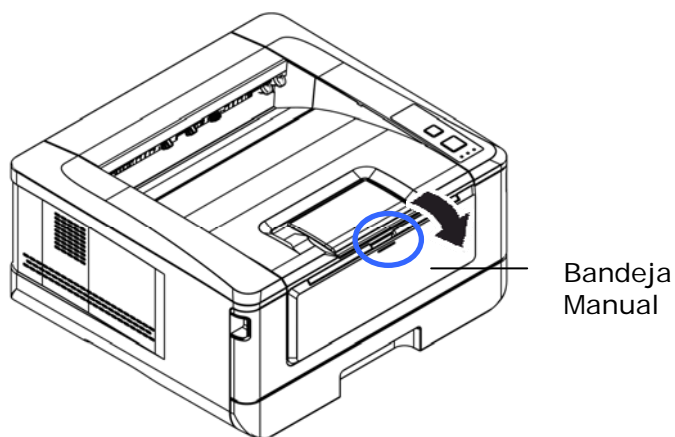

2. Retire a extensão manual da bandeja para obter o tamanho de seu papel.

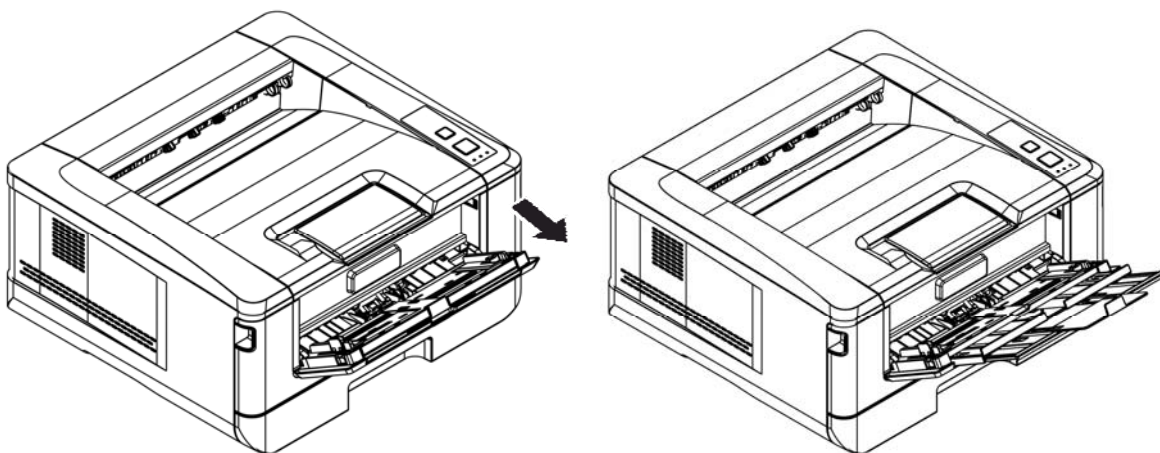

3. Ventile seu papel primeiro, para garantir que as páginas não fiquem grudadas.



4. Alinhe os cantos dos documentos, tocando a parte inferior da pilha contra a parte superior da mesa. Gire a pilha em 90 graus e repita.

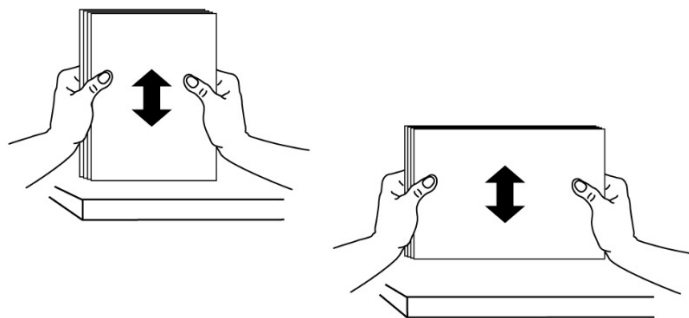

5. Carregue a pilha de papel com o lado de impressão com a **FACE PARA CIMA** como ilustrado.

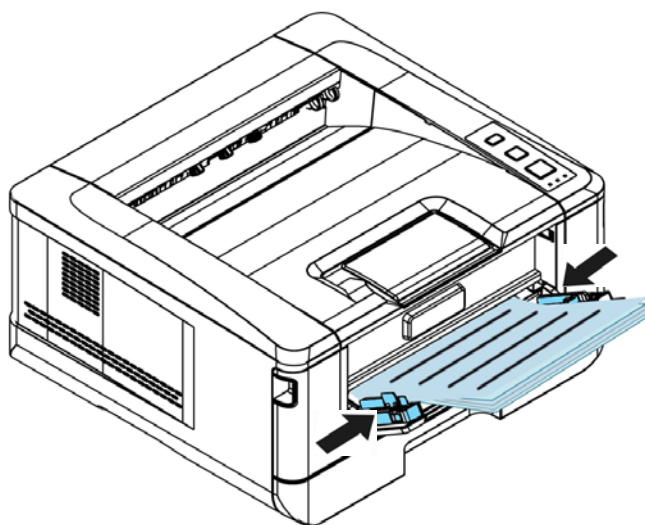

6. Deslize as guias de papel de modo que elas toquem suavemente a pilha de papel.



### Os tamanhos e pesos de papel usados para a Bandeja Manual

<b>Capacidade de papel</b>	10 páginas (70 g/m <sup>2</sup> papel comum)
<b>Tamanho do papel</b>	A4 (210 x 297 mm) A6 (105 x 148 mm) A5 (148 x 210 mm) B6 (125 x 176 mm) B5 (176 x 250 mm) Carta (216 x 279 mm) Ofício (216 x 356 mm) Tamanho padrão: 76.2 x 127 mm ~ 216 x 356 mm (3 x 5 pol ~ 8.5 x 14 pol)
<b>Peso do papel</b>	60 ~ 163 g/m <sup>2</sup> (16 ~ 43 lbs)

\* A impressão dupla está disponível apenas para papel de tamanho A4, B5, ou carta.



#### Obs.:

- Para garantir a melhor qualidade de impressão e cópia, por favor, use o papel ou meio que nós recomendamos.
- Certifique-se de ventilar seu papel antes de carregá-lo na bandeja de papel.
- Se há instruções sobre o lado de impressão na embalagem do seu papel, por favor, siga as instruções para carregar seu papel adequadamente com o lado de impressão correto na bandeja de papel.
- Se a qualidade de impressão não for satisfatória ou obstruções de papel ocorrerem com facilidade, vire a pilha de papel de modo que a página superior esteja agora na parte inferior e depois recarregue-o na bandeja de papel.
- Embale e vede o papel restante com a embalagem original e guarde o papel em um local escuro e seco afastado da luz do sol. O papel que absorve muita umidade pode causar facilmente emperramentos durante a impressão.

## Conexão à Força

1. Conecte a extremidade pequena do cabo de força à entrada de alimentação do seu produto.
2. Conecte a outra extremidade a uma tomada de alimentação apropriada.

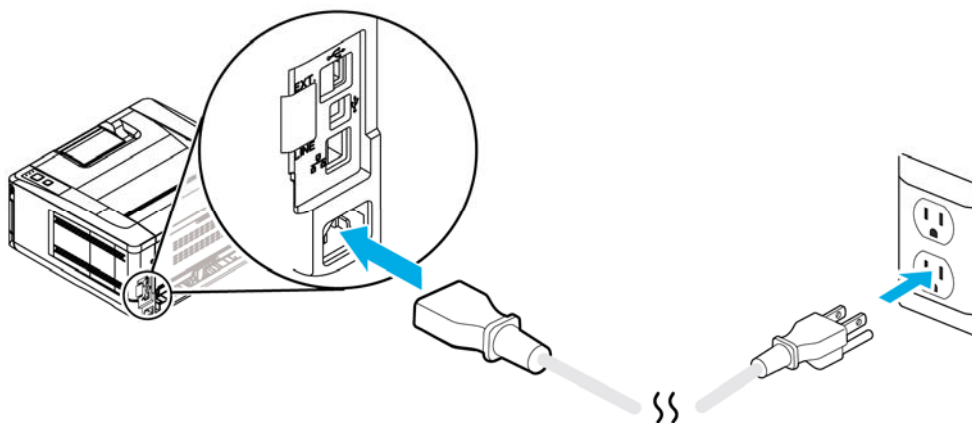

## Ligar a Máquina

Para ligar o produto, pressione o botão Power (Força) no painel de controle, a luz do LED acenderá fixa. Para desligar o produto, aguarde e pressione o botão Power (Força) por três segundos, a luz do LED será apagada.

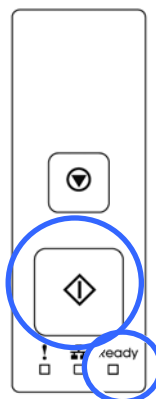
**Obs.:**

Quando o produto não estiver em uso, certifique-se de desligar o produto para obter o estado de consumo de força zero.

## Conexão com a Rede com Fio

---

1. Conecte uma extremidade de seu cabo de rede a uma porta disponível do seu Hub Ethernet.



2. Conecte a outra extremidade à porta LAN na parte posterior do produto, como mostrado.

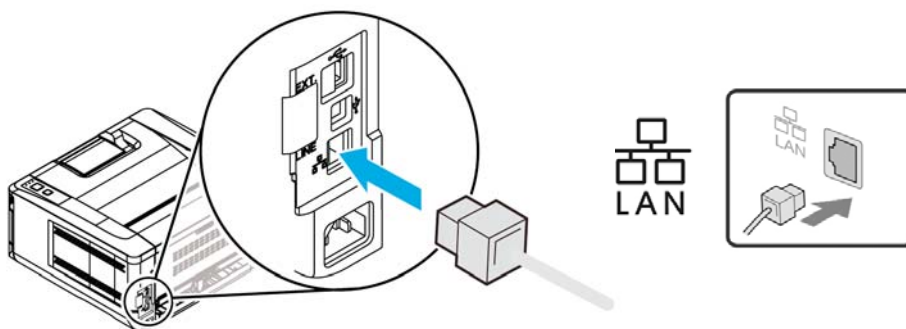

**Obs.:**

Para obter o endereço IP, pressione e segure o botão Cancelar por 3 segundos. O uso de IP será impresso.

# Instalação do Driver da Impressora (Windows)

## System Requirement (Requisitos do Sistema)

Windows XP, Windows Server 2003, Windows Vista, Windows 7 ~ 10

## For USB Interface Users (Para os Usuários da Interface USB)

Por favor, siga estes passos para instalar o driver da impressora se esta máquina estiver conectada ao seu computador, através de um cabo USB.



### Importante!

NÃO conecte o cabo USB antes de instalar o driver da impressora.

1. Insira o CD fornecido na sua unidade de CD-ROM. O menu de instalação é exibido, como mostrado abaixo.
2. Clique em **“Install Printer Driver (Instalar Driver da Impressora)”** e siga as instruções na tela para instalar o programa.
3. Quando a caixa de diálogo Configurar Tipo é exibida, selecione USB.

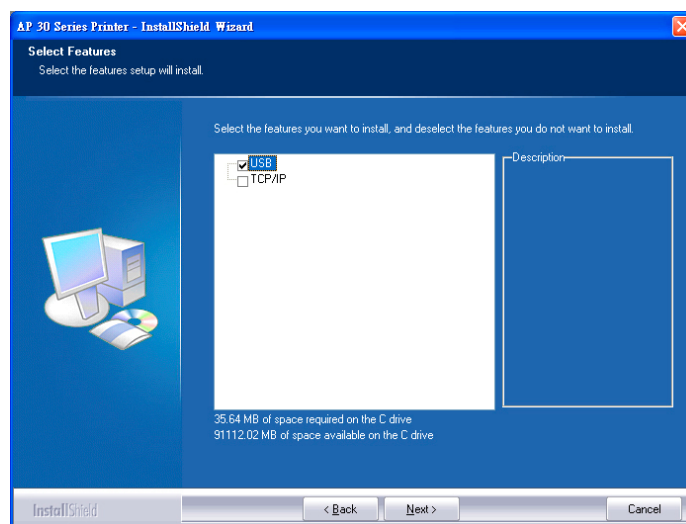

4. Durante a instalação, caixa de diálogo da Conexão USB será exibida como aviso para instruí-lo a conectar a máquina ao seu computador com um cabo USB.
  - a. Conecte uma extremidade do cabo USB ao seu computador.
  - b. Conecte a outra extremidade à porta USB do seu produto.

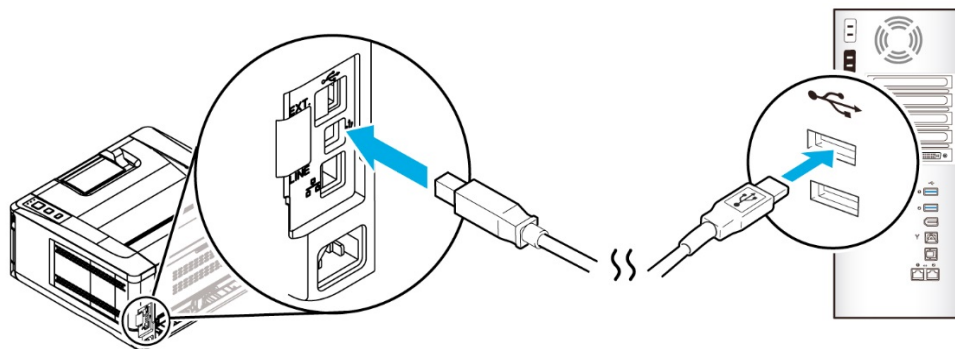

5. Quando a tela 「Encontrar Novo Hardware」 é exibida, clique em **Next (Próximo)** e siga as instruções na tela para completar a instalação.
  
6. Quando a caixa de diálogo **Finish (Concluir)** é exibida, clique em **Finish (Concluir)** para completar.

Se você instalou com sucesso o driver da impressora, você encontrará uma impressora, 「AP30XX」foi adicionada na opção "Impressoras e Faxes" no Painel de controle.



## Desinstalação do Driver da Impressora

1. Certifique-se que seu cabo USB está conectado ao seu produto.
2. No menu “Iniciar”, selecione “Todos os Programas”, o modelo do produto e depois “Desinstalar Driver”.

## Para Usuários da Interface de Rede

Por favor, siga estes passos para instalar o scanner, impressora e drivers de fax se a máquina estiver conectada ao seu computador através de uma rede.

1. Insira o CD fornecido na sua unidade de CD-ROM. O menu de instalação será exibido.
2. Para instalar o driver do scanner e driver da impressora:

Clique em 「**Install Scanner Driver and Printer Driver (Instalar o Driver do Scanner e Driver da Impressora)**」 e siga as instruções na tela para completar a instalação do programa.

3. Quando a caixa de diálogo **Setup Type (Configurar Tipo)** é exibida, marque [**TCP/IP**] e clique em [**Next (Próximo)**] para continuar. Se você precisa conectar o produto a uma rede sem fio, marque [**USB**] já que a Ferramenta de Configuração de Rede está incluída no driver USB e disponível apenas quando o produto está conectado ao seu computador através do cabo USB.

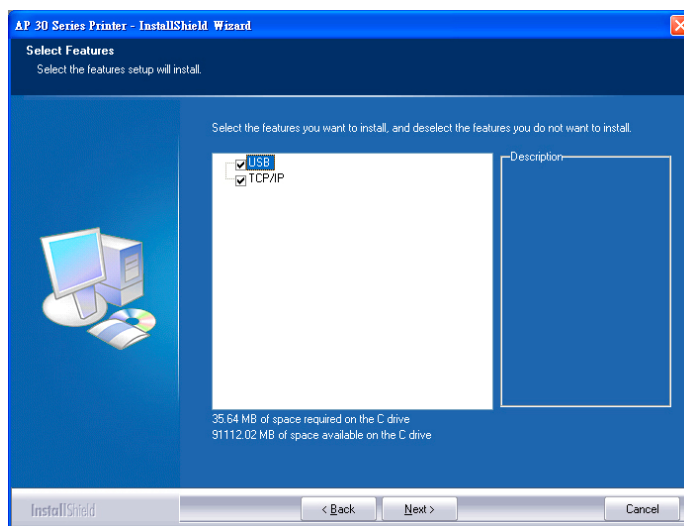

4. Quando a seguinte caixa de diálogo **Set IP (Definir IP)** é exibida, escolha uma das seguintes opções e clique em [**>**] (**Adicionar**) na lista da impressora. Quando a definição da opção desejada estiver completada, clique em [**OK**]. (Siga a seção anterior - Marcação do Endereço IP padrão do produto para obter o endereço IP padrão do produto.

## Guia do Usuário

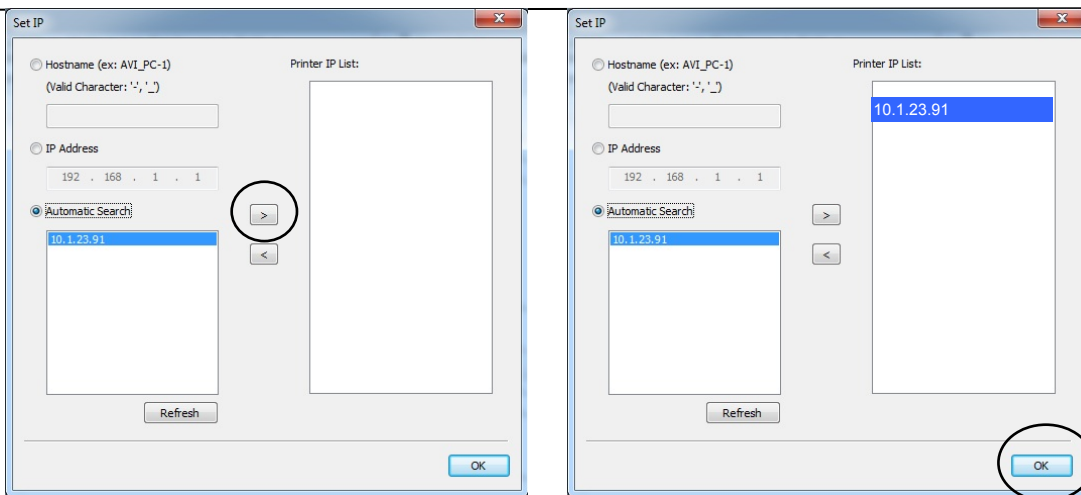

<p><b>Host Name</b> <b>(Nome Host)</b></p>	<p>Insira o nome host do produto a ser conectado na caixa em branco da opção Nome Host. Para adicionar mais nomes host se mais de uma Série AP30 estiverem conectadas na rede, clique em <b>More (Mais)</b> próximo à caixa de Nome Host.</p>
<p><b>IP Address</b> <b>(Endereço IP)</b></p>	<p>Insira o endereço IP do produto a ser conectado na caixa em branco da opção Endereço IP.</p>
<p><b>Automatic Search</b> <b>(Busca Automática)</b></p>	<p>Busca as impressoras do produto automaticamente e todos os nomes host do produto na rede serão exibidos na caixa de Busca Automática. Use seu mouse para escolher o seu nome host desejado a ser conectado.</p>

5. Durante a instalação, caixa de diálogo **[USB Connection (Conexão USB)]** será exibida como aviso para instruí-lo a ligar o PRINTER e depois conectar o PRINTER ao seu computador com um cabo USB.
6. Quando a caixa de diálogo Concluir é exibida, escolha **Finish (Concluir)** para completar.  
Se você instalou com sucesso o driver da impressora, você encontrará uma impressora, **Rede Série AP30** foi adicionada na opção **Impressoras e Faxes** no Painel de controle.

## Desinstalação do Driver do Scanner e Driver da Impressora

1. No menu 「**Start (Iniciar)**」, selecione 「**All Programs (Todos os Programas)**」, 「**the AP30 Series Printer (Impressora série AP30)**」 e depois 「**Uninstall Driver (Desinstalar Driver)**」.

Ou no menu 「**Start (Iniciar)**」, selecione 「**Control Panel (Painel de controle)**」, 「**Add or Remove Programs (Adicionar ou Remover Programas)**」, 「**the AP30 Series Printer (Impressora série AP30)**」 e depois 「**Remove (Remover)**」.

2. Siga as instruções na tela para completar e remover o driver do scanner e o driver da impressora.

## Mudança do Endereço IP do Produto em uma Rede Com Fio

Para mudar o endereço IP do produto, você precisa instalar a **Network Setup Tool (Ferramenta de Configuração de Rede)**. A **Network Setup Tool (Ferramenta de Configuração de Rede)** está incluída no driver USB da impressora. Depois da instalação do driver USB da impressora é completada, a **Network Setup Tool (Ferramenta de Configuração de Rede)** é automaticamente instalada no seu computador. Siga estes passos para atualizar o endereço IP para o produto em uma rede com fio.

Você também pode escolher seu tipo de conexão de rede através da página da Web. (Veja mais detalhes na seção subsequente Personalizar Configurações do Sistema através da Página da Web Incorporada no Capítulo 3.)

1. Certifique-se que o produto está conectado ao seu computador através de um cabo USB.
2. Inicie a **Network Setup Tool (Ferramenta de Configuração de Rede)** escolhendo o botão **Start (iniciar)** e depois selecione **All Programs>AP30XX PRINTER>Network Setup Tool (todos os programas>AP30XX PRINTER>ferramenta de configuração de rede)** a sucessão. A seguinte tela da Ferramenta de Configuração de Rede é exibida como aviso.

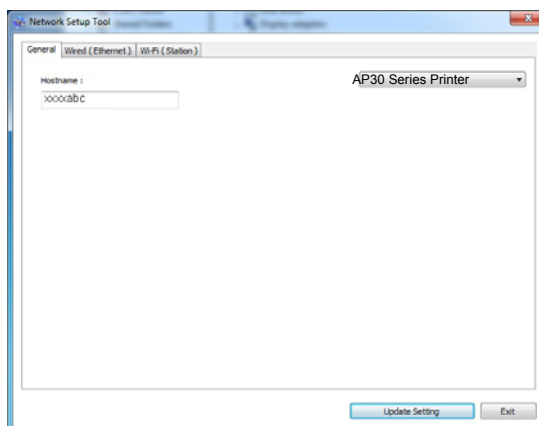

3. Na página [**General**] (**geral**), marque a Rede [**Wired (Ethernet)**] [**(Ethernet) com fio**].
4. Clique na guia [**Wired (Ethernet)**] [**(Ethernet) com fio**] para o aviso da página (Ethernet) Com Fio.

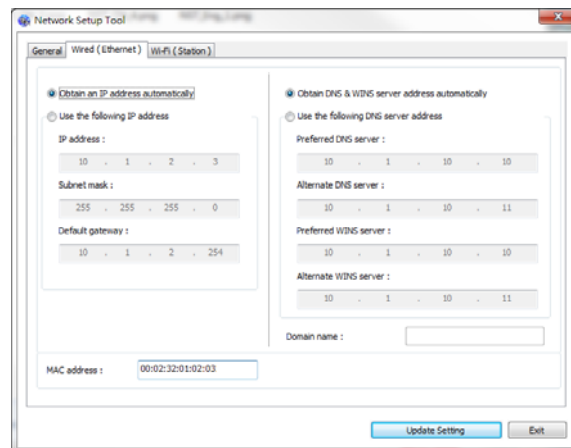

5. Marque [**Obtain an IP address automatically**] (**obter um endereço IP automaticamente**) para obter o endereço IP diretamente do servidor DHCP ou você pode inserir seu IP estático no campo [**IP Address**] (**endereço IP**), [**Subnet Mask**] (**máscara subrede**) e [**Gateway**] (**gateway**), respectivamente.
6. Se você atribuiu um IP específico, insira o seu servidor do nome de domínio e servidor WINS também e depois clique em [**Update Setting**] (**atualizar definição**) para atualizar a informação IP do produto.
7. Se a atualização tiver sucesso, uma mensagem [**Update Device Successfully**] (**atualização do dispositivo realizada com sucesso**) será exibida e a Ferramenta de Configuração de Rede será automaticamente fechada.

## Definição do Endereço IP em uma Rede Sem Fio

Para definir o endereço IP para o produto, você precisa instalar a **Network Setup Tool (ferramenta de configuração de rede)**. A **Network Setup Tool (ferramenta de configuração de rede)** está incluída no driver USB da impressora. Depois da instalação do driver USB da impressora é completada, a **Network Setup Tool (ferramenta de configuração de rede)** é automaticamente instalada no seu computador. Siga estes passos para definir e atualizar o endereço IP para o produto em uma rede sem fio:

Você também pode escolher seu tipo de conexão de rede através da página da Web. (Veja mais detalhes na seção subsequente Personalizar Configurações do Sistema através da Página da Web Incorporada no Capítulo 3.)

Para conectar o produto sem fio a uma rede, você precisa instalar um dongle Wi-Fi no produto na parte traseira da porta USB.

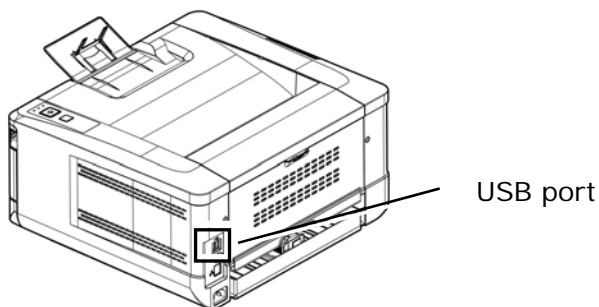

1. Certifique-se que o produto está conectado ao seu computador através de um cabo USB.
2. Inicie a **Network Setup Tool (ferramenta de configuração de rede)** escolhendo o botão **Start (iniciar)** e depois selecione **All Programs>AP30XX PRINTER>Network Setup Tool (todos os programas>AP30XX PRINTER>ferramenta de configuração de rede)** na sucessão. A seguinte tela da Ferramenta de Configuração de Rede é exibida como aviso.

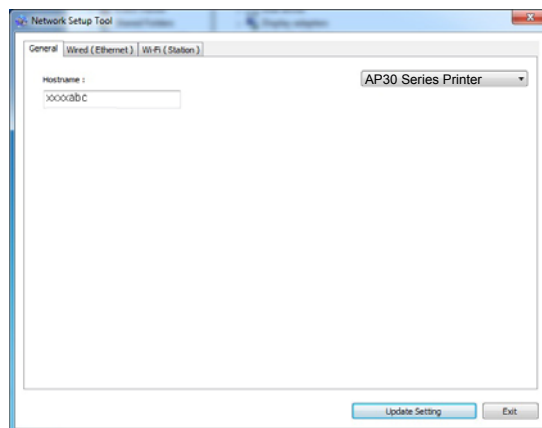

3. Na página [**General**] (**geral**), marque [**Wi-Fi (Station)**] [(**Estação**) **Wi-Fi**].
4. Clique na guia [**Wi-Fi (Station)**] [(**estação**) **Wi-Fi**] para o aviso da página [**Wi-Fi (Station)**] [(**estação**) **Wi-Fi**].

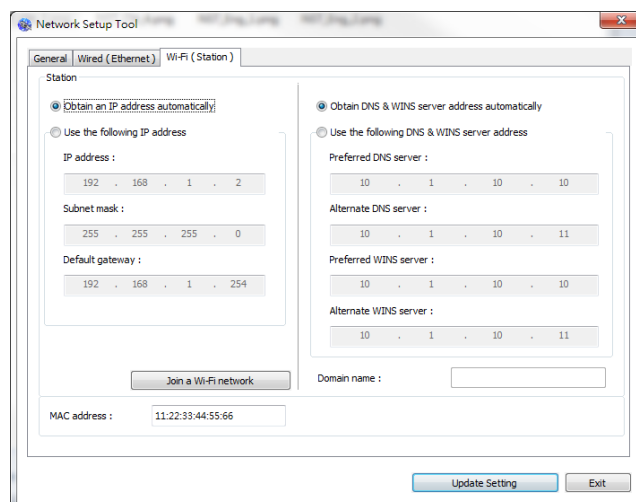

5. Marque [**Obtain an IP address automatically**] (**obter um endereço IP automaticamente**) para obter o endereço IP diretamente do servidor DHCP ou você pode inserir seu IP estático no campo [**IP Address**] (**endereço IP**), [**Subnet Mask**] (**máscara subrede**) e [**Gateway**] (**gateway**), respectivamente.
6. Clique em [**Join a Wi-Fi network**] (**Junte-se à rede Wi-Fi**) e as redes sem fio atualmente conectadas serão exibidas. Selecione a rede sem fio que você deseja conectar e depois insira a chave de segurança, se necessário.

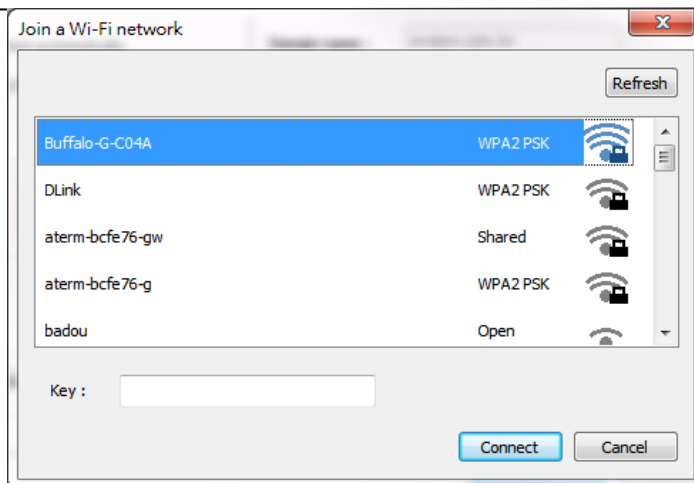

7. Clique em [**Connect**] (**conectar**) para iniciar a conexão ao SSID (nome da rede sem fio) e depois atualize as informações de IP para o produto.
8. Se a atualização tiver sucesso, uma mensagem [**Update Device Successfully**] (**atualização do dispositivo realizada com sucesso**) será exibida e a Ferramenta de Configuração de Rede será automaticamente fechada.

## Desinstalação do Driver do Scanner e Driver da Impressora

1. No menu「**Start**」(**iniciar**), selecione 「**All Programs**」(**todos os programas**), 「**the AP30 Series PRINTER**」(**PRINTER série AP30**) e depois 「**Uninstall Driver**」 (**desinstalar o driver**).  
Ou no menu 「**Start**」(**iniciar**), selecione 「**Control Panel**」(**painel de controle**), 「**Add or Remove Programs**」(**adicionar ou remover programas**), 「**the AP30 Series PRINTER**」(**PRINTER série AP30**) e depois 「**Remove**」(**remover**).
2. Siga as instruções na tela para completar e remover o driver do scanner e o driver da impressora.



# Instalação do Driver da Impressora Opcional (Mac OS)

## Requisitos do Sistema

### Sistema Operacional:

- Mac OS X 10.11 ou superior

### Computador:

- Recomendado: Intel® Core™ Duo Processor 2.4 GHz ou superior
- Mínimo: Intel® Core™ Duo Processor 1.83 GHz  
Força PC G5 1.6 GHz

### Memória:

- Recomendado: 1 GB ou mais
- Mínimo: 512 MB

## Ligando a Impressora

Pressione o botão **Power (força)** no painel frontal, o LED de força irá piscar. Quando estiver terminado e pronto para digitalizar, o indicador LED irá parar de piscar e voltará a acender fixo. Para desligar o scanner, pressione o botão **Power (força)** por aproximadamente 3 segundos, o LED de força será apagado.

## Instalando o Driver da Impressora

---

**OBS.:** As telas nesta seção são basicamente do Mac OS 10.11. As telas no seu Macintosh irão variar dependendo do seu sistema operacional.

---

Siga os procedimentos para instalar o driver da impressora da Avison Série AP30 para o computador Macintosh do CD-ROM fornecido com a impressora.

1. Ligue seu computador e faça o login em uma conta que tenha direitos admin.
2. Insira o CD-ROM Software na unidade de CD-ROM. O programa da impressora - Avison AP30...pkg será exibido.



3. Faça um clique duplo no ícone **[Avision AP30...]** (**Avision AP30...**).
4. Clique no botão **[Continue]** (**continuar**) na janela de Boas Vindas.

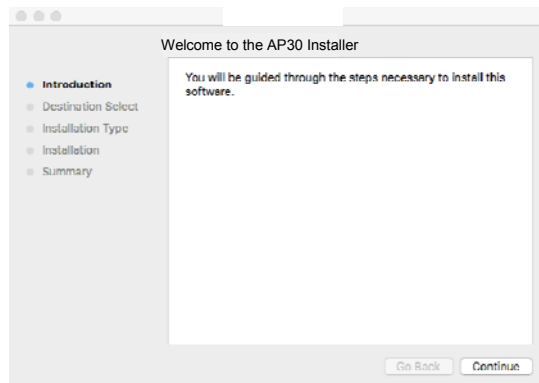

5. Se você deseja mudar o disco de instalação padrão, clique em **[Change Install Location...]** (**mudar local de instalação...**) ou clique no botão **[Install]** (**instalar**) para continuar com a instalação do programa.

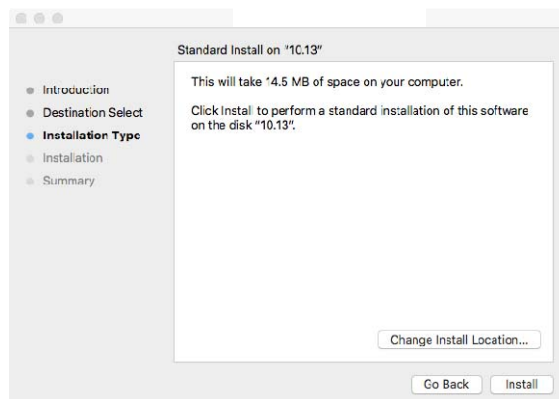

6. Faça o login com a senha que tem direitos de admin e clique no botão **[Install Software]** (**instalar software**).



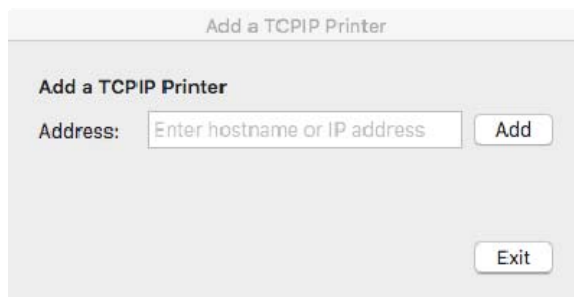

7. O computador começa a instalação do software.

8. Quando a tela a seguir for exibida, digite o endereço IP da impressora e clique em **[Add](Adicionar)**. \*Se pretender ligar a impressora ao seu computador com um cabo USB, ignore o endereço IP e clique em **[Exit](Sair)** para continuar.

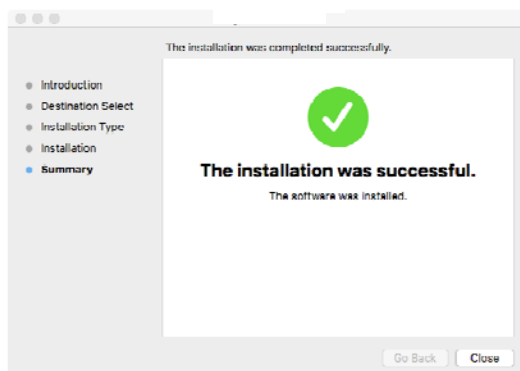

9. Quando a mensagem **[Add Printer AP30\_Net Successful] (Adicionada Impressora AP30\_Net Com Sucesso)** for exibida, clique em **[Exit] (Sair)** para continuar. (Se desejar adicionar mais impressora AP30, insira o endereço IP novamente e clique em **[Add](Adicionar)** para continuar.)
10. Quando a tela **[The installation was successful] (A instalação foi bem sucedida)** aparecer, clique no botão **[Close](Fechar)** para fechar a instalação.



11. Remova o CD-ROM de instalação da unidade de CD-ROM. \*Se você deseja conectar a impressora ao seu computador com um cabo USB, conecte a impressora com o cabo USB agora. Se você já fez, desconecte e reconecte o conector USB novamente.
12. Selecione o ícone  Apple no canto superior esquerdo, depois clique em **[Preferências do Sistema] (preferências do sistema)** e depois **[Imprimir & Digitalizar] (imprimir e digitalizar)**.



Ou clique no ícone **[System Preferences] (preferências do sistema)** na sua janela e depois **[Print & Scan] (imprimir e digitalizar)**

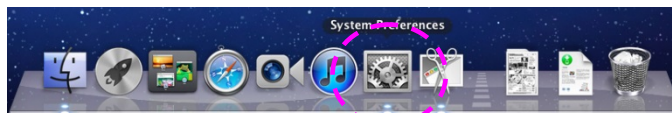

- 13. Agora, a sua impressora estará na lista no canto superior esquerdo, como mostrado abaixo.

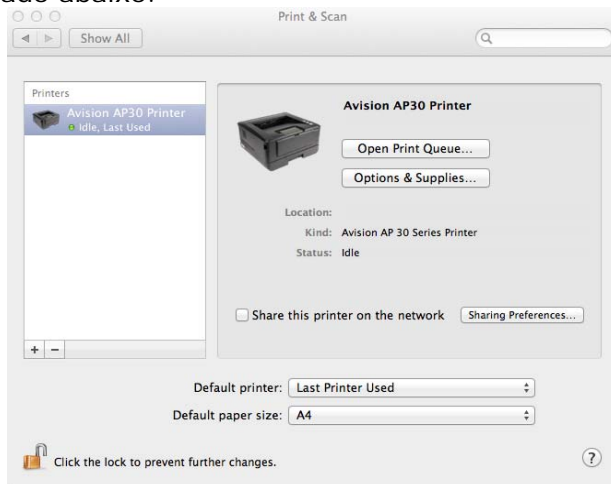

### Adicionando uma nova Impressora

Para adicionar uma nova impressora, siga estes passos:

- 1. Selecione o ícone  Apple no canto superior esquerdo, depois clique em **[Preferências do Sistema]** (preferências do sistema) e depois **[Imprimir & Digitalizar]** (imprimir e digitalizar).

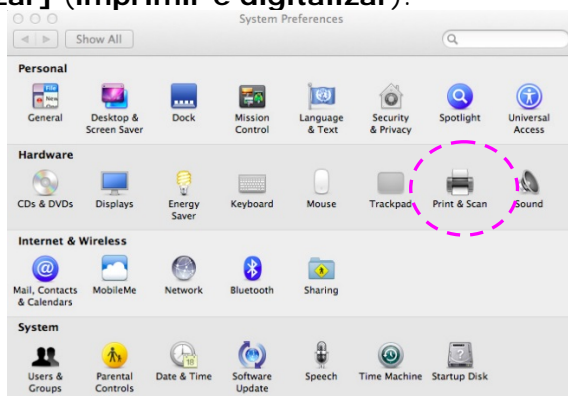

Ou clique no ícone **[System Preferences]** (preferências do sistema) na sua janela e depois **[Print & Scan]** (imprimir e digitalizar)



2. Clique em  e depois **[Add Other Printer or Scanner]** (adicionar outras impressoras ou scanner) para adicionar a impressora.

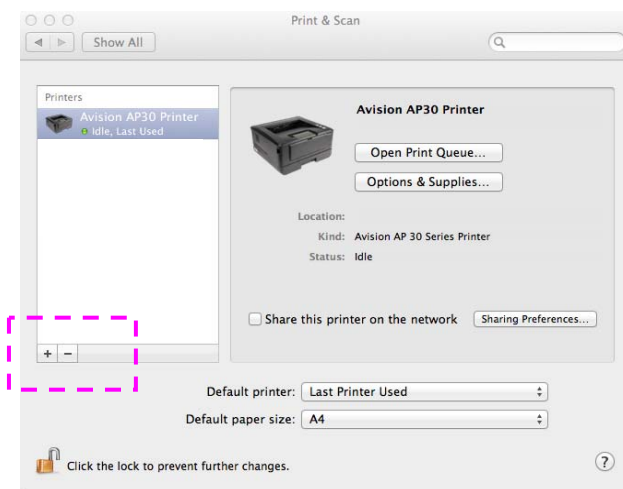

3. Um diálogo é exibido com a lista de impressoras na sua rede local. Isto pode levar um ou dois minutos para que seja exibida a sua impressora. Selecione sua impressora quando ela for exibida na lista.

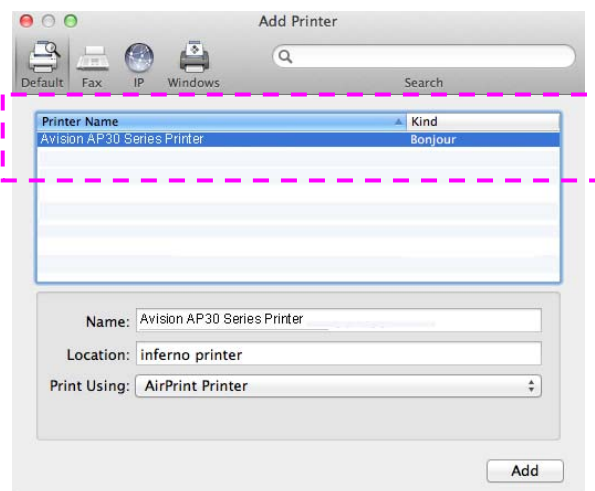

Se a sua impressora ainda não for exibida na lista, tente adicionar a impressora pelo seu endereço IP. Enquanto insere o endereço IP clicando no ícone IP, certifique-se de incluir o endereço com `[:9101]`, por exemplo, `192.168.1.100:9101`.

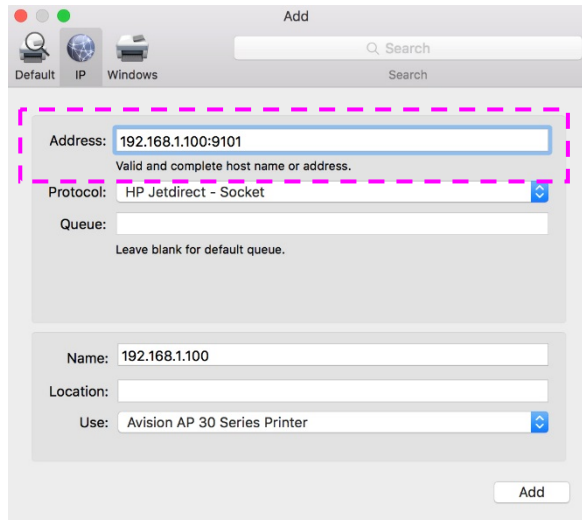

- 4. Localize o driver da impressora clicando no botão de seta da opção **[Print Using] (uso da impressora)** e depois selecione **[Select Printer Software] (selecionar software da impressora)**

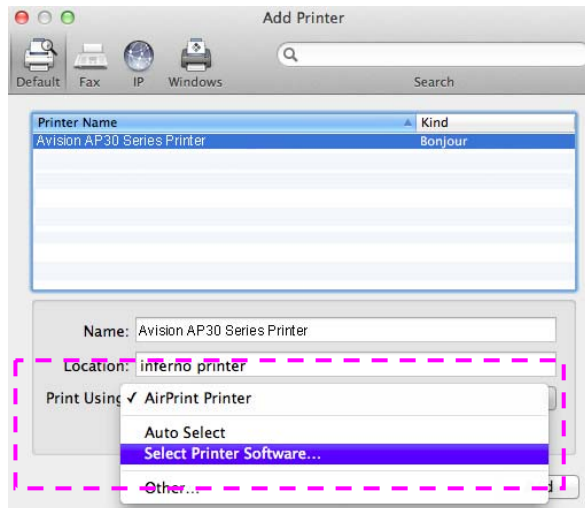

- 5. Um diálogo é exibido com a lista de drivers de impressoras atuais instalados no seu computador. Selecione sua impressora e clique em **[OK](OK)**. A sua opção **[Print Using] (uso da impressora)** irá exibir a impressora que você selecionou.

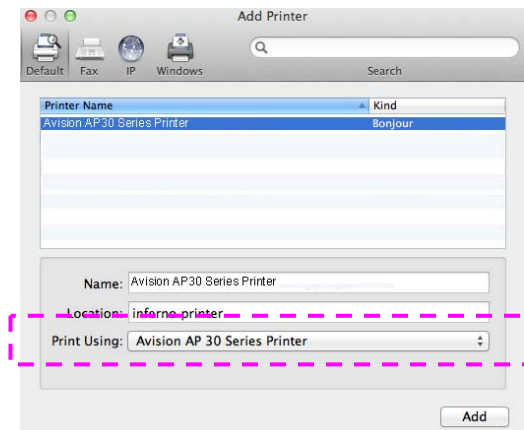

6. Clique no botão **[Add]** (**adicionar**) para adicionar a impressora. Agora, a sua impressora estará na lista no canto superior esquerdo, como mostrado abaixo.

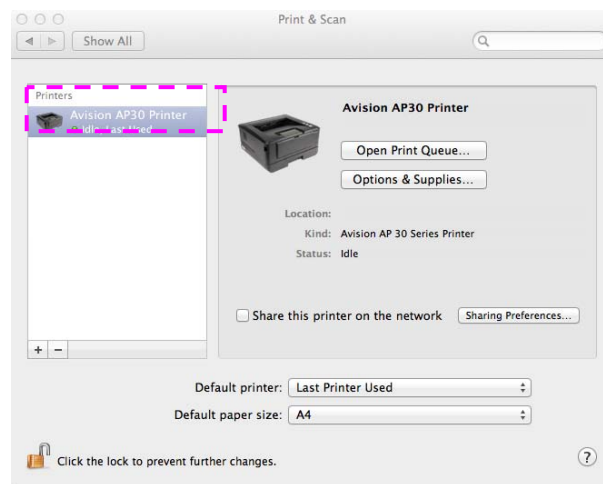

7. Feche a janela **[Print & Scan]** (**imprimir e digitalizar**).

## Uso do Módulo de Digitalização Opcional (CSA6) para os Cartões ID

---

Simplesmente, carregando seu cartão ID no módulo de digitalização (CSA6), a impressão pode ser iniciada e em um segundo os lados da frente e posterior de seu cartão ID serão impressos em um lado de uma folha.

### Conhecendo o Módulo de Digitalização:

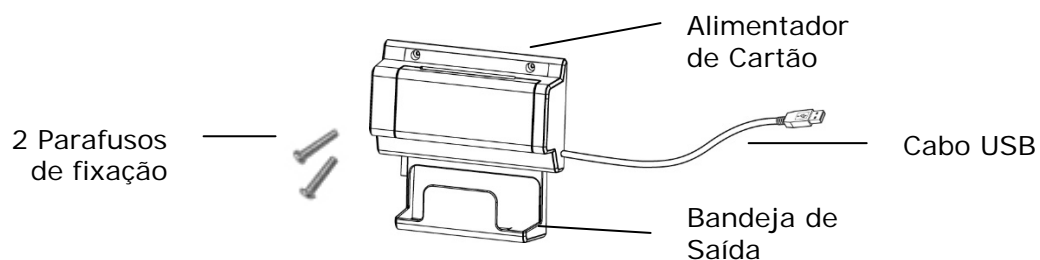

### Removendo o Mylar:

Localize o mylar para os orifícios reservados na tampa lateral e remova-o com um cortador de caixa.

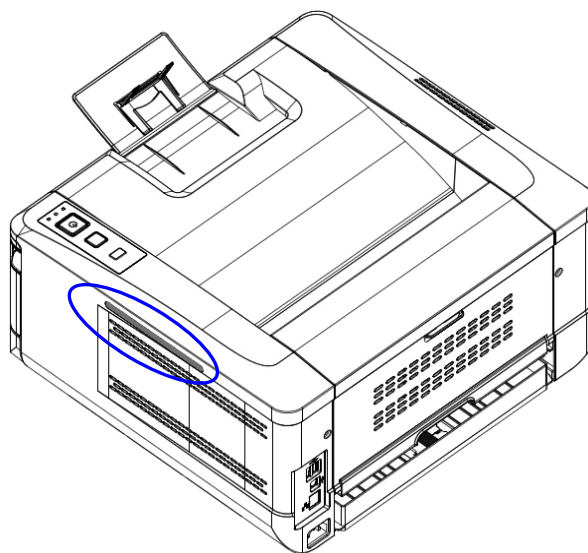



### Instalando o Módulo de Digitalização:

1. Observe dois orifícios reservados na parede lateral abaixo do painel de operações e aperte o módulo de digitalização com dois parafusos de fixação, como mostrado.
2. Conecte o cabo USB à porta USB na parte posterior.

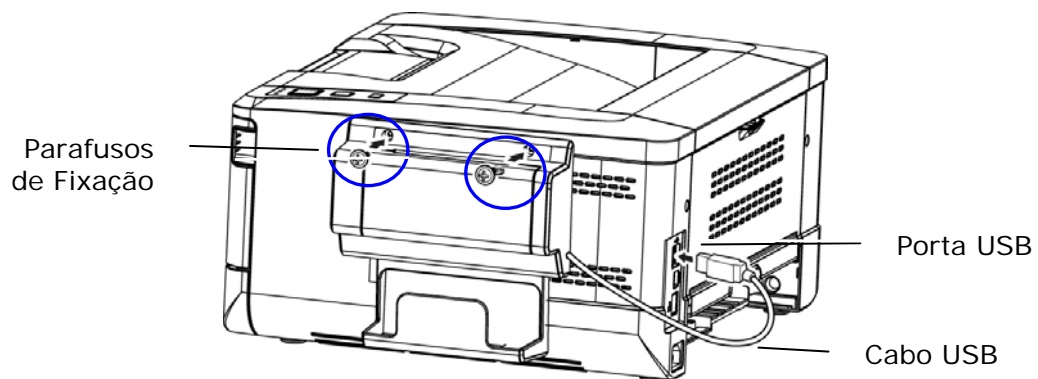

### Fazendo uma Cópia do Cartão ID:

1. Insira seu cartão com a **FACE OUTWARD (FACE PARA FORA)** no alimentador de cartões e certifique-se que a parte inferior de alimentação do cartão é a primeira ilustrada.

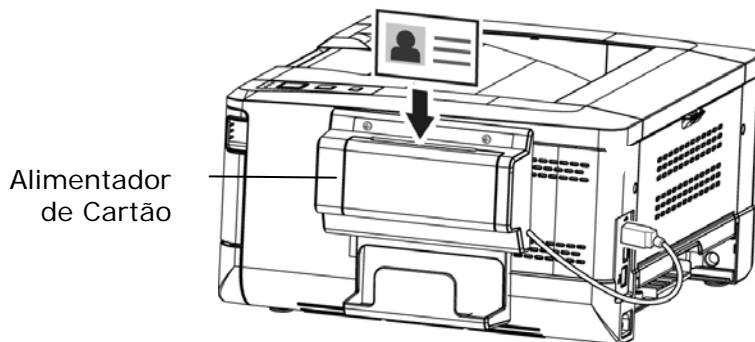

2. Em um segundo, os lados frontal e posterior do seu cartão ID serão copiados em um lado de uma folha.

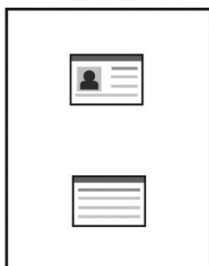

**Obs.:**

- Apenas um cartão pode ser inserido de cada vez. O módulo de digitalização não permite que seja alimentado mais de um cartão de cada vez.
- Por favor, observe que as definições de cópias do cartão ID podem ser aplicadas também às definições CSA6. Se desejado, você pode mudar suas definições CSA6 mudando suas definições de cópia do seu cartão ID na página da web do produto ou no painel de controle como descrito na seguinte seção, **ID Card Copy Settings (Definições de Cópias do Cartão ID)**.

## 3. Personalização das Definições do Produto

---

Este capítulo é especificamente dirigido às pessoas que são responsáveis para a administração do produto. É recomendado que o administrador leia esta capítulo antes de instalar a máquina.

As definições do produto podem ser personalizadas através da página web incorporada do produto. Como personalizar as definições do produto através destes dois métodos serão descritas nas seguintes seções.



**Obs.:**

Quando instalar o produto pela primeira vez, é recomendável que o Administrador mantém as definições do sistema padrão. As definições podem ser personalizadas em uma data posterior uma vez que você esteja familiarizado com a operação e as funcionalidades.

## Definições do Sistema Personalizadas através da Página da Web Incorporada

Nota: qualquer atualização do conteúdo requer login de senha.

Você também pode escolher seu tipo de conexão de rede através da página da Web.

1. Consulte a seção anterior para configurar as definições de rede do produto.
2. Abra seu navegador e digite o endereço IP do produto no endereço URL **1**, por exemplo, `http://10.1.23.73` e pressione Enter. Em um segundo, a página da web incorporada será exibida **2**.

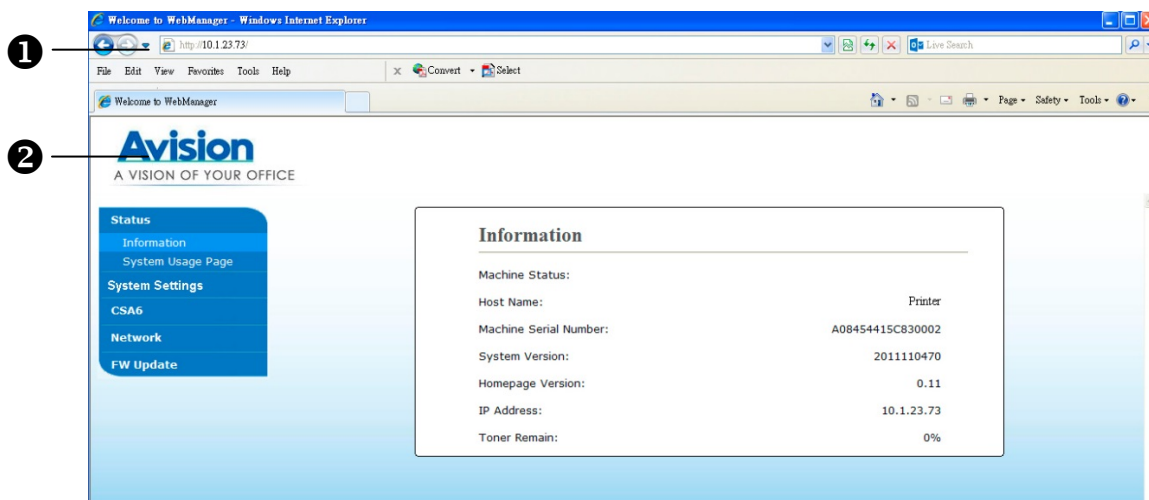

3. Digite sua definição desejada nos seus itens selecionados.

## Definição dos Itens a serem Personalizados

### Estado

Exibe o estado e as informações básicas do produto.

Item	Descrição
<b>Information (Informações)</b>	Exibe as seguintes informações básicas do produto.
Estado da Máquina	Exibe o estado da máquina.
Nome Host	Exibe o nome host.
SN Máquina	Exibe o número de série da máquina.
Versão do Sistema	Exibe a versão firmware.
Versão da Página Inicial	Exibe a versão da página web incorporada.
Endereço IP	Exibe o endereço IP.
Endereço Mac	Exibe o endereço Mac.
IP Wi-Fi	Exibe o endereço IP Wi-Fi.
Mac Wi-Fi	Exibe o endereço Mac Wi-Fi.
SSID Wi-Fi	Exibe o nome SSID Wi-Fi.
Toner Restante	Exibe o toner restante do cartucho de toner.
<b>System Usage Page (Página Uso do Sistema)</b>	Selecione Download para realizar o download da página de uso do sistema no seu computador para imprimir o relatório de uso.

### Definições do Sistema

\*Padrão de Fábrica

Item	Descrição	Opção
<b>Language (Idioma)</b>	Escolha o idioma exibido na página da web.	* Inglês / 繁體中文/簡體中文/Deutsch
<b>Sleep Mode (Modo Suspenso)</b>	Escolhe quanto tempo para entrar no modo de economia de energia depois de sua última ação.	5Min/* 15Min/30Min/1H/2H/4H
<b>Auto Off (Desl Automático)</b>	Escolhe quanto tempo para desligar o produto automaticamente depois de sua última ação.	* Desl/5Min/15Min/30Min/1H/2H/4H
<b>Paper Size Default (Tamanho do papel padrão)</b>	Especifique o tamanho de papel padrão.	* A4/LTR/LGL

<b>Rede</b>	<p><b>Wi-Fi:</b> Escolha ligar ou desligar a conexão Wi-Fi. <b>Opção: Botão Wi-Fi/ Wi-Fi WPS/Link Direto</b></p>		<p>Wi-Fi/ Botão Wi-Fi WPS/ Filtro de Rede</p>
	<b>Ligado</b>	<p>Ligue o Wi-Fi e entre no Modo de Estação de Wi-Fi. Vá para a página da web do produto para selecionar uma rede sem fio (SSID).</p>	
	<b>Link Direto</b>	<p>Ligue o Wi-Fi e vá para AP Wi-Fi (modo de Ponto de Acesso). O produto é agora um ponto de acesso Wi-Fi.</p>	
<p><b>Botão Wi-Fi WPS:</b> Você pode conectar o dispositivo a um ponto de acesso sem fio compatível com WPS selecionando o <b>[Wi-Fi WPS button] (botão Wi-Fi WPS)</b>. Para ativar a conexão WPS de seu ponto de acesso, consulte o guia do usuário de seu ponto de acesso.</p>			
<p><b>Filtro de Rede:</b> Especifique se você deseja ativar ou desativar a configuração do filtro de rede. Uma vez ativado, você pode especificar o modo de filtro para permitir que alguns IPs acessem o dispositivo ou negar a alguns IPs o acesso ao dispositivo através da página web incorporada do produto. Opção: Ativar/*Desativar</p>			

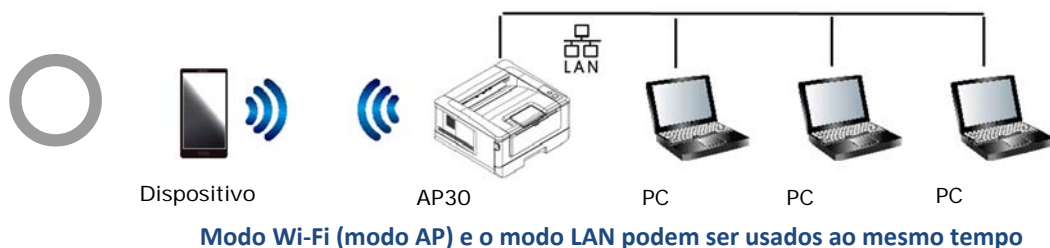

**Conexão Wi-Fi:**

- **LAN cabeada:** Se o dispositivo estiver conectado a uma LAN cabeada através de um cabo ethernet, a conexão Wi-Fi será automaticamente configurada para modo AP. Uma LAN com fio e um AP (Ponto de Acesso) Wi-Fi podem estar trabalhando ao mesmo tempo.
- **Rede Sem Fio:** Se o SSID foi conectado com êxito, a LAN cabeada não estará funcionando. Se o dispositivo não consegue se conectar a uma rede sem fio (SSID), o dispositivo será definido automaticamente para modo de ponto de acesso Wi-Fi (o dispositivo em si é um AP).

Gestão		
<b>Pad. Fábrica</b>	Reinicialize todas as definições para os valores padrão de fábrica.	
<b>Reinicializar Contagem</b>	Escolha reinicializar a contagem para o rolo ou almofada, depois da substituição. Clique em [imediate] para reinicializar a contagem.	Almofada ADF/Rolo ADF/Almofada Bandeja 1/Almofada Bandeja Manual
<b>V-Mag Adjustment (Ajuste V-Mag)</b>	Escolha ajustar a porcentagem de ampliação vertical da impressora.	-0,4%/-0,2%/*0% +0,2%/+0,4 %

Configurações da Senha		
<b>Nova senha</b>	<p>Digite uma senha para ativar a modificação da página da web.</p> <p>Restrição de senha: 8 ~ 32 caracteres ou dígitos.</p>	
<b>Digite novamente a senha</b>	Digite novamente a senha.	

### CSA6

Exibe as definições padrão para CSA6 (opcional) durante a impressão do cartão ID ou cartão do nome.

Item	Descrição
Modo	Exibir o modo padrão. Escolha: Para cima/baixo, Esquerda/Direita, Lado Frontal/Posterior
Densidade	Exibir o nível de densidade padrão. Padrão: 4 (intervalo 1 ~ 7)
Ajuste de Posição Vertical Horizontal	Ajuste a posição de impressão para seu cartão ID. Escolha: Mover para Cima, Mover para Baixo (intervalo: 0~177) Escolha: Mover à direita, Mover à esquerda (intervalo: 0~107)



## Configurações de Segurança de Rede

Exibe informações de rede do produto.

\*Padrão de Fábrica

Item	Descrição/ Opção
<b>Host Name (Nome Host)</b>	
Host Name (Nome Host)	Exibe o nome host para o produto.
<b>Ethernet Settings (Definições Ethernet)</b>	
Obter um endereço IP automaticamente	*Desl/Lig
Endereço IP: Configure um endereço IP.	Insira o endereço IP do produto.
Máscara de Subrede	Insira o número da máscara de subrede.
Gateway	Insira o gateway para seu IP.
Auto-obtenção WINS/DNS	*Desl/Lig
Servidor DNS preferido	Configura o endereço do servidor DNS primário para o produto.
Servidor DNS alternativo	Configura o endereço do servidor DNS secundário para o produto.
Servidor WINS preferido	Configura o endereço do servidor WINS primário para o produto.
Servidor WINS alternativo	Configura o endereço do servidor WINS secundário para o produto.
Nome do Domínio	Configura um nome de domínio para o produto.

<b>Wi-Fi Settings (Wi-Fi Configurações)</b>	
Search AP (Pesquisar AP)	Clique em [ <b>Search AP</b> ] ( <b>Pesquisar à rede Wi-Fi</b> ) e as redes sem fio atualmente conectadas serão exibidas. Selecione a rede sem fio que você deseja conectar e depois insira a chave de segurança, se necessário.
IP Settings (IP Configurações)	Marque [ <b>Obtain an IP address automatically</b> ] ( <b>obter um endereço IP automaticamente</b> ) para obter o endereço IP diretamente do servidor DHCP ou você pode inserir seu IP estático no campo [ <b>IP Address</b> ] ( <b>endereço IP</b> ), [ <b>Subnet Mask</b> ] ( <b>máscara subrede</b> ) e [ <b>Gateway</b> ] ( <b>gateway</b> ), respectivamente.

<b>Network Security Settings (Definições de Segurança da Rede)</b>		
<b>Security Configuration Filter (Filtro de Configuração de Segurança)</b>	Especifique se você deseja habilitar ou desabilitar a configuração do filtro.	*Desabilitar/Habilitar
<b>Filter Mode (Modo Filtro)</b>	Especifique seu modo do filtro para permitir que alguns IPs acessem o dispositivo ou negar alguns IPs de acessar o dispositivo.	Permitir/Negar
<b>IP Address Filter Configuration (Configuração do Filtro de Endereço IP)</b>	<p><b>IP Address Filter Configuration (Configuração do Filtro de Endereços IP)</b> - Quatro tipos de IP Iniciar e IP Concluir podem ser especificados.</p> <p><b>Mac Address Filter Configuration (Configuração do Filtro de Endereços Mac)</b> - Até 10 endereços Mac podem ser especificados.</p>	Configuração do Filtro de Endereços IP/ Configuração do Filtro de Endereços Mac

<b>Definições do A+ Manager</b>	
<b>Definições do A+ Manager</b>	Insira o endereço IP de um servidor específico para enviar o arquivo log do sistema para uma rápida resolução de problemas.



**Obs.:**

1. Servidor DHCP: Com DHCP (Dynamic Host Configuration Protocol), um host pode ser dado automaticamente um único endereço IP todas as vezes que ele se conecta a uma rede--tornando a gestão do endereço IP uma tarefa mais fácil para os administradores de rede. Se o servidor DHCP está disponível da sua rede, você não precisa inserir informações TCP/IP, máscara de subrede, gateway e DNS. Em vez disso, esta informação será dada automaticamente para o produto.
2. Endereço IP: Um endereço de IP (Internet Protocol) identifica unicamente uma conexão host para uma rede IP. O administrador do Sistema ou designer de rede atribui o endereço IP. O endereço IP é formado por duas partes, uma identificação da rede e a outra de identificação do seu nó.

## Atualização do Firmware do Produto

Antes de atualizar o firmware do produto, você precisa primeiro baixar o firmware mais recente do nosso site em [www.avision.com](http://www.avision.com) no seu computador.

Para atualizar o firmware do produto, siga estes passos:

1. Consulte a seção anterior, **Knowing the Product's Default IP Address (Conhecendo o Endereço IP Padrão do Produto)**, para obter o endereço IP do produto do servidor DHCP.
2. Abra seu navegador.
3. Digite o endereço IP do produto no campo da URL do seu navegador. Por exemplo, 10.1.23.73. A seguinte página da web incorporada será exibida

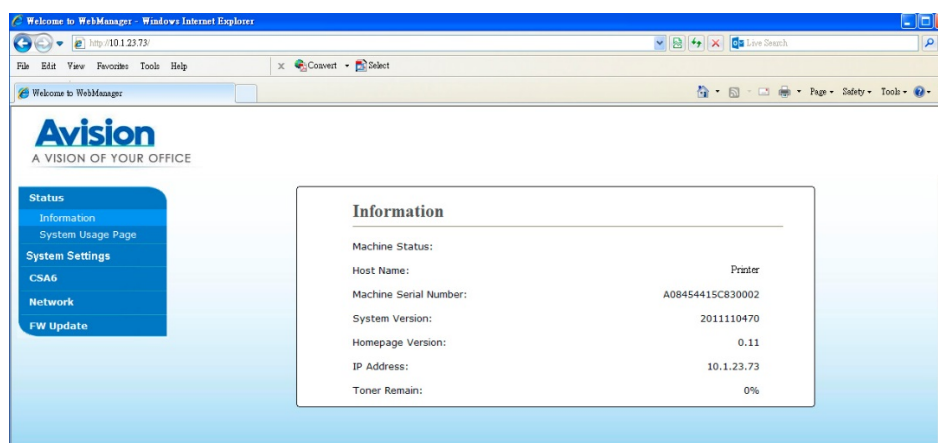

4. Na página web do produto, escolha **[FW Update (Atualização FW)]** no lado esquerdo. A página **[FW Update (Atualização FW)]** será exibida.
5. Escolha **[Browse (Navegar)]** para encontrar o arquivo firmware no seu computador.
6. Escolha **[Update (Atualizar)]** para iniciar a atualização do firmware para o produto.

---

## 4. Impressão

---

### Cancelamento do trabalho de impressão

Você pode parar uma solicitação de impressão usando o painel de controle ou usando o programa de software. Para instruções sobre como parar a solicitação de impressão de um computador em uma rede, veja a Ajuda on-line para o específico software de rede.

### Parada do trabalho de impressão atual no painel de controle

Pressione o botão Cancelar no painel de controle.

### Parada do trabalho de impressão atual no programa do software

Quando você envia o trabalho de impressão, a caixa de diálogo é exibida brevemente na tela. Você pode cancelar o trabalho de impressão da caixa de diálogo.

Se diversas solicitações tiverem sido enviadas para o produto através do seu software, elas podem estar esperando na fila de impressão (por exemplo, no Gerenciador de Impressão de Windows). Veja a documentação do software para instruções específicas sobre o cancelamento de uma solicitação de impressão do computador.

Se um trabalho de impressão estiver esperando em uma fila de impressão ou spooler de impressão, exclua aqui o trabalho de impressão.

1. Windows XP e Windows Server 2003 (usando a visualização do menu padrão Iniciar): Escolha **Start>Printers and Faxes (Iniciar>Impressoras e Faxes)** na sequência.

**Or (Ou)**

Windows 2000, Windows XP e Windows Server 2003 (usando a visualização do menu Iniciar Clássico): Escolha

**Start>Settings>Printers (Iniciar>Definições>Impressoras)** na sequência.

**Or (Ou)**

Windows Vista (usando a visualização do menu Iniciar Clássico):

Escolha **Start>Settings>Printers (Iniciar>Definições>Impressoras)** na sequência.

**Or (Ou)**

Windows Vista (usando a visualização do menu Iniciar padrão):

Escolha **Start>Control Panel>Hardware and Sound>Printers (Iniciar>Painel de controle>Hardware e Som>Impressoras)** na sequência.

**Or (Ou)**

Windows 7: Escolha **Start>Control Panel>Hardware and Sound>Devices and Printers (Iniciar>Painel de controle>Hardware e Som>Dispositivos e Impressoras)** na sequência.

2. Na lista de impressoras, faça um clique duplo no nome deste produto para abrir o spooler ou fila de impressão.
3. Selecione o trabalho de impressão que você deseja cancelar e depois pressione **Delete (Excluir)** no menu **Document (Documento)**.

## 5. Configuração do Driver da Impressora

### Exibição da Caixa de Diálogo das Propriedades do Driver da Impressora

Para exibir a caixa de diálogo das Propriedades do Driver da Impressora,

1. Clique em **Start (iniciar)** na bandeja do sistema e escolha **Printers and Faxes (impressoras e fax)**.
2. Faça um clique com o botão direito no nome da impressora do produto e escolha **Properties (propriedades)**.

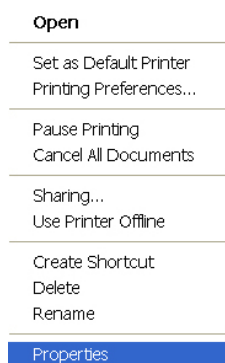

3. É exibida a caixa de diálogo Propriedades da Impressora do produto.

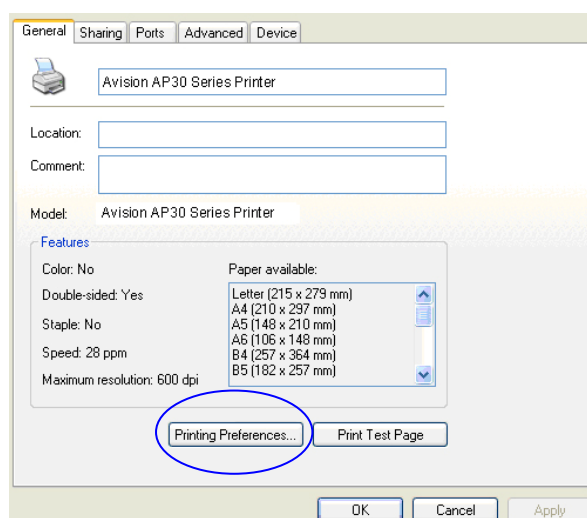

4. Clique em **Printing Preferences (preferências de impressão)** para o aviso da seguinte caixa de diálogo **Printing Preferences (preferências de impressão)**.

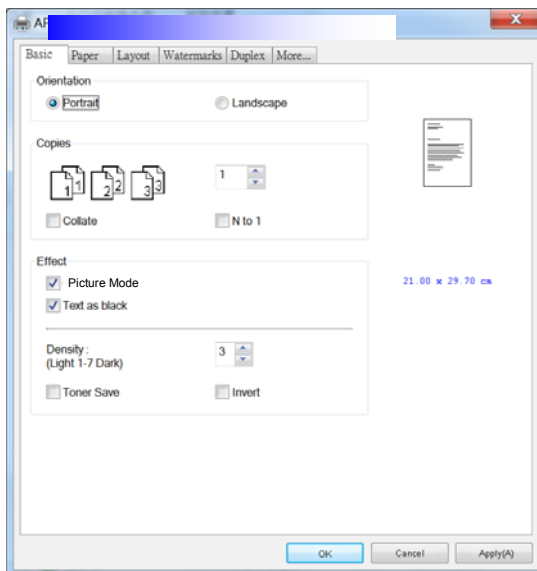



## Configuração das Definições do Driver da Impressora

A caixa de diálogo de Preferências de Impressão consiste da guia Básica, a guia de Papel, a guia de Layout, a guia da Marca de Água, a guia Dupla e a guia Mais. O conteúdo de cada guia será explicado nas seguintes seções.

### Guia Básica

A guia Básica contém as definições para Orientação, Cópias, Efeito, Densidade, Economia de Toner e Inverter.

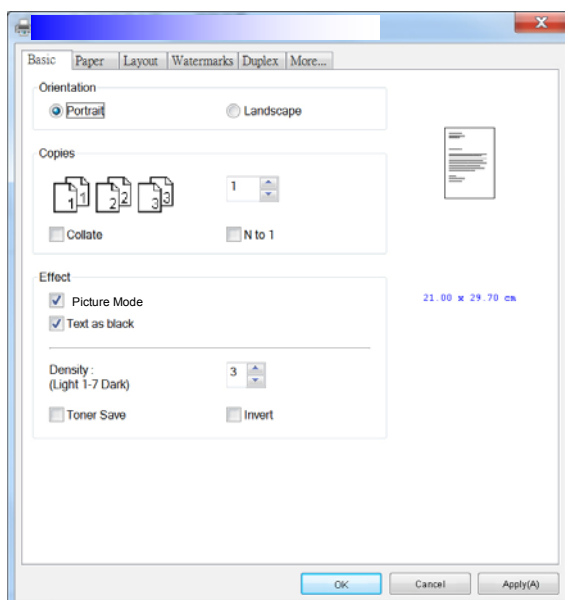

### Orientação

Escolha sua orientação. **Escolha: Retrato, Paisagem**

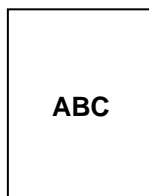

**Portrait  
(Retrato)**

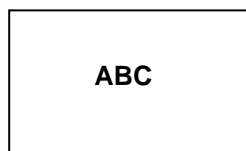

**Landscape  
(Paisagem)**

## Cópias

Escolha o número de cópias a serem impressas. Você pode inserir até 999.

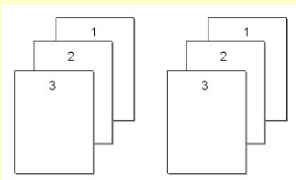
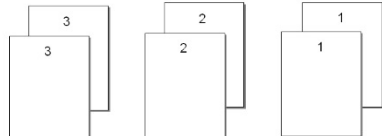
<p><b>Agrupar:</b></p>	<p>Clique para imprimir seu documento na ordem de páginas como 1/2/3, 1/2/3, 1/2/3.</p> 
<p><b>N para 1:</b></p>	<p>Clique para inverter a ordem de impressão de seu documento. Como resultado, a última página de seu documento será impressa primeiro e vice-versa.</p> 

## Efeito

<p><b>Modo de Imagem:</b></p>	<p>Se a foto no seu documento não for impressa claramente, clique em <b>Picture Mode (Modo de Imagem)</b> para melhorar a sua qualidade.</p>
<p><b>Densidade:</b></p>	<p>Clique para clarear ou escurecer seu documento. Nível de densidade (1~7). Padrão: 3</p>
<p><b>Economia de Toner:</b></p>	<p>Permite que você imprima seu documento usando o modo de economia de toner.</p>
<p><b>Inverter:</b></p>	<p>Inverter torna cada pixel de imagem invertido na sua cor complementar. Por exemplo: o texto preto original no plano de fundo branco passa a ter texto branco sobre plano de fundo preto.</p>

## Guia de Papel

A guia de Papel contém as definições para o Tipo de Meios, Bandeja e Tamanho Original.

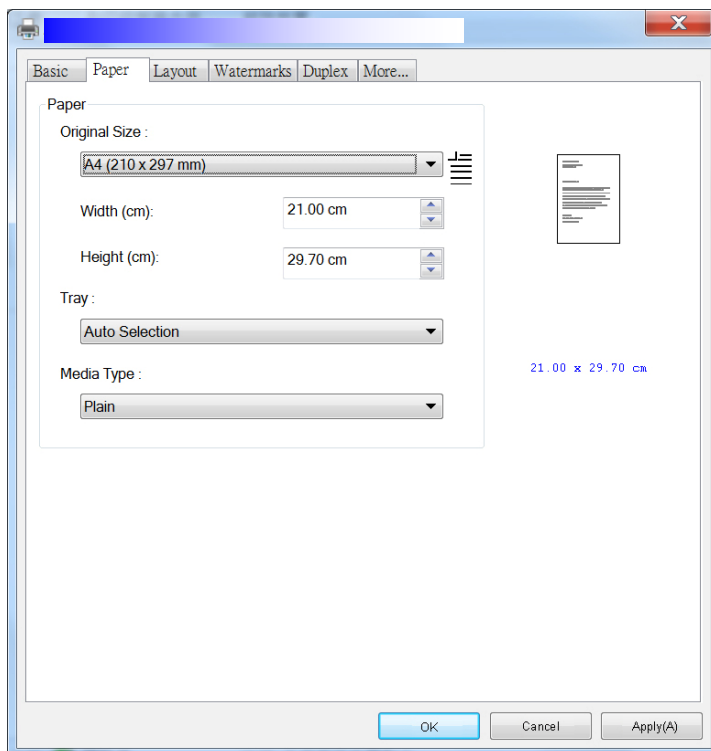

## Papel

<b>Tamanho Original:</b>	Escolha o tamanho do papel carregado na bandeja designada. <b>Escolha: A4, A5, A6, B5, B6, Ofício, Carta, Usuário Defina</b>
<b>Bandeja:</b>	Escolha a bandeja da qual seu papel deve ser alimentado. <b>Escolha: Automático, Bandeja Manual, Bandeja Principal</b> Auto significa selecionar automaticamente a bandeja de papel que está disponível (prioridade: 1: bandeja manual; 2: bandeja principal).
<b>Tipo de Meios:</b>	Escolha o tipo de meio a ser usado para impressão. <b>Escolha: Papel Comum, Papel Fino, Papel Espesso, Papel a Laser, *Cartão Postal, *Ligação, *Envelope)</b> <b>*: Disponível apenas na bandeja manual para uma impressão de um lado</b>

## Guia de Layout

A guia de Layout contém definições para N-up e Tamanho do Papel de Saída.

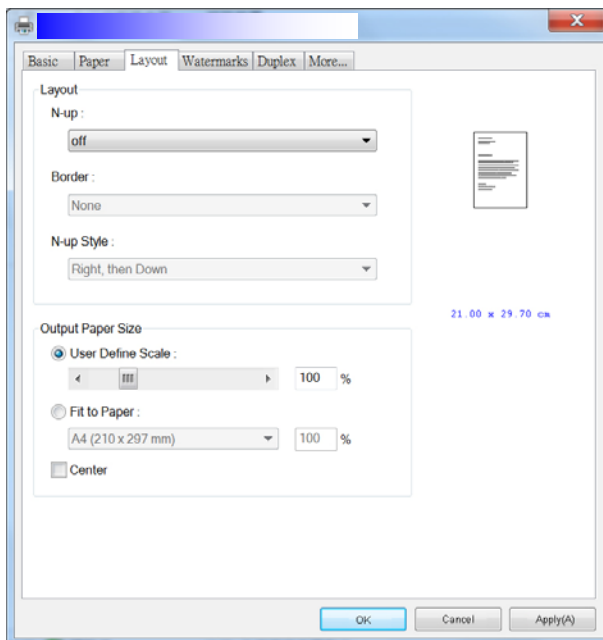

### N-up

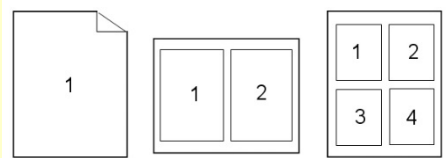
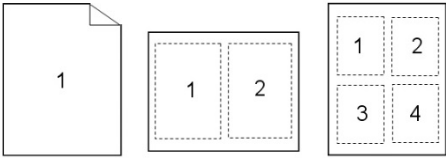
<p><b>N-up:</b></p>	<p>Escolha o número de páginas a serem impressas em uma folha de papel única.</p> <p><b>Escolha: Off (Desl), 2up(2-in-1), 4-up(4-in-1), 9-up(9-in-1), 16-up(16-in-1)</b></p> 
<p><b>Margem:</b></p>	<p>Escolha se você deseja adicionar margens em torno de cada página ao imprimir mais de uma página em uma folha única de papel.</p> <p><b>Choice: None, Border Line, Dashed Line (Escolha: Nenhuma, Linha de Borda, Linha Pontilhada)</b></p> 

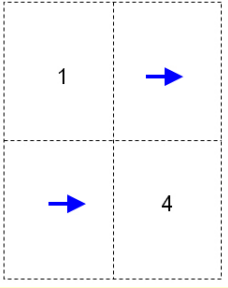
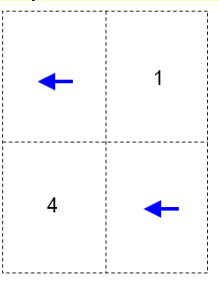
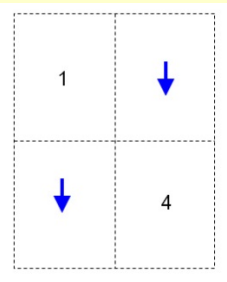
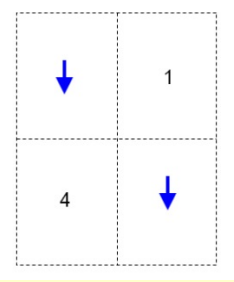
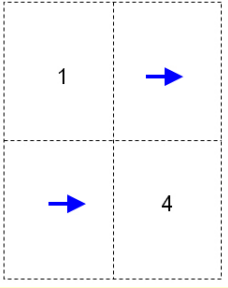
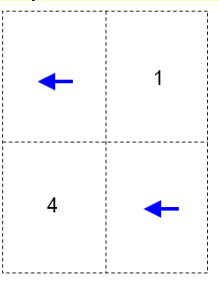
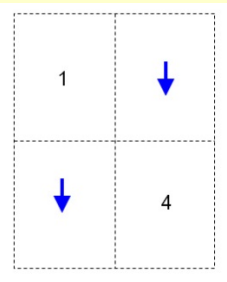
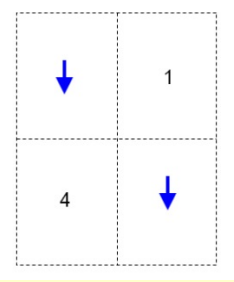
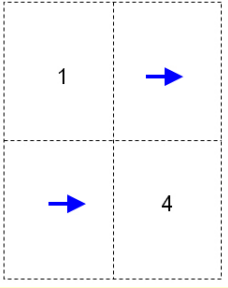
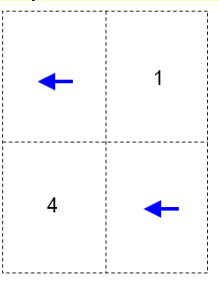
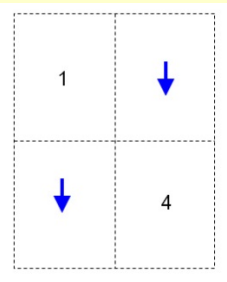
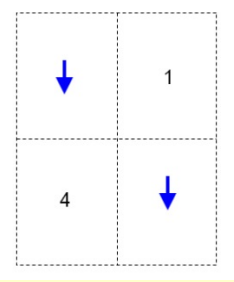
<p><b>Estilo N-up:</b></p>	<p>Escolha o estilo que você deseja ao imprimir um documento de multi-páginas em uma única folha.</p> <p><b>Escolha: Direita, depois Para baixo/Para baixo, depois Direita/Esquerda, depois Para baixo/Para baixo, depois Esquerda</b></p> <table border="1" data-bbox="555 465 1273 1261"> <tr> <td data-bbox="555 465 911 846"> <p>Direita, depois Para baixo</p>  <p>baixo</p> </td> <td data-bbox="911 465 1273 846"> <p>Para baixo, depois Esquerda</p>  </td> </tr> <tr> <td data-bbox="555 846 911 1261"> <p>Para baixo, depois Direita</p>  </td> <td data-bbox="911 846 1273 1261"> <p>Esquerda, depois Para baixo</p>  </td> </tr> </table>	<p>Direita, depois Para baixo</p>  <p>baixo</p>	<p>Para baixo, depois Esquerda</p> 	<p>Para baixo, depois Direita</p> 	<p>Esquerda, depois Para baixo</p> 
<p>Direita, depois Para baixo</p>  <p>baixo</p>	<p>Para baixo, depois Esquerda</p> 				
<p>Para baixo, depois Direita</p> 	<p>Esquerda, depois Para baixo</p> 				

### Tamanho do Papel de Saída

<p><b>Escala de Definição do Usuário</b></p>	<p>Você pode reduzir ou aumentar sua imagem impressa usando a Barra do Cursor. <b>Taxa de dimensionamento: 25% ~ 400%</b></p>
<p><b>Ajuste ao Papel</b></p>	<p>Saída da página completa do original selecionado incluindo as quatro margens.</p>
<p><b>Centro</b></p>	<p>Imprime sua imagem no centro do papel de saída.</p>

## Guia da Marca de Água

A guia da Marca de Água permite que você adicione algum texto ou imagem (assim como CONFIDENCIAL, IMPORTANTE, ESBOÇO, etc.) para o seu documento.

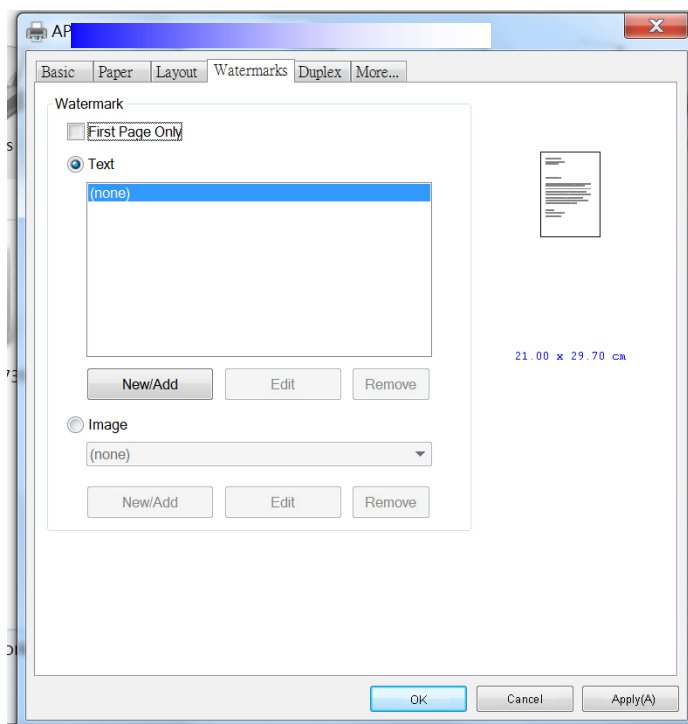

<b>Primeira Página apenas</b>	Marque para imprimir a marca de água só na primeira página. Apague a caixa de seleção que irá imprimir a marca de água em todas as páginas.
<b>Texto</b>	Escolha e clique em <b>New/Add (novo/adicionar)</b> para adicionar o novo texto da marca de água. Clique no botão <b>Edit (editar)</b> para mudar ou o botão <b>Remove (remover)</b> para excluir.  
<b>Imagem</b>	Escolha e clique em New/Add (novo/adicionar) para adicionar a imagem da marca de água. Clique no botão <b>Edit (editar)</b> para mudar ou o botão <b>Remove (remover)</b> para excluir. Você pode escolher a sua imagem no formato de arquivo, como BMP, TIFF ou JPEG.

### Adição de um novo texto da marca de água

Para adicionar um novo texto da marca de água,

1. Escolha **Text (Texto)** e depois clique no botão **Add/New (adicionar/novo)**. A seguinte caixa de diálogo da Marca de Água é exibida.

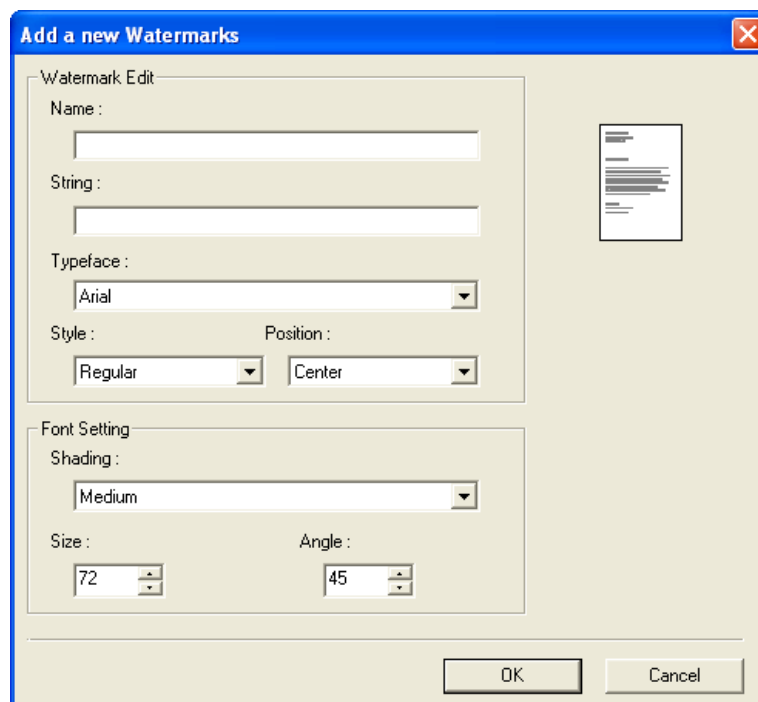

<b>Nome</b>	Nome de seu texto da marca de água. Este nome será mostrado na lista de textos da Marca de Água.
<b>Linha</b>	Insira seu texto da marca de água, assim como confidencial, importante, etc.
<b>Tamanho e tipo de fonte</b>	Escolha seu tipo de fonte para seu texto da Marca de Água.
<b>Estilo</b>	Escolha o estilo de seu texto da Marca de Água. <b>Escolha: Regular, Negrito, Itálico, Itálico Negrito.</b>
<b>Posição</b>	Escolha a posição de seu texto da Marca de Água. <b>Escolha: Centro, Mosaico.</b>

<b>Ângulo</b>	Especifique o ângulo do texto da Marca de Água de 0° a 360°
<b>Tamanho</b>	Especifique o tamanho de seu texto da Marca de Água de 1 a 288.
<b>Sombreamento</b>	Especifique a densidade relativa para o texto da marca de água. <b>Choice: Lightest, Light, Medium, Dark, Darkest. (Escolha: Mais Claro, Claro, Médio, Escuro, Mais Escuro.)</b>

2. Clique no botão **OK (OK)** para salvar as definições. Se o texto da nova marca de água é criado com sucesso, o nome da marca de água será mostrado na lista de Texto.

### Edição de um texto atual da marca de água

Para editar um texto atual da marca de água

1. Escolha o nome da marca de água que você deseja editar da lista de Textos.
2. Clique no botão **Edit (editar)**. A caixa de diálogo Edição da Marca de Água é exibida.
3. Mude suas definições para o texto da marca de água selecionada e escolha **OK (OK)** para completar.

### Remoção do texto atual da marca de água

Para remover um texto atual da marca de água,

1. Escolha o nome da marca de água que você deseja remover da lista de Textos.
2. Clique no botão **Remove (remover)**. O texto da marca de água será removido.



### Adição de uma nova imagem da marca de água

Para adicionar uma nova imagem da marca de água,

1. Escolha **Imagem** e depois clique no botão **Add/New (adicionar/novo)**. A seguinte caixa de diálogo da Marca de Água é exibida.

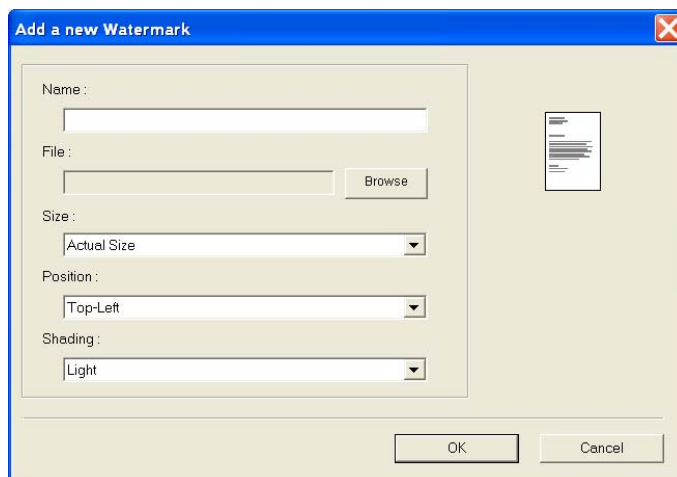

<b>Nome</b>	Nome de sua imagem da marca de água. Este nome será mostrado na lista de imagens da Marca de Água.
<b>Arquivo</b>	Clique no botão <b>Browse (navegar)</b> para localizar sua imagem da marca de água.
<b>Tamanho</b>	Especifique o tamanho de sua imagem da marca de água. <b>Escolha: Tamanho Atual, Ajuste na Página, Mosaico.</b>
<b>Posição</b>	Mude a posição de sua imagem da marca de água. <b>Escolha: Superior-Esquerda, Superior-Central, Superior-Direita, Central, Central-Esquerda, Central-Direita, Inferior-Central, Inferior-Direita, Inferior-Esquerda.</b>
<b>Sombreamento</b>	Especifique a densidade relativa para o texto da marca de água. <b>Escolha: Mais Claro, Claro, Médio, Escuro, Mais Escuro.</b>

2. Clique no botão **OK(OK)** para salvar as definições. Se a imagem da nova marca de água é criada com sucesso, o nome da marca de água será mostrada na lista de Imagens.

### Edição de uma imagem atual da marca de água

Para editar uma imagem atual da marca de água,

1. Escolha o nome da marca de água que você deseja para editar na lista de Imagens.
2. Clique no botão **Edit (editar)**. A caixa de diálogo Edição da Marca de Água é exibida.
3. Mude as suas definições para a imagem da marca de água selecionada e escolha **OK (OK)** para completar.

### Remoção de uma Imagem atual da marca de água

Para remover a imagem atual da marca de água,

1. Escolha o nome da marca de água que você deseja remover da lista de Imagens.
2. Clique no botão **Remove (remover)**. A imagem da marca de água será removida.

## Guia Dupla

A guia Dupla permite que você imprima seu documento nos dois lados do papel.

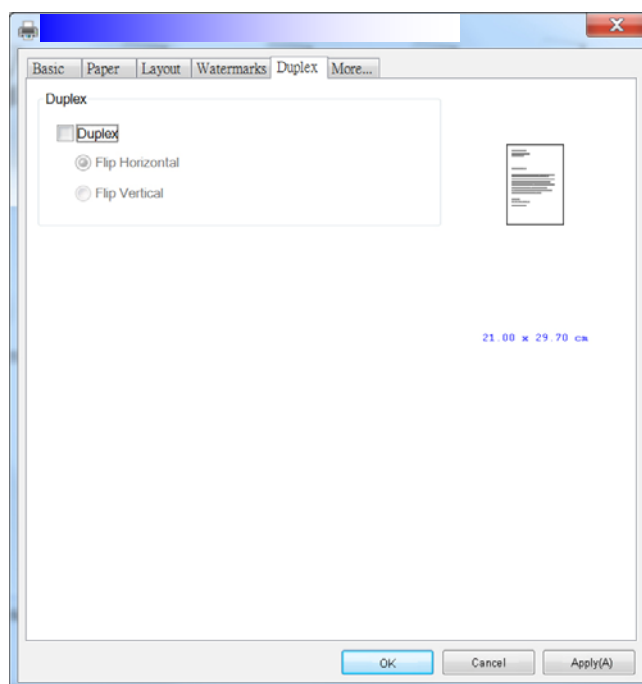

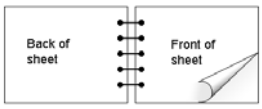
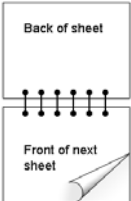
<p><b>Inversão Horizontal</b></p>	<p>Marque para inverter o documento duplo na margem esquerda.</p> 
<p><b>Inversão Vertical</b></p>	<p>Marque para inverter o documento duplo na margem inferior.</p> 

**Obs.:** O recurso duplo suporta apenas o tamanho de papel A4, B5, ou carta com peso de papel de 60 ~ 105 g/m<sup>2</sup>.

## A Guia Mais

Na guia **More (mais)**, uma opção de **Wait Timeout (Tempo Limite de Espera)** é fornecida para definir a quantidade de tempo que o PRINTER espera pelos dados chegarem do computador durante um trabalho. Se o fluxo de dados pausa por um tempo maior do que o número especificado de segundos, o trabalho é cancelado.

Valores do tempo limite permitidos: 60~1800 segundos, valores de tempo limite padrão: 300 segundos

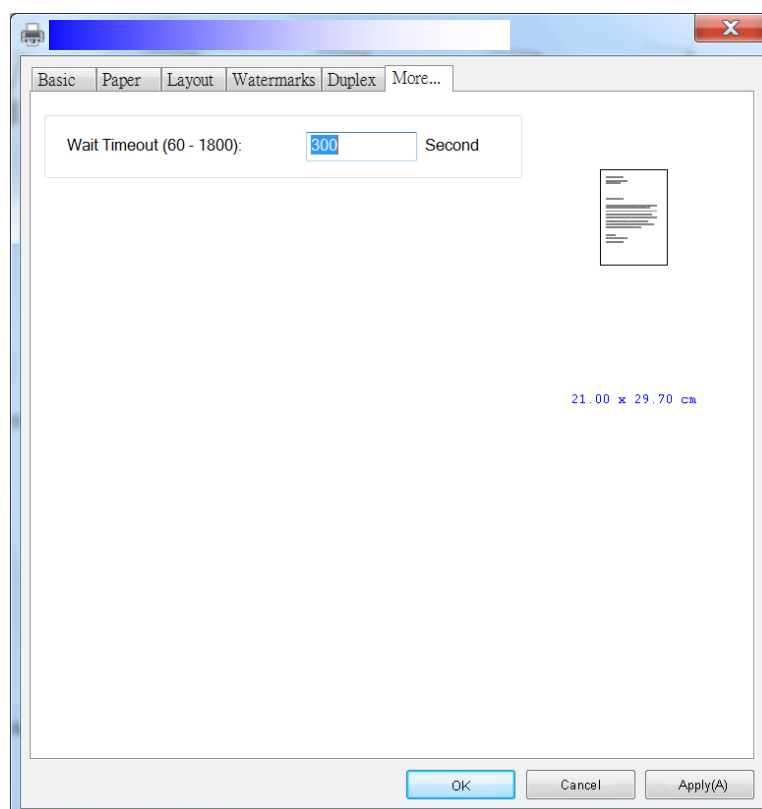

## Acessando os Recursos do Driver da Impressora (Mac OS)

A Impressora Avision Série AP30 fornece os seguintes recursos da impressora. Você pode mudar as seguintes definições da impressora quando você deseja imprimir do seu computador.

### Escolha das Opções de Configuração de Página

Abra seu documento e depois clique em **File (arquivo)** depois **Page (página)**. Certifique-se que a Impressora XXXX (onde XXXX é o nome do seu modelo) foi escolhida no menu pop-up **Printer (impressora)** Você pode mudar as definições para **Copies (Cópias)**, **Two-Sided (De dois lados)**, **Paper Size (tamanho do papel)** e **Orientation (orientação)**.

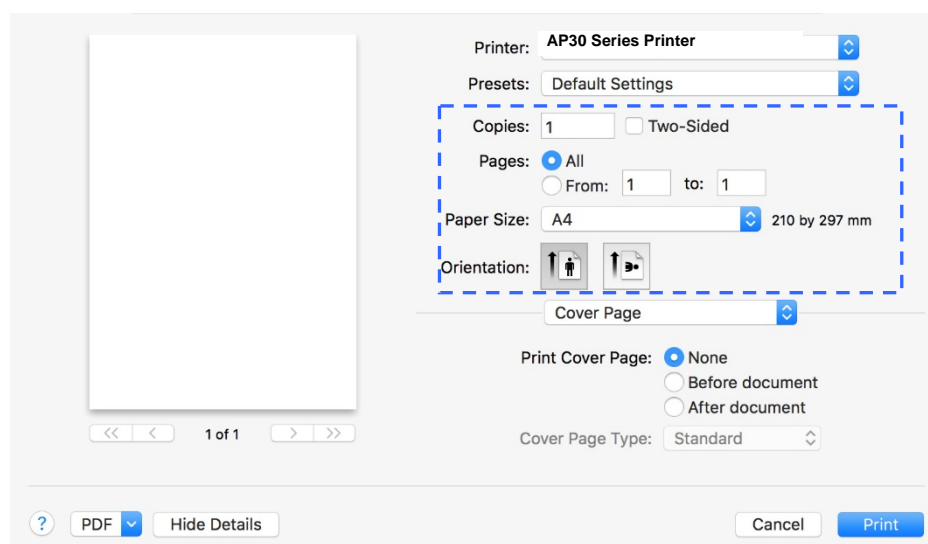

## Escolha das Opções de Impressão

Para mais opções de configuração de páginas, clique na seta de informação (  ) nas opções de impressora.

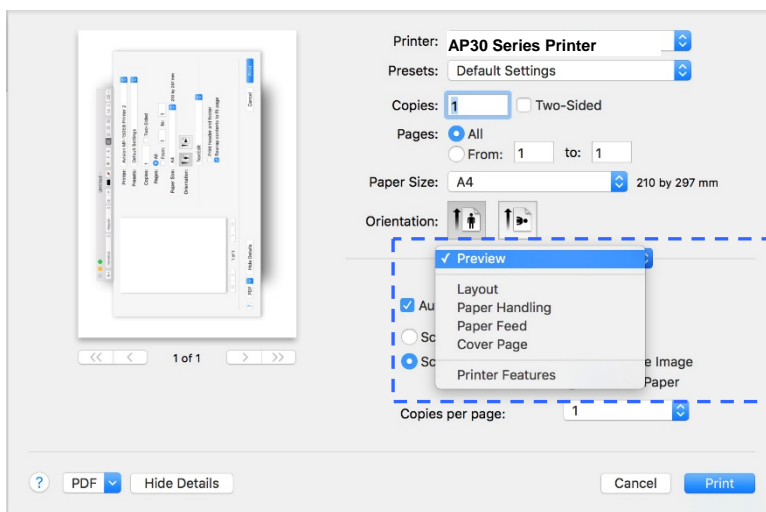

## Primeira Página

Você pode fazer as seguintes definições da primeira página:

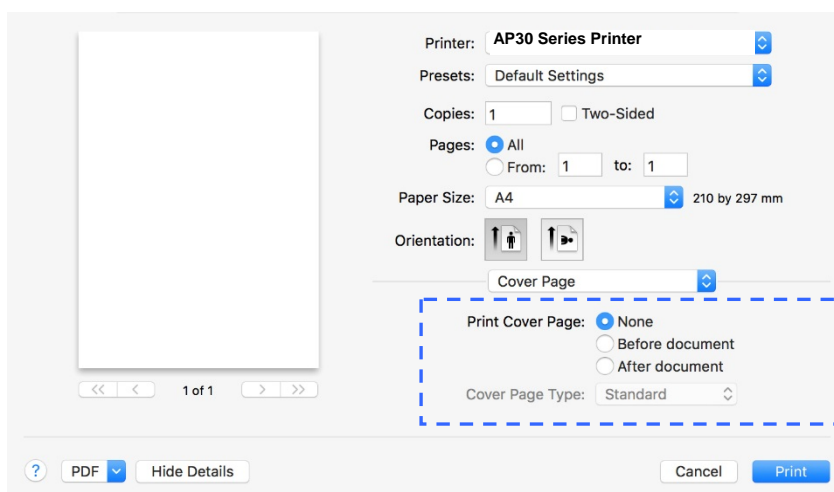

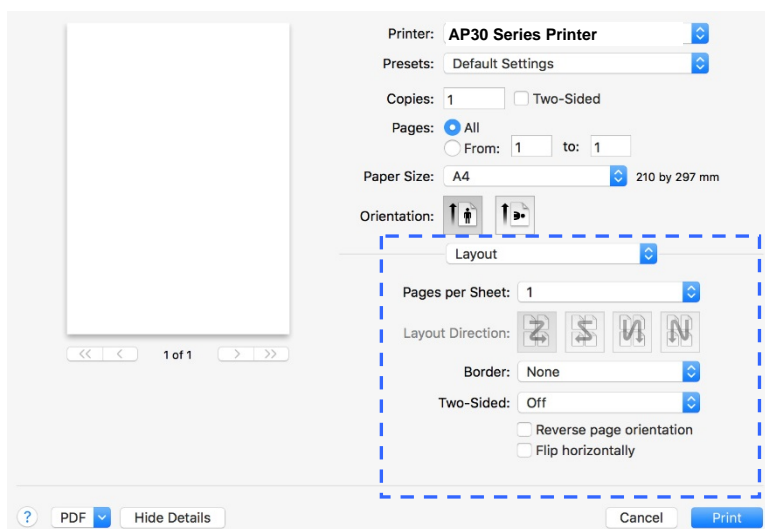

- **Imprimir Primeira Página:** Se você deseja adicionar uma primeira página ao seu documento, use esta função.  
**Choice: None, Before Document, After document**  
**(Escolha: Nenhum, Antes do documento, Depois do documento)**

Layout

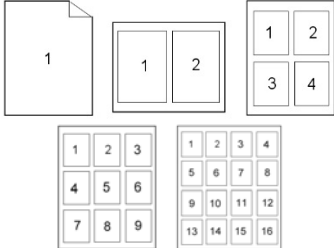
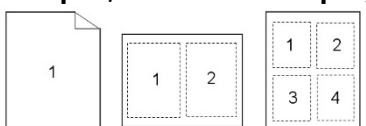

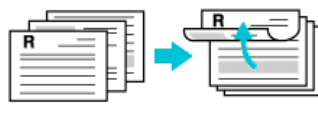
<ul style="list-style-type: none"> <li>● <b>Páginas por Folha:</b></li> </ul>	<p>Escolha o número de páginas a serem impressas em uma folha de papel única. <b>Choice (Escolha): 1, 2, 4, 6, 9, 16</b></p> 
<ul style="list-style-type: none"> <li>● <b>Direção do Layout:</b></li> </ul>	<p>Quando você especifica as páginas por folha, você também pode especificar a direção do layout.</p>
<ul style="list-style-type: none"> <li>● <b>Margem:</b></li> </ul>	<p>Se você deseja adicionar uma margem, use esta função. <b>Choice: None, Single hairline, Single Thin Line, Double Hairline, Double Thin Line (Escolha: Nenhum, Traço simples, Linha fina simples, Traço duplo, Linha fina dupla)</b></p> 
<ul style="list-style-type: none"> <li>● <b>De dois lados:</b></li> </ul>	<p><b>Choice: Off, Long-Edge binding, Short-Edge binding (Escolha: Fora, Ligação de borda longa, Ligação de borda curta)</b></p> <p>Quando usar a impressão <b>Two-Sided (de dois lados)</b>, você pode selecionar entre ligar cópias com borda longa ou borda curta. A <b>Long-Edge binding (ligação de borda longa)</b> irá imprimir as páginas de modo que as inverta como se fosse fazer um <b>book (livro)</b>. A <b>Short-Edge binding (ligação de borda curta)</b> as imprime de modo que as inverta como se fosse fazer um <b>calendar (calendário)</b>.</p>

	 <p>Ligação de borda longa (Retrato)</p>	 <p>Ligação de borda longa (Paisagem)</p>
	 <p>Ligação de borda curta (Retrato)</p>	 <p>Ligação de borda curta (Paisagem)</p>
<ul style="list-style-type: none"> <li>● <b>Orientação inverter página:</b></li> </ul>	<p>Marque <b>Reverse Page Orientation (orientação inverter página)</b> para inverter os dados de cima para baixo.</p>	
<ul style="list-style-type: none"> <li>● <b>Inverter Horizontalmente:</b></li> </ul>	<p>Marque para imprimir as páginas de modo que você as inverta como se fosse fazer um <b>book (livro)</b>.</p>	

**Obs.:** O recurso 'duplo' suporta apenas tamanhos de página A4 e carta com peso de papel entre 60g/m<sup>2</sup> e 105g/m<sup>2</sup>.

### Alimentação do Papel

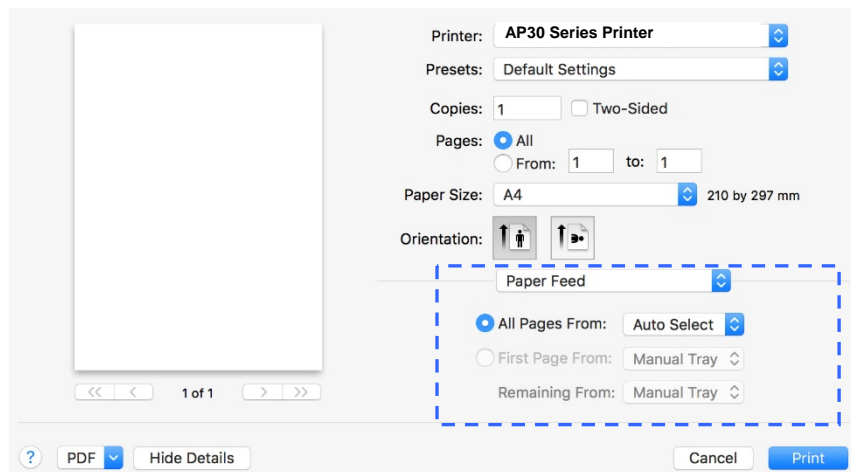

<ul style="list-style-type: none"> <li>● <b>Todas as páginas 'A partir de':</b></li> </ul>	<p>Escolha a bandeja da qual seu papel deve ser alimentado.  <b>Choice: Auto, Manual Tray, Main Tray (Escolha: Automático, Bandeja Manual, Bandeja Principal)</b></p> <p>Automático significa selecionar automaticamente a bandeja de papel que corresponde com o tamanho do papel do seu documento.</p>	
--	--	--



Manuseio do Papel

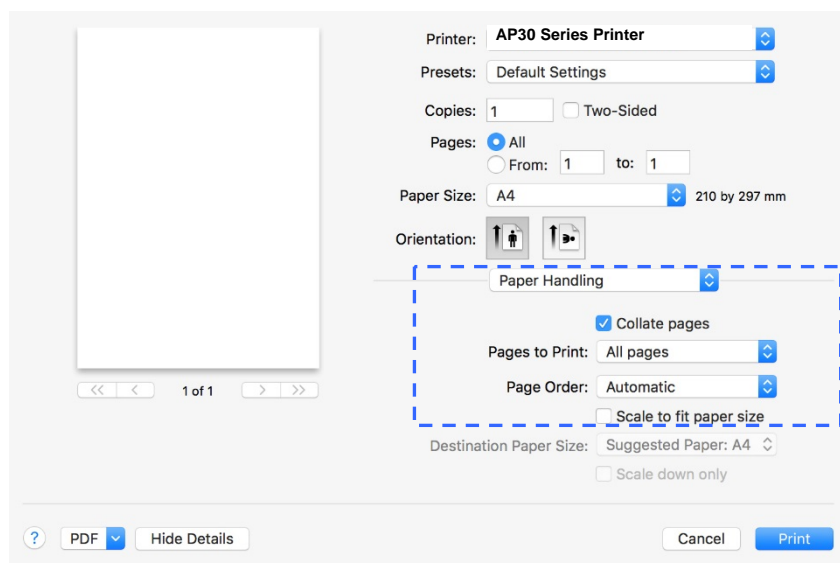

<ul style="list-style-type: none"> <li>● <b>Organizar páginas:</b></li> </ul>	<p>Sua impressora pode classificar múltiplas cópias de trabalhos. Por exemplo, se você imprime duas cópias de um documento de três páginas e você não as organiza, a impressão das páginas será nesta ordem: 1, 1, 2, 2, 3, 3. Se você escolhe organizar, a impressão das páginas será nesta ordem: 1, 2, 3, 1, 2, 3.</p>
<ul style="list-style-type: none"> <li>● <b>Páginas para Imprimir:</b></li> </ul>	<p>Selecionar como você deseja imprimir muitas páginas.</p>
<ul style="list-style-type: none"> <li>● <b>Ordem da página:</b></li> </ul>	<p><b>Choice: Automatic, Normal, Reverse (Escolha: Automática, Normal, Inversa)</b></p>
<ul style="list-style-type: none"> <li>● <b>Dimensione para ajustar o tamanho do papel:</b></li> </ul>	<p>Saída da página inteira do original selecionado incluindo as quatro margens.</p>

Recursos da Impressora

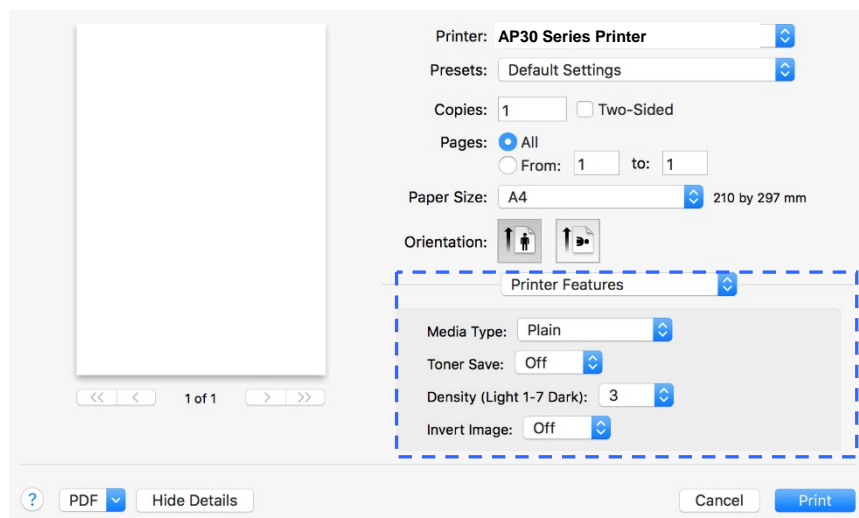

<ul style="list-style-type: none"> <li>● <b>Tipo de Meio:</b></li> </ul>	<p>Escolha o tipo de meio a ser usado para impressão. <b>Choice: Plain Paper, Thin Paper, Thick Paper, Laser Paper, *CardStock, *Bond, *Envelope</b> (Escolha: Papel Comum, Papel Fino, Papel Espesso, Papel a Laser, *Cartão, *Papel de Impressão, *Envelope)</p> <p><b>*: Disponível apenas na bandeja manual para uma impressão de um lado</b></p>
<ul style="list-style-type: none"> <li>● <b>Economia de Toner:</b></li> </ul>	<p>Permite que você imprima seu documento usando o modo de economia de toner.</p>
<ul style="list-style-type: none"> <li>● <b>Nível de densidade (Claro 1~7 Escuro)</b></li> </ul>	<p>Clique para clarear ou escurecer seu documento. <b>Choice: 1~7. (Default: 3) (Escolha: 1~7. (Default Padrão: 3)</b></p>
<ul style="list-style-type: none"> <li>● <b>Inverter Imagens:</b></li> </ul>	<p>Inverter torna cada pixel de imagem invertido na sua cor complementar. Por exemplo: o texto preto original no plano de fundo branco passa a ter texto branco sobre plano de fundo preto. <b>Choice: *off/On (Escolha: *desl/lig)</b></p>

### Edição Texto

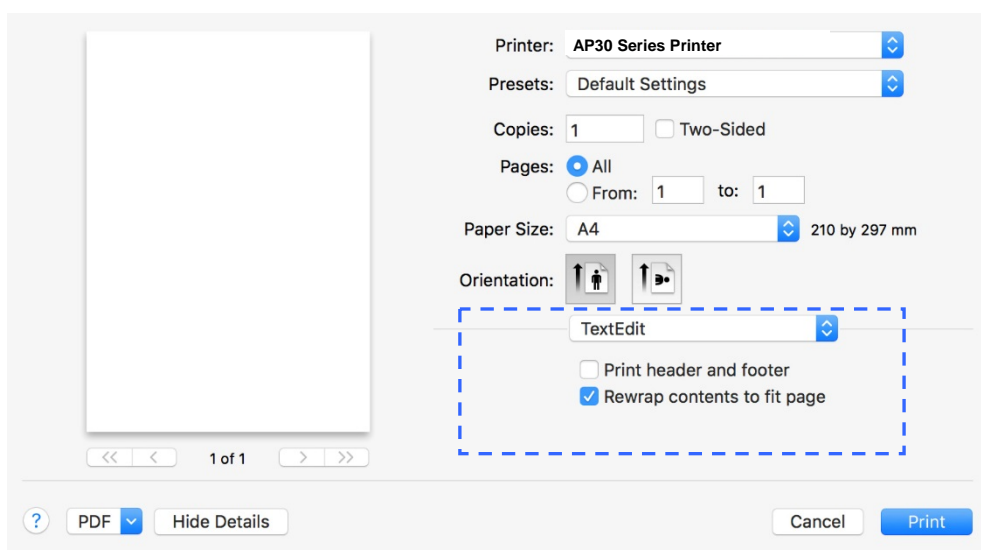

<ul style="list-style-type: none"> <li>● <b>Imprimir Título e Rodapé:</b></li> </ul>	<p>Se você deseja imprimir um título e rodapé, use esta função.</p>
<ul style="list-style-type: none"> <li>● <b>Distorcer o conteúdo para se ajusta na página:</b></li> </ul>	<p>Ajuste o conteúdo para se ajustar na sua página.</p>

### Visualização

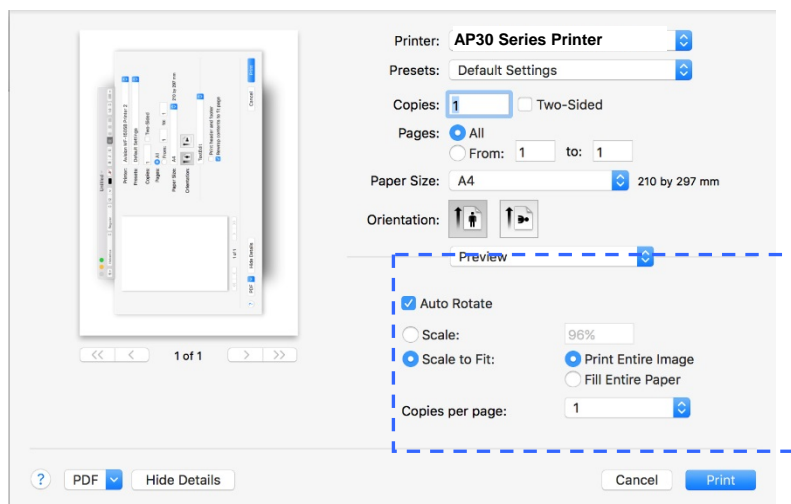

<ul style="list-style-type: none"> <li>● <b>Rotação automática:</b></li> </ul>	<p>Verifique para girar automaticamente sua imagem para se ajustar ao seu papel.</p>
<ul style="list-style-type: none"> <li>● <b>Dimensionamento:</b></li> </ul>	<p>Aumenta ou reduz a sua imagem. Escolha: Imprimir Imagem Inteira, Preencher o Papel Inteiro</p>

## 6. Impressão de Documentos de um Dispositivo Móvel

---

Ao conectar um dongle USB externo (módulo Wi-Fi) ao produto e instalar o app Mopria™ no seu dispositivo móvel Android, o produto pode ser convertido em um dispositivo sem fio e seu dispositivo móvel é capaz de imprimir e-mails e documentos tocando simplesmente Imprimir no menu.

### Realização da Preparação

Para conectar o produto a uma LAN sem fio, prepare o seguinte:

- **Um ambiente no qual uma LAN sem fio está disponível**

Quando conectar o scanner à LAN sem fio, você pode precisar de informações para um ponto de acesso sem fio, assim como um SSID (nome de rede) e uma chave de segurança (senha). Para detalhes, contate seu Administrador de Rede ou consulte o manual para o ponto de acesso sem fio.

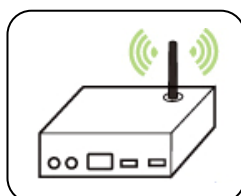

---

#### Atenção!

Não coloque obstáculos que bloqueiem as ondas de rádio (por ex. paredes ou placas de metal) ou dispositivos que causem interferência de ondas de rádio (por ex. telefones sem cabo) dentro de 100 mm do produto ou próximo ao seu ponto de acesso sem fio.

---

- **Serviço de Impressão Mopria**

O Serviço de Impressão Mopria (app) pode ser descarregado do Google Play Store para habilitar a funcionalidade de impressão em cada tablet ou telefone Android (Android versão 4.4 ou superior). Depois de instalado, simplesmente conecte o seu dispositivo à mesma rede da sua impressora e sua impressão móvel pode ser completada.

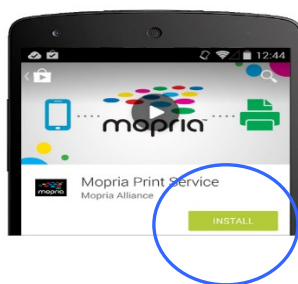

## Conexão de um dongle USB

Insira o dongle USB fornecido (Módulo Wi-Fi) na porta flash USB na parte posterior do produto e depois ligue este último.

## Conexão a uma Rede Sem Fio através da Ferramenta de Configuração de Rede

### Antes de Começar!

- Certifique-se que o computador foi conectado ao produto, através do cabo USB.
- Certifique-se que o adaptador de força foi conectado e o produto foi ligado.

A **Network Setup Tool (Ferramenta de Configuração de Rede)** é um aplicação para configurar as definições necessárias para a conexão do produto, através da LAN sem fio. A **Network Setup Tool (Ferramenta de Configuração de Rede)** pode ser usada para configurar as seguintes definições com ou sem fio:

- Conexão do produto a um ponto de acesso sem fio
- Conexão do produto a uma rede com fio
- Definição do endereço IP para o scanner

1. Lance o programa clicando em **Start>All Programs>Avision AP30 Series PRINTER>Network Setup Tool** (Iniciar>todos os programas>Avision AP30 Série PRINTER>Ferramenta de Configuração de Rede) A janela principal é exibida.

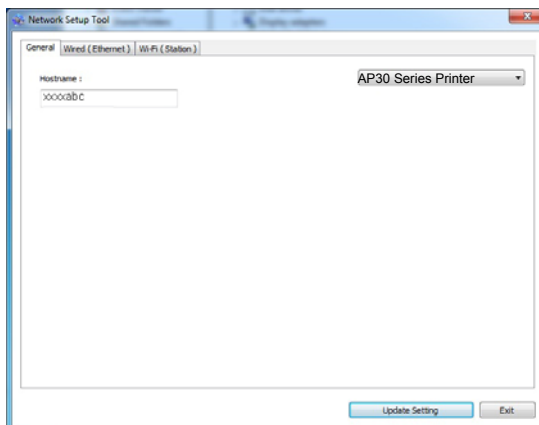

2. Na página [General] (geral), marque [Wi-Fi (Station)] [(estação) Wi-Fi].
3. Clique na guia [Wi-Fi (Station)] [(estação) Wi-Fi] para o aviso da página [Wi-Fi (Station)] [(estação) Wi-Fi].

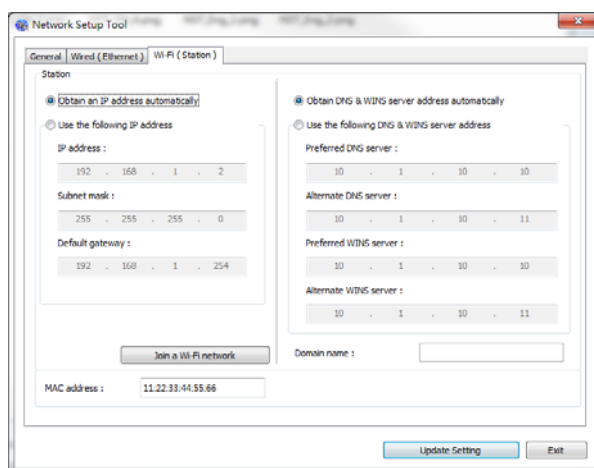

4. Marque [DHCP] (DHCP) para obter o endereço IP diretamente do servidor DHCP ou você pode inserir seu IP estático no campo [IP Address] (endereço IP), [Subnet Mask] (máscara subrede) e [Gateway] (gateway), respectivamente.
5. Clique em [Connect to SSID] (conectar ao SSID) e as redes sem fio atualmente conectadas serão exibidas. Selecione a rede sem fio que você deseja conectar e depois insira a chave de segurança, se necessário.

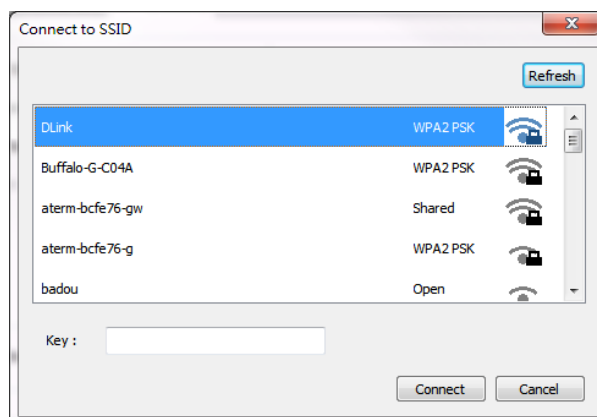

6. Clique em [**Conect**] (**conectar**) para iniciar a conexão ao SSID (nome da rede sem fio) e depois atualize as informações de IP para o produto.
7. Se a atualização tiver sucesso, uma mensagem [**Update Device Successfully**] (**Atualização do Dispositivo realizada com Sucesso**) será exibida e a Ferramenta de Configuração de Rede será automaticamente fechada.

# Impressão de seu Arquivo de um Dispositivo Móvel Android

Certifique-se que o Serviço de Impressão Mopria (App de Impressão) foi instalado no seu dispositivo móvel Android. O **Mopria Print App (App de Impressão Mopria)** pode ser adquirido gratuitamente em uma loja de aplicativos, como Google Play.

## 1. Selecione a mesma rede sem fio daquela de sua impressora.

No seu dispositivo móvel, toque em **Settings>Wi-Fi (Definições>Wi-Fi)** e escolha o mesmo nome de rede (SSID) da sua impressora.

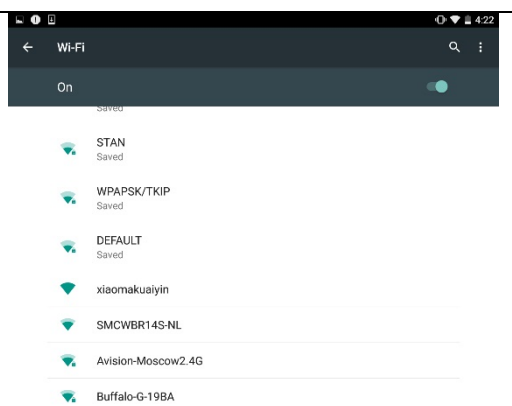

## 2. Ligue o Serviço de Impressão Mopria. O dispositivo irá buscar as impressoras disponíveis.

No seu dispositivo móvel, toque em **Settings>Printing>Mopria Print Service (Definições>Impressão>Serviço de Impressão Mopria)** para ligar o Serviço de Impressão Mopria. O Dispositivo irá buscar todas as impressoras disponíveis.

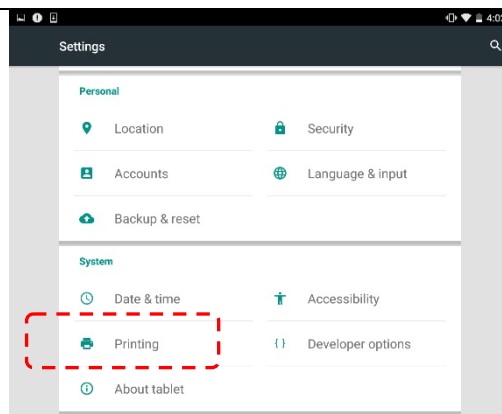



## Impressão de Documentos de um Dispositivo Móvel

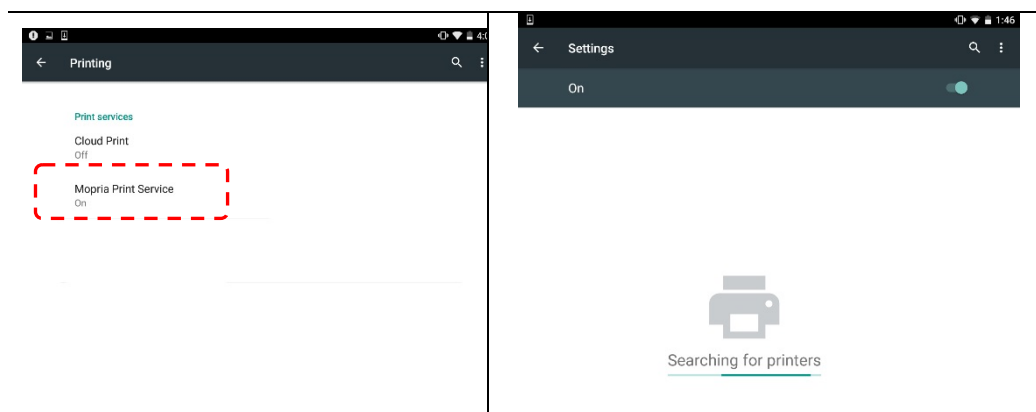

### 3. Selecione sua impressora.

Selecione [**AP30 Series at AP30**] (série AP30 na AP30) na lista da impressora.

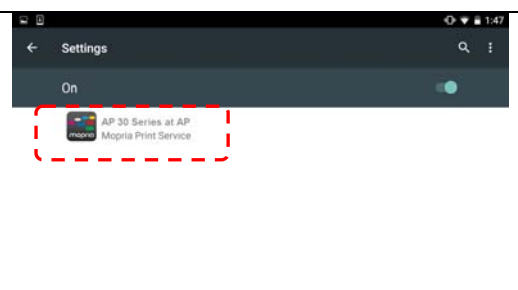

### 4. Abra o arquivo o qual você deseja imprimir.

Abra o arquivo que você deseja imprimir.

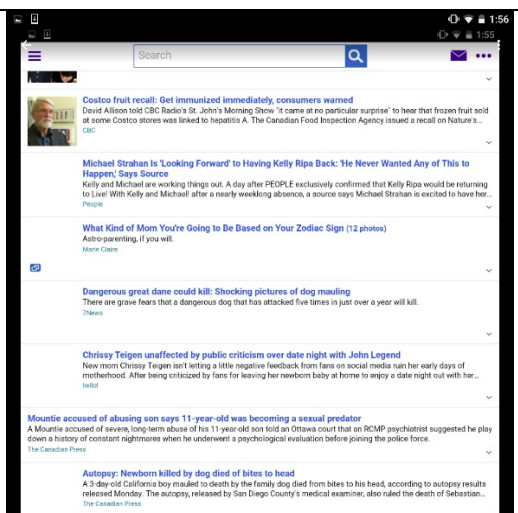

### 5. Escolha [**Print**] (imprimir) no menu e selecione sua impressora.

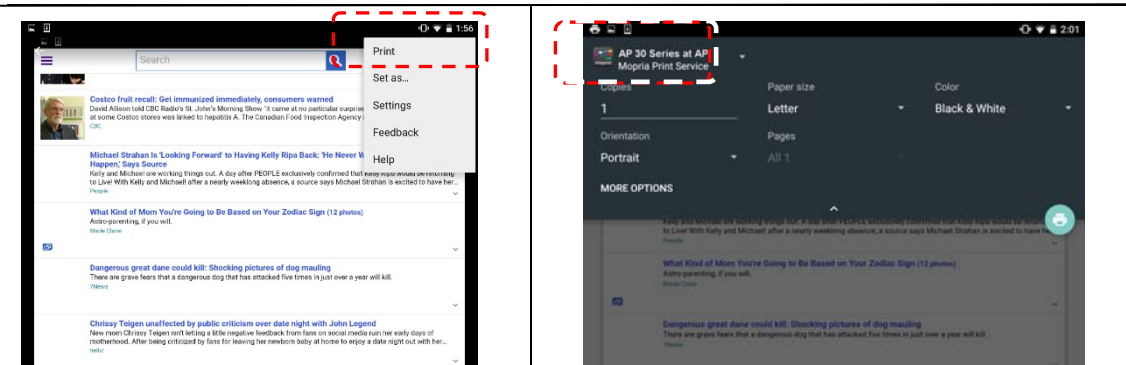

6. Escolha as definições de impressão e imprima.

- Se você não precisa mudar as opções de impressão, toque em **Print (Imprimir)** para enviar o trabalho de impressão.
- Se você precisa mudar as opções de impressão, continue com a próxima seção.

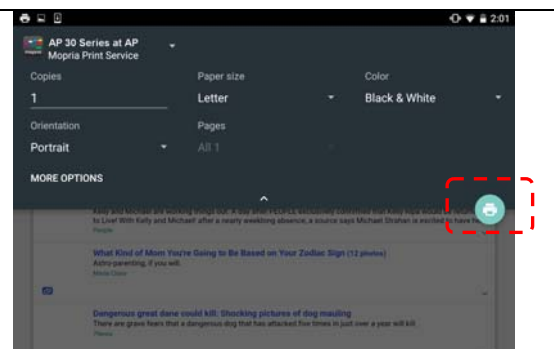

## Mudar as Definições de Impressão

O Serviço de Impressão Mopria permite que você imprima páginas da web, documentos, e-mails, fotos e conteúdo de apps que suportam a impressão Android. As definições de impressão podem variar dependendo do app e impressora selecionados. As seguintes opções de impressão podem exibir:

### Número de Cópias Impressas

Toque em [Copies] (cópias) para inserir o número de cópias que você deseja imprimir mais de uma cópia.

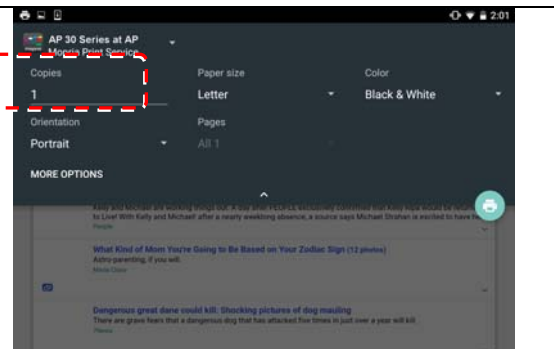

## Mudança do Tamanho do Papel

No menu de definições de impressão, toque em [**Paper size**] (**tamanho do papel**), depois selecione a opção **paper size (tamanho do papel)** no menu: Carta, A4 pode ser as opções oferecidas dependendo do app ou impressora.

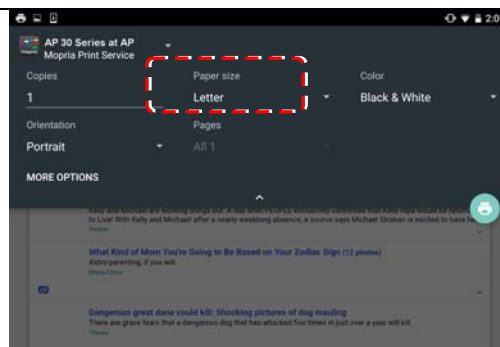

## Mudança da Orientação

No menu de definições de impressão, toque em [**Orientation**] (**orientação**), depois selecione a opção que você prefere. Retrato ou paisagem pode ser opções oferecidas, dependendo do app ou impressora.

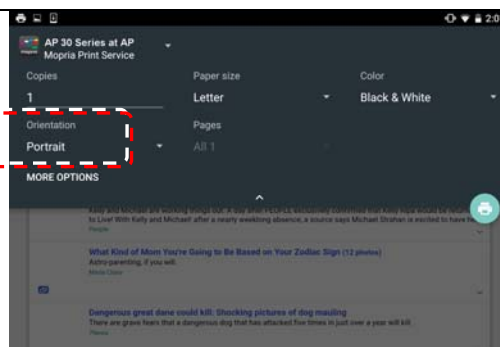

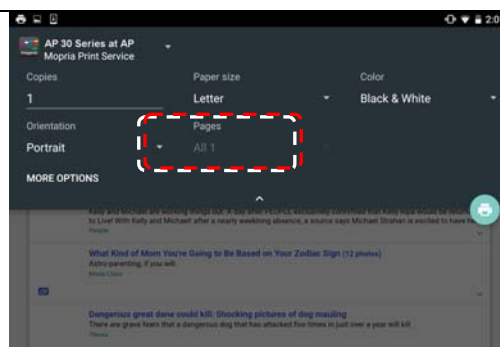

## Definição da Variação da Página

No menu de definições de impressão, para imprimir multi-páginas, toque em [**Pages**] (**páginas**) e depois selecione a variação de páginas que você deseja imprimir. **NOTE: Pages (OBS.: Páginas)** só serão exibidas com determinadas aplicações e tipos de arquivos, como PDFs.



## Como usar o AirPrint de um iPhone e our iPad

1. Ative seus dispositivos móveis, como iPhone ou iPad.
2. Toque em 「**Configurações**」 e abra o Wi-Fi. Selecione a rede mesmo com sua impressora.
3. Abra a imagem ou o documento que você deseja imprimir. Cole o ícone Compartilhar (  ) e, em seguida, o ícone de impressão (  ) .

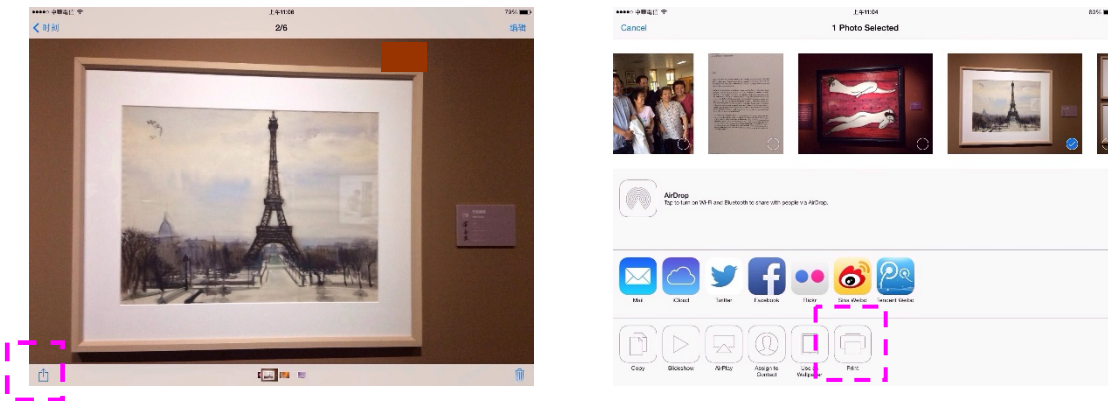

4. Toque em [**Select Printer**] (Selecionar impressora) e escolha a impressora desejada.

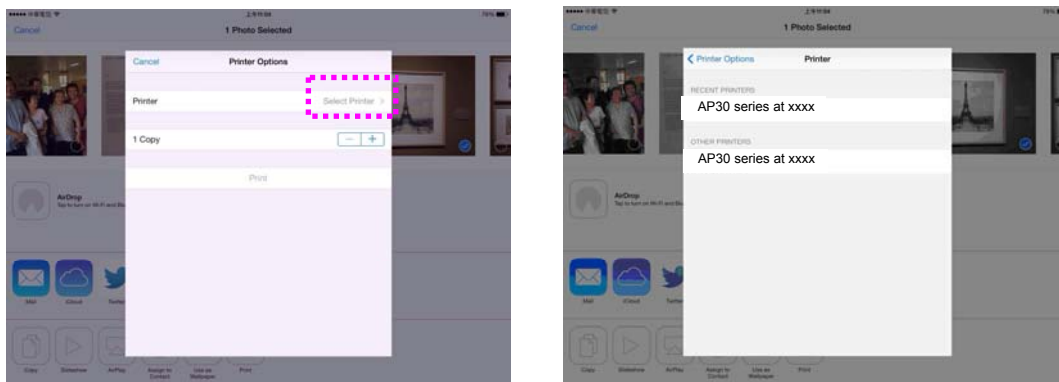

5. Toque em [**Print**] (Imprimir) para começar a imprimir.

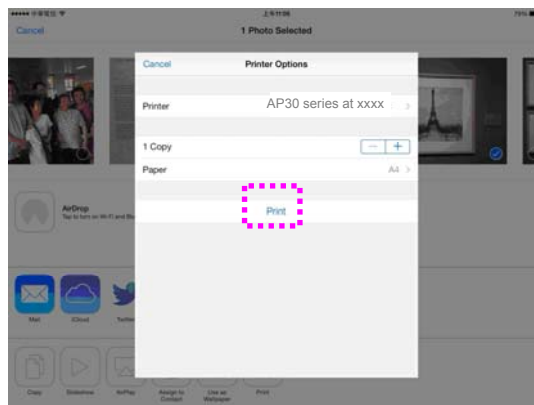

## 7. Manutenção do Produto

### Limpeza da Almofada no Cassete

Se a Almofada no Cassete estiver manchada com pó de papel ou sujeira ou a cada 30 mil cópias, o papel pode não ser alimentado suavemente ou ocorrer um ruído durante a alimentação do papel. Siga o procedimento abaixo para limpar a Almofada no Cassete.

Você precisa preparar: cotonete

1. Remova todo o papel no cassete.
2. Umedeça um cotonete com álcool isopropílico (95%).
3. Limpe a parte de borracha da almofada.

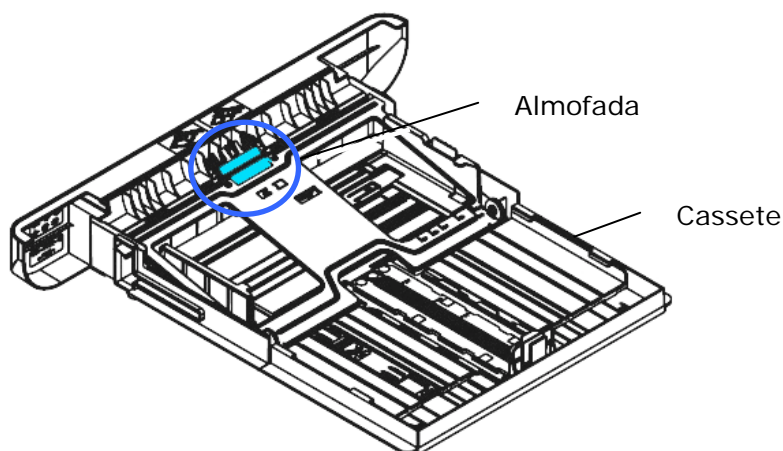
**Importante:**

Depois da limpeza da Almofada manchada, seque-a completamente.

## Limpar a unidade do tambor

Se a unidade do tambor estiver suja com pó de papel ou sujeira, a impressão pode aparecer com imagem defeituosa de intervalo regular. Siga o procedimento abaixo para limpar a unidade do tambor.

1. Desligue a energia e remova o cabo de alimentação da tomada de energia.
2. Abra a tampa frontal, puxando as alças em ambos os lados, como mostrado.

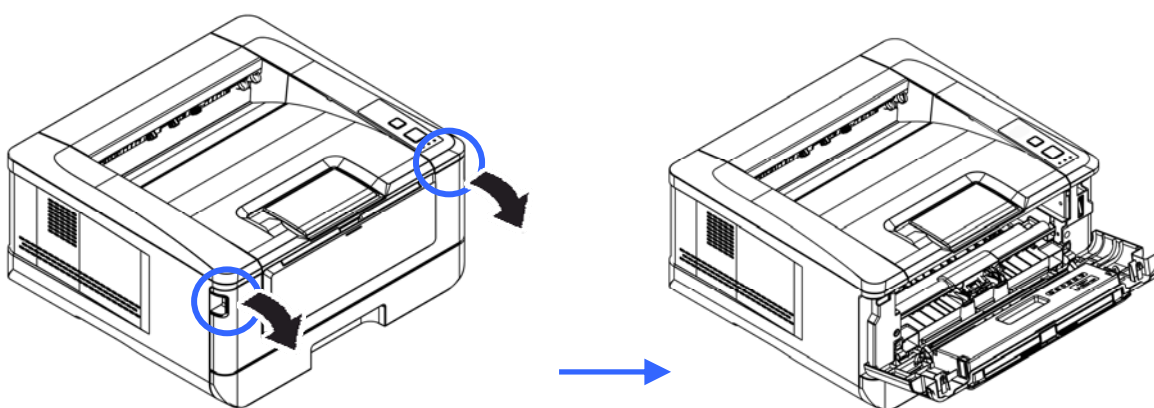

3. Levante a alça da unidade do tambor e unidade do cartucho de toner e, suavemente, remova a unidade.

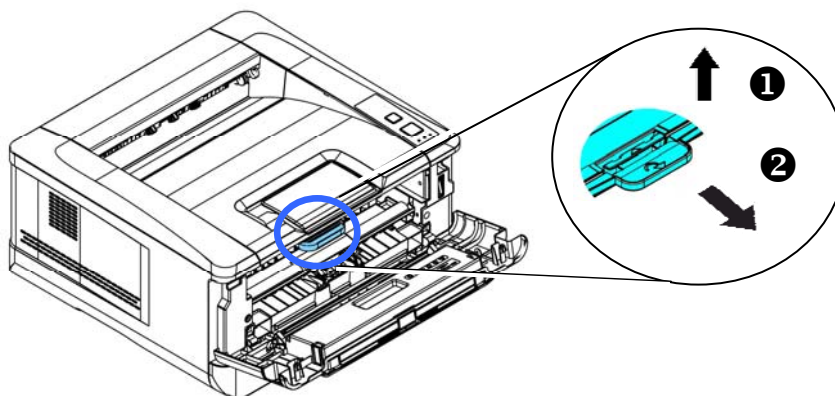

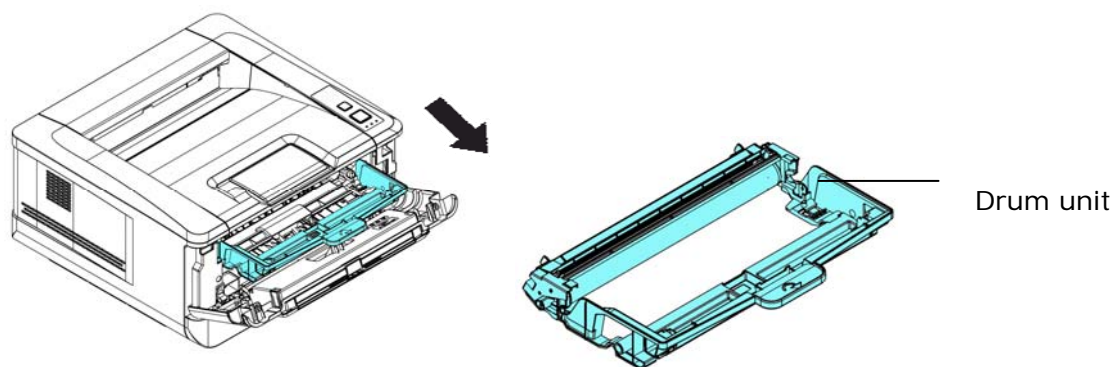

4. Remova o cartucho de toner da unidade do tambor, como mostrado.

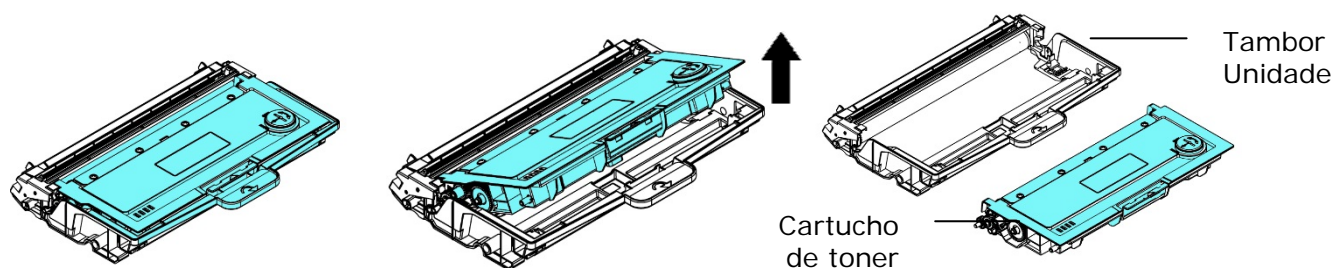

5. Limpe a unidade do tambor com um pano limpo e macio.

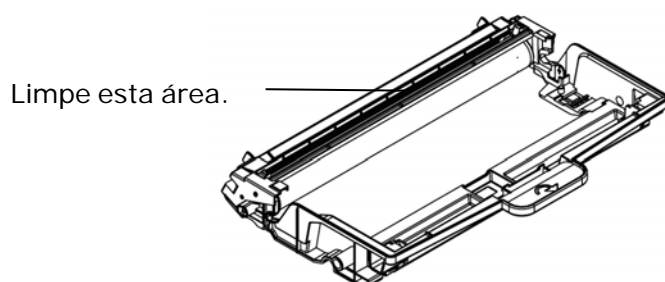



## Substituição do Cartucho de Toner

O cartucho de toner que vem com o produto precisa ser substituído depois de imprimir aproximadamente 3.000 páginas. Quando o cartucho de toner estiver funcionando lentamente, você poderá ser avisado com um mensagem de [**Toner Low**] (**toner baixo**). Compre um novo cartucho de toner e deixe-o pronto, antes de receber a mensagem [**Replace Toner**] (**substituir o toner**).



**Obs.:**

A unidade do tambor e do cartucho de toner são duas partes separadas.

Siga estas etapas para substituir o cartucho de toner

### Remoção do Cartucho de Toner

3. Desligue a energia e remova o cabo de alimentação da tomada de energia.
4. Abra a tampa frontal, puxando as alças em ambos os lados, como mostrado.

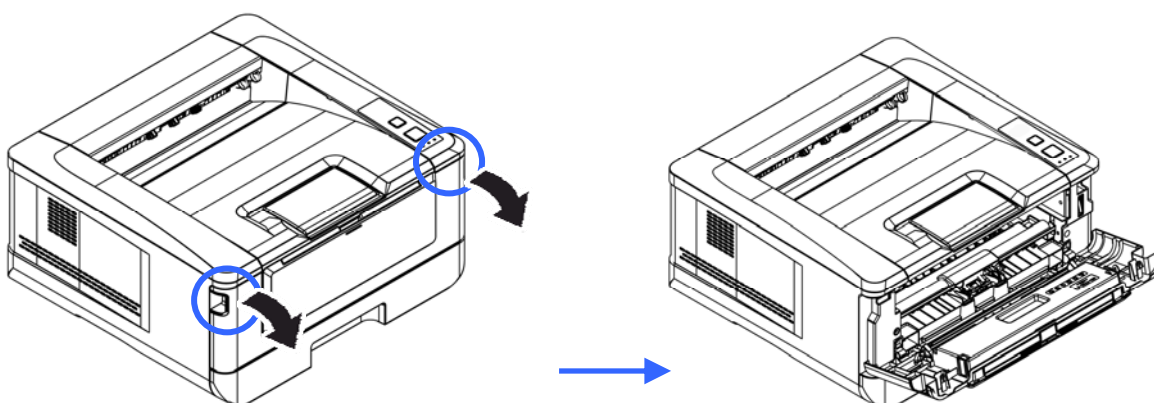

2. Levante a alça da unidade do tambor e unidade do cartucho de toner e, suavemente, remova a unidade.

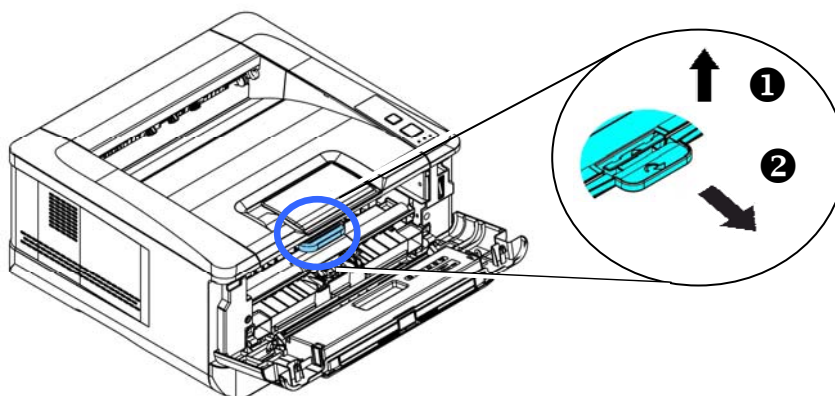



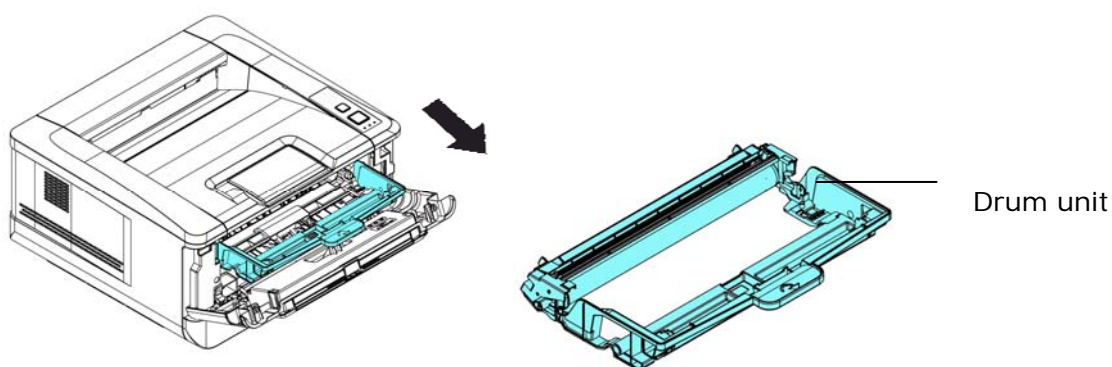

3. Remova o cartucho de toner da unidade do tambor, como mostrado.

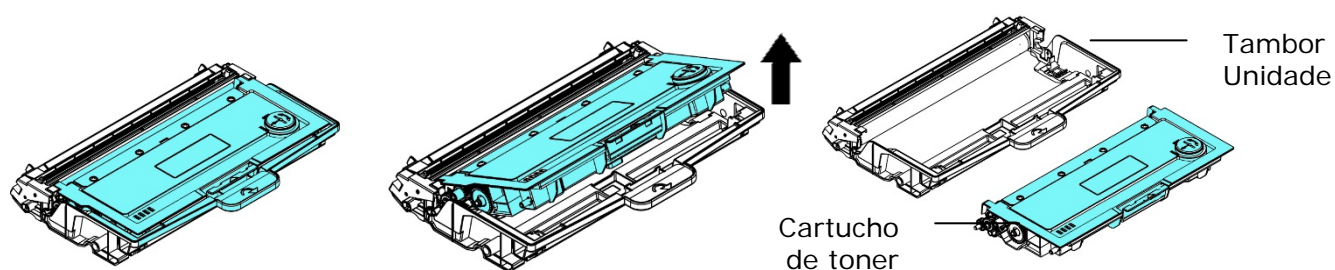

### Instalação do Cartucho de Toner

1. Retire a embalagem do novo cartucho de toner.
2. Remova a cobertura de proteção.

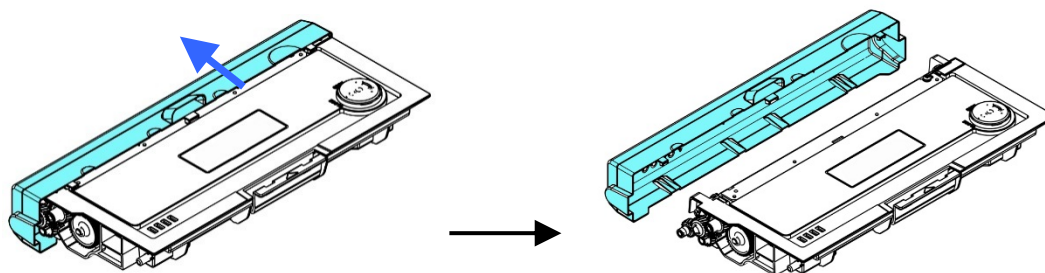

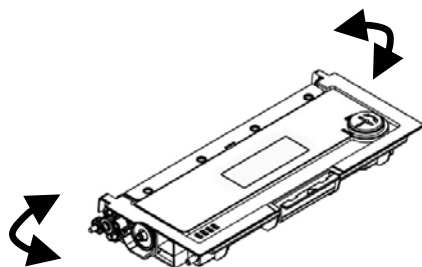

4. Instale o cartucho de toner na unidade de tambor.

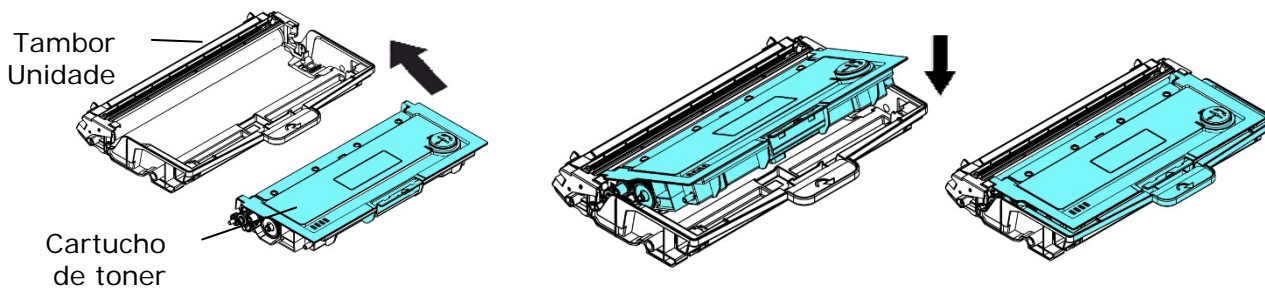

**Alerta!**

- Tenha cuidado para não inalar o toner.
- Se o toner atinge sua roupa ou outro tecido, limpe o toner com um pano seco. Lave os itens em água fria e seque no ar.
- Para evitar problemas de qualidade de impressão, NÃO toque nos rolos de toner.
- Para evitar que o cartucho de toner se danifique, não o exponha mais que alguns minutos.

5. Limpe o fio da coroa dentro da unidade do tambor, deslizando suavemente a guia da esquerda para a direita e da direita para a esquerda por diversas vezes. (Depois que o cartucho de toner tiver sido usado para um período de tempo, um certo volume de tone pode permanecer no fio da coroa.)

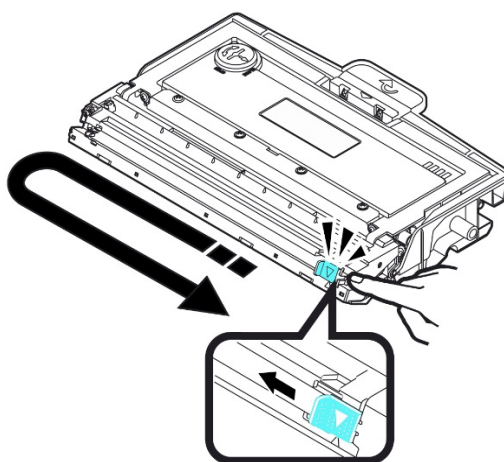

**Obs.:**

Certifique-se de retornar a guia para à posição Inicial (▲). A seta na guia deve ficar alinhada com a seta na unidade do tambor. Se isso não acontecer, as páginas impressas podem apresentar uma listra vertical.

6. Segure a alça da unidade do cartucho de toner e insira-o no seu local original. Pressione a alça para fixá-la firmemente no lugar.

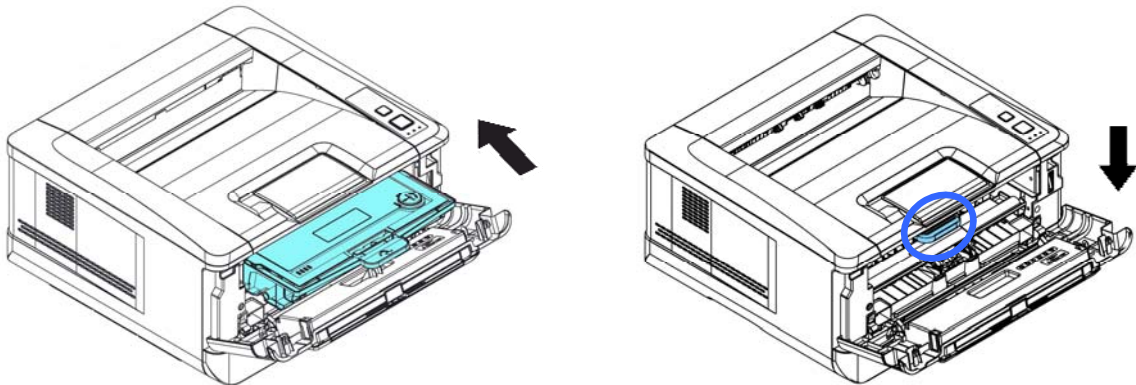

**Obs.:**

Não elimine o cartucho de toner. Coloque o cartucho de toner usado na bolsa plástica da embalagem e depois devolva-o ao seu fornecedor ou representante de serviços. Este último recicla ou lida com os cartuchos de toner coletados de acordo com os regulamentos relevantes.

7. Feche a tampa frontal.

## Substituição da Unidade do Tambor

A unidade do tambor que vem com produto precisa ser substituída depois da impressão de aproximadamente 12.000 páginas. Quando a unidade do tambor estiver funcionando com nível baixo, você será avisado com uma mensagem [**Drum Low**] (**tambor baixo**) Compre um novo tambor e e deixe-o pronto, antes de receber a mensagem [**Replace Drum (substituir o tambor)**].

Siga estas etapas para substituir o cartucho de toner

### Remoção da Unidade do Tambor e a Unidade do Cartucho de Toner

4. Desligue a energia e remova o cabo de alimentação da tomada de energia.
5. Abra a tampa frontal, puxando as alças em ambos os lados, como mostrado.

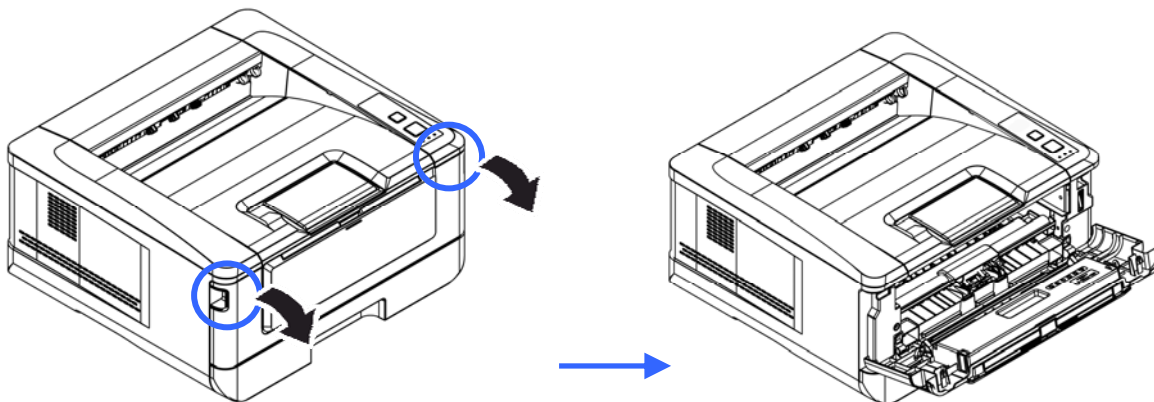

3. Levante a alça do cartucho de toner e suavemente remova o cartucho de toner.

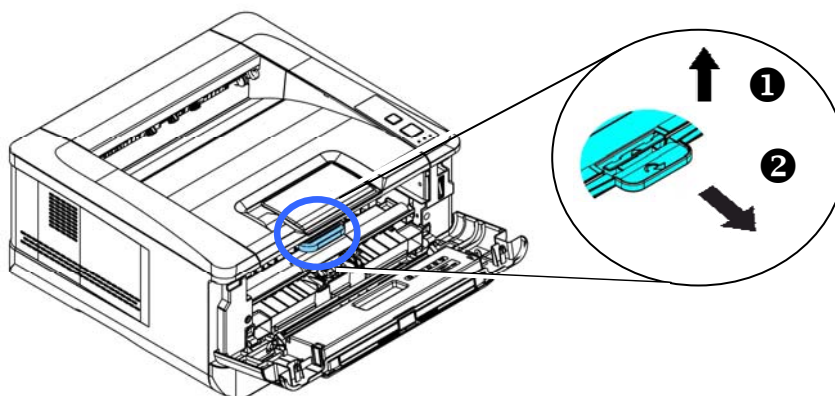



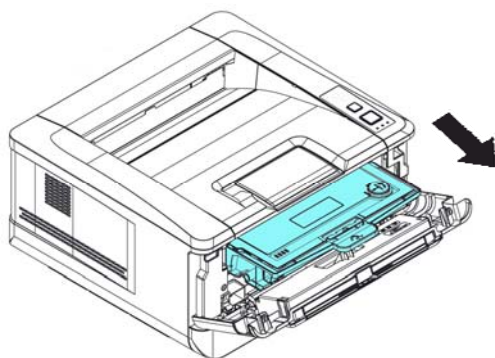

4. Remova o cartucho de toner da unidade do tambor, como mostrado.

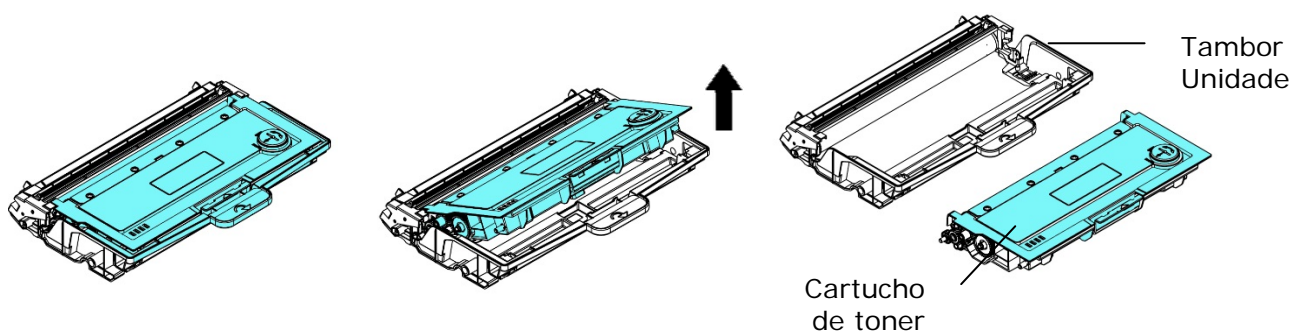

### Instalação da Unidade do Tambor

1. Instale o cartucho de toner com a nova unidade de tambor.

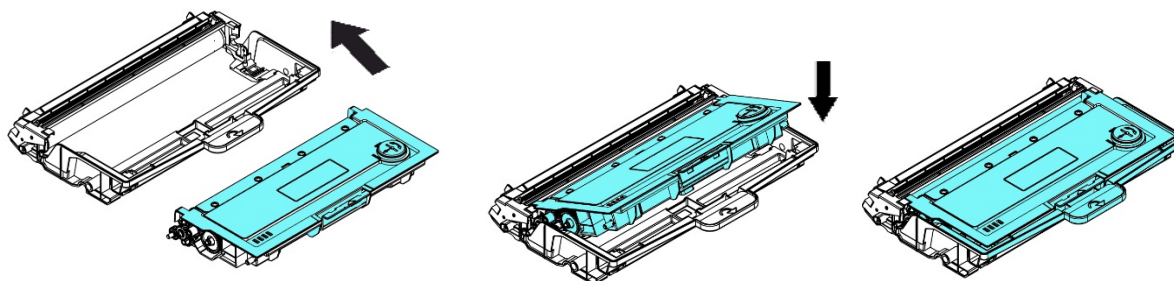

2. Segure a alça da cartucho de toner e insira-o no seu local original. Pressione a alça para fixá-la firmemente no lugar.

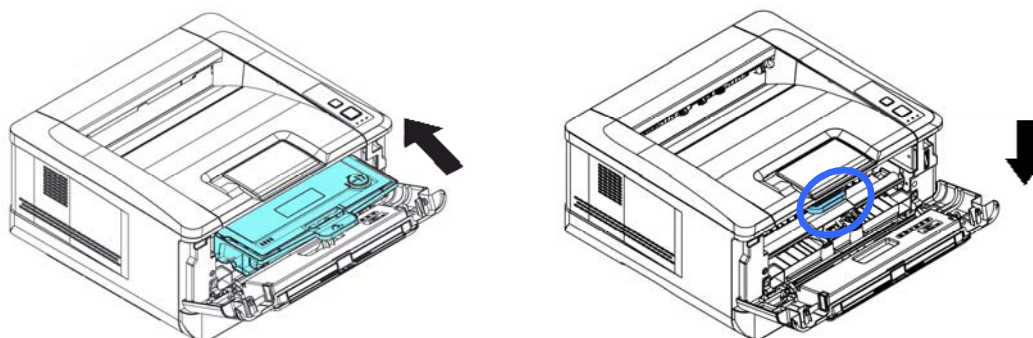

3. Feche a tampa frontal.

## 8. Resolução de Problemas

### Monitoramento de sua Impressora usando o Monitor de Estado da Avision

O Monitor de Estado da Avision permite monitorar o estado de sua impressora, obter informações sobre as partes consumíveis e o alerta quando ocorrem erros na impressora.

O Monitor de Estado da Avision está disponível quando a impressora estiver conectada diretamente a um computador host, através da porta USB ou uma porta de rede.

O Monitor de Estado da Avision é instalado quando você instalar o driver da impressora, como descrito na seção anterior.

#### Acesso do Monitor de Estado da Avision

Faça um clique duplo no ícone **Avision Status Monitor (Monitor de Estado da Avision)** na bandeja do sistema. A seguinte janela de estado da impressora é exibida.



**Avision Status Monitor icon**  
**(Ícone do Monitor de Estado da Avision)**

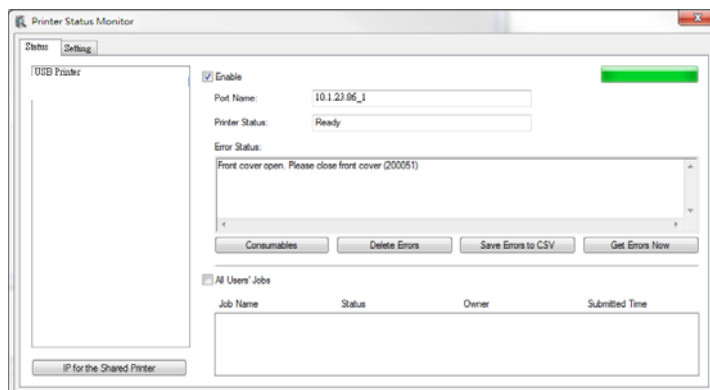

**Printer Status Window (Janela de Estado da Impressora)**

## Obtenção de Detalhes do Estado da Impressora

Você pode monitorar o estado da impressora e obter informações sobre os produtos consumíveis, usando a caixa de diálogo do Monitor de Estado da Avisión.

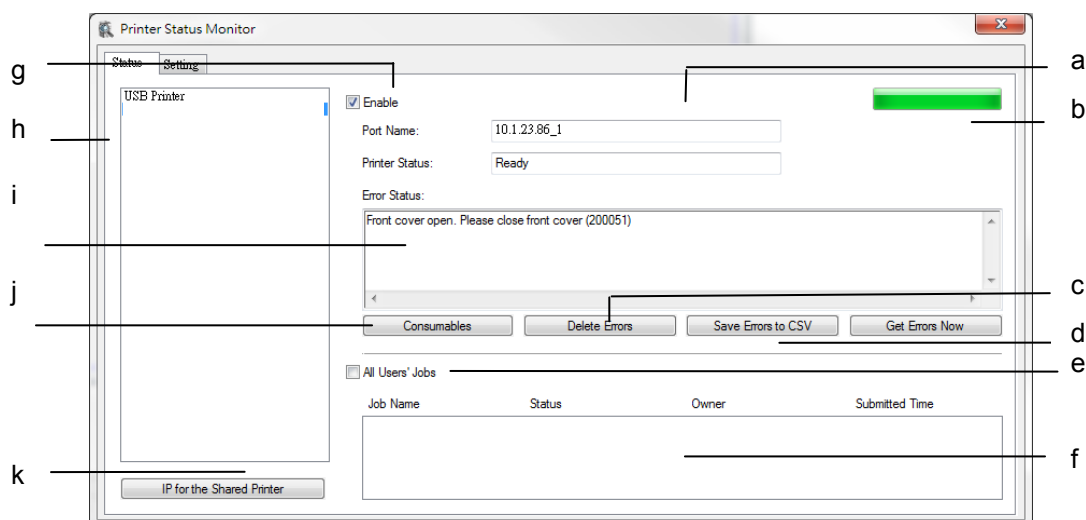

<b>a Nome da Porta</b>	Nome da porta para a impressora especificada.
<b>b Barra de Progresso</b>	A barra de progresso para acessar os dados mais recentes da impressora especificada.
<b>c Excluir Erros</b>	Exclui todas as mensagens de erro.
<b>d Salvar Erros em CSV</b>	Salva a mensagem de erro em um arquivo CSV file.
<b>e Todos os trabalhos dos usuários</b>	Verifica a caixa para mostrar Todos os trabalhos dos usuários.
<b>f Caixa de Trabalho</b>	Mostra todos os trabalhos em fila.
<b>g Habilitar</b>	Verifica a caixa para habilitar o acesso ao estado da impressora especificada.
<b>h Modelo da impressora</b>	Modelos da impressora de exibição.
<b>i Caixa de Textos</b>	Exibe o estado atual da impressora.

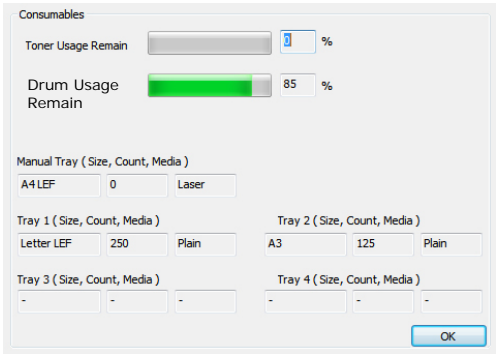
<p><b>j Consumíveis</b></p>	<p>Clique para mostrar as informações da bandeja de papel e as partes consumíveis, assim como Drum, Fuser, Cartucho de toner.</p> <div data-bbox="722 389 1219 741"><p>The screenshot shows a 'Consumables' window with the following details: 'Toner Usage Remain' is at 3%; 'Drum Usage Remain' is at 85% with a green progress bar. Under 'Manual Tray (Size, Count, Media)', 'A4LEF' has a count of 0 and 'Laser' media. 'Tray 1 (Size, Count, Media)' shows 'Letter LEF' with a count of 250 and 'Plain' media. 'Tray 2 (Size, Count, Media)' shows 'A3' with a count of 125 and 'Plain' media. 'Tray 3' and 'Tray 4' are currently empty. An 'OK' button is at the bottom right.</p></div> <p><b>Janela de consumíveis</b></p>
<p><b>k IP para a impressora compartilhada</b></p>	<p>Clique aqui para entrar no IP para uma impressora compartilhada para obter o status da impressora.</p>



## Definição das Preferências de Monitoramento

Para realizar as definições de monitoramento específicas, clique na aba Definição na janela do Monitor de Estado da Avision.

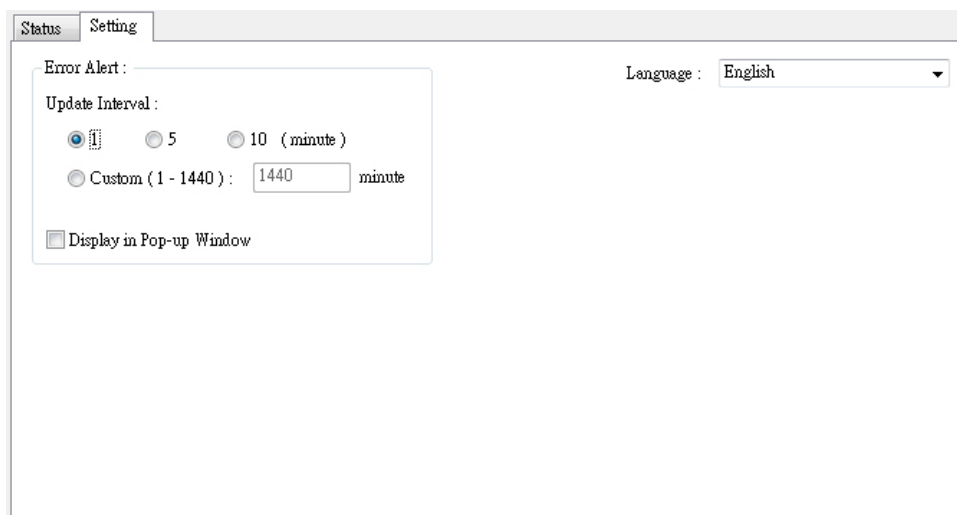

Idioma	Exibe o idioma da janela. Escolha: Inglês, Chinês Tradicional, Chinês Simplificado.
Estado Alerta	
Atualizar Hora	Defina o intervalo para renovar o estado do erro da impressora. Escolha: 1, 5, 10 (minutos), Personalizado (1 ~ 1400 minutos)
Exibir na janela Pop-up	Verifique a caixa [Janela Pop-up] para mostra automaticamente o estado do erro em uma janela pop-up sobre a bandeja do sistema.

## Apagar uma Mensagem de Erro ou um Alerta

Se ocorre um problema durante a operação, uma mensagem de erro ou um alerta será exibido no painel LCD. Além disso, o LED de Erro irá piscar ou acender sólido para indicar um estado de erro ou um alerta. Consulte a tabela a seguir sobre como resolver os problemas.

### Mensagem de Alerta

Mensagem	Descrição ou Solução
Toner baixo (200032).	O toner restante está abaixo de 10%. A máquina ainda pode realizar uma função de impressão ou cópia mesmo com fraca qualidade.
Drum próximo do fim (200043).	O drum restante está abaixo de 10%. Chame o pessoal de serviço para solicitar e substituir o EP.
Toner vazio (200031)	O toner acabou. Substitua com um cartucho de toner novo.
Sem Drum (200041)	Por favor, instale um drum e reinicie o PRINTER.
Drum gasto (200042)	A vida do drum se esgotou. Chame o pessoal de serviço para solicitar e substituir o módulo drum.

## Mensagem de Erro

Códigos e Mensagem de Erro	Possíveis causas ou soluções
<b>Erro do sistema</b>	
Código de serviço: 100111	Reinicie o PRINTER. Se este erro persistir, chame o pessoal de serviço para ajuda.
Erro do módulo de digitalização (000113) Reinicie o PRINTER ou chame o serviço.	Ocorreu um erro inesperado nas partes do scanner. Reinicie o PRINTER ou chame o serviço para substituir as partes do scanner com falha.
Erro do módulo da impressora. Por favor, reinicie o PRINTER ou chame o serviço (205000, 205001, 205101).	Ocorreu um erro inesperado nas partes da impressora. Reinicie o PRINTER ou chame o pessoal do serviço para substituir as partes da impressora com falha.
Erro do módulo de fax (300000). Reinicie o PRINTER ou chame o serviço	A placa de fax não foi instalada ou está danificada. Reinicie o PRINTER ou chame o serviço para substituir a placa de fax.
Erro do motor (000001). Pressione o botão # para apagar ou chame o serviço.	Quando o PRINTER é reinicializado, a inicialização do motor do scanner e impressora falhou. Reinicie o PRINTER.
Erro da lâmpada do scanner (002007). Por favor, feche a tampa da mesa e pressione o botão # para apagar ou chame o serviço.	A lâmpada CIS está danificada ou não está acesa. Chame o pessoal de serviço para substituir a unidade CIS.
O ventilador falhou (200090).	Chame o pessoal de serviço para substituir o ventilador.
A tampa frontal abre (200051).	Por favor, feche a tampa frontal.
A tampa posterior abre (200054).	Por favor, feche a tampa posterior.
Continua o erro de alimentação (200000).	Por favor, abra a tampa frontal para desobstruir o papel e carregar papel na bandeja adequada.

Erro do fusor (201600, 201604~5, 201613, 201615~201618, 201621~201623)	Por favor, reinicie o PRINTER. Se o erro persistir, chame o pessoal de serviço para ajuda.
Por favor, carregue o papel na bandeja manual (200080).	Sem papel na bandeja manual.
Por favor, verifique a bandeja 1 (200003).	Erro de captação. Sem papel, obstrução do papel ou captação com falha na bandeja 1.
Por favor, carregue o papel na bandeja1 (200081)	Bandeja 1 sem papel.
Conflito IP (500000). Por favor, verifique as definições de rede.	Verifique suas definições de rede.
DHCP sem resposta (500002). Por favor, verifique as definições de rede.	Verifique as definições de rede.
Disco flash USB não encontrado.	Insira a unidade flash USB na porta flash USB.
Conexão de disco flash USB com falha. Aborto do trabalho.	Verifique a conexão da unidade flash USB.
PRINTER não pronto. Tente novamente mais tarde.	PRINTER está ocupado com o trabalho atual. Aguarde até que o trabalho atual esteja completo.
Buffer cheio, trabalho abortado.	Memória não é suficiente para processar as imagens digitalizadas.
Buffer cheio Imprima imagens digitalizadas: 1 Cancele o trabalho: 2	Memória não é suficiente para processar as imagens digitalizadas. Pressione [1] para imprimir as primeiras poucas imagens que não excederam o limite da memória ou pressione [2] para cancelar o trabalho.

A reinicialização das definições padrão falhou. Por favor, tente novamente mais tarde.	Reinicialização das definições padrão.
A calibragem do scanner falhou. Por favor, tente novamente mais tarde.	Por favor, tente novamente pressionando o botão Menu e depois escolhendo Sistema>Gestão>Calibragem.
A reinicialização da contagem falhou. Por favor, tente novamente mais tarde.	Por favor, tente novamente pressionando o botão Menu e depois escolhendo Sistema>Gestão>Reinicializar contagem.
A definição falhou. Por favor, tente novamente mais tarde.	A definição das opções do Menu falhou. Verifique sua definição.
A página completa não suporta N em 1	O recurso de página completa não suporta N em 1 (2 em 1 ou 4 em 1).
O zoom personalizado não suporta N em 1	O recurso de Zoom Personalizado não suporta N em 1 (2 em 1 ou 4 em 1).

### **Obstrução de Papel**

Obstrução de papel ADF (002013).

1. Abra a tampa ADF e desobstrua o papel.
2. Feche a tampa ADF.

Obstrução do papel (200301). Por favor, verifique a bandeja manual.

Obstrução do papel (200302, 200324). Por favor, abra a tampa frontal e a bandeja 1 para desobstruir o papel preso.

Obstrução do papel (200325). Por favor, abra a tampa frontal e puxe drum unit para fora para desobstruir o papel preso.

Obstrução do papel (200326). Por favor, abra a tampa frontal e puxe drum unit para fora para desobstruir o papel preso.

Obstrução do papel (200327). Por favor, abra a tampa frontal e puxe drum unit para fora para desobstruir o papel preso.

Obstrução do papel (200328). Por favor, abra a tampa frontal e puxe drum unit para fora para desobstruir o papel preso.

Obstrução do papel (200329). Por favor, abra a tampa frontal e puxe drum unit para fora para desobstruir o papel preso.

Obstrução do papel (200330). Por favor, abra a tampa frontal e a tampa posterior para desobstruir o papel preso.

Obstrução do papel (200331). Por favor, abra a tampa frontal e a tampa posterior para desobstruir o papel preso.

Obstrução do papel (200332). Por favor, abra a tampa frontal e a tampa posterior para desobstruir o papel preso.

Obstrução do papel (200333). Por favor, abra a tampa frontal e a tampa posterior para desobstruir o papel preso.

Obstrução do papel (200334). Por favor, verifique a bandeja dupla e abra a tampa frontal e a tampa posterior para desobstruir o papel preso.

Obstrução do papel (200335). Por favor, verifique a bandeja dupla e abra a tampa frontal e a tampa posterior para desobstruir o papel preso.

**Locais do Papel Obstruído**

Tampa Frontal: Abra a tampa frontal puxando as alças da tampa frontal em ambos os lados, como ilustrado.

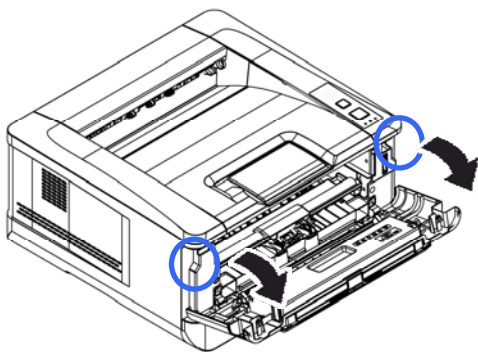

Tampa Posterior: Abra a tampa posterior puxando a alça da tampa posterior, como mostrado.

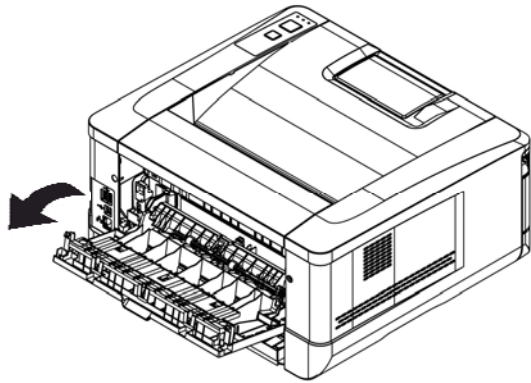

Bandeja dupla: Puxe a bandeja dupla para baixo da tampa posterior da unidade principal.

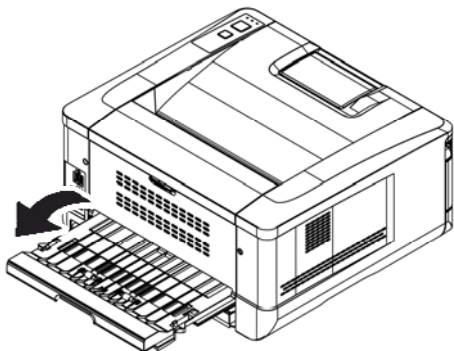

Bandeja manual: Abra a bandeja manual segurando a alça e puxando-a para baixo.

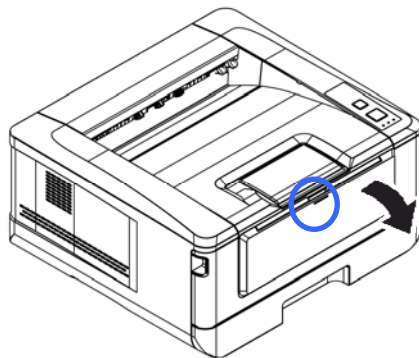

**Fusor:**

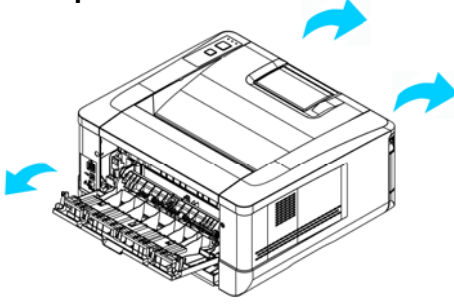
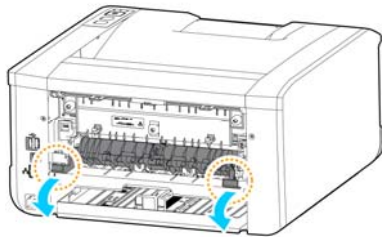
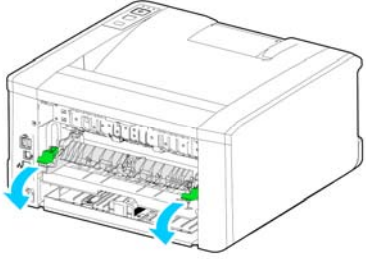
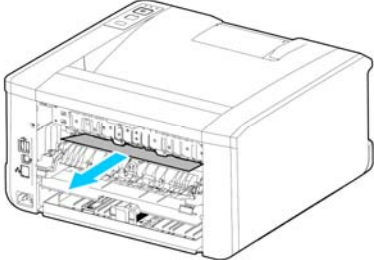
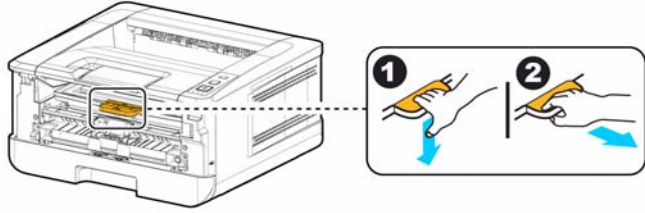
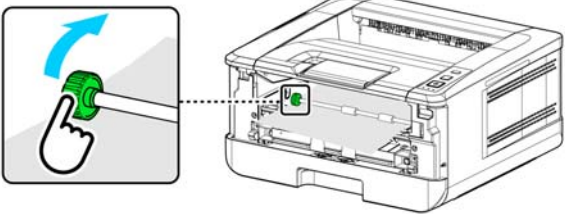

A área em torno do fusor é quente. Para evitar queimaduras, tenha cuidado para não tocar no fusor até que ele esfrie e siga essas etapas para remover o papel obstruído:

<p><b>1.</b> Abra a <b>Tampa Frontal</b> e a <b>Tampa Traseira</b>.</p> 	<p><b>2.</b> Puxe para baixo o <b>Caminho do Fusor</b> conforme indicado.</p> 
<p><b>3.</b> Puxe para baixo o <b>Braço de Liberação</b> em ambos os lados.</p> 	<p><b>4.</b> Devagar, retire o papel obstruído.</p> 
<p><b>5.</b> Se houver dificuldade para tirar o papel obstruído, remova o cartucho de impressora primeiro.</p> 	
<p><b>6.</b> Gire a Roda de Liberação para lentamente retirar o papel obstruído.</p> 	

Códigos e Mensagens de erro		Possíveis causas ou soluções
<b>Erro do sistema</b>		
Erro (Número).	Reinicie o PRINTER. Se este erro persistir, chame o pessoal de serviço para ajuda.	
300100	Impressora API_NVRAM_RW_TEST_FAIL	
300101	Impressora API_NVRAM_WRITE_FAIL	
300102	Impressora API_NVRAM_READ_FAIL	
300200	Erro Flash Impressora	
300201	Impressora FLASH_BLOCK_ERASE_FAILED	
300202	Impressora FLASH_CHIP_ERASE_FAILED	
300203	Impressora FLASH_PROGRAM_FAILED	
201610	Erro LHP Impressora, conexão do cabo LPH com falha.	
201650	Erro tempo de execução impressora.	
201651	Erro firmware.	
201701	Impressora MB NVRAM: erro de leitura	
201702	Impressora MB NVRAM: erro de gravação	
201703	Impressora MB NVRAM: erro de leitura durante comparação	
201704	Impressora MB NVRAM: erro de comparação	
201711	Impressora Drum Unit NVRAM: erro de leitura	
201712	Impressora Drum Unit NVRAM: erro de gravação	
201713	Impressora Drum Unit NVRAM: erro de leitura	
201714	Impressora Drum Unit NVRAM: erro de comparação	
201721	Toner da Impressora NVRAM: erro de leitura	
201722	Toner da Impressora NVRAM: erro de gravação	
201723	Toner da Impressora NVRAM: erro de leitura durante comparação	
201724	Toner da Impressora NVRAM: erro de comparação	
201730	A impressora usa Endereço NVRAM incorreto.	
302651	Rede_INIT_FAIL , inicialização da rede com falha.	

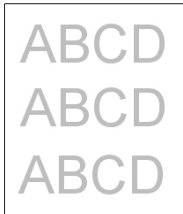

## Resolução de Problemas de Imagem

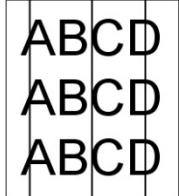
Problema	Exemplo da Imagem	Solução
<b>Ondulações do papel</b>		<ol style="list-style-type: none"> <li>1. Uso de papel de peso padrão: Se você estiver usando papel fino, tente usar papel de peso padrão (80 g/m<sup>2</sup>).</li> <li>2. Use papel com menos umidade: Carregue o papel na bandeja de papel imediatamente depois de removê-lo da embalagem. Vede o papel restante com a embalagem original para mantê-lo afastado da absorção de umidade.</li> </ol>
<b>Impressão clara (página inteira)</b>		<ol style="list-style-type: none"> <li>1. Certifique-se que o cartucho de toner está totalmente instalado.</li> <li>2. Certifique-se que a definição de Economia de Toner está desligado no driver da impressora.</li> <li>3. Tente usar um tipo diferente de papel.</li> <li>4. O cartucho de toner deve estar quase vazio. Substitua o cartucho de toner.</li> </ol>
<b>Impressão clara (página parcial)</b>		<ol style="list-style-type: none"> <li>1. Certifique-se que o cartucho de toner está totalmente instalado.</li> <li>2. O nível de toner deve estar baixo. Substitua o cartucho de toner.</li> <li>3. O papel pode não alcançar as especificações da impressora (por exemplo, o papel está muito úmido ou muito áspero).</li> </ol>
<b>Linhas brancas verticais</b>		Chame o pessoal de serviço para ajuda.
<b>Linhas pretas verticais</b>		Por favor, limpe o carregador EP de acordo com o procedimento descrito neste manual (p.94).

Resolução de Problemas de Imagem

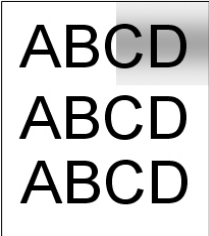
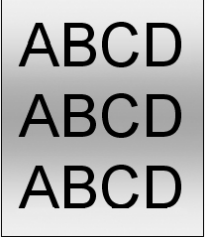
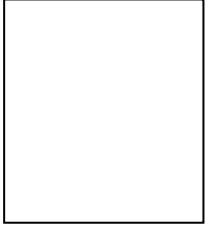
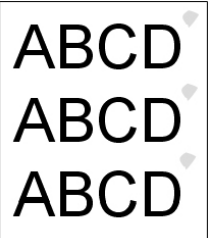
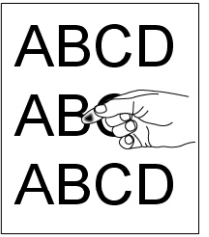
Problema	Exemplo da Imagem	Solução
Plano de fundo sujo (página parcial)		Verifique se o toner não está vazando do cartucho de toner. Se assim for, substitua o cartucho de toner.
Plano de fundo sujo (página inteira)		<ol style="list-style-type: none"> <li>1. O papel pode não alcançar as especificações da impressora (por exemplo, o papel é muito fino).</li> <li>2. Verifique se não há toner suficiente no cartucho de toner. Se não, por favor, substitua o cartucho de toner.</li> <li>3. Chame o pessoal de serviço para ajuda.</li> </ol>
Imprimir página em branco		<ol style="list-style-type: none"> <li>1. Verifique se não há toner suficiente no cartucho de toner. Se não, por favor, substitua o cartucho de toner.</li> <li>2. Se este erro ocorrer de novo, chame o serviço para ajuda.</li> </ol>
Imagem defeituosa de intervalo regular		<ol style="list-style-type: none"> <li>1. Limpe a unidade do tambor com um pano limpo e macio. (p.97)</li> <li>2. Se este erro ocorrer de novo, chame o serviço para ajuda.</li> </ol>
Perda de toner		<ol style="list-style-type: none"> <li>1. Se você observou uma textura mais áspera em um lado do seu papel, tente imprimir no lado mais liso.</li> <li>2. O papel pode não alcançar as especificações da impressora (por exemplo, a superfície do papel não é macio ou o papel é muito espesso).</li> <li>3. Tipo de meio incorreto. Por favor, escolha o tipo de meio apropriado para o seu papel.</li> </ol>

## Suporte Técnico

Se o seu problema ainda existir depois de tentar a solução acima, por favor, contatar nosso suporte técnico.

### Sede

#### **Avision Inc.**

N ° 20, Estrada de Criação I, Ciência Baseado Parque Industrial,  
300 Hsinchu, Taiwan, ROC

TEL: +886 (3) 578-2388

FAX: +886 (3) 577-7017

E-MAIL: [service@avision.com.tw](mailto:service@avision.com.tw)

Web Site: <http://www.avision.com.tw>

### E.U. e Área Canadá

#### **Avision Labs, Inc.**

6815 Ave Mowry., Newark CA 94560, E.U.A.

TEL: +1 (510) 739-2369

FAX: +1 (510) 739-6060

E-MAIL: [support@avision-labs.com](mailto:support@avision-labs.com)

Web Site: <http://www.avision.com>

### China Espaço

#### **Shanghai Technical Support Center**

7A, No.1010, Kaixuan Road, Shanghai 200052 P.R.C.

TEL: +86-21-62816680

FAX: +86-21-62818856

E-MAIL: [sales@avision.net.cn](mailto:sales@avision.net.cn)

Web Site: <http://www.avision.com.cn>

### Espaço Europa

#### **Avision Europe GmbH**

Bischofstr. 101 D-47809 Krefeld Alemanha

TEL: +49-2151-56981-40

FAX: +49-2151-56981-42

E-MAIL: [info@avision-europe.com](mailto:info@avision-europe.com)

Web Site: <http://www.avision.de>

### Espaço Brasil

#### **Avision Brasil Ltda.**

Avenida Jabaquara, 2958 - Cj. 75 - Mirandópolis –

CEP: 04046-500 - São Paulo, Brasil

TEL: +55-11-2925-5025

E-MAIL: [suporte@avision.com.br](mailto:suporte@avision.com.br)

Web Site: <http://www.avision.com.br>

## 9. Especificações

Todas as especificações estão sujeitas a mudanças sem aviso prévio.

General (Geral)		
Número modelo regulamentar	AP30xyzzz(x=0~9,A~Z; y=1/2; zzz=A/D/em branco, P/em branco, F/em branco)	
Processador	300MHz ARM9MP (fabricado no SOC)	
Memória	128M DDR2 SDRAM	
Tamanho meio máx.	Tamanho Ofício	
Resolução	600 × 600 dpi	
Velocidade de impressão	30 ppm	
Tempo primeira impressão	< 11 segundos (A4 SEF, bandeja padrão)	
Tempo de aquecimento	< 25 segundos	
Volume de impressão recomendado mensalmente	1.500 páginas	
Maximum monthly print duty cycle (Ciclo de trabalho de impressão máximo mensalmente)	15.000 páginas	
Bandeja manual	Capacidade de papel	10 páginas (70 g/m <sup>2</sup> papel comum)
	Tamanho do papel	A4, A5, A6, B5, B6, Carta, Ofício tamanho personalizado: 76.4 x 127 ~ 216 x 356 mm
	Peso do papel	60~163 g/m <sup>2</sup> (16~43 lbs)
Bandeja 1	Capacidade de papel	250 páginas (70 g/m <sup>2</sup> papel comum)
	Tamanho do papel	A4, A5, A6, B5, B6, Carta, Ofício tamanho personalizado: 76.4 x 127 ~ 216 x 356 mm
	Peso do papel	60~105 g/m <sup>2</sup> (16~28 lbs)
Saída do papel	Saída superior	

<b>Capacidade de saída do papel</b>		150 páginas
<b>Unidade de impressão dupla</b>		Incorporada
<b>Impressão dupla</b>	<b>Tamanho do papel</b>	A4, B5, Letter (Carta)
	<b>Peso do papel</b>	60~105 g/m <sup>2</sup> (16~28 lbs)
<b>Conectividade</b>		USB2.0 , 10/100Mbps Ethernet
<b>Idioma da impressora</b>		GDI
<b>Sistema Operacional suportado</b>		Windows XP, Windows 7, Windows 8, Windows 10
<b>Dimensão (LxPxA)</b>		404 x 380 x 204 mm (15.9 x 14.9 x 8 in.)
<b>Peso</b>		8.5 kg (18.73 lb.)
<b>Fonte de alimentação</b>		100~120Vca, 60Hz, 12A O 220~240Vca, 50/60Hz, 6.5A
<b>Consumo de força</b>		< 1.5kw
<b>Ambiente Operacional</b>	<b>Temperatura</b>	10°C~32°C
	<b>Umidade</b>	15%~80% (sem condensação)
<b>Product Lifecycle (Ciclo de vida do produto)</b>		
<b>Vida da impressora</b>		5 anos ou 60.000 páginas
<b>Cartucho de toner</b>		3.000 páginas (ISO19752)
<b>Drum Unit (Unidade do Tambor)</b>		12.000 páginas
<b>Fuser (Fusor)</b>		60.000 páginas

**Wi-Fi Spec.**

Model: GWF-7A05

Standard	IEEE 802.11 b/g/n standards compliant	
Wireless LAN	1T1R Mode	
Frequency Range	2.412 ~ 2.483GHz ( subject to local regulations)	
Number of Selectable Channels	802.11n: 20MHz/40MHz	
	802.11b/g:	13 channels
Data Rate	802.11n: up to 150Mbps	
	802.11b: DSSS 11Mbps	
	802.11g: OFDM 54Mbps	
Transmit Power(EIRP)	802.11b: 18dBm +/-1dB	
	802.11g: 15dBm +/-1dB	
	802.11n: 14dBm +/-1dB	
Security	64/128-Bit WEP Key, WPA(TKIP with IEEE802.1x), WPA2(AES with 802.1x), AES	