

A4 Impressora Multifuncional

Manual do Usuário

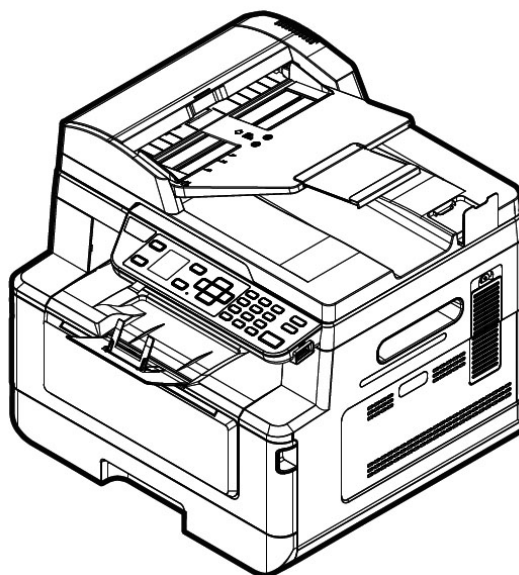

Avision Inc.

Marcas Registradas

Microsoft E.U. é uma marca registrada da Microsoft Corporation.

Windows 7, Windows 8 e Windows 10 são marcas comerciais ou marcas registradas da Microsoft Corporation nos Estados Unidos e/ou outros países.

ENERGY STAR[®] ea marca ENERGY STAR são marcas registradas nos Estados Unidos.

Outras marcas e nomes de produtos são marcas comerciais ou marcas registradas de seus respectivos detentores.

Copyright

Todos os direitos reservados. Nenhuma parte desta publicação pode ser reproduzida, transmitida, transcrita, armazenada em um sistema de recuperação ou traduzida para qualquer idioma ou linguagem de computador, em qualquer forma ou por qualquer meio, eletrônico, mecânico, magnético, óptico, químico, manual ou, sem a prévia autorização por escrito da Avision Inc.

Os materiais digitalizados através deste produto podem estar protegidos por leis e regulamentos governamentais, tais como as leis de copyright, o cliente é o único responsável pelo cumprimento de todas essas leis e regulamentos.

Garantia

As informações contidas neste documento estão sujeitas a alterações sem aviso prévio.

Avision não faz nenhuma garantia de qualquer tipo com relação a este material, incluindo, mas não se limitando a garantias implícitas de adequação a uma finalidade específica.

Avision não será responsável por erros contidos neste documento nem por danos acidentais ou conseqüentes relacionados com o fornecimento, desempenho ou utilização deste material.

Declaração de Cumprimento das Normas da Comissão Federal de Comunicações (FCC - EUA) Parte 15

Este equipamento foi testado e obedece aos limites para dispositivo digital Classe B, conforme a Parte 15 das Regras FCC. Estes limites são definidos para prover uma proteção razoável contra interferências prejudiciais a uma instalação residencial. Este equipamento gera, usa e pode irradiar sinais na frequência de rádio, e se não for instalado e usado de acordo com o manual de instruções, pode causar interferência prejudicial às comunicações de rádio. Contudo, não há garantias de que não ocorrerá interferência em alguma instalação em particular. Se este equipamento causar interferência prejudicial à recepção de rádio ou televisão, o que pode ser observado ao ligar e desligar o equipamento, o usuário deverá tentar corrigir a interferência através de uma ou mais das seguintes medidas:

- Reorientar ou relocar a antena receptora.
- Aumentar a distância entre o equipamento e o receptor.
- Conectar o equipamento a uma tomada de corrente em um circuito diferente daquele em que o receptor está conectado.
- Consultar o revendedor ou um técnico especializado em rádio/TV para obter ajuda.



Aviso Regulatório da União Européia

Produtos contendo a marcação CE estão em conformidade com as seguintes Diretrizes da União Européia:

- Diretriz de Baixa Voltagem 2014/35/EC
- Diretriz EMC 2014/30/EC
- Restrição ao uso de certas substâncias perigosas (RoHS) Diretiva 2011/65/EU
- RED (A directiva relativa aos equipamentos de rádio) Directiva (2014/53/EC)

Este produto atende aos limites Classe B de EN55022, EN55024, requisitos de segurança do EN 60950 e EN 50581 requisitos RoHS.

*Este aparelho é certificado como um produto a Laser Classe 1. Isto significa que este aparelho não produz radiação a laser perigosa.

Eliminação de resíduos de equipamentos de forma adequada



Este símbolo no produto ou na embalagem indica que o produto não pode ser eliminado com o lixo doméstico. Em vez disso, devem ser enviados para instalações adequadas para a recuperação e reciclagem em um esforço para proteger a saúde humana e o ambiente. Para obter mais informações sobre onde você pode entregar o seu equipamento para reciclagem, entre em contato com seu escritório local, o serviço de coleta de resíduos ou a loja onde adquiriu o produto.

Informações de Segurança

Quando usar este equipamento, as seguintes precauções de segurança devem sempre ser seguidas.

Segurança durante a operação

Neste manual, os seguintes símbolos importantes são usados:



ATENÇÃO:

Indica situações potencialmente perigosas, das quais se as instruções não forem seguidas, podem resultar em morte ou graves lesões.



CUIDADO:

Indica situações potencialmente perigosas, das quais se as instruções não forem seguidas, podem resultar em lesões menores ou moderadas ou danos à propriedade.

Importante:

Indica restrições e requisitos operacionais. Por favor, leia e siga estas instruções para garantir uma operação adequada e para evitar danos na máquina.

Obs.:

Indica posteriores explicações ou esclarecimentos. É altamente recomendável lê-las.

⚠ ATENÇÃO:

Para evitar incêndio ou choque elétrico perigosos, não remova qualquer cobertura ou parafusos além daqueles especificados neste manual.

⚠ CUIDADO:

- ✓ Para reduzir o risco de incêndio, use apenas cabos de alimentação para telecomunicações nº 26AWG ou maiores.
- ✓ Desconecte a tomada segurando a mesma, não o cabo.

Aviso

Importante

- Não faça cópias de qualquer item para o qual a cópia é proibida por lei.
- A cópia dos seguintes itens é normalmente proibida pela lei local:
Contas bancárias, selos fiscais, obrigações, certificados de ações, cheques administrativos, cheques;

Os símbolos a seguir indicam que a seção relacionada inclui avisos de segurança. Pontos específicos de atenção são indicados dentro do símbolo.



[Aviso geral]



[Aviso de alta temperatura]



[Aviso de perigo de choque elétrico]

Os símbolos a seguir indicam que a seção relacionada inclui informações sobre ações proibidas. As especificidades da ação proibida são indicadas dentro do símbolo.



[Aviso de ação proibida]



[Desmontagem proibida]

Os símbolos a seguir indicam que a seção relacionada inclui informações sobre ações que devem ser executadas. Detalhes da ação necessária são indicados dentro do símbolo.



[Alerta da ação requerida]





[Remova o plugue da tomada]

Installation and the Operating Environment







ATENÇÃO

Não instale o equipamento perto de luz solar direta, aquecimento ou unidades de ar condicionado. Luz solar direta ou alta temperatura podem danificar a máquina.	
Não instale o equipamento em um local úmido ou empoeirado. Se poeira ou poeira aderir ao plugue de energia, limpe o plugue para evitar incêndio ou choque elétrico.	
Mantenha o orifício de ventilação na parte traseira da impressora a pelo menos 10 cm de distância da parede para evitar superaquecimento e incêndio.	
Não armazene os cabos nos seguintes locais: <ul style="list-style-type: none">• ao ar livre	

<ul style="list-style-type: none"> • Perto de sujeira excessiva ou poeira, água ou fontes de calor • Em locais sujeitos a choques, vibrações, alta temperatura ou umidade, luz solar direta, fontes de luz fortes ou mudanças rápidas de temperatura ou umidade 	
Coloque o equipamento firmemente em uma superfície plana e plana. Superfícies inclinadas ou irregulares podem causar problemas mecânicos ou de alimentação de papel.	
Não coloque o dispositivo em tabelas de rack ou aslope. Não coloque o dispositivo em superfícies instáveis. O dispositivo pode cair e isso pode resultar em ferimentos.	
Coloque o dispositivo perto o suficiente do computador para que o cabo de interface possa ser acessado facilmente entre o dispositivo e o computador.	
Não coloque uma xícara de café, vaso ou outro recipiente cheio de líquido na máquina. O derramamento pode danificar as peças elétricas e o isolamento da máquina.	
Faça bom uso do papel reciclado durante a impressão.	







CUIDADO

Coloque o dispositivo em uma área independente e bem ventilada.	
Coloque o dispositivo em um local com boas condições ambientais. Operar a máquina além da temperatura e umidade recomendadas pode causar um incêndio elétrico.	
Não coloque objetos pesados sobre a unidade. Isso pode causar desequilíbrio e o dispositivo pode cair. Isso pode resultar em ferimentos.	
Não coloque o dispositivo em qualquer posição que possa obstruir a saída da unidade, pois isso pode causar atolamentos de papel.	

Safety Information During Operation







ATENÇÃO

Para evitar incêndios, não use sprays inflamáveis perto da máquina.	
Nunca tente abrir qualquer cobertura fixa. Caso contrário, há perigo de choque elétrico, incêndio e raio laser e pode causar cegueira.	
Nunca desmonte, modifique ou tente reparar o dispositivo ou a opção de dispositivo sozinho, exceto conforme especificamente explicado na documentação do dispositivo. Isso pode causar incêndio, choque elétrico ou ferimentos.	
Não tente alterar a máquina ou suas partes. Evite o contato com a parte de alta tensão interna ou com o feixe de luz do laser, pois isso pode causar choque elétrico ou cegueira.	



<p>Se este produto ficar excessivamente quente ou emitir fumaça, ou um odor ou ruído incomum, desligue imediatamente a chave liga / desliga, desconecte o cabo de alimentação da tomada elétrica e entre em contato com o representante de serviços autorizado. Se você continuar a usá-lo como está, pode ocorrer um incêndio ou choque elétrico.</p>	
<p>Tome cuidado para não deixar cliques de papel, grampos ou quaisquer outros objetos metálicos na máquina.</p>	
<p>O interior deste produto possui áreas sujeitas a altas temperaturas, que podem causar queimaduras. Ao verificar a parte interna da unidade quanto a defeitos, como alimentação incorreta de papel, não toque nos locais (ao redor da unidade de fusão, etc.) indicados por um "Cuidado! Etiqueta de advertência "Superfície quente".</p>	
<p>Em condições normais, as pequenas quantidades de gás ozônio produzidas pela máquina são inofensivas. No entanto, se a máquina for utilizada por um longo período de tempo ou dentro de uma pequena sala, certifique-se de que a área esteja adequadamente ventilada. Ventile também a sala se notar que a máquina cheira após um período de uso frequente ou prolongado.</p>	
<p>Não tente remover as tampas e painéis que foram fixados ao produto. Alguns produtos possuem uma peça de alta voltagem ou uma fonte de feixe LSU no interior que pode causar choque elétrico ou cegueira.</p>	
<p>Não modifique este produto, pois isso pode resultar em incêndio, choque elétrico ou avaria. Se o produto empregar uma cabeça de impressão LSU, a fonte do feixe LSU poderá causar cegueira.</p>	
<p>Se este produto tiver caído ou sua tampa estiver danificada, desligue-o imediatamente, desconecte o cabo de alimentação da tomada elétrica e chame seu representante de serviço autorizado. Se você continuar a usá-lo como está, pode ocorrer um incêndio ou choque elétrico.</p>	
<p>Tome medidas de emergência apropriadas quando ocorrerem as seguintes condições</p> <ul style="list-style-type: none"> ● Quando o toner entrar em contato com seus olhos, lave-os com água até que seus olhos não estejam doloridos. Se a situação for séria, peça um médico para tratamento. ● Quando o toner entrar em contacto com a pele, lave-a com sabão e lave-a. ● Quando você estiver na entrada de toner, deixe o local de poeira imediatamente e enxágue com água em abundância. ● Quando o toner estiver no abdômen, cuspa e consulte um médico. 	
<p>Não use o dispositivo com as mãos molhadas.</p>	
<p>Desconecte o dispositivo e o cabo USB e consulte os serviços de um técnico qualificado sob as seguintes condições:</p> <ul style="list-style-type: none"> ● O líquido entrou no dispositivo. ● O objeto entrou no dispositivo. ● O dispositivo foi derrubado ou a caixa foi danificada. ● O dispositivo não funciona normalmente (ou seja, aparência de fumaça, cheiro estranho, ruído estranho, etc.) ou exibe uma alteração distinta no desempenho. 	

 **CUIDADO**



Quando houver congestionamento de papel dentro da máquina, certifique-se de removê-la completamente. O papel restante na máquina pode causar um incêndio. Quando o papel estiver preso a uma área invisível ou difícil de ver, não o remova à força para evitar ferimentos e entre em contato com o pessoal de serviço ou revendedor para obter ajuda.	
A temperatura dentro da máquina pode estar muito quente. Quando o papel encravar, anote as etiquetas de aviso e não toque nele para evitar queimaduras. Recomenda-se limpar o atolamento depois que a máquina tiver esfriado.	
Ao eliminar atolamentos de papel, consulte as instruções neste manual.	
Ao usar um grande número de cópias da máquina por um longo período, mantenha o fluxo de ar interno. Caso contrário, você pode sentir dor de cabeça	
Desconecte o cabo de alimentação e o cabo USB do dispositivo antes de limpá-lo.	

About the Consumables

 **ATENÇÃO**







Não desembale os consumíveis e armazene os consumíveis da máquina em qualquer um desses locais: <ul style="list-style-type: none">• ao ar livre• Perto de sujeira excessiva ou poeira, água ou fontes de calor.• Em locais sujeitos a choques, vibrações, alta temperatura ou umidade, luz solar direta, fontes de luz fortes ou mudanças rápidas de temperatura ou umidade.	
Não jogue o cartucho de toner no fogo. Depois que o toner restante no cadinho entrar em contato com o fogo, o pó poderá explodir e causar ferimentos pessoais.	

 **CUIDADO**



Não descarte os cartuchos de toner descartados. Coloque os cartuchos de toner usado nos sacos de plástico fornecidos e devolva-os ao revendedor ou ao pessoal de serviço. (Para os locais de atendimento ao cliente da empresa, consulte nosso site.). Este último reciclará o cartucho de toner usado de acordo com os regulamentos relevantes.	
Os consumíveis usados devem ser descartados adequadamente e de acordo com os regulamentos ambientais locais, ou descartados pelo revendedor designado da empresa.	

Informações de segurança Ao usar o cabo de alimentação e o cabo USB

ATENÇÃO

Conecte o cabo de força firmemente na tomada. Não toque nos pinos do plugue do cabo de alimentação com nenhum objeto de metal, pois eles podem tocar pontos de tensão perigosos ou curto-circuito. Isso pode causar incêndio, choque elétrico ou ferimentos.	
Não fazer isso pode resultar em incêndio ou choque elétrico. Antes de desconectar o plugue, desligue a máquina. Certifique-se de que suas mãos estejam secas. Segure o próprio plugue, não o cabo, ao desconectá-lo do receptáculo.	
Não compartilhe a energia com outros dispositivos de alta potência, pois isso pode resultar em incêndio ou choque elétrico.	
Não use cabos de extensão, pois isso pode resultar em incêndio ou choque elétrico.	
Sempre use a fonte de energia AC correta. Para transporte e manuseio futuros, guarde todos os materiais de embalagem para este produto.	
Use apenas o cabo USB que acompanha o dispositivo e evite abrasões, cortes, desgaste, cravamento e dobras. O uso de qualquer outro cabo USB pode causar incêndio, choque elétrico ou ferimentos.	
Não armazene os cabos nos seguintes locais: <ul style="list-style-type: none"> • ao ar livre • Perto de sujeira excessiva ou poeira, água ou fontes de calor • Em locais sujeitos a choques, vibrações, alta temperatura ou umidade, luz solar direta, fontes de luz fortes ou mudanças rápidas de temperatura ou umidade 	
Mantenha o cabo USB fornecido, etc., em um local fora do alcance de crianças, para evitar o risco de ferimentos.	
Por favor, coloque os materiais de embalagem, tais como os sacos de plástico fornecidos em um lugar que as crianças não podem obter ou descartá-los para evitar o risco de sufocamento.	

CUIDADO

Se você não estiver usando o dispositivo por um longo tempo, remova o cabo USB do conector.	
Este produto tem um modo de economia de energia e um modo de espera. O estado de energia zero pode ser alcançado somente quando o produto é conectado sem qualquer potência de entrada externa.	
Pelo menos a cada ano, desconecte o cabo de alimentação da tomada elétrica para verificar se o cabo de alimentação está exposto, danificado, rachado, amolgado, quente, deformação do pino ou marcas de queimaduras. Se essas condições existirem, não use o cabo de alimentação novamente e entre em contato com o pessoal de serviço autorizado ou com o revendedor.	
Certifique-se de que o cabo de alimentação esteja conectado a uma tomada elétrica aterrada, caso contrário, poderá causar incêndio ou choque elétrico.	

Certifique-se de conectar totalmente o cabo de alimentação a uma tomada de parede. A falha na inserção completa pode causar conexões instáveis e acúmulo de calor, criando uma condição insegura.	
Ao desconectar o cabo de alimentação da tomada, certifique-se de puxar o plugue, não o cabo de alimentação, pois isso pode danificar o cabo de alimentação e causar um incêndio ou choque elétrico.	
Para reparar a máquina, certifique-se de desconectar o cabo de alimentação da tomada da parede.	
Certifique-se de que o cabo de alimentação esteja firmemente seguro e não tropeçará.	

Instruções de segurança

Esta impressora é uma impressora por páginas que é operada através de uma cabeça de impressão a LPH (LED Print Head). Não existe a possibilidade de perigo na cabeça de impressão a LPH, já que a impressora é operada de acordo com as instruções neste manual. Como a radiação emitida pela cabeça de impressão a LPH é completamente confinada dentro de coberturas externas e alojamentos de proteção, os feixes LPH não podem escapar da máquina durante qualquer fase de operação do usuário.

<p>Modelo: GWF-7A05</p>  <p>Agência Nacional de Telecomunicações 03018-16-03584</p>
<p>"Este equipamento opera em caráter secundário, isto é, não tem direito a proteção contra interferência prejudicial, mesmo de estações do mesmo tipo, e não pode causar interferência a sistemas operando em caráter primário."</p>

Resolução nº 303/533 – SAR – ANATEL

Este produto está homologado pela Anatel, de acordo com os procedimentos regulamentados pela Resolução 242/200 e atende aos requisitos técnicos aplicados, incluindo os limites de exposição da Taxa de Absorção Específica referente a campos elétricos, magnéticos e eletromagnéticos de radiofrequência, de acordo com as Resoluções nº 303/2002 e 533/2009.

1. Visão geral

Introdução

Parabéns pela sua compra do MFP da Avision. Este produto MFP é um dos mais inovadores da Avision que integra as funções de digitalizar, copiar, imprimir, e e-mail em uma unidade. O produto suporta o tamanho do documento até o tamanho oficial.

Além disso, através da porta de rede na parte posterior da máquina, o produto é capaz de funcionar como uma impressora de rede. Através da tela colorida LCD e do painel de controle fácil de usar, fazer cópias é fácil, assim como você normalmente faz em uma copiadora comum.

- **Alimentador automático de documentos:** O alimentador automático de documentos permite a digitalização de 1 lado e cópia para documentos com multi-páginas.
- **Wi-Fi :** Se o seu modelo vem com um módulo Wi-Fi, o produto permite que você conecte o seu computador através da conexão sem fio. E mais, se você instalou um App MB nos seus dispositivos móveis, o produto permite que você digitalize e receba imagens digitalizadas de um dispositivo móvel.

Recursos

Vários recursos avançados de cópia

O produto é criado com vários recursos avançados de cópia, que incluem cópia de cartão ID, economia de papel para copiar um documento de multi-páginas em uma única folha, etc.

Impressão:

Quando o produto é conectado a um computador através da interface USB ou uma porta de rede, ele é capaz de realizar uma impressão de 2 lados através de um computador na rede.

Digitalização para e-mail, USB, FTP ou CIFS

O produto oferece uma tecnologia de entrega de documentos sem precedentes, transmitindo documentos de papel eletronicamente pela Internet a vários destinos incluindo endereços de e-mail, memória de MFP, uma unidade flash USB (suporta partições do tipo FAT16/FAT32), servidores ftp ou computadores de terceiros na rede. A nova maneira de distribuir documentos é mais rápida, com custos mais efetivos e seguros do que qualquer método tradicional como correspondência ou pelo correio.

Digitalização:

Quando o produto é conectado a um computador e o driver do scanner estiver instalado em um computador conectado através da porta USB, ele pode ser usado como um scanner completo para capturar fotos ou documentos em seu computador.

Gestão do Dispositivo Remoto através da Página da Web incorporada

O produto fornece uma página da web incorporada para deixar que o administrador do sistema monitore remotamente o produto gerindo uma agenda de endereços, verificando o estado dos suprimentos do cartucho de toner.

Visão Externa

Visão Frontal

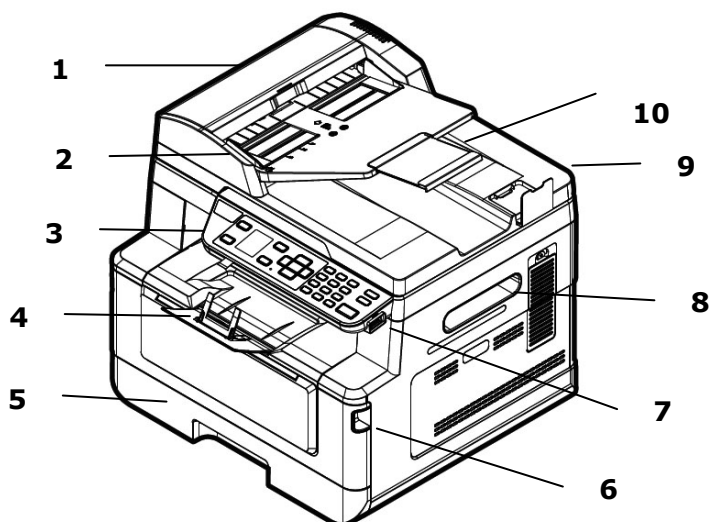

1. Alimentador Automático de Documentos	6. Alça da tampa frontal
2. Guia de papel	7. Porta USB (Unidade Flash USB, FAT16/FAT32)
3. Painel de controle	8. Alça da tampa lateral
4. Limitador de papel	9. Tampa do documento
5. Bandeja de papel principal	10. Extensão

Visão Posterior

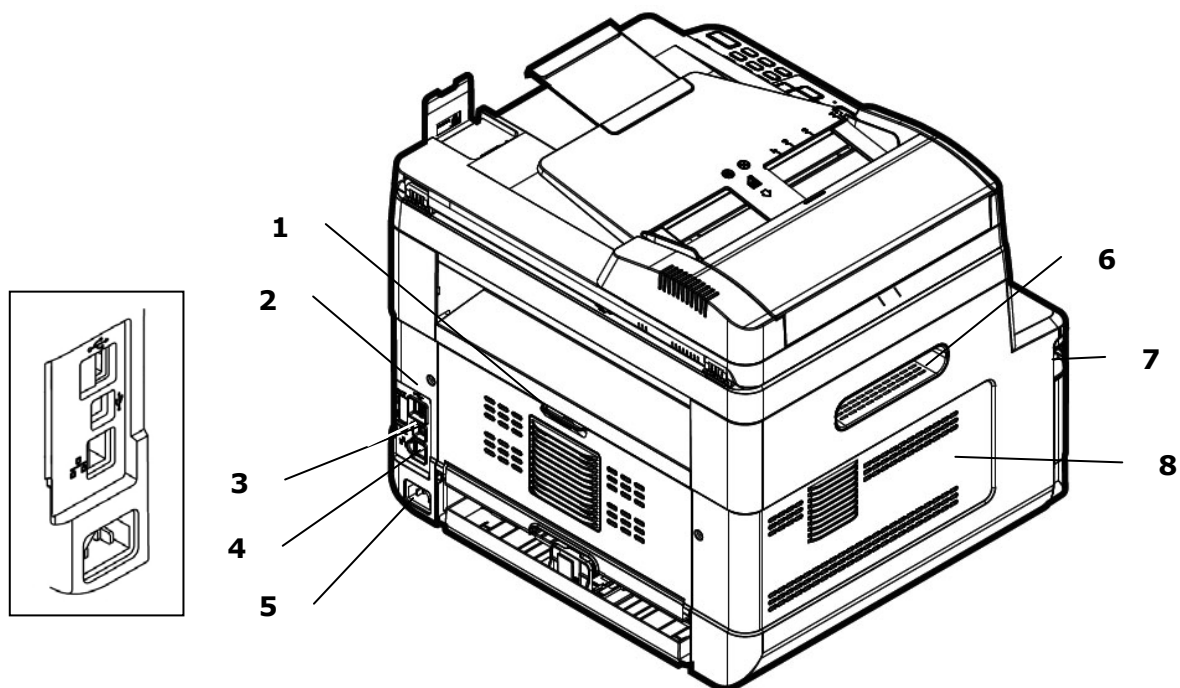

1. Alça da Tampa Posterior	5. Tomada elétrica
2. Porta USB (Tipo A)	6. Alça da tampa lateral
3. Porta USB (Tipo B, para PC)	7. Alça da tampa frontal
4. Porta de Rede	8. Tampa lateral

Conteúdo do Pacote

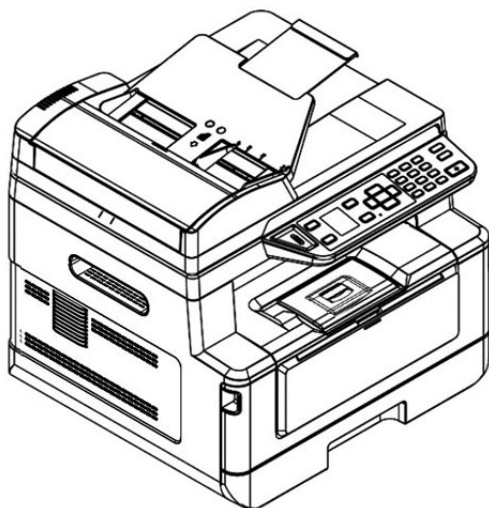

Unidade Principal



CD-ROM (Incluindo Driver e Manual do Usuário)

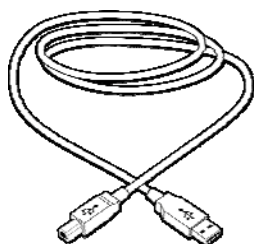

Cabo USB

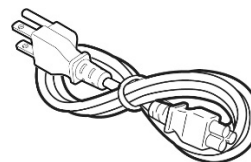

Cabo de alimentação

Painel de controle

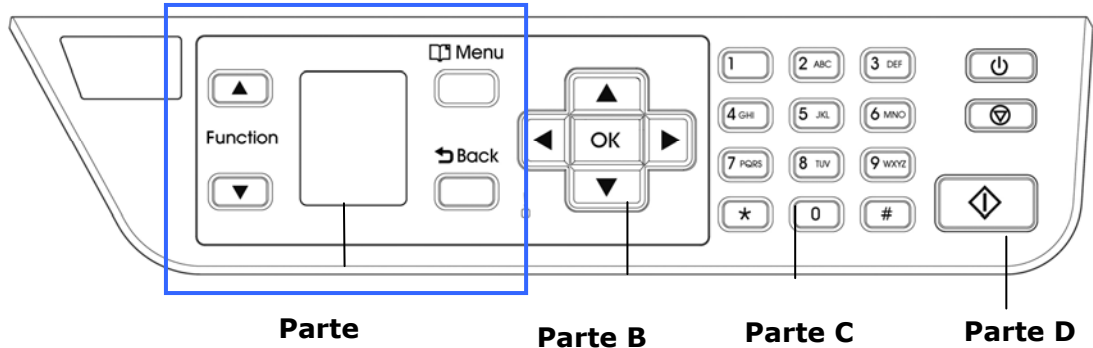

Parte A:

Function ▲/▼	Usado para escolher um modo de trabalho.
LCD screen (Tela LCD)	Usado para exibir informações e fornecer o acesso às funções do produto.
Menu(Menu)	Usado para entrar no modo Menu.
Back (Voltar) ↶	Usado para voltar ao nível anterior.

Parte B: Teclas de Função

◀	<ul style="list-style-type: none">• Usado para rolar para baixo através da seleção do menu.• Usado para excluir o texto enquanto insere um texto.
▶	<ul style="list-style-type: none">• Usado para rolar para a frente através da seleção do menu.• Usado para adicionar um espaço da direita enquanto insere um texto.
OK	Usado para confirmar a seleção no modo Menu.
▲ / ▼	Usado para exibir ou selecionar uma opção.
Luz do LED	Usada para indicar o estado da máquina.

Parte C: Teclado Numérico/Caracteres

Usado para inserir a quantidade de cópias.

Parte D: Botão Start (Iniciar) & Outros Botões

Usado para escolher o botão Start (Iniciar) para realizar a função de cópia, digitalização, e-mail ou arquivamento.





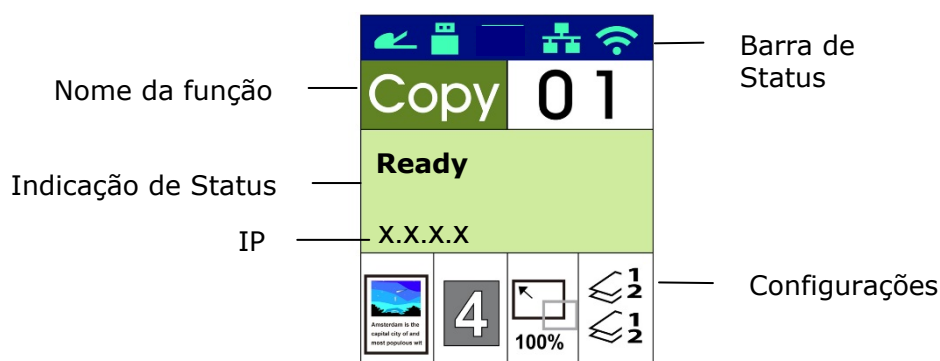















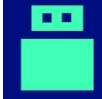







Power (força): Pressione para ligar a máquina.
Stop/Cancel (Parar/Cancelar): Pressione para pausar um trabalho atual.
Start (Iniciar): Pressione para iniciar uma cópia, digitalização.

Tela de LCD e Barra de Status



Barra de Status

Ícone	Nome	Cor da Luz de LED / Indicação de Status	
	Modo Wi-Fi		Um ícone verde indica conexão bem-sucedida
			Um ícone cinza indica a obtenção de IP
		Sem Exibição	Nenhum dongle USB Wi-Fi
	Modo AP Wi-Fi		Um ícone verde indica conexão bem-sucedida
			Um ícone cinza indica a obtenção de IP
		Sem Exibição	Nenhum dongle USB Wi-Fi

	<p>Modo Ethernet</p>	<table border="1"> <tr> <td data-bbox="687 203 826 315">  </td> <td data-bbox="826 203 1374 315"> <p>Um ícone verde indica conexão bem-sucedida</p> </td> </tr> <tr> <td data-bbox="687 315 826 416">  </td> <td data-bbox="826 315 1374 416"> <p>Um ícone cinza indica que não há conexão do cabo de rede com fio.</p> </td> </tr> <tr> <td data-bbox="687 416 826 577">  </td> <td data-bbox="826 416 1374 577"> <p>Um endereço IP automático foi cedido ao dispositivo já que o servidor DHCP não está funcionando. A conexão de rede ainda é limitada apenas à Rede de Área Local (LAN).</p> </td> </tr> </table>		<p>Um ícone verde indica conexão bem-sucedida</p>		<p>Um ícone cinza indica que não há conexão do cabo de rede com fio.</p>		<p>Um endereço IP automático foi cedido ao dispositivo já que o servidor DHCP não está funcionando. A conexão de rede ainda é limitada apenas à Rede de Área Local (LAN).</p>
	<p>Um ícone verde indica conexão bem-sucedida</p>							
	<p>Um ícone cinza indica que não há conexão do cabo de rede com fio.</p>							
	<p>Um endereço IP automático foi cedido ao dispositivo já que o servidor DHCP não está funcionando. A conexão de rede ainda é limitada apenas à Rede de Área Local (LAN).</p>							
	<p>Modo USB</p>	<table border="1"> <tr> <td data-bbox="687 604 826 716">  </td> <td data-bbox="826 604 1374 716"> <p>Um ícone verde indica conexão bem-sucedida</p> </td> </tr> <tr> <td data-bbox="687 716 826 817">  </td> <td data-bbox="826 716 1374 817"> <p>Um ícone cinza indica que não há conexão.</p> </td> </tr> </table>		<p>Um ícone verde indica conexão bem-sucedida</p>		<p>Um ícone cinza indica que não há conexão.</p>		
	<p>Um ícone verde indica conexão bem-sucedida</p>							
	<p>Um ícone cinza indica que não há conexão.</p>							
	<p>Modo Alimentador Automático de Documentos</p>	<table border="1"> <tr> <td data-bbox="687 842 826 1010">  </td> <td data-bbox="826 842 1374 1010"> <p>Um ícone verde indica que há papel no Alimentador Automático de Documentos.</p> </td> </tr> <tr> <td data-bbox="687 1010 826 1155">  </td> <td data-bbox="826 1010 1374 1155"> <p>Um ícone branco indica que não há papel no Alimentador Automático de Documentos.</p> </td> </tr> <tr> <td data-bbox="687 1155 826 1249">  </td> <td data-bbox="826 1155 1374 1249"> <p>Um ícone cinza indica que não há conexão.</p> </td> </tr> </table>		<p>Um ícone verde indica que há papel no Alimentador Automático de Documentos.</p>		<p>Um ícone branco indica que não há papel no Alimentador Automático de Documentos.</p>		<p>Um ícone cinza indica que não há conexão.</p>
	<p>Um ícone verde indica que há papel no Alimentador Automático de Documentos.</p>							
	<p>Um ícone branco indica que não há papel no Alimentador Automático de Documentos.</p>							
	<p>Um ícone cinza indica que não há conexão.</p>							
	<p>Temperatura alta</p>	<p>A temperatura dentro da impressora está muito alta. Cada impressão na parte traseira será interrompida por 6 segundos e depois continuada a impressão.</p> <p>Após a máquina ter ficado inativa por 30 minutos e a temperatura ter diminuído para graus normais, o ícone [Alta temperatura] desaparecerá.</p>						

2. Instalação da Sua Máquina

Precauções

- Não instale o equipamento perto de unidades de calor ou de ar condicionado.
- Não instale o equipamento em locais úmidos ou empoeirados.
- Coloque o equipamento em uma área separada com boa ventilação.
- O equipamento é equipado com ambos os modos economia de energia e modo em espera.

O equipamento não pode alcançar o estado de consumo de energia zero até que seja conectado a alguma fonte de alimentação externa.

- Certifique-se de usar a fonte de alimentação CA correta.
- Guarde a caixa e os materiais de embalagem para fins de envio.

Espaço Operacional

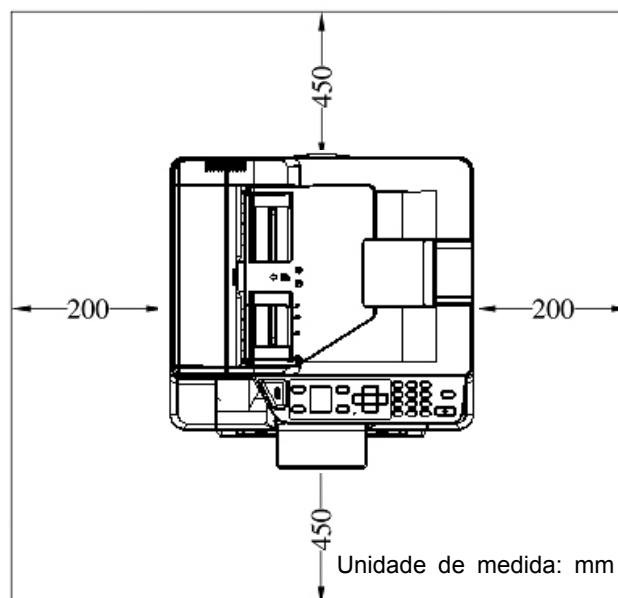

Dimensão (LxPxA): 404 x 380 x 366 mm

Removendo os Materiais de Embalagem

Remova os materiais de embalagem, incluindo sacos plásticos e fitas para o produto.

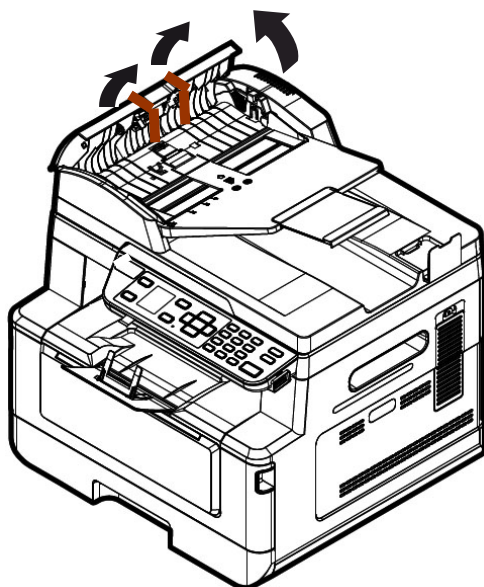
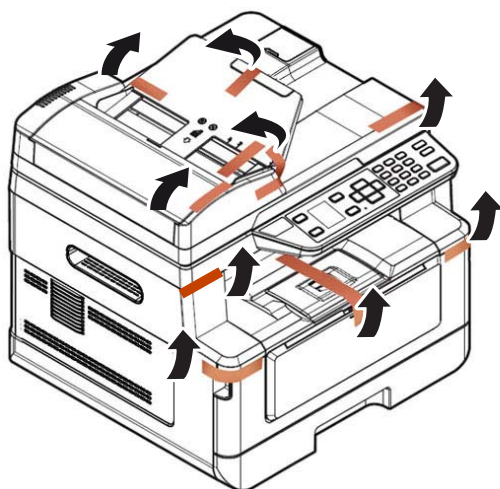

Removendo os materiais de embalagem

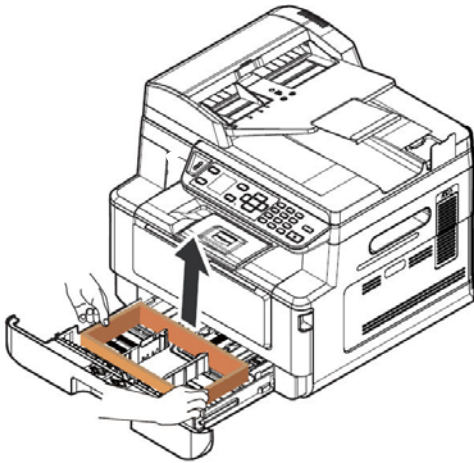

Puxe a bandeja de papel e remova o material de embalagem.

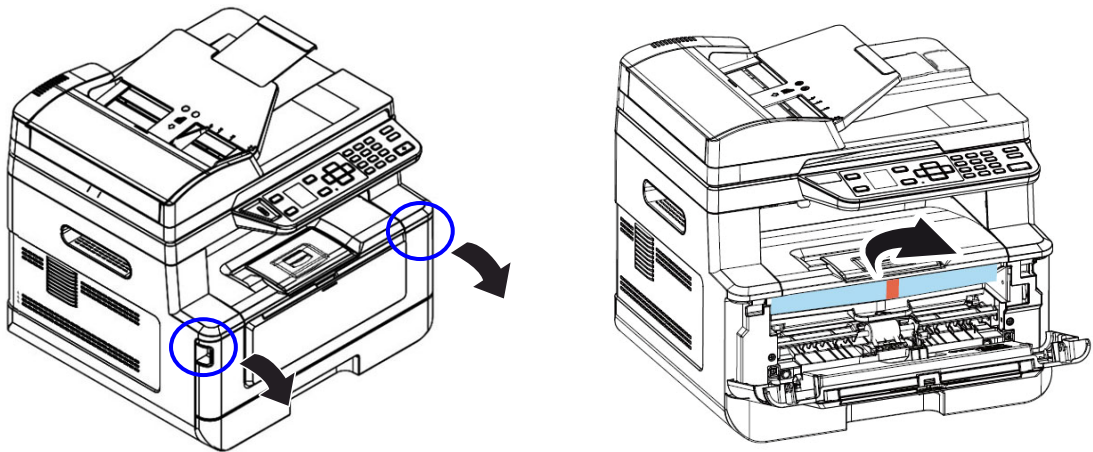

Abra a tampa frontal e remova o material de embalagem.

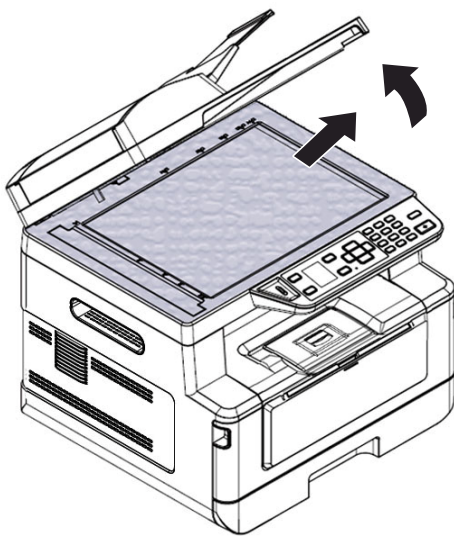

Abra a tampa de documentos e remova o material de embalagem.

Remova os espaçadores

1. Abra a tampa traseira puxando a alça da tampa traseira.

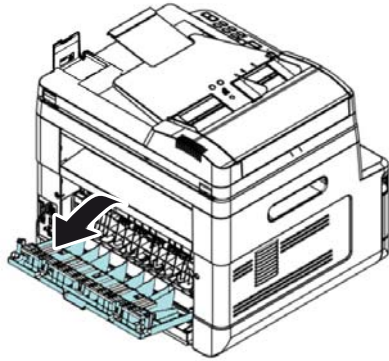

2. Remova os espaçadores em ambos os lados conforme ilustrado.

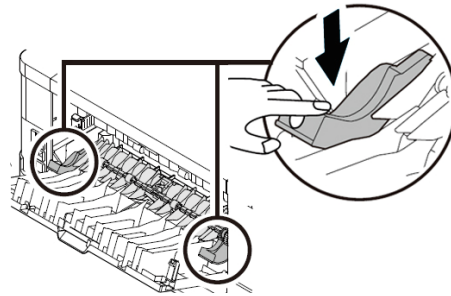

3. Puxe para baixo os braços de liberação verdes conforme indicado.

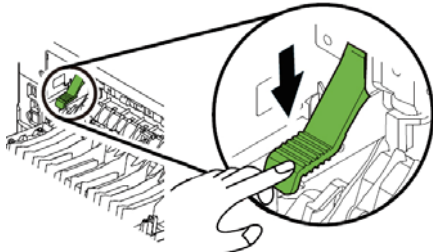

4. Remova os espaçadores de ambos os lados conforme ilustrado.

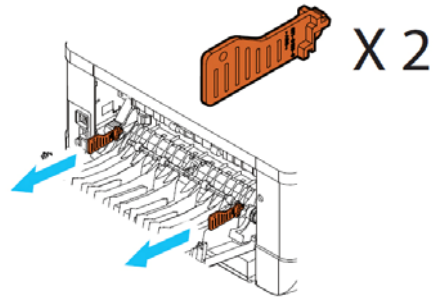

Remoção das Fitas do Cartucho de Toner



Alerta!

- Tenha cuidado para não inalar o toner.
- Se o toner atinge sua roupa ou outro tecido, limpe o toner com um pano seco. Lave os itens em água fria e seque no ar.
- Para evitar problemas de qualidade de impressão, NÃO toque nos rolos de toner.
- Para evitar que o cartucho de toner se danifique, não o exponha mais que alguns minutos.

Instalação do Cartucho de Toner

Por favor, siga estes passos para instalar o cartucho de toner:

1. Abra a tampa frontal, puxando as alças em ambos os lados, como mostrado.

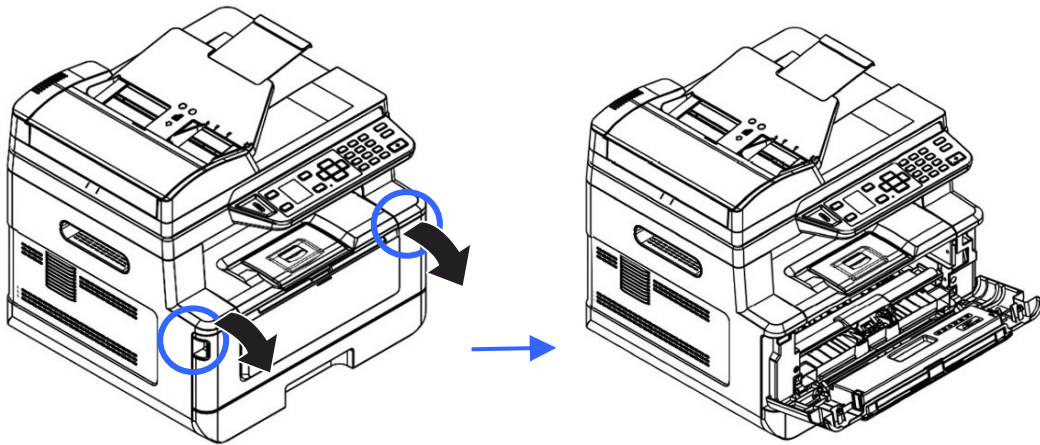

5. Levante a alça da unidade do tambor e puxe-o para fora, como mostrado.

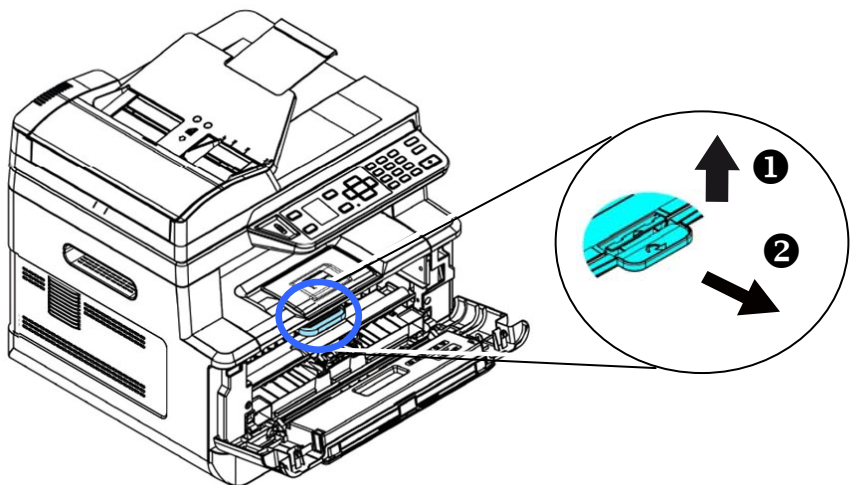

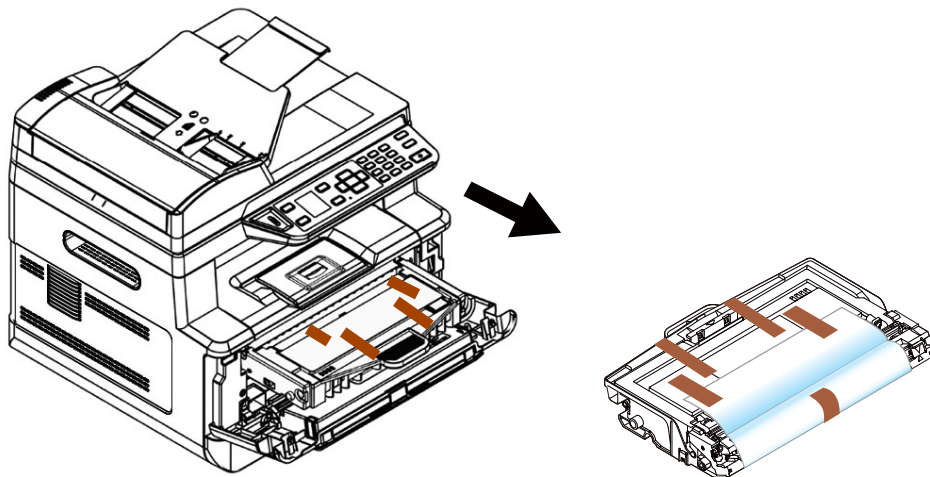

6. Remova a fita protetora e a etiqueta na unidade do tambor.

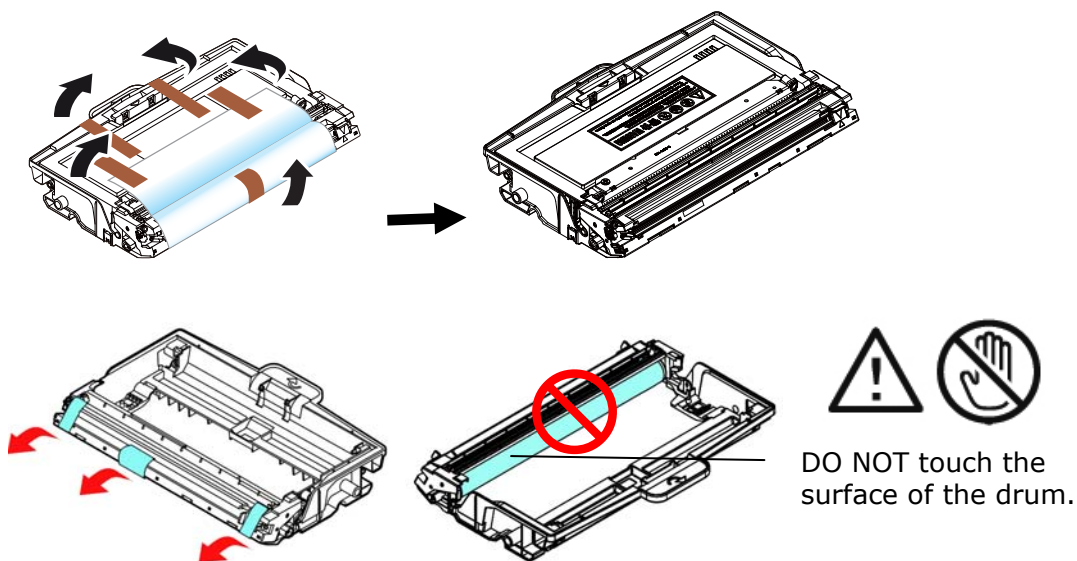

Importante!

- NÃO toque na superfície do tambor, pois as impressões digitais ou outras marcas podem afetar a qualidade de impressão.
- NÃO exponha a unidade do tambor sob luz por alguns minutos. Instale a unidade do tambor assim que o pacote for aberto.

7. Retire o lacre de proteção do cartucho de toner até removê-lo completamente.

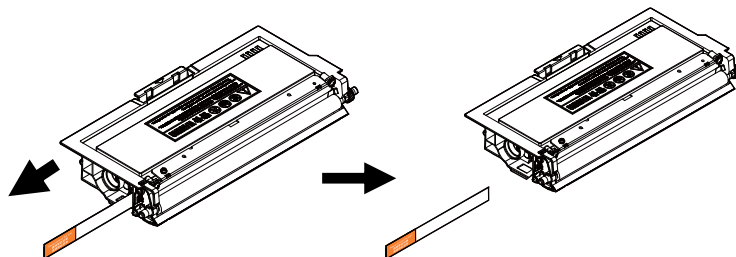

- 8.** Instale o cartucho de toner na unidade de tambor.

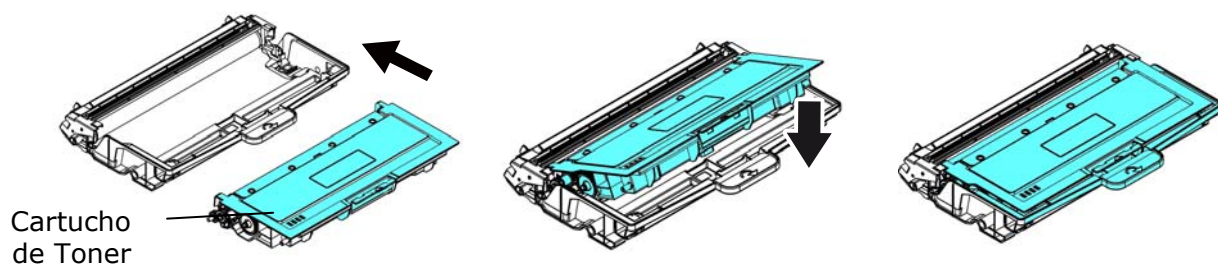

- 9.** Segure a alça do grupo da unidade do tambor e cartucho de toner e insira o mesmo no seu local original.

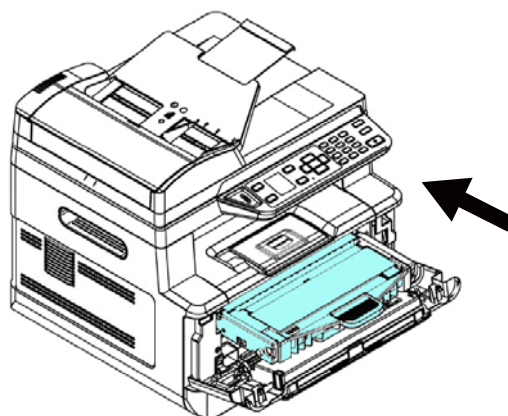

- 10.** Pressione o cartucho de toner para fixá-lo no local.

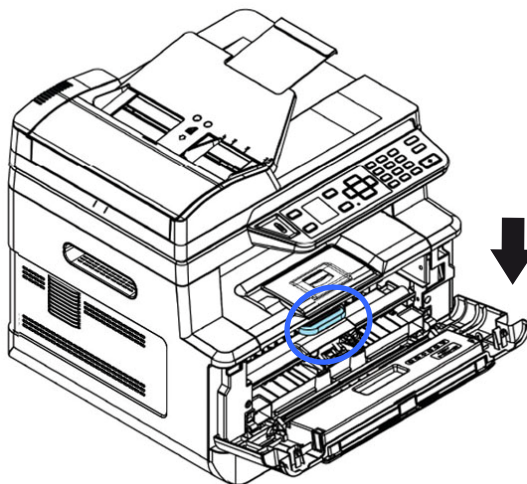

11. Feche a tampa frontal.

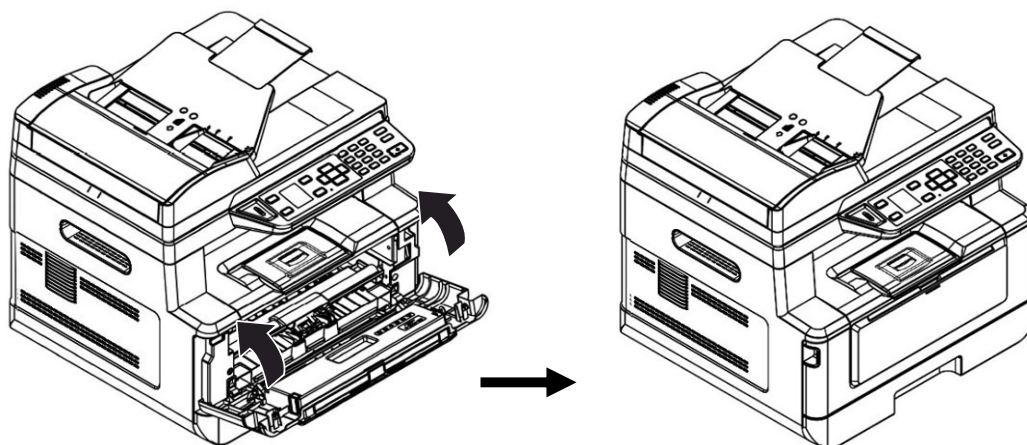

Instalar a Bandeja de Saída

Levante a bandeja de saída para a posição fixa.

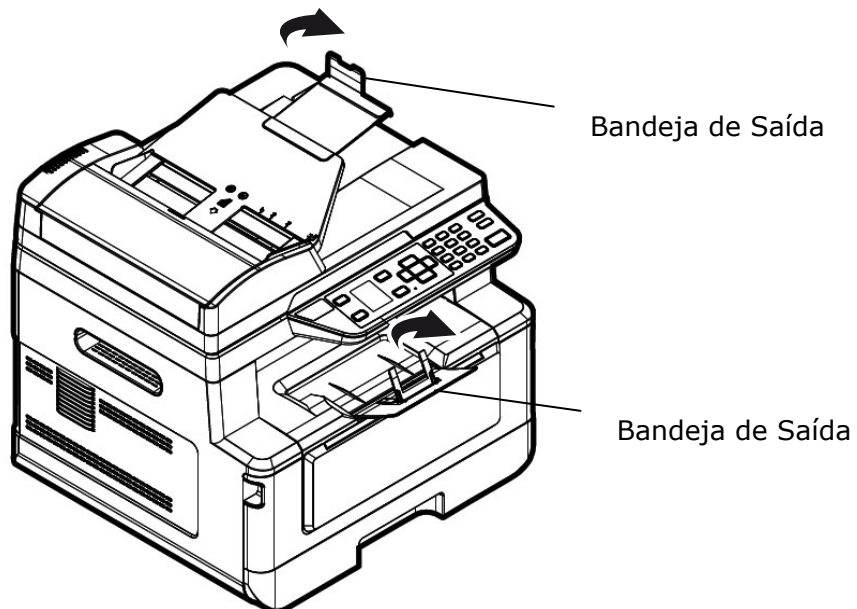

Carregamento da Bandeja de Entrada Principal

Para inserir o papel na bandeja de entrada principal,

1. Ventile seu papel primeiro, para garantir que as páginas não fiquem grudadas.

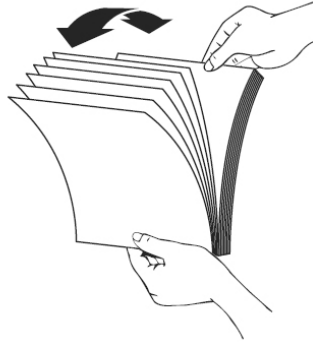

2. Alinhe os cantos dos documentos, tocando a parte inferior da pilha contra a parte superior da mesa. Gire a pilha em 90 graus e repita.

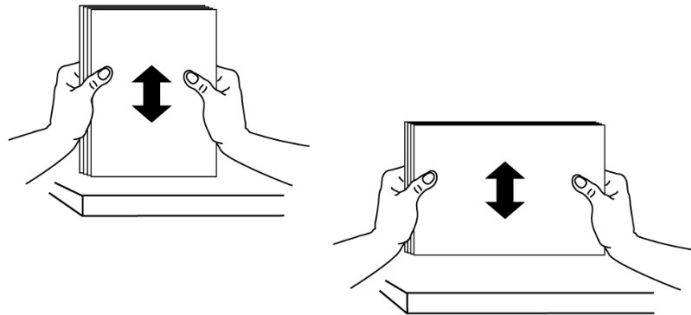

3. Puxe a bandeja principal para fora suavemente.

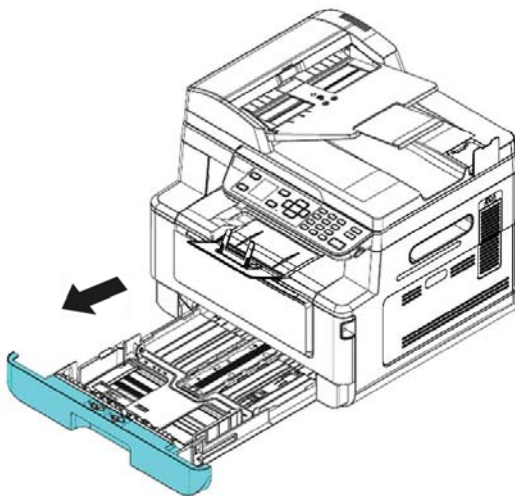

4. Pressione a etiqueta da guia de largura (①) e depois mova a guia de largura (②) para a posição correta do tamanho de papel que está sendo carregado.

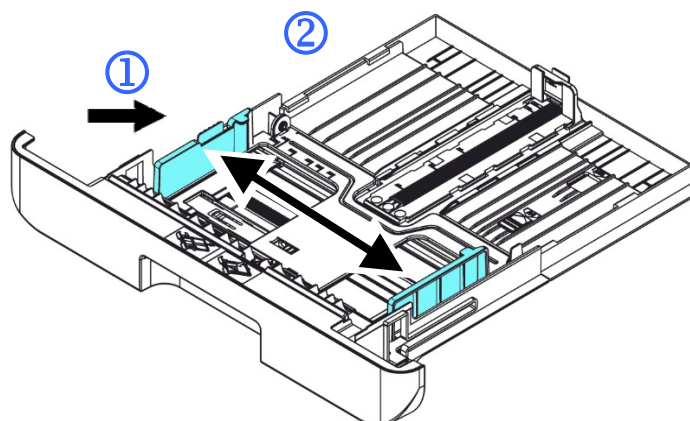

5. Desbloqueie a guia de comprimento, aperte a etiqueta da guia de comprimento para dentro (③) como mostrado e deslize a guia (④) para a posição correta do tamanho de papel que está sendo carregado.

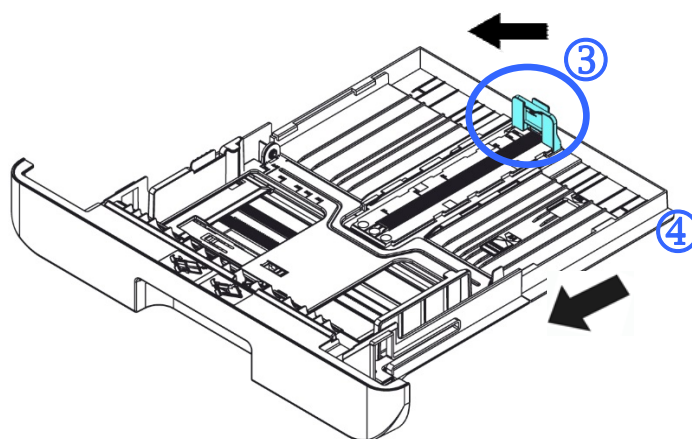

6. Se você deseja carregar um papel mais largo que A4, pressione o primeiro cursor de comprimento (⑤) e depois mova-o para a direita (⑥) para o comprimento desejado.

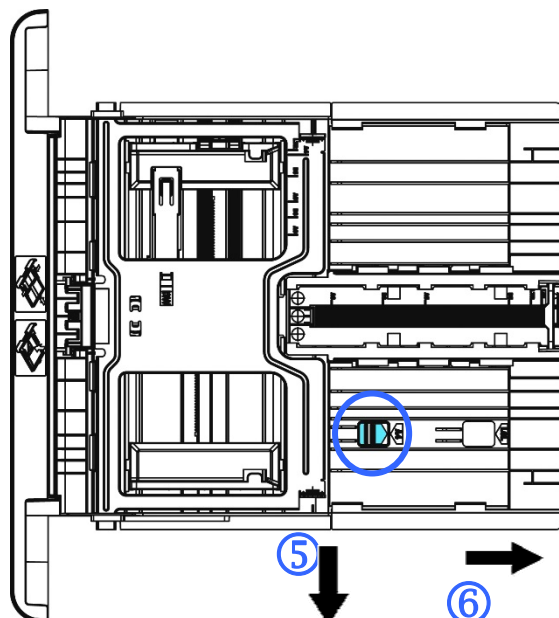

Para definir o cursor de comprimento de volta para o A4, pressione o 2º cursor de comprimento (⑦) e depois mova-o para à esquerda (⑧).

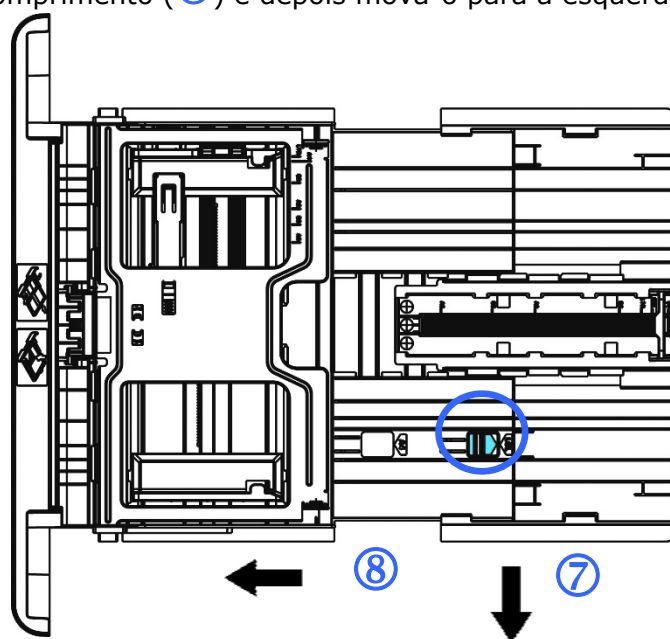

7. Carregue a pilha de papel com o lado de **IMPRESSÃO COM A FACE PARA BAIXO** como ilustrado.

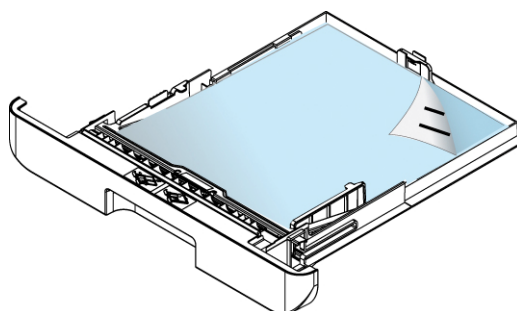

8. Insira a bandeja.

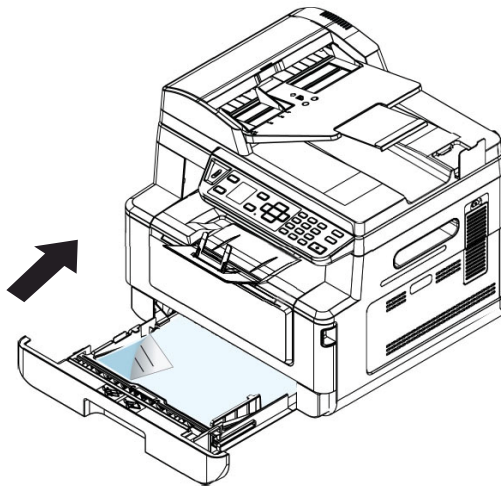

Obs.:



Para evitar a possibilidade de falta de alimentação, certifique-se que a etiqueta da guia de comprimento e o cursor de comprimento estejam instalados nas suas posições adequadas.

- Certifique-se que a extremidade de seu papel toque suavemente na guia de comprimento como indicado abaixo.

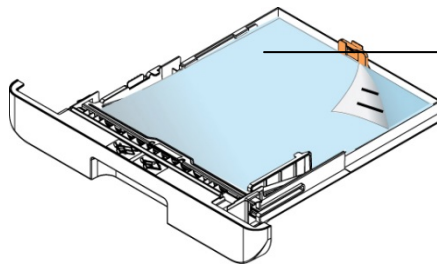

Etiqueta da Guia de Comprimento

- Certifique-se que o cursor de comprimento está instalado no local especificado na posição A ou B, como mostrado abaixo.

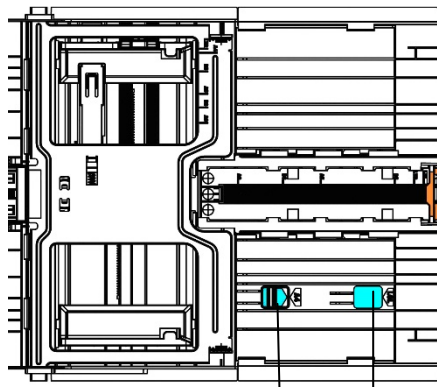

Length Guide Tab
(Etiqueta da Guia de Comprimento)

Posição A

Posição B

Tamanhos e pesos de papel usados para Bandeja de Entrada Principal

Capacidade de papel	250 páginas (70 g/m ² papel comum)
Tamanho do papel	A4 (210 x 297 mm) A5 (149 x 210 mm) A6 (105 x 149 mm) B5 (JIS) (182 x 257 mm) B6 (JIS) (125 x 176 mm) Carta (216 x 279 mm) Ofício (216 x 356 mm) Legal (216 x 356 mm) Legal 13 (216 x 330 mm) Ofício (216 x 340 mm) Tamanho padrão: 76.2 x 127 mm ~ 216 x 558 mm
Peso do papel	60 ~ 120 g/m ²

* A impressão dupla está disponível apenas para papel de tamanho Legal, Legal 13, Ofício, A4, B5 (JIS), Tamanho padrão (>B5), ou carta.



Obs.:

- Para garantir a melhor qualidade de impressão e cópia, por favor, use o papel ou meio que nós recomendamos.
- Certifique-se de ventilar seu papel antes de carregá-lo na bandeja de papel.
- Se há instruções sobre o lado de impressão na embalagem do seu papel, por favor, siga as instruções para carregar seu papel adequadamente com o lado de impressão correto na bandeja de papel.
- Se a qualidade de impressão não for satisfatória ou obstruções de papel ocorrerem com facilidade, vire a pilha de papel de modo que a página superior esteja agora na parte inferior e depois recarregue-o na bandeja de papel.
- Embale e vede o papel restante com a embalagem original e guarde o papel em um local escuro e seco afastado da luz do sol. O papel que absorve muita umidade pode causar facilmente emperramentos durante a impressão.

Carregamento da Bandeja Manual

Quando você precisa imprimir diferentes tamanhos de papel, você pode usar a bandeja manual.

1. Abra a bandeja manual segurando a alça e puxando-a para baixo.

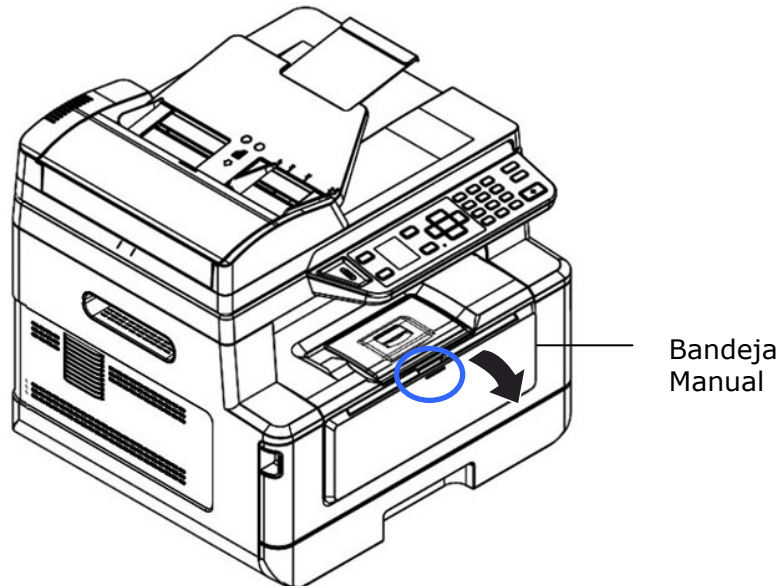

2. Retire a extensão manual da bandeja para obter o tamanho de seu papel.

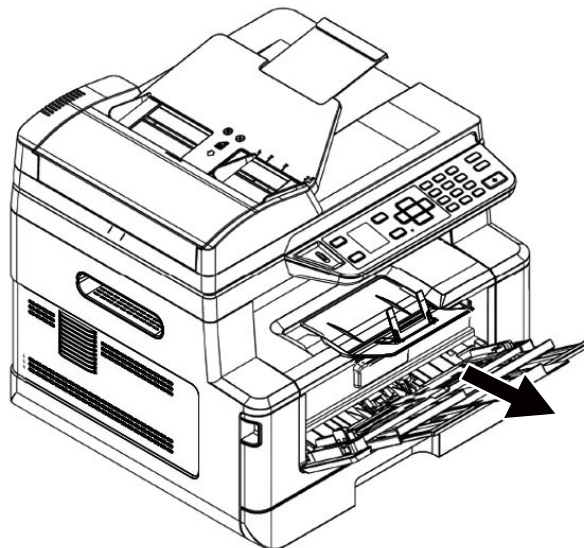

3. Ventile seu papel primeiro, para garantir que as páginas não fiquem grudadas.

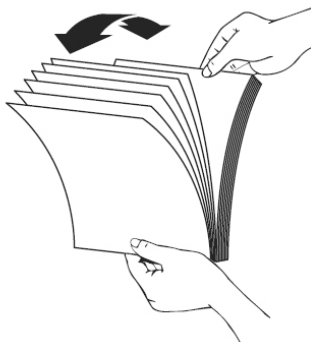

4. Alinhe os cantos dos documentos, tocando a parte inferior da pilha contra a parte superior da mesa. Gire a pilha em 90 graus e repita.

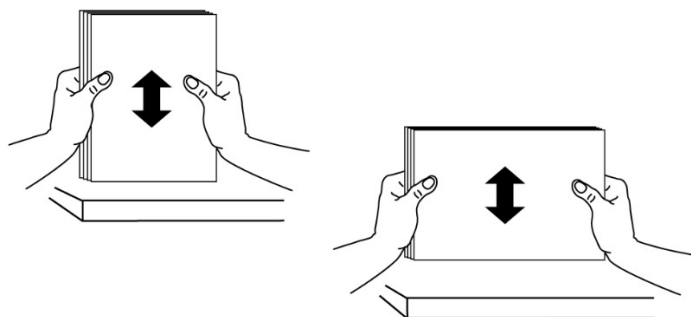

5. Carregue a pilha de papel com o lado de **IMPRESSÃO COM A FACE PARA CIMA** como ilustrado.

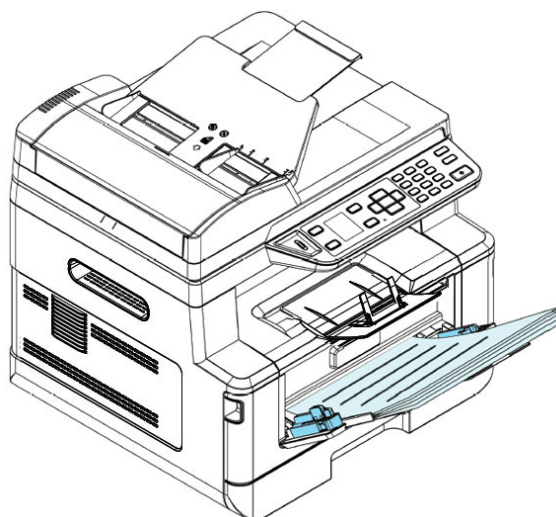

6. Deslize as guias de papel de modo que elas toquem suavemente a pilha de papel.

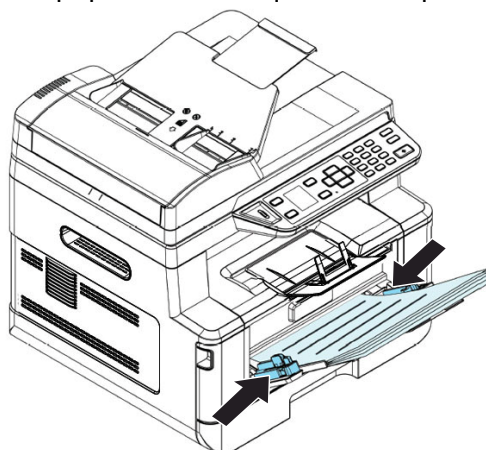

Os tamanhos e pesos de papel usados para a Bandeja Manual

Capacidade de papel	10 páginas (70 g/m ² papel comum)
Tamanho do papel	A4 (210 x 297 mm) A5 (149 x 210 mm) A6 (105 x 149 mm) B5 (JIS) (182 x 257 mm) B6 (JIS) (125 x 176 mm) Carta (216 x 279 mm) Ofício (216 x 356 mm) Legal (216 x 356 mm) Legal 13 (216 x 330 mm) Ofício (216 x 340 mm) Tamanho padrão: 76.2 x 127 mm ~ 216 x 558 mm
Peso do papel	60 ~ 163 g/m ² (10 páginas) 60 ~ 200 g/m ² (1 página)

* A impressão dupla está disponível apenas para papel de tamanho Legal, Legal 13, Ofício, A4, B5 (JIS), Tamanho padrão (>B5), ou carta.



Obs.:

- Para garantir a melhor qualidade de impressão e cópia, por favor, use o papel ou meio que nós recomendamos.
- Certifique-se de ventilar seu papel antes de carregá-lo na bandeja de papel.
- Se há instruções sobre o lado de impressão na embalagem do seu papel, por favor, siga as instruções para carregar seu papel adequadamente com o lado de impressão correto na bandeja de papel.
- Se a qualidade de impressão não for satisfatória ou obstruções de papel ocorrerem com facilidade, vire a pilha de papel de modo que a página superior esteja agora na parte inferior e depois recarregue-o na bandeja de papel.
- Embale e vede o papel restante com a embalagem original e guarde o papel em um local escuro e seco afastado da luz do sol. O papel que absorve muita umidade pode causar facilmente emperramentos durante a impressão.

Conexão à Força

1. Conecte a extremidade pequena do cabo de força à entrada de alimentação do seu produto.
2. Conecte a outra extremidade a uma tomada de alimentação apropriada.

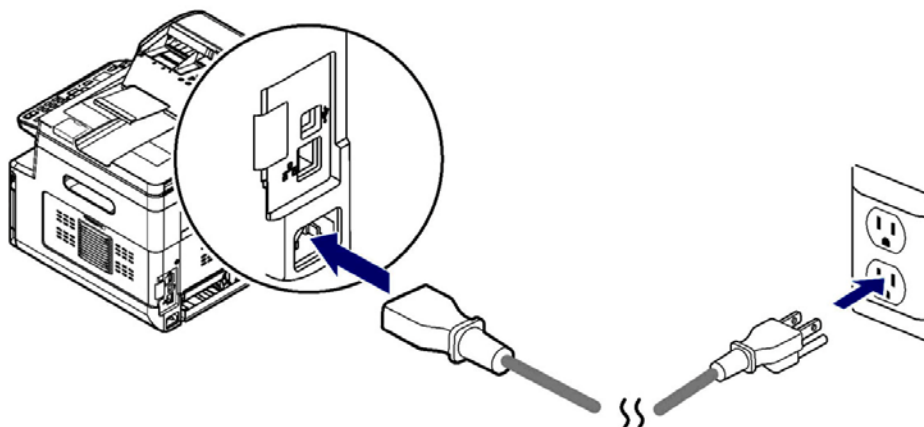

Ligar a Máquina

Para ligar o produto, pressione o botão Power (Força)  no painel de controle, a luz do LED acenderá fixa. Para desligar o produto, aguarde e pressione o botão Power (Força) por três segundos, a luz do LED será apagada.

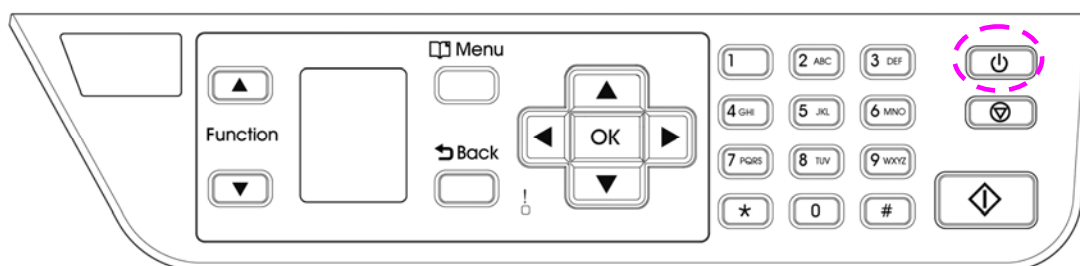

Obs.:

Quando o produto não estiver em uso, certifique-se de desligar o produto para obter o estado de consumo de força zero.

Conexão com a Rede com Fio

1. Conecte uma extremidade de seu cabo de rede a uma porta disponível do seu Hub Ethernet.



2. Conecte a outra extremidade à porta LAN na parte posterior do produto, como mostrado.

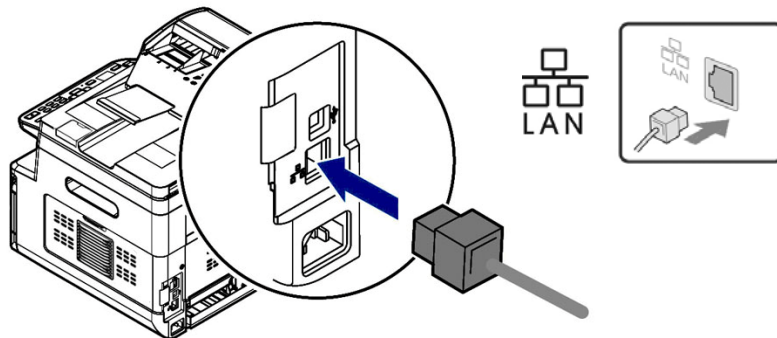

Depois que o cabo de rede for conectado com sucesso ao produto, o endereço IP do servidor DHCP será exibido na tela LCD.

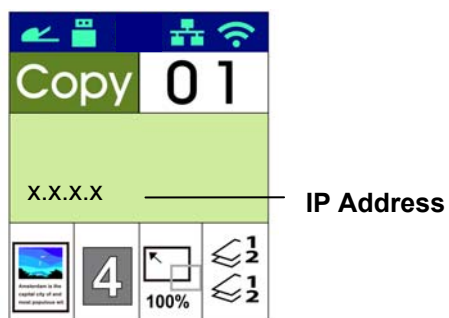

Especificação da Data e Hora do Produto

Para definir a data e hora do produto,

1. Abra seu navegador.
2. Digite o endereço IP do produto no campo da URL do seu navegador. Por exemplo, 10.1.20.25. A seguinte página da web incorporada será exibida.



3. Selecione [**System Settings**] (**definições do sistema**) e insira a data e hora atuais na página de [**Date**] (**Data**) e [**Time**] (**Hora**). Por exemplo, insira [**2015-11-21**] (aaaa-mm-dd, ano-mês-data) como data atual. Insira [**08:25**] (h:min, hora:minutos) como hora atual.

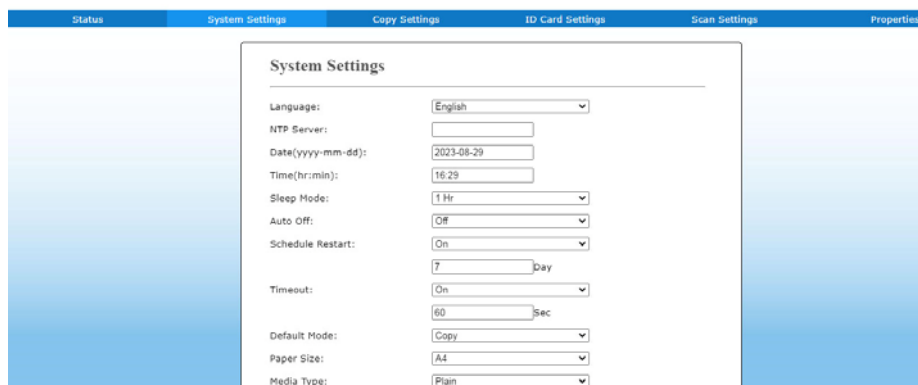

4. Clique em [**Update**] (**atualizar**) para salvar a definição e sair da página.

Instalação do Scanner/Impressora (Windows)

Requisitos do Sistema

Windows 7, Windows 8, Windows 10

Para os Usuários da Interface USB

Por favor, siga estes passos para instalar os drivers do scanner, impressora e se esta máquina estiver conectada ao seu computador, através de um cabo USB.



Importante!

NÃO conecte o cabo USB antes de instalar os drivers do scanner, impressora.

1. Insira o CD fornecido na sua unidade de CD-ROM. O menu de instalação será exibido.
2. Para instalar os drivers do **scanner /printer (scanner/impressora)**:
Clique em 「**Install Scanner Driver and Printer Driver**」 (**instalar o driver do scanner e driver da impressora**) e siga as instruções na tela para completar a instalação do programa.
3. Quando a caixa de diálogo [**Setup Type**] (**tipo de configuração**) é exibida, selecione [**USB**] e clique em [**Next**] (**próximo**).

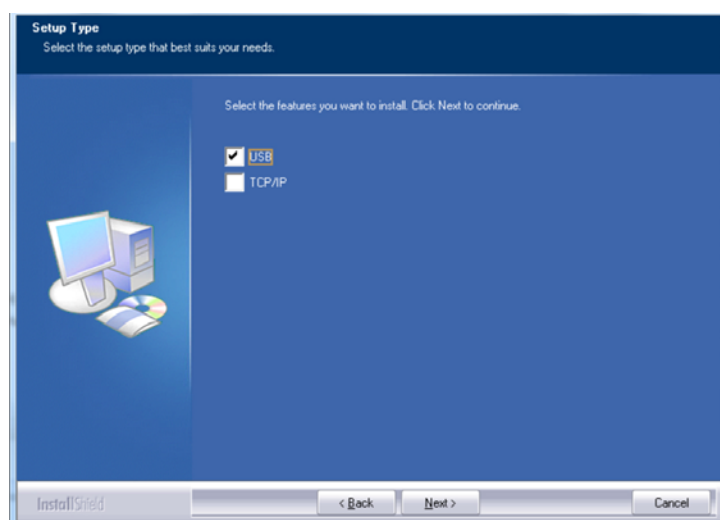

4. Durante a instalação, caixa de diálogo [**USB Connection**] (**conexão USB**) será exibida como aviso para instruí-lo a ligar o MFP e depois conectar o MFP ao seu computador com um cabo USB.

- a. Conecte uma extremidade do cabo USB ao seu computador.
- b. Conecte a outra extremidade à porta USB do seu produto.

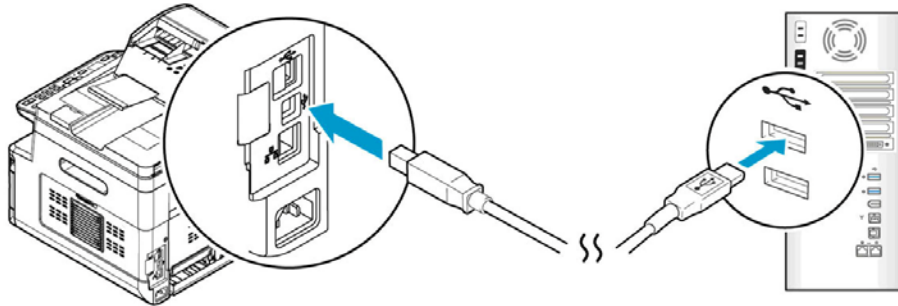

5. Quando a tela 「**Found New Hardware**」 (**encontrar novo hardware**) é exibida, clique em **Next** (**próximo**) e siga as instruções na tela para completar a instalação.
6. Quando a seguinte caixa de diálogo aparecer, clique em [Sim] se desejar criar um atalho na área de trabalho para o software de digitalização Capture Tool.

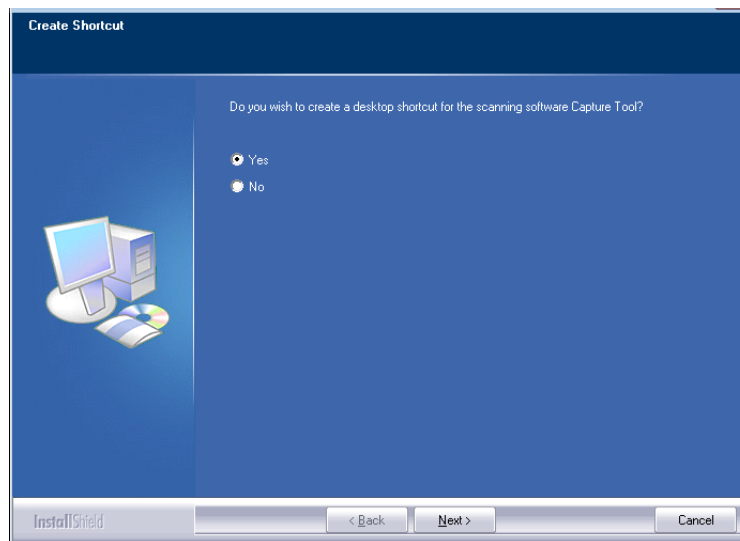

7. Quando a caixa de diálogo **Finish** (**concluir**) é exibida, clique em **Finish** (**concluir**) para completar.

Se você instalou com sucesso o driver da impressora, você encontrará uma impressora, 「AM40XX Printer」(impressora AM40XX) foi adicionada na opção 「Printers and Faxes」(impressoras e faxes) no Painel de Controle.

Para Usuários da Interface de Rede

Por favor, siga estes passos para instalar o scanner, impressora e se a máquina estiver conectada ao seu computador através de uma rede.

1. Insira o CD fornecido na sua unidade de CD-ROM. O menu de instalação será exibido.
2. Para instalar o driver do scanner e driver da impressora:

Clique em 「**Install Scanner Driver and Printer Driver**」 (**instalar o driver do scanner e driver da impressora**) e siga as instruções na tela para completar a instalação do programa.
3. Quando a caixa de diálogo **Setup Type (configurar tipo)** é exibida, marque [**TCP/IP**] e clique em [**Next**] (**próximo**) para continuar. Se você precisa conectar o produto a uma rede sem fio, marque [**USB and TCP/IP**] já que a Ferramenta de Configuração de Rede está incluída no driver USB e disponível apenas quando o produto está conectado ao seu computador através do cabo USB.

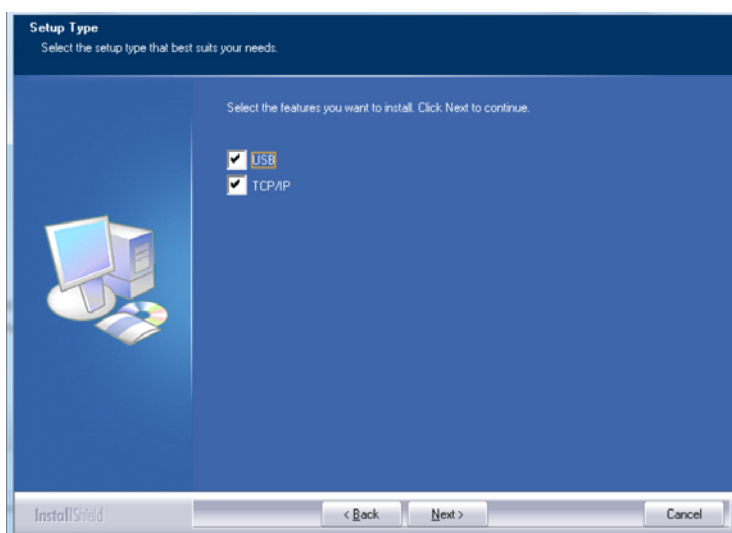

4. Quando a seguinte caixa de diálogo **Set IP (definir IP)** é exibida, escolha uma das seguintes opções e clique em [**Add**] (**adicionar**) na lista da impressora. Quando a definição da opção desejada estiver completada, clique em [**OK**] (**OK**). (Siga a seção anterior - Marcação do Endereço IP padrão do produto para obter o endereço IP padrão do produto.

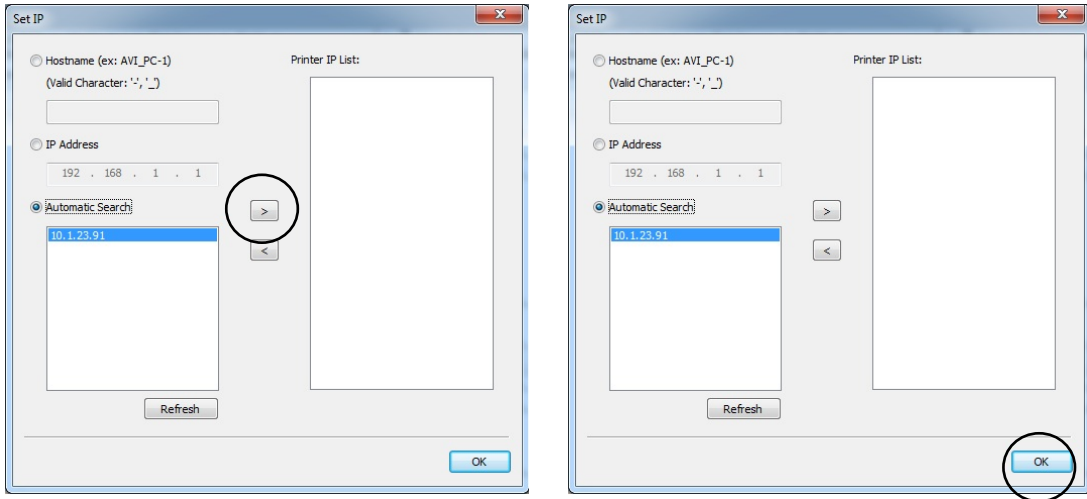

Host Name (Nome Host)	Insira o nome host do produto a ser conectado na caixa em branco da opção Nome Host.
IP Address (Endereço IP)	Insira o endereço IP do produto a ser conectado na caixa em branco da opção Endereço IP.
Automatic Search (Busca Automática)	Busca as impressoras do produto automaticamente e todos os nomes host do produto na rede serão exibidos na caixa de Busca Automática. Use seu mouse para escolher o seu nome host desejado a ser conectado.

5. Quando a seguinte caixa de diálogo aparecer, clique em [Sim] se desejar criar um atalho na área de trabalho para o software de digitalização Capture Tool.

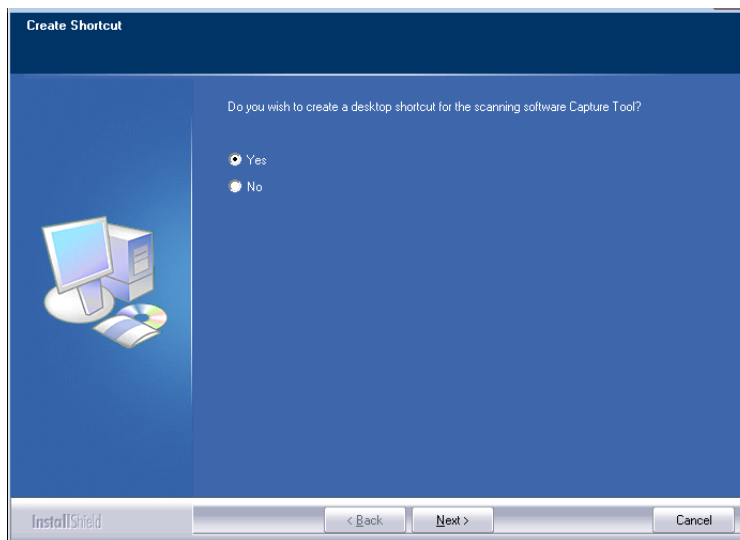

6. Quando a caixa de diálogo Concluir é exibida, escolha **「Finish」(concluir)** para completar.

Se você instalou com sucesso o driver da impressora, você encontrará uma impressora, 「AM40XX NetWork」(rede AM40XX) foi adicionada na opção 「Printers and Faxes」(impressoras e faxes) no Painel de Controle.

Mudança do Endereço IP do Produto em uma Rede Com Fio

Para mudar o endereço IP do produto, você precisa instalar a **Network Setup Tool (Ferramenta de Configuração de Rede)**. A **Network Setup Tool (Ferramenta de Configuração de Rede)** está incluída no driver USB da impressora. Depois da instalação do driver USB da impressora é completada, a **Network Setup Tool (Ferramenta de Configuração de Rede)** é automaticamente instalada no seu computador. Siga estes passos para atualizar o endereço IP para o produto em uma rede com fio.

Você também pode escolher seu tipo de conexão de rede através da página da Web. (Veja mais detalhes na seção subsequente Personalizar Configurações do Sistema através da Página da Web Incorporada no Capítulo 5.)

1. Certifique-se que o produto está conectado ao seu computador através de um cabo USB.
2. Inicie a **Network Setup Tool (Ferramenta de Configuração de Rede)** escolhendo o botão **Start (iniciar)** e depois selecione **All Programs>AM40XX MFP>Network Setup Tool (todos os programas>AM40XX MFP>ferramenta de configuração de rede)** a sucessão. A seguinte tela da Ferramenta de Configuração de Rede é exibida como aviso.

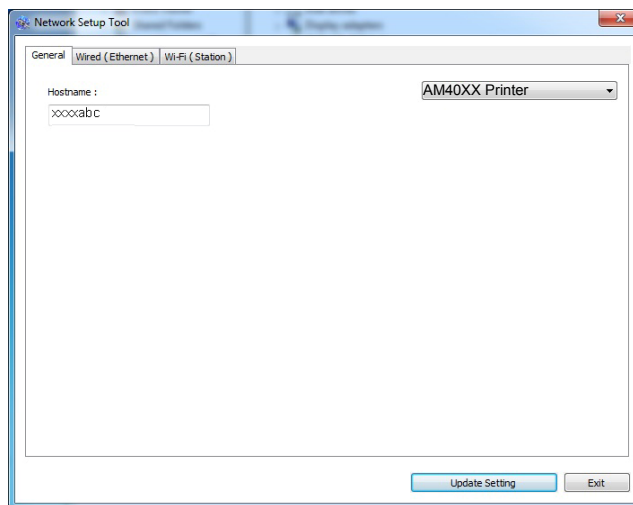

3. Na página [**General**] (**geral**), marque a Rede [**Wired (Ethernet)**] [(**Ethernet**) **com fio**].
4. Clique na guia [**Wired (Ethernet)**] [(**Ethernet**) **com fio**] para o aviso da página (Ethernet) Com Fio.

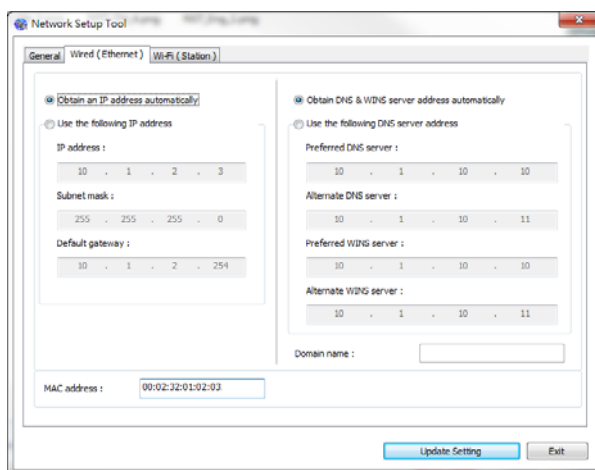

5. Marque [**Obtain an IP address automatically**] (**obter um endereço IP automaticamente**) para obter o endereço IP diretamente do servidor DHCP ou você pode inserir seu IP estático no campo [**IP Address**] (**endereço IP**), [**Subnet Mask**] (**máscara subrede**) e [**Gateway**] (**gateway**), respectivamente.
6. Se você atribuiu um IP específico, insira o seu servidor do nome de domínio e servidor WINS também e depois clique em [**Update Setting**] (**atualizar definição**) para atualizar a informação IP do produto.
7. Se a atualização tiver sucesso, uma mensagem [**Update Device Successfully**] (**atualização do dispositivo realizada com sucesso**) será exibida e a Ferramenta de Configuração de Rede será automaticamente fechada.

Definição do Endereço IP em uma Rede Sem Fio

Para definir o endereço IP para o produto, você precisa instalar a **Network Setup Tool (ferramenta de configuração de rede)**. A **Network Setup Tool (ferramenta de configuração de rede)** está incluída no driver USB da impressora. Depois da instalação do driver USB da impressora é completada, a **Network Setup Tool (ferramenta de configuração de rede)** é automaticamente instalada no seu computador. Siga estes passos para definir e atualizar o endereço IP para o produto em uma rede sem fio:

Você também pode escolher seu tipo de conexão de rede através da página da Web. (Veja mais detalhes na seção subsequente Personalizar Configurações do Sistema através da Página da Web Incorporada no Capítulo 5.)

1. Certifique-se que o produto está conectado ao seu computador através de um cabo USB.
2. Inicie a **Network Setup Tool (ferramenta de configuração de rede)** escolhendo o botão **Start (iniciar)** e depois selecione **All Programs>AM40XX**

**MFP>Network Setup Tool (todos os programas>AM40XX
MFP>ferramenta de configuração de rede)** na sucessão. A seguinte tela da Ferramenta de Configuração de Rede é exibida como aviso.

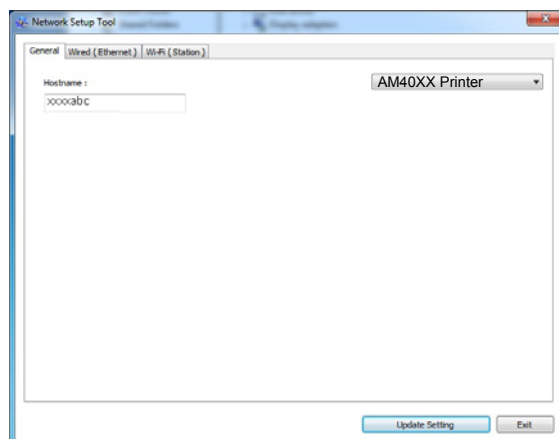

3. Na página [**General**] (**geral**), marque [**Wi-Fi (Station)**] [(**Estação**) **Wi-Fi**].
4. Clique na guia [**Wi-Fi (Station)**] [(**estação**) **Wi-Fi**] para o aviso da página [**Wi-Fi (Station)**] [(**estação**)**Wi-Fi**].

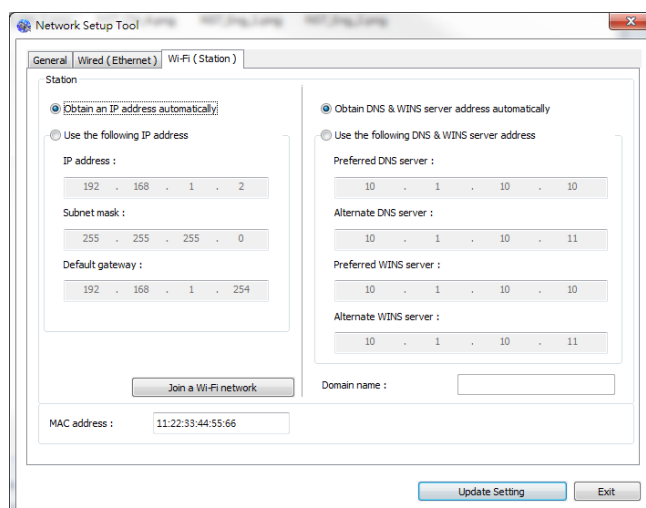

5. Marque [**Obtain an IP address automatically**] (**obter um endereço IP automaticamente**) para obter o endereço IP diretamente do servidor DHCP ou você pode inserir seu IP estático no campo [**IP Address**] (**endereço IP**), [**Subnet Mask**] (**máscara subrede**) e [**Gateway**] (**gateway**), respectivamente.
6. Clique em [**Join a Wi-Fi network**] (**Junte-se à rede Wi-Fi**) e as redes sem fio atualmente conectadas serão exibidas. Selecione a rede sem fio que você deseja conectar e depois insira a chave de segurança, se necessário.

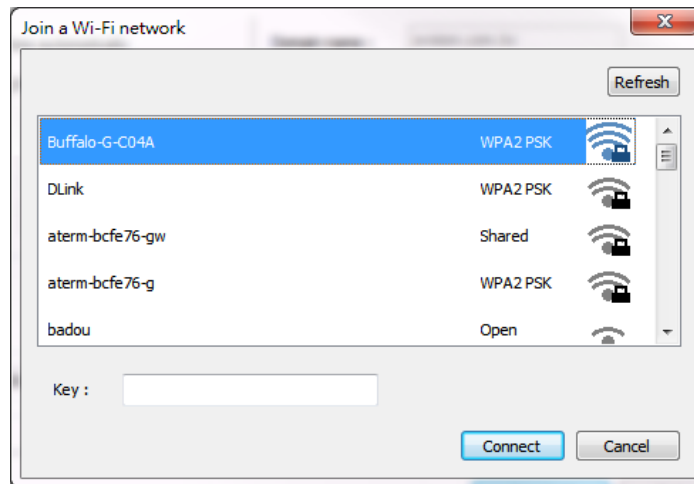

7. Clique em [**Connect**] (**conectar**) para iniciar a conexão ao SSID (nome da rede sem fio) e depois atualize as informações de IP para o produto.
8. Se a atualização tiver sucesso, uma mensagem [**Update Device Successfully**] (**atualização do dispositivo realizada com sucesso**) será exibida e a Ferramenta de Configuração de Rede será automaticamente fechada.

Desinstalação do Driver do Scanner e Driver da Impressora

1. No menu 「**Start**」 (**iniciar**), selecione 「**All Programs**」 (**todos os programas**), 「**the AM40XX MFP**」 e depois 「**Uninstall Driver**」 (**desinstalar o driver**).
Ou no menu 「**Start**」 (**iniciar**), selecione 「**Control Panel**」 (**painel de controle**), 「**Add or Remove Programs**」 (**adicionar ou remover programas**), 「**the AM40XX MFP**」 e depois 「**Remove**」 (**remover**).
2. Siga as instruções na tela para completar e remover o driver do scanner e o driver da impressora.

Especificação do Servidor SMTP do Produto

Para usar um recurso de digitalização para e-mail, você deve especificar o servidor SMTP do produto.

Para especificar o servidor SMTP,

1. Abra seu navegador e digite o endereço IP do produto no endereço URL. A página web do produto será exibida.
2. Na página da web do produto, escolha **[Properties]** (**propriedades**) e depois escolha **[Network]** (**rede**) no lado esquerdo, como exibido a seguir:

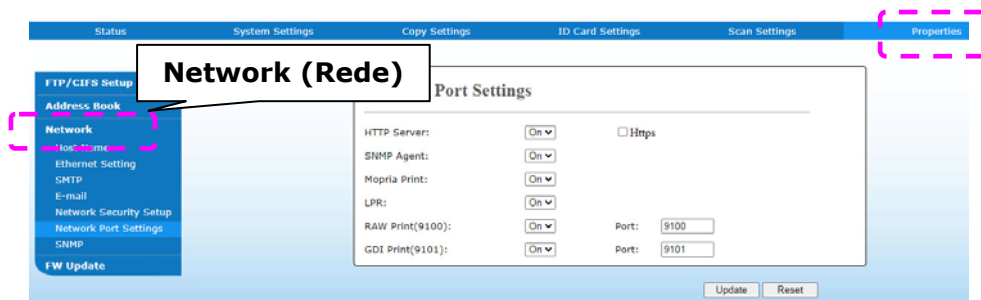

3. Escolha **[SMTP]** (**SMTP**) na opção Rede. A seguinte página SMTP será exibida. Insira seu endereço IP para o servidor SMTP e a informação da autenticação, se necessário.

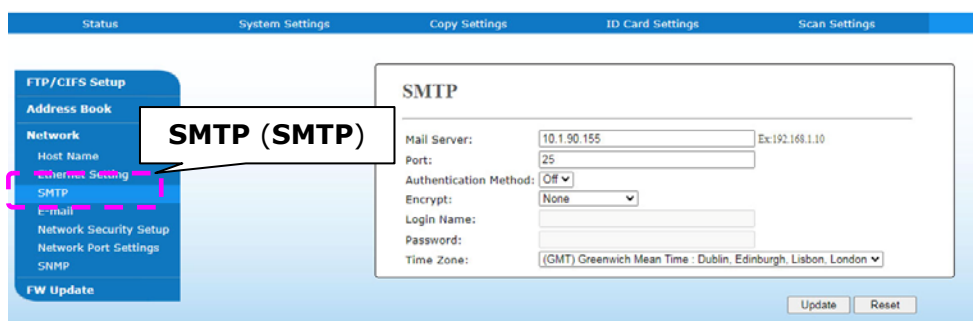

Definição do Servidor de E-mail	
Servidor de Mail	Insira o endereço IP de seu servidor SMTP.
Porta nº SMTP	Insira o número da porta do servidor SMTP. * 25
Método de Autenticação	Insira o método de autenticação de e-mail. Choice: *None, SMTP, POP3 (Escolha: *Nenhum, SMTP, POP3)
Nome Login	Insira o nome login para autenticação SMTP.
Senha	Insira a senha para autenticação SMTP.
Fuso Horário	Insira o fuso horário de seu local.

**Obs.:**

Por favor, verifique a informação do servidor SMTP com seu Administrador de Rede.

4. Clique em [**Update**] (**atualizar**) para salvar a definição e sair da página.

**Obs.:**

1. O nome de login pode usar maiúsculas-minúsculas e até 32 dígitos ou caracteres.
2. A senha pode usar maiúsculas-minúsculas e até 16 caracteres.

Criação de um Destino do Arquivo na Rede

O produto permite que você digitalize e salve a imagem digitalizada para um destino específico, incluindo o servidor FTP e CIFS na rede ou uma unidade flash USB.

Antes de enviar os arquivos de imagem para o servidor FTP ou CIFS na rede, você precisa primeiro configurar o destino do FTP ou CIFS através da página da web incorporada. Por favor, siga estes passos para criar um destino do FTP ou CIFS.

Para definir FTP ou CIFS como seu destino de arquivamento,

1. Abra seu navegador e digite o endereço IP do produto no endereço URL. A página web do produto será exibida.
2. Na página da web do produto, escolha [**Properties**] (**propriedades**) e depois escolha [**FTP/CIFS Setup**] (**configuração FTP/CIFS**) no lado esquerdo. A seguinte página [**File Destination**] (**destino do arquivo**) será exibida.

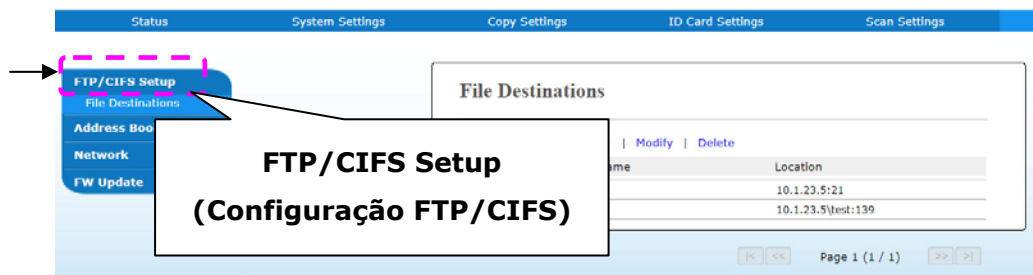

3. Escolha [**Add New**] (**adicionar novo**) para o aviso da página [**New Filing Settings**] (**novas definições de arquivamento**).

New Filing Settings

Filing Name:

Protocol:

URL: Ex:192.168.1.10

Port:

Login Name:

Password:

Retype Password:

4. Consulte a seguinte tabela para inserir as definições apropriadas.

Item	Descrição
Nome do Arquivamento (Nome de Destino)	Insira o nome de destino. (O nome será exibido na lista de destino.)
Protocolo	Escolha o tipo de protocolo. Escolha: CIFS, FTP
URL (Endereço)	Insira o nome do domínio ou endereço IP para o servidor. Por exemplo, domainname.com\foldername or 10.1.23.145\foldername.
Número da Porta	Insira o número da porta do servidor aqui, se o seu número de porta for diferente da definição padrão. Padrão: FTP :21, CIFS:139 (FTP :21, CIFS:139)
Nome Login	Insira o nome do login autorizado no servidor.
Senha	Insira sua senha no servidor.
Re-digitar a Senha	Reinsira a sua senha.

- Depois de completar a inserção das definições, clique em **Submit**(**apresentar**) para concluir. O novo destino de arquivamento será exibido na lista de destinos. Isto significa que você criou com sucesso um novo destino de arquivamento CIFS ou FTP.

Criação de sua Agenda de Endereços

O produto permite que você digitalize e salva a imagem digitalizada nos seus destinatários através de e-mail. Deste modo, antes de enviar os arquivos de imagem por e-mail, você precisa primeiro configurar a agenda de endereços na página web incorporada. Por favor, siga estes passos para criar sua agenda de endereços.

Para criar sua agenda de endereços,

1. Abra seu navegador e digite o endereço IP do produto no endereço URL. A página web do produto será exibida.
2. Na página da web do produto, escolha [**Properties**] (**propriedades**) e depois escolha [**Address Book**] (**agenda de endereços**) no lado esquerdo. A seguinte página será exibida.

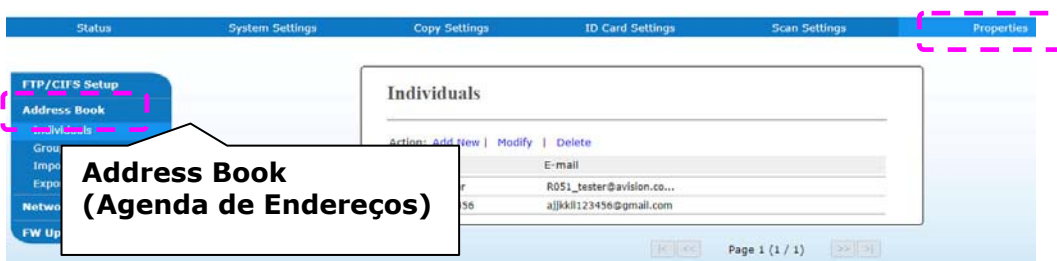

3. Escolha [**Add New**] (**adicionar nova**) para o aviso da seguinte página.

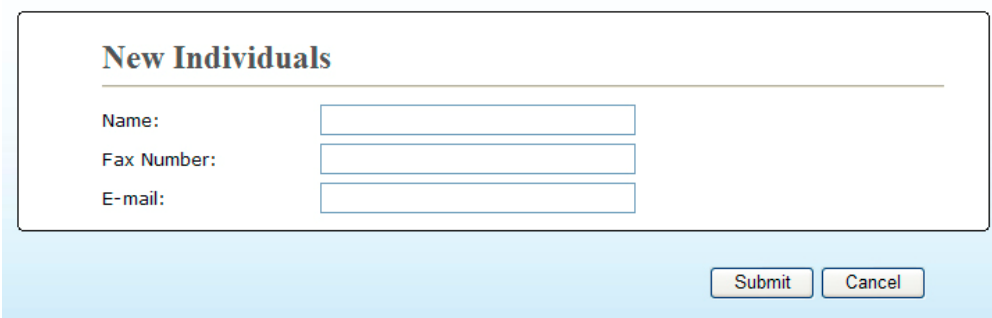
A screenshot of a web form titled "New Individuals". The form has three input fields: "Name:", "Fax Number:", and "E-mail:". Each field has a corresponding text input box. Below the form, there are two buttons: "Submit" and "Cancel".

4. Insira o nome, e o endereço de e-mail para um destinatário individualmente.
5. Depois de completar a inserção das definições, clique em 「**Submit**」 (**apresentar**) para concluir. O novo destinatário será exibido na lista de e-mails. Isto significa que você criou com sucesso uma agenda de endereços.

3. Operação

Carregamento do Papel

O produto pode digitalizar e enviar o(s) documento(s) no ADF (Automatic Document Feeder) ou sobre o vidro. Se você precisa enviar múltiplas páginas, por favor, carregue seus papéis no ADF. O ADF pode manter até 35 páginas (70 g/m², 20 lbs) de uma vez. Se você precisa enviar páginas de livros, recortes de jornal ou papel ou papel com vincos ou ondulações, por favor, coloque seu papel sobre o vidro.

Aviso sobre o Uso do ADF

Antes de usar o ADF, por favor, certifique-se de que seu papel atende às seguintes especificações:

- O(s) documento(s) pode variar em tamanho de 76,2 x 127 mm (3 x 5 pol) a 216 x 356 mm (8.5 x 14 pol).
- O(s) documento(s) deve(m) ser quadrado(s) ou retangular(es) e em boa condição (não frágil ou desgastado).
- O(s) documento(s) deve(m) estar sem enrugamentos, sobras, tinha molhado ou furos.
- O(s) documento(s) deve estar sem grampos, cliques de papel, notas adesivas de papel.
- Mantenha o vidro limpo sem nenhum documento colocado sobre o mesmo.

**Obs.:**

Para transmitir tipos irregulares de documentos, coloque o(s) documento(s) sobre o vidro ou faça um cópia primeiro e depois transmita a cópia.

Carregamento do seu Documento na Bandeja de Papel do ADF

Ventilando seu Documento

Obs.:

Para evitar alimentação ocasional de diversas folhas ou emperramento de papel, por favor, ventile seus documentos e alinhe os cantos superiores antes de alimentá-los no scanner.

1. Segure ambas as extremidades dos documentos e ventile-os algumas vezes.



2. Gire os documentos em 90 graus e ventile-os do mesmo modo.
3. Alinhe os cantos dos documentos em um padrão passo a passo (veja a figura abaixo).

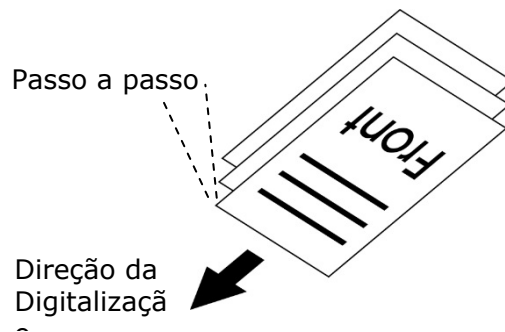

Colocação do(s) Documento(s) no ADF

1. Certifique-se que seu documento está sem grampos, cliques de papel e não está rasgado.
2. Se você tem múltiplas páginas, ventile o(s) seu(s) documento(s) para evitar um emperramento ocasional do papel.



3. Coloque seu(s) documento(s) com o texto com a **FACE UP (FACE PARA CIMA)** no ADF e certifique-se que a parte superior de cada página seja alimentada primeiro.

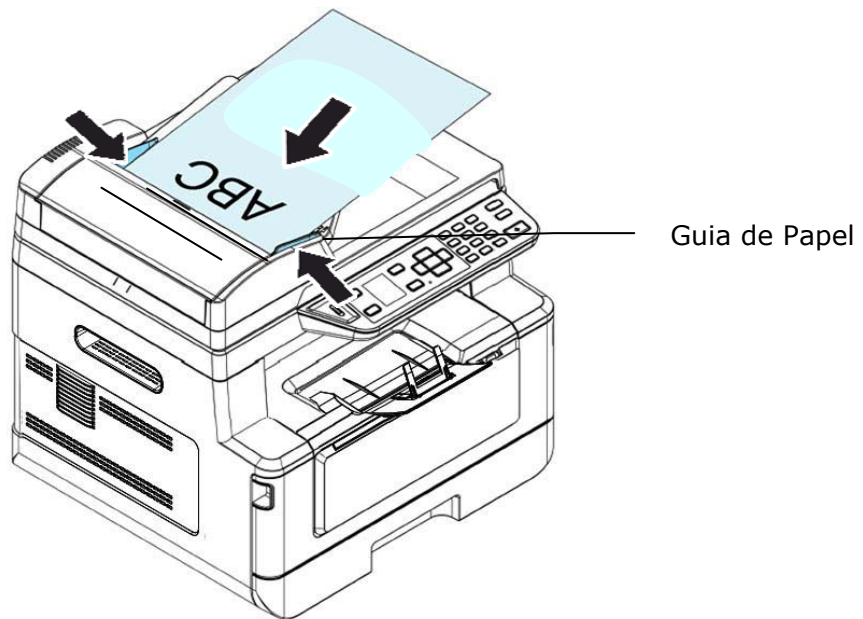

4. Ajuste as Guias de Papel para centralizar o(s) documento(s) no ADF.



Obs.:

Se não houve papel na bandeja de entrada do ADF, o produto considera que a fonte de digitalização é o vidro da mesa. Se há papel na bandeja de entrada do ADF, o produto considera a fonte de digitalização é a bandeja de entrada do ADF.

Colocação do(s) Documento(s) sobre o Vidro

1. Abra a tampa do(s) documento(s) para revelar o vidro.
2. Coloque seu documento com o texto com a **FACE DOWN (FACE PARA BAIXO)** sobre o vidro e alinhe o documento no canto superior esquerdo.

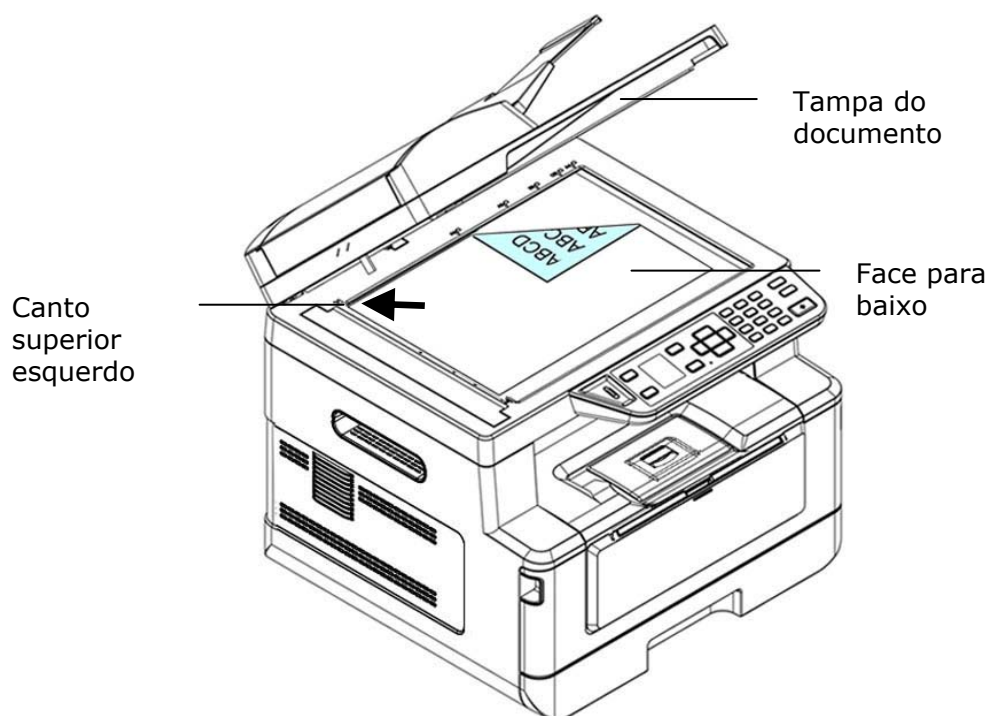

3. Feche a capa do documento.

Orientação do Papel

Coloque seu papel A4 ou LTR verticalmente sobre o vidro com o texto virado para baixo e alinhe-o com as marcas do A4 ou LTR.

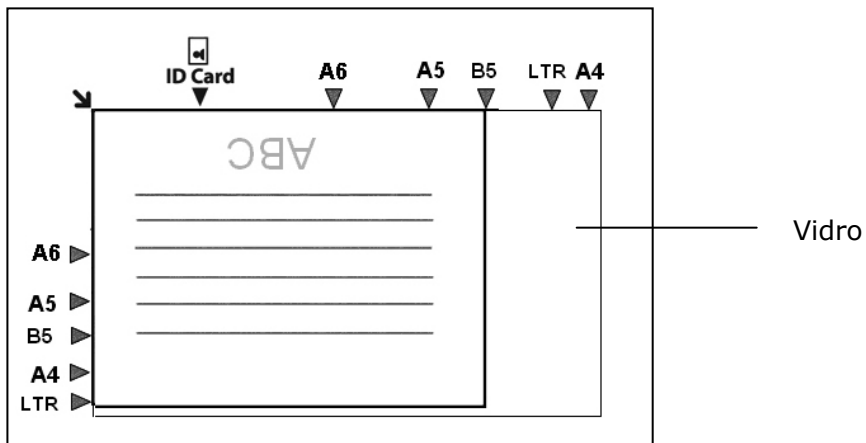

Cópias

1. Coloque seu documento de multi-páginas **Face Up (Face paracima), Top First (Superior Primeiro)** no alimentador automático de documentos ou coloque seu documento de página única com a **Face Down (Face para baixo)** sobre o vidro do documento.
2. Pressione a tecla 「**Page-Up (Página para cima)**」/ 「**Page-Down (Página para baixo)**」 até que o seguinte modo 「**Copy (Cópia)**」 seja mostrado na tela LCD. (O modo cópia é o modo de operação padrão.)







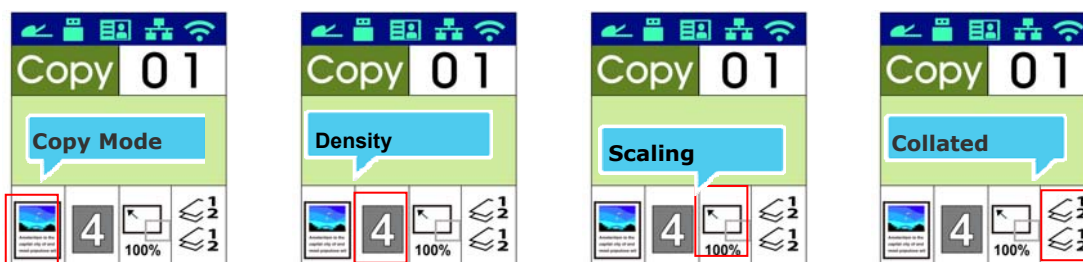







3. Confirme ou mude as opções de Copiar, como desejado, assim como Original, Densidade, Alimentação de Papel e Classificar.

Pressione ► ou ◀ para selecionar a definição.

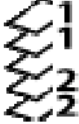

Pressione ▲ ou ▼ para selecionar a opção.

<p>Copy Mode (Modo de cópia)</p> 	<p>Escolha seu tipo original.</p> <p>Escolha:  (Text (Texto)) /  (Foto) /  (Misto)</p>
<p>Density (Densidade)</p> <p>4</p>	<p>Clareia ou escurece sua imagem. Escolha: 1~7 (padrão: 4)</p> <p>1 2 3 4 5 6 7</p>

<p>Scaling (Dimensionamento)</p>  <p>100%</p>	<p>Redimensiona o seu documento.</p>  <p>Escolha: 100% (<i>100%</i>), Full Page, Custom Zoom (25%~400%), N-up</p> <p>100%: Redimensiona seu documento de acordo com o seu original.</p> <p>Full Page (Página Completa): Redimensiona seu documento de acordo com o tamanho de seu papel.</p> <p>Custom Zoom (Zoom Personalizado): Redimensiona seu documento entre 25% e 400% em aumentos percentuais.</p> <p>N-up (N-up): Combina 2 ou 4 páginas de documentos até serem impressas em um lado único de uma folha.</p>				
<p>Organizada</p> 	<table border="1"> <tr> <td data-bbox="534 739 598 828">  </td> <td data-bbox="614 739 1348 828"> <p>Organizada: Coloque suas cópias na ordem de 「Classificação」 (por ex. página 1,2,3/1,2,3/1,2,3).</p> </td> </tr> <tr> <td data-bbox="534 840 598 929">  </td> <td data-bbox="614 840 1348 929"> <p><i>Não organizada</i>: Coloque suas cópias na ordem de 「Pilha」 (por ex. 1,1,1/2,2,2/3,3,3).</p> </td> </tr> </table>		<p>Organizada: Coloque suas cópias na ordem de 「Classificação」 (por ex. página 1,2,3/1,2,3/1,2,3).</p>		<p><i>Não organizada</i>: Coloque suas cópias na ordem de 「Pilha」 (por ex. 1,1,1/2,2,2/3,3,3).</p>
	<p>Organizada: Coloque suas cópias na ordem de 「Classificação」 (por ex. página 1,2,3/1,2,3/1,2,3).</p>				
	<p><i>Não organizada</i>: Coloque suas cópias na ordem de 「Pilha」 (por ex. 1,1,1/2,2,2/3,3,3).</p>				

* The default settings is displayed in italic bold style.

(* As definições padrão são exibidas no estilo negrito itálico.)

4. Insira sua contagem de cópias com o teclado numérico. A contagem de cópias será exibida.

5. Pressione o botão [**Start**] (**Iniciar**) () no painel de controle para iniciar a cópia de seus documentos.

Cópia Duplex



1. Coloque seu documento de multi-páginas **Face Up (Face para cima), Top First (Superior Primeiro)** no alimentador automático de documentos ou coloque seu documento de página única com a **Face Down (Face para baixo)** sobre o vidro do documento.
2. Pressione a tecla「**Page-Up (Página para cima)**」/「**Page-Down (Página para baixo)**」 até que o seguinte modo 「**Copy (Cópia)**」 seja mostrado na tela LCD. (O modo cópia é o modo de operação padrão.)



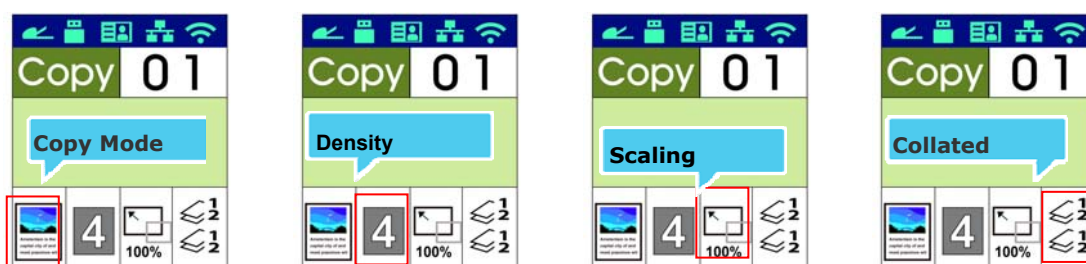







3. Confirme ou mude as opções de Copiar, como desejado, assim como Original, Densidade, Alimentação de Papel e Classificar. Pressione ► ou ◀ para selecionar a definição.



Pressione ▲ ou ▼ para selecionar a opção.

<p>Rotate Rear Side (Girar lado traseiro)</p> 	<p>Escolha se deseja girar a parte traseira. Escolha: Ligado/Desligado (On/<i>Off</i>)</p> <p> : Off</p> <p> : On</p>
<p>Density (Densidade)</p>	<p>Clareia ou escurece sua imagem. Escolha: 1~7 (padrão: 2)</p> <p>1 2 3 4 5 6 7</p>

<p>Scaling (Dimensionamento)</p>  <p>100%</p>	<p>Redimensiona o seu documento.</p>  <p>Escolha: 100% (<i>100%</i>), Full Page, Custom Zoom (25%~400%), N-up</p> <p>100%: Redimensiona seu documento de acordo com o seu original.</p> <p>Full Page (Página Completa): Redimensiona seu documento de acordo com o tamanho de seu papel.</p> <p>Custom Zoom (Zoom Personalizado): Redimensiona seu documento entre 25% e 400% em aumentos percentuais.</p> <p>N-up (N-up): Combina 2 ou 4 páginas de documentos até serem impressas em um lado único de uma folha.</p>				
<p>Organizada</p> 	<table border="1"> <tr> <td data-bbox="526 739 606 828">  </td> <td data-bbox="614 739 1353 828"> <p>Organizada: Coloque suas cópias na ordem de 「Classificação」 (por ex. página 1,2,3/1,2,3/1,2,3).</p> </td> </tr> <tr> <td data-bbox="526 840 606 929">  </td> <td data-bbox="614 840 1353 929"> <p><i>Não organizada</i>: Coloque suas cópias na ordem de 「Pilha」 (por ex. 1,1,1/2,2,2/3,3,3).</p> </td> </tr> </table>		<p>Organizada: Coloque suas cópias na ordem de 「Classificação」 (por ex. página 1,2,3/1,2,3/1,2,3).</p>		<p><i>Não organizada</i>: Coloque suas cópias na ordem de 「Pilha」 (por ex. 1,1,1/2,2,2/3,3,3).</p>
	<p>Organizada: Coloque suas cópias na ordem de 「Classificação」 (por ex. página 1,2,3/1,2,3/1,2,3).</p>				
	<p><i>Não organizada</i>: Coloque suas cópias na ordem de 「Pilha」 (por ex. 1,1,1/2,2,2/3,3,3).</p>				

* The default settings is displayed in italic bold style.

(* As definições padrão são exibidas no estilo negrito itálico.)

4. Insira sua contagem de cópias com o teclado numérico. A contagem de cópias será exibida.
5. Pressione o botão [**Start**] (**Iniciar**) () no painel de controle para iniciar a cópia de seus documentos.

Cópia do Cartão ID

A função de Cópia do Cartão ID permite que você copie o lado frontal e posterior de seu cartão ID fácil e corretamente em um segundo.

Passos da Operação:

1. Coloque um lado de seu cartão ID **FACE DOWN (FACE PARA BAIXO)**, alinhe-o com a marca「ID Card」(cartão ID), como indicado abaixo:

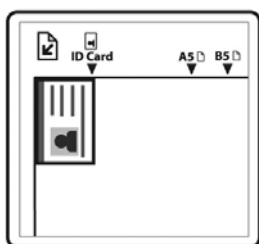

2. Pressione o botão [Function ▲/▼] até que a 「ID Card Copy」(cópia do cartão ID) seja exibida na tela.

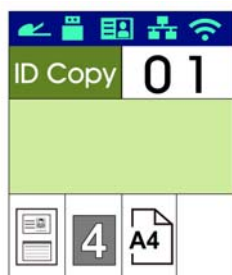



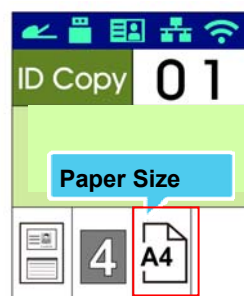
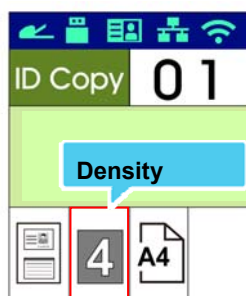
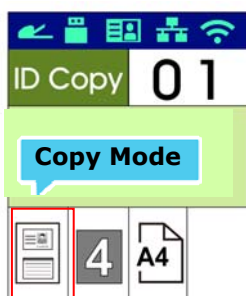

3. Confirme ou mude as opções como desejado, assim como Modo, Densidade, Alimentação de Papel ou Tamanho do Papel.



Pressione ► ou ◀ para selecionar a definição.



Pressione ▲ ou ▼ para selecionar a opção.

Modo	Choice: * Left/Right, Up/Down, Duplex, Big Card (Escolha: *Esquerda/Direito, Para cima/baixo, Duplo, Grande Cartão)
-------------	--

		Left/Right (Esquerda/Direita) – Copia o lado esquerdo e direito do seu cartão ID em um lado de uma folha.
		Up/Down (Para cima/Baixo) – Copia a frente e o lado posterior do seu cartão ID na metade superior e inferior de um lado de uma folha.
		Duplex (Duplo) – Copia a frente e o lado posterior do seu cartão ID na frente e no lado posterior de uma folha.

Densidade	Clareia ou escurece sua imagem. Escolha: 1~7 (padrão: 2) 
Tamanho do papel 	Selecione seu tamanho de papel. Escolha: A4, Carta.

* **Default settings in italic bold style.**

(* **Definições padrão no estilo negrito itálico.**)

4. Insira sua contagem de cópias. A contagem de cópias será exibida.
5. Pressione o botão **[Start] (iniciar)** () no painel de controle para iniciar a copiar seus cartões.
6. Depois que a digitalização do primeiro lado tiver terminado, a caixa de diálogo fornecerá o aviso **Next:Press 1/ Finish:Press 2 (Próximo: Pressione 1/ Concluir: Pressione 2)**.
7. Abra a capa do documento e coloque o outro lado de seu cartão, alinhe com a marca **「ID Card」(cartão ID)**, como ilustrado.

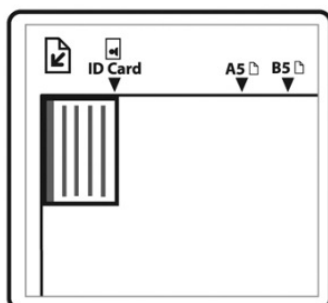

8. Como ilustrado escolhendo 「**ID Card Copy (Up/Down)**」 (「**Cópia do Cartão ID (Para cima/baixo)**」), toque em「**1**」no painel de operações para continuar a digitalização do outro lado de seu cartão ou toque em「**2**」para deixar a tela. O resultado é ilustrado abaixo:

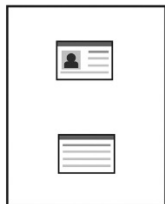

Importante!

ecurso da cópia do Cartão ID não suporta o carregamento de seus cartões no alimentador de documentos automático.

Digitalizar para E-mail

A função de digitalização permite que você primeiro digitalize seus documentos e depois envie a imagem digitalizada a um endereço de e-mail específico. Para enviar suas imagens digitalizadas a um endereço de e-mail, você precisa primeiro definir as definições de e-mail incluindo a agenda de endereços através da página da web incorporada do produto.

Passos da operação:

1. Coloque seu documento de multi-páginas **Face Up (Face para cima), Top First (Superior Primeiro)** no alimentador automático de documentos ou coloque seu documento de página única com a **Face Down (Face para baixo)** sobre o vidro do documento.
2. Pressione a tecla [**Function ▲/▼**] até que o seguinte modo 「**E-mail**」 (**E-mail**) seja exibido na tela LCD.

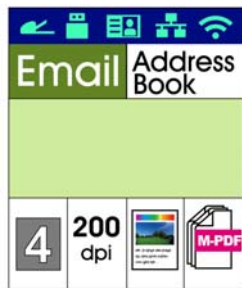

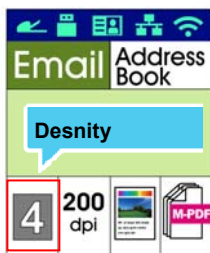

3. Pressione **▶** para evidenciar a Agenda de Endereços e depois pressione [**OK**] (**OK**).
4. Selecione seu destinatário da Agenda de Endereços e depois pressione [**OK**] (**OK**). (Consulte o Capítulo 4 para obter mais detalhes sobre como criar seu catálogo de endereços.)
5. Confirme ou mude as opções, como desejado, assim como Densidade, Resolução, Cor de Saída ou Formato do Arquivo.

Pressione **▶** ou **◀** para selecionar a definição.



Pressione ▲ ou ▼ para selecionar a opção.

Densidade	Clareia ou escurece sua imagem. Escolha: 1~7 (padrão: 2) 
Resolução	Escolha a resolução da imagem digitalizada. Quanto maior o valor, mais detalhes podem ser revistos e mais espaço no disco será necessário. Escolha: 150/200/ 300 /600 dpi 150 dpi: Adapta-se para ser exibido na tela. 200 dpi: Adapta-se para a maioria dos documentos comerciais. 300 dpi/600 dpi: A alta qualidade da imagem ajuda a aumentar a precisão do OCR (optical character recognition).
Modo de Digitalização 	Escolha seu modo de cor desejado. Escolha:  Color (Cor) 、  Cinza 、  Preto e Branco
Formato do Arquivo 	Escolha seu formato de arquivo desejado para a imagem digitalizada. Escolha: MPDF (Multi-Páginas PDF) 、 PDF (Página Única PDF) 、 JPEG 、 TIFF 、 BMP (para preto e branco apenas) ◦

*** Definições padrão no estilo negrito itálico.**

6. Pressione o botão [**Start**] (**iniciar**) () no painel de controle para iniciar a digitalização de seus documentos.

Digitalizar para CIFS/FTP

A função de digitalização permite que você primeiro digitalize seus documentos e depois envie a imagem digitalizada para um servidor em uma rede como os servidores CIFS ou FTP. Para salvar as imagens digitalizadas na rede, você precisa primeiro definir as configurações CIFS ou FTP através da página da web incorporada do produto.

Passos da operação:

1. Coloque seu documento de multi-páginas **Face Up (Face para cima), Top First (Superior Primeiro)** no alimentador automático de documentos e coloque seu documento de página única com a **Face Down (Face para baixo)** sobre o vidro do documento.
2. Pressione a tecla [**Function ▲/▼**] até que o seguinte modo 「**Scan to CIFS/FTP**」 (**digitalizar CIFS/FTP**) seja exibido na tela LCD.





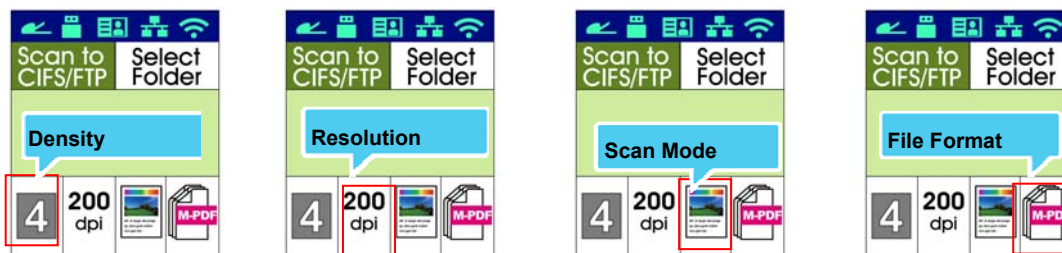

3. Pressione ► para evidenciar o destino do arquivo e depois pressione [**OK**] (**OK**).
4. Selecione seu destino de arquivamento e depois pressione [**OK**] (**OK**). (Consulte o Capítulo 4 para obter mais detalhes sobre como criar seu destino.)
5. Confirme ou mude as opções como desejado, assim como Densidade, Resolução, Alimentação de Papel ou Tamanho do Papel.

Pressione ► ou ◀ para selecionar a definição.



Pressione ▲ ou ▼ para selecionar a opção.

Densidade	Clareia ou escurece sua imagem. Escolha: 1~7 (padrão: 2)
	1 2 3 4 5 6 7

<p>Resolução</p>	<p>Escolha a resolução da imagem digitalizada. Quanto maior o valor, mais detalhes podem ser revistos e mais espaço no disco será necessário.</p> <p>Escolha: 150/200/300/600 dpi</p> <p>150 dpi: Adapta-se para ser exibido na tela.</p> <p>200 dpi: Adapta-se para a maioria dos documentos comerciais.</p> <p>300 dpi/600 dpi: A alta qualidade da imagem ajuda a aumentar a precisão do OCR (optical character recognition).</p>
<p>Modo de Digitalização</p> 	<p>Escolha o seu modo de cor desejado para sua imagem digitalizada.</p> <p>Escolha:  Color (Cor) \  Cinza \  Preto e Branco</p>
<p>Formato do Arquivo</p> 	<p>Escolha seu formato de arquivo desejado para a imagem digitalizada.</p> <p>Escolha: MPDF (Multi-Páginas PDF) \ PDF (Página Única PDF) \ JPG \ BMP \ TIFF .</p>

*** Definições padrão no estilo negrito itálico.**

6. Pressione o botão **[Start] (iniciar)** () no painel de controle para iniciar a digitalização de seus documentos.

Digitalizar no USB

A função de digitalização permite que você primeiro digitalize seus documentos e depois envie a imagem digitalizada a uma unidade flash USB inserido no produto.

Passos da operação:

1. Coloque seu documento de multi-páginas **Face Up (Face para cima), Top First (Superior Primeiro)** no alimentador automático de documentos ou coloque seu documento de página única com a **Face Down (Face para baixo)** sobre o vidro do documento.
2. Pressione a tecla [Function ▲/▼] até que o seguinte modo 「Scan to USB」 (digitalizar no USB) é mostrado na tela LCD.



3. Confirme ou mude as opções como desejado, assim como Densidade, Resolução, Alimentação de Papel ou Tamanho do Papel.



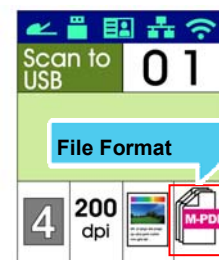
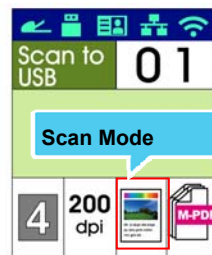

Pressione ► ou ◀ para selecionar a definição.



Pressione ▲ ou ▼ para selecionar a opção.

Densidad e	Clareia ou escurece sua imagem. Escolha: 1~7 (padrão: 2)
	1 2 3 4 5 6 7

Resolução	<p>Escolha a resolução da imagem digitalizada. Quanto maior o valor, mais detalhes podem ser revistos e mais espaço no disco será necessário.</p> <p>Escolha: 150/200/300/600 dpi</p> <p>150 dpi: Adapta-se para ser exibido na tela.</p> <p>200 dpi: Adapta-se para a maioria dos documentos comerciais.</p> <p>300 dpi/600 dpi: A alta qualidade da imagem ajuda a aumentar a precisão do OCR (optical character recognition).</p>
------------------	---

Modo de Digitalização 	<p>Escolha seu modo de cor desejado.</p> <p>Escolha:  Color (Cor) \  Cinza \  Preto e Branco</p>
---	--

Formato do Arquivo 	<p>Escolha seu formato de arquivo desejado para a imagem digitalizada.</p> <p>Escolha: MPDF (Multi-Páginas PDF) \ PDF (Página Única PDF) \ JPG \ BMP \ TIFF ◦</p>
--	--

* **Definições padrão no estilo negrito itálico.**

4. Pressione o botão [**Start**] (**iniciar**) () no painel de controle para iniciar a digitalização de seus documentos.

4. Configuração e Gestão dos Destinos

Esta seção fornece os procedimentos para que o administrador configure e gerencie seus destinos incluindo os endereços de e-mail ou pastas de rede para distribuir os documentos digitalizados na rede.

Configuração de sua Agenda de Endereços

Esta seção fornece os procedimentos para o administrador sobre como configurar a Agenda de Endereços que inclui os endereços de e-mail e números de fax.

Adição de um Novo Membro

Para adicionar um novo membro,

1. Abra seu navegador e digite o endereço IP do produto no endereço URL. A página web do produto será exibida.
2. Abra seu navegador.
3. Digite o endereço IP do produto no campo da URL do seu navegador. Por exemplo, 10.1.20.25. A seguinte página da web incorporada será exibida



4. Na página da web do produto, escolha [**Properties**] (**propriedades**) e depois escolha [**Address Book**] (**agenda de endereços**) no lado esquerdo. A seguinte página [**Address Book**] (**agenda de endereços**) será exibida.

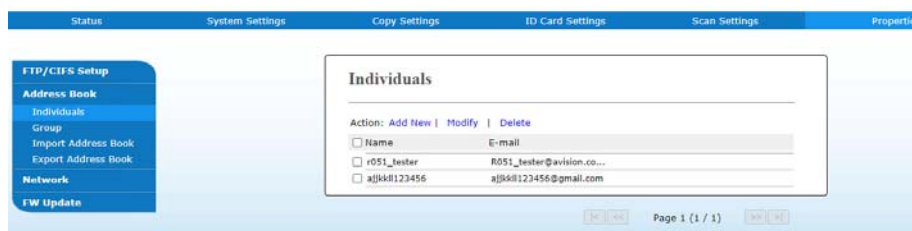

5. Escolha [**Add New**] (**adicionar nova**) para o aviso da seguinte página.

6. Insira o nome, número de fax e o endereço de e-mail para um destinatário individualmente.
7. Depois de completar a inserção das definições, clique em [**Submit**] (**apresentar**) para concluir. O novo destinatário será exibido na lista de e-mails. Isto significa que você criou com sucesso uma agenda de endereços.

Modificação de um Membro Atual

Para modificar um membro atual,

1. Repita o Passo 1 ao Passo 4 na seção anterior, *Adição de um Novo Membro*. A página de [**Address Book**] (**agenda de endereços**) é exibida.
2. Escolha o membro que você deseja modificar na lista e depois escolha [**Modify**] (**modificar**) para o aviso da página [**Modify Member**] (**modificar membro**).
3. Modifique a informação do seu membro. Clique em [**Submit**] (**apresentar**) para salvar a definição ou [**Cancel**] (**cancelar**) para deixar a página sem salvar nenhuma definição.

Exclusão de um Membro Atual

Para modificar um membro atual,

1. Repita o Passo 1 ao Passo 4 na seção anterior, *Adição de um Novo Membro*. A página de [**Address Book**] (**agenda de endereços**) é exibida.
2. Escolha o endereço que você deseja excluir na lista e depois escolha [**Delete**] (**excluir**) para apagar o endereço. Uma caixa de diálogo de confirmação é exibida para confirmar sua exclusão. Clique em [**OK**] (**OK**) para confirmar ou [**Cancel**] (**cancelar**) para sair.

Adição de um Novo Grupo

Para enviar a múltiplos destinatários simultaneamente de uma vez, você pode criar grupos para acelerar o processo. Até 5 membros podem ser incluídos em um grupo e um total de 10 grupos podem ser criados.

Siga estes passos para criar um novo grupo,

1. Repita o Passo 1 ao Passo 4 na seção anterior, *Adição de um Novo Membro*. A página [**Address Book**] (**agenda de endereços**) é exibida.
2. Clique em [**Group**] (**grupo**) e depois escolha [**New**] (**novo**) para o aviso da página [**Add a New Group**] (**adicionar um novo grupo**).
3. Insira o nome do seu grupo.
4. Escolha o endereço do lado direito e clique em ← para adicionar um membro ao grupo.
5. Clique em [**Submit**] (**apresentar**) para salvar a definição ou [**Cancel**] (**cancelar**) para deixar a página sem salvar nenhuma definição.

Modificação de um Grupo Atual

Para modificar um grupo de e-mail atual,

1. Repita o Passo 1 ao Passo 4 na seção anterior, *Adição de um Novo Membro*. A página [**Address Book**] (**agenda de endereços**) é exibida.
2. Clique em [**Grupo**] (**grupo**) e escolha o grupo que você deseja modificar na lista e depois escolha [**Modify**] (**modificar**) para o aviso da página [**Modify Group**] (**modificar grupo**).
3. Modifique a informação do seu grupo. Escolha o membro do grupo que você deseja adicionar e depois clique em ← para adicionar o novo membro ou clique em → para excluir o antigo membro do grupo.
4. Clique em [**Submit**] (**apresentar**) para salvar a definição ou [**Cancel**] (**cancelar**) para deixar a página sem salvar nenhuma definição.

Exclusão de um Grupo Atual

Para excluir um grupo de e-mail atual,

1. Repita o Passo 1 ao Passo 4 na seção anterior, *Adição de um Novo Membro*. A página [**Address Book**] (**agenda de endereços**) é exibida.
2. Clique em [**Group**] (**grupo**) e escolha o grupo que você deseja excluir da lista e depois escolha [**Excluir**] (**excluir**) para apagar o grupo. Uma caixa de diálogo de confirmação é exibida para confirmar sua exclusão. Clique em [**OK**] (**OK**) para confirmar ou [**Cancel**] (**cancelar**) para sair.

Importação da Agenda de Endereços Externos

O produto permite que você importe a agenda de endereços externos de outros dispositivos no formato .csv para poupar seu tempo ao digitar todos os endereços. Antes de importar a agenda de endereços externos para este produto, certifique-se um arquivo de agenda de endereços no formato .csv foi criado antecipadamente. Para importar a agenda de endereços atual,

1. Repita o Passo 1 ao Passo 4 na seção anterior, *Adição de um Novo Membro*. A página [**Address Book**] (**agenda de endereços**) é exibida.
2. Clique em [**Import Address Book**] (**importar agenda de endereços**) para o aviso da página [**Import Address Book**] (**importar agenda de endereços**).
3. Clique em [**Browse**] (**navegar**) para buscar o arquivo da agenda de endereços no seu computador.

4. Clique em [**Import**] (**importar**) para iniciar a importação do arquivo da agenda de endereços. Em um segundo, a agenda de endereços importada será adicionada no produto.

Exportação da Agenda de Endereços Atual

O produto permite que você exportar a agenda de endereços atual deste dispositivo para outro dispositivo em um formato de arquivo .csv.

Para exportar a agenda de endereços atual,

1. Repita o Passo 1 ao Passo 4 na seção anterior, *Adição de um Novo Membro*. A página de [**Address Book**] (**agenda de endereços**) é exibida.
2. Clique em [**Export Address Book**] (**exportar agenda de endereços**) para o aviso da página [**Export Address Book**] (**exportar agenda de endereços**).
3. Clique em [**Export**] (**exportar**) e depois [**Browse**] (**navegar**) para especificar o local de sua agenda de endereços.
4. Clique em [**Apply**] (**aplicar**) e a agenda de endereços atual será armazenada em um arquivo .csv.

Configuração do Destino de seus Arquivos

A seção fornece os procedimentos sobre como configurar os destinos de seus arquivos para enviar seus documentos digitalizados para uma pasta de rede específica.

Adição do Destino de um Novo Arquivo

Para criar o destino de um novo arquivo, siga estes passos:

1. Na página da web do produto, escolha [**Properties**] (**propriedades**) depois escolha [**FTP/CIFS Setup**] (**configuração FTP/CIFS**) no lado esquerdo. A seguinte página [**New File Destination**] (**destino de um novo arquivo**) será exibida.

Insira as seguintes informações respectivamente:

Item	Descrição
Nome do Destino	Insira o nome de seu destino. O nome será exibido na tela LCD.
Protocolo	Insira o tipo de protocolo do seu servidor de destino. Choice: FTP, FTPS, CIFS (Escolha: FTP, FTPS, CIFS)
URL	Insira o endereço IP e o nome da pasta compartilhada do seu servidor FTP.
Porta nº	Insira o número da porta do servidor de destino. * 21 (FTP), 139 (CIFS)
Nome Login	Insira o nome do usuário do servidor de destino.
Senha	Insira a senha do servidor de destino.
Re-digitar a Senha	Escolha o seu perfil da opção de digitalização desejada.

2. Clique em [**Submit**] (**apresentar**) para salvar a definição ou [**Cancel**] (**cancelar**) para deixar a página sem salvar nenhuma definição.

Modificação do Destino do Arquivo Atual

Para modificar o destino do arquivo atual,

1. Repita o Passo 1 ao Passo 2 na seção anterior, *Adição do Destino de um novo Arquivo*. A página [**New File Destination**] (**destino do novo arquivo**) é exibida.
2. Escolha o destino que você deseja modificar na lista e depois escolha [**Modify**] (**modificar**) para o aviso da página [**Modify File Destination**] (**modificar destino do arquivo**).
3. Modifique a informação de seu destino.
4. Clique em [**Submit**] (**apresentar**) para salvar a definição ou [**Cancel**] (**cancelar**) para deixar a página sem salvar nenhuma definição.

Exclusão do Destino do Arquivo Atual

Para excluir um destino do arquivo atual,

1. Repita o Passo 1 ao Passo 2 na seção anterior, *Adição do Destino de um Novo Arquivo*. A página [**New File Destination**] (**destino do novo arquivo**) é exibida.
2. Escolha o destino que você deseja excluir da lista e depois escolha [**Delete**] (**excluir**) para apagar o destino. Uma caixa de diálogo de confirmação é exibida para confirmar sua exclusão. Clique em [**OK**] (**OK**) para confirmar ou [**Cancel**] (**cancelar**) para sair.

5. Personalização das Definições do Produto

Este capítulo é especificamente dirigido às pessoas que são responsáveis para a administração do produto. É recomendado que o administrador leia esta capítulo antes de instalar a máquina.

As definições do produto podem ser personalizadas através do painel de controle ou da página web incorporada do produto. Como personalizar as definições do produto através destes dois métodos serão descritas nas seguintes seções.



Obs.:

Quando instalar o produto pela primeira vez, é recomendável que o Administrador mantém as definições do sistema padrão. As definições podem ser personalizadas em uma data posterior uma vez que você esteja familiarizado com a operação e as funcionalidades.

Personalização das Definições do Sistema através do Painel de Controle

Para mudar as definições padrão no painel de controle, pressione o botão "menu" (menu) no painel de controle. Use As informações do menu serão exibidas. Para navegar nos itens do menu, os botões **Enter (entrar)**, **Up (para cima)**, **Down (para baixo)** e **Back (voltar)** são fornecidos no painel de controle. Você pode ajustar as definições (por ex. defina o tamanho do papel para a Bandeja 1) ou ver as informações (por ex. endereço IP, versão firmware).

Passos típicos no uso dos menus são os seguintes:

1. Pressione o botão **Menu (menu)** para acessar os itens do menu.
2. Pressione o botão **▲ Up** or **Down ▼ (para cima ou para baixo)** repetidamente até que o menu desejado seja evidenciado na lista exibida.
3. Pressione o botão **[OK] (OK)** para selecionar este menu.
4. Pressione o botão **▲ Up** or **Down ▼ (para cima ou para baixo)** repetidamente até que o item desejado seja evidenciado.
5. Pressione o botão **[OK] (OK)** para selecionar este item.
6. Pressione o botão **↶ Back (voltar)** para voltar para a tela anterior.
7. Pressione o botão **Cancel (cancelar)** para deixar o item do menu.

Definições do Sistema Personalizadas através da Página da Web Incorporada

Notas: Qualquer atualização requer o login do administrador.

Você também pode escolher seu tipo de conexão de rede através da página da Web.

1. Consulte a seção anterior para configurar as definições de rede do produto.
2. Abra seu navegador e digite o endereço IP do produto no endereço URL, por exemplo, <http://10.1.20.80> e pressione Enter. Em um segundo, a página da web incorporada será exibida.



3. Digite sua definição desejada nos seus itens selecionados.

Definição dos Itens a serem Personalizados

Estado (Disponível apenas na página da web)

Exibe o estado e as informações básicas do produto.

Item	Descrição
Informações	Exibe as seguintes informações básicas do produto.
Estado da Máquina	Exibe o estado da máquina.
Nome Host	Exibe o nome host.
SN Máquina	Exibe o número de série da máquina.
Versão do Sistema	Exibe a versão firmware.
Versão da Página Inicial	Exibe a versão da página web incorporada.
Endereço IP	Exibe o endereço IP.
Endereço Mac	Exibe o endereço Mac.
IP Wi-Fi	Exibe o endereço IP Wi-Fi.
Mac Wi-Fi	Exibe o endereço Mac Wi-Fi.
SSID Wi-Fi	Exibe o nome SSID Wi-Fi.
AP Mode IP	Exibe o endereço IP do produto ao conectar o Wi-Fi no modo AP.
AP Mode SSID	Exibe o SSID do produto ao conectar Wi-Fi no modo AP.
Toner Restante	Exibe o toner restante do cartucho de toner.
Relatório	Seleciona para imprimir cada relatório (Não disponível para impressão duplex).
Config.	Escolhe para imprimir a informação de definição do produto.
Rede	Escolhe para imprimir a informação de rede do produto.
Mapa do Menu	Escolhe para imprimir todos os itens do menu na tela LCD.
Uso	Escolhe para imprimir o relatório de uso incluindo o número de cópias, informações de uso do toner, informações de uso EP e informações de uso do fusor.
Ag. Endereços	Escolha para imprimir as informações do endereço do produto.

Rede (Disponível apenas na tela LCD)

*Padrão de Fábrica

Item	Descrição	Opção
Rede	Filtro de Rede: Especifique se você deseja ativar ou desativar a configuração do filtro de rede. Uma vez ativado, você pode especificar o modo de filtro para permitir que alguns IPs acessem o dispositivo ou negar a alguns IPs o acesso ao dispositivo através da página web incorporada do produto. Opção: Ativar/*Desativar	Filtro de Rede

Definições do Sistema (Disponível na tela LCD e na página da web)





*Padrão de Fábrica

Item	Descrição	Opção
Idioma	O idioma exibido na tela LCD	*Inglês /繁體中文/簡體中文/Deutsch/Русский
NTP Server	Especifique seu servidor NTP.	
Data/Hora	Configura a data e hora atual no produto. O formato de data é o sistema 24-horas.	
Modo Suspenso	Escolhe quanto tempo para entrar no modo de economia de energia depois de sua última ação.	Eco Mode/5Min/*15Min/30Min/1H
Desl Automático	Escolhe quanto tempo para desligar o produto automaticamente depois de sua última ação.	*Desl/5Min/15Min/30Min/1H/2H/4H
Programação Reiniciar	Ative ou desative [Programação Reiniciar]. Se selecionar, digite o número de dias para reiniciar o dispositivo automaticamente.	* Lig /Desl
Tempo Limite	Quando a máquina não tem sido operada por um certo período de tempo, o sistema irá reinicializar automaticamente todas as definições de volta para os valores predefinidos. Valor do tempo limite do sistema: 0 ~ 300 segundos.	* Lig (60 seg)/Desl

	Cada intervalo a ser selecionado é de 15 segundos.	
Modo Padrão	Define o modo de operação padrão na tela LCD.	* Cópia, Cópia Cartão ID, Digitalizar para USB, Digitalizar para CIFS/FTP, Digitalizar para E-mail
Deteção do tamanho do papel	Escolha o tamanho do papel que o dispositivo pode ser detectado.	*A4/LTR/LGL
Tipo de Meios	Escolha o tipo de meio padrão.	Fino/*Comum/Espesso/Laser/Papel de Impressão/Cartão Postal
Gestão		
Pad. Fábrica	Reinicialize todas as definições para os valores padrão de fábrica.	
Reinicializar Contagem	Escolha reinicializar a contagem para o rolo ou almofada, depois da substituição. Clique em [imediate] para reinicializar a contagem.	Almofada ADF/Rolo ADF/Almofada Bandeja 1/Almofada Bandeja Manual
V-Mag Adjustment (Ajuste V-Mag)	Escolha ajustar a porcentagem de ampliação vertical da impressora.	-0,4%/-0,2%/*0% +0,2%/+0,4 %
Configurações da Senha		
Nova senha	<p>Digite uma senha para ativar a modificação da página da web.</p> <p>Restrição de senha: 8 ~ 32 caracteres ou dígitos.</p>	
Digite novamente a senha	Digite novamente a senha.	

Definições para Cópia (Disponível na tela LCD e na página da web)

*Padrão de Fábrica

Item	Descrição	Opção
Modo Cópia	Selecione seu modo cópia para melhorar seu texto ou imagens.	*Texto/Foto/Misto
Organizar 	Seleção On (ligar) classifica os documentos pela ordem, (1,2,3 / 1,2,3 / 1,2,3). Seleção Off (desligar) empilha os documentos pela ordem, (1,1,1/2,2,2/3,3,3).	On/*Off (lig/*desl)  Organizada
N-up	Seleção 2 to 1(2 a 1) impressões 2 imagens originais reduzidas para se ajustar em uma folha de papel. Seleção 4 to 1(4 a 1) impressão 4 imagens originais reduzidas para se ajustar em uma folha de papel.	* 2 a 1/4 a 1  2 a 1  4 a 1
Padrão de Zoom  Custom Zoom	Custom Size (25% ~ 400%) (Tamanho Padrão (25% ~ 400%): Redimensione seus documentos de 25% a 400%.	25% ~ 400%
Densidade	Clareia ou escurece uma imagem.	1/*2/3/4/5/6/7
Economia de Toner	Habilitar ou desabilitar Economia de Toner.	Lig/*Desl

Definições Cópia Cartão ID (Disponível na tela LCD e na página da web)

*Padrão de Fábrica

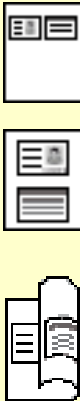
Item	Descrição	Opção
<p>Layout</p> 	<p>Selecione um modo de Cópia do Cartão ID.</p> <p>Up/Down (para cima/baixo) - Copia a frente e o lado posterior do seu cartão ID na metade superior e metade inferior em um lado de uma folha.</p> <p>Right/Left (direita/esquerda) - Copia a frente e o lado posterior do seu cartão ID na metade direita e metade esquerda em um lado de uma folha.</p> <p>Front/Rear (frente/posterior) - Copia a frente e o lado posterior do seu cartão ID na frente e no lado posterior de uma folha.</p>	<p>Para cima/baixo /*Direita/Esquerda /Lado Frontal/Posterior</p>
Densidade	Clareia ou escurece uma imagem.	1/*2/3/4/5/6/7
Ajuste de Posição Vertical	Ajuste levemente a posição vertical da imagem digitalizada do cartão ID.	Para cima/baixo(*0~177mm), Esquerda/Direita(*0~355mm), Parte Frontal/Posterior (*0~177mm)

Definições de Digitalização (Disponível na tela LCD e na página da web)

*Definição Padrão de Fábrica

Item	Descrição	Opção
Modo de Digitalização 	Escolha a sua cor de saída para melhorar seu texto ou imagens.	P&B/Escala de cinzas/*Cores
Densidade	Clareia ou escurece uma imagem.	1/2/3/*4/5/6/7
Resolução	Escolha a resolução da imagem digitalizada. Quanto maior o valor, mais detalhes podem ser revistos e mais espaço no disco será necessário. Escolha: 150/200/ 300 /600 dpi 150 dpi: Adapta-se para ser exibido na tela. 200 dpi: Adapta-se para a maioria dos documentos comerciais. 300 dpi/600 dpi: A alta qualidade da imagem ajuda a aumentar a precisão do OCR (optical character recognition).	150/*200/300/600 dpi
Nome do Arquivo	Escolha o nome de seu arquivo padrão.	
Formato do Arquivo	Selecione um formato de arquivo para a imagem digitalizada.	*MPDF (Multi-páginas PDF), PDF (Página única PDF), JPEG, TIFF
Relatório Erro	Habilita imprimir um relatório de transmissão ou imprimir um relatório apenas quando há erros.	Desl/Lig/*Lig Erro

Properties

Clique em Propriedades para mostrar mais configurações.

Configuração FTP/CIFS (Disponível apenas na página da web)

Para enviar seu documento digitalizado para uma pasta de rede específica, você precisa configurar o destino de seu arquivo. Para criar ou modificar o destino de seu arquivo, por favor, consulte a seção anterior, **Setting up Your File Destination (Configurando o destino de seu arquivo)**.

Agenda de Endereços (Disponível apenas na página da web)

Para enviar seu documento digitalizado para um endereço de e-mail ou grupo, você precisa configurar sua agenda de endereços. Para criar ou modificar sua agenda de endereços, por favor, consulte a seção anterior, **Setting up Your Address Book (Configurando sua agenda de endereços)**.

Rede (Disponível apenas na página da web)

Exibe informações de rede do produto.

*Padrão de Fábrica

Item	Descrição	Opção
Nome Host		
Nome Host	Exibe o nome host para o produto.	
Definições IP/TCP		
Obter um endereço IP automaticamente		*Desl/Lig
Endereço IP: Configure um endereço IP.	Insira o endereço IP do produto.	
Máscara de Subrede	Insira o número da máscara de subrede.	
Gateway	Insira o gateway para seu IP.	
Auto-obtenção WINS/DNS		*Desl/Lig
Servidor DNS Preferido	Configura o endereço do servidor DNS primário para o produto.	
Servidor DNS Alternativo	Configura o endereço do servidor DNS secundário para o produto.	
Servidor WINS Preferido	Configura o endereço do servidor WINS primário para o produto.	
Servidor WINS Alternativo	Configura o endereço do servidor WINS secundário para o produto.	
Nome do Domínio	Configura um nome de domínio para o produto.	

Wi-Fi Settings (Wi-Fi Configurações)	
Search AP (Pesquisar AP)	Clique em [Search AP] (Pesquisar à rede Wi-Fi) e as redes sem fio atualmente conectadas serão exibidas. Selecione a rede sem fio que você deseja conectar e depois insira a chave de segurança, se necessário.
IP Settings (IP Configurações)	Marque [Obtain an IP address automatically] (obter um endereço IP automaticamente) para obter o endereço IP diretamente do servidor DHCP ou você pode inserir seu IP estático no campo [IP Address] (endereço IP), [Subnet Mask] (máscara subrede) e [Gateway] (gateway), respectivamente.
SMTP	
Servidor de Mail	Insira o endereço IP de seu servidor SMTP.
Porta nº SMTP	Insira o número da porta do servidor SMTP. * 25
Método de Autenticação	Insira o método de autenticação de e-mail. Escolha: *Nenhum, SMTP, POP3
Nome Login	Insira o nome login para autenticação SMTP.
Senha	Insira a senha para autenticação SMTP.
Fuso Horário	Insira o fuso horário de seu local.
E-Mail	
De	Especifique o endereço de e-mail do remetente. Este é um item a mais para enviar imagens para o endereço de e-mail.
Assunto	Digite o assunto padrão.
Assinatura	Especifique o arquivo de assinatura do remetente, se necessário.
Responder para	Especifique o endereço de e-mail que deseja responder Se este item é deixado em branco, o endereço [De] será usado como o endereço de [Responder para].
Mensagem	Digite a mensagem de e-mail padrão.

Definições de Segurança da Rede		
Filtro de Configuração de Segurança	Especifique se você deseja habilitar ou desabilitar a configuração do filtro.	*Desabilitar/Habilitar
Modo Filtro	Especifique seu modo do filtro para permitir que alguns IPs acessem o dispositivo ou negar alguns IPs de acessar o dispositivo.	Permitir/Negar
Configuração do Filtro de Endereço IP	<p>IP Address Filter Configuration (Configuração do Filtro de Endereços IP) - Quatro tipos de IP Iniciar e IP Concluir podem ser especificados.</p> <p>Mac Address Filter Configuration (Configuração do Filtro de Endereços Mac) - Até 10 endereços Mac podem ser especificados.</p>	Configuração do Filtro de Endereços IP/ Configuração do Filtro de Endereços Mac
Network Port Settings (Configurações de porta de rede)		
HTTP Server	Ative ou desative o servidor HTTP.	*On/Off
SNMP Agent	Ative ou desative o agente SNMP.	*On/Off
Morpria Print	Ative ou desative o Morpria Print.	*On/Off
LPR	Ative ou desative o LPR.	*On/Off
Raw Print (9100)	Ative ou desative a impressão bruta. Porto: 9100	*On/Off
GDI Print (9101)	Ative ou desative a impressão GDI. Porto: 9101	*On/Off
SNMP		
Enable SNMPv1/v2	On/Off	
Community name	Defina o nome da sua comunidade.	
Enable SNMPV3	On/Off	
User Name	Entre com seu nome de usuário. (1 a 32 caracteres)	
Authentication Protocol	MD5/SHA	
Invalid URL	Digite seu endereço URL invaoid. (8~32 caracteres)	
Privacy Protocol	DES/AES-128	
Password	Coloque sua senha. (8~32 caracteres)	
Context Name	Insira seu nome de contexto.	

Atualização do Firmware

Antes de atualização do firmware do produto, você precisa primeiro fazer o download do firmware mais recente no nosso site da web em www.avision.com no seu computador. Na página da web do produto, escolha [**Properties**] (**propriedades**) e depois escolha [**FW Update**] (**atualização FW**) no lado esquerdo. A página [**FW Update**] (**atualização FW**) será exibida.

Definições do A+ Manager

Insira o endereço IP de um servidor específico para enviar o arquivo log do sistema para uma rápida resolução de problemas. *A disponibilidade varia de acordo com o seu modelo.

Atualização do Firmware do Produto (Disponível apenas na página da web)

Antes de atualização do firmware do produto, você precisa primeiro fazer o download do firmware mais recente no nosso site da web em www.avision.com no seu computador.

Para atualizar o firmware do produto, siga estes passos:

1. Abra seu navegador.
2. Digite o endereço IP do produto no campo da URL do seu navegador. Por exemplo, 10.1.20.25. A seguinte página da web incorporada será exibida



4. Na página da web do produto, escolha [**Properties**] (**propriedades**) e depois escolha [**FW Update**] (**atualização FW**) no lado esquerdo. A página [**FW Update**] (**atualização FW**) será exibida.
5. Escolha [**Browse**] (**navegar**) para encontrar o arquivo firmware no seu computador.
6. Escolha [**Update**] (**atualizar**) para iniciar a atualização do firmware para o produto.

6. Configuração do Driver da Impressora

Exibição da Caixa de Diálogo das Propriedades do Driver da Impressora

Para exibir a caixa de diálogo das Propriedades do Driver da Impressora,

1. Clique em **Start (iniciar)** na bandeja do sistema e escolha **PRINTERS and Faxes (impressoras e fax)**.
2. Faça um clique com o botão direito no nome da impressora do produto e escolha **Properties (propriedades)**.

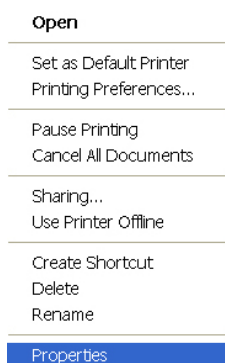

3. É exibida a caixa de diálogo Propriedades da Impressora do produto.

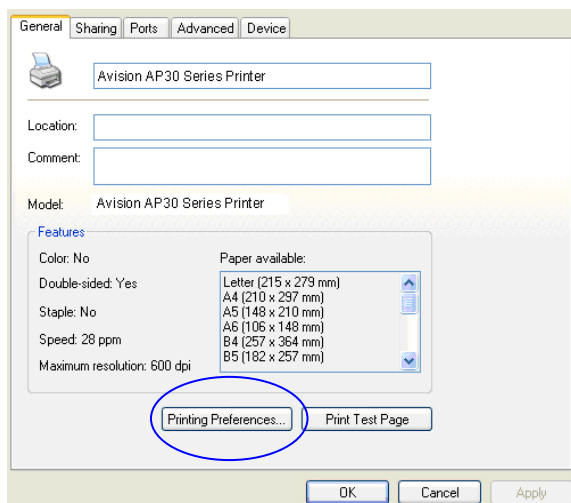

4. Clique em **Printing Preferences (preferências de impressão)** para o aviso da seguinte caixa de diálogo **Printing Preferences (preferências de impressão)**.

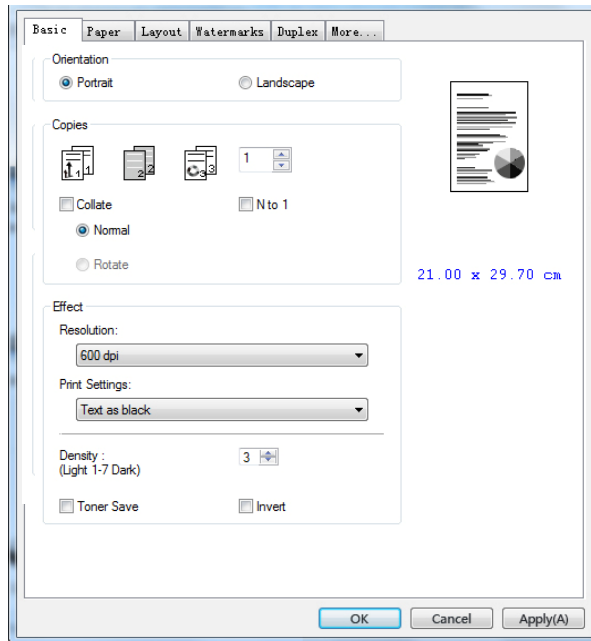

Configuração das Definições do Driver da Impressora

A caixa de diálogo de Preferências de Impressão consiste da guia Básica, a guia de Papel, a guia de Layout, a guia da Marca de Água, a guia Dupla e a guia Mais. O conteúdo de cada guia será explicado nas seguintes seções.

Guia Básica

A guia Básica contém as definições para Orientação, Cópias, Efeito, Densidade, Economia de Toner e Inverter.

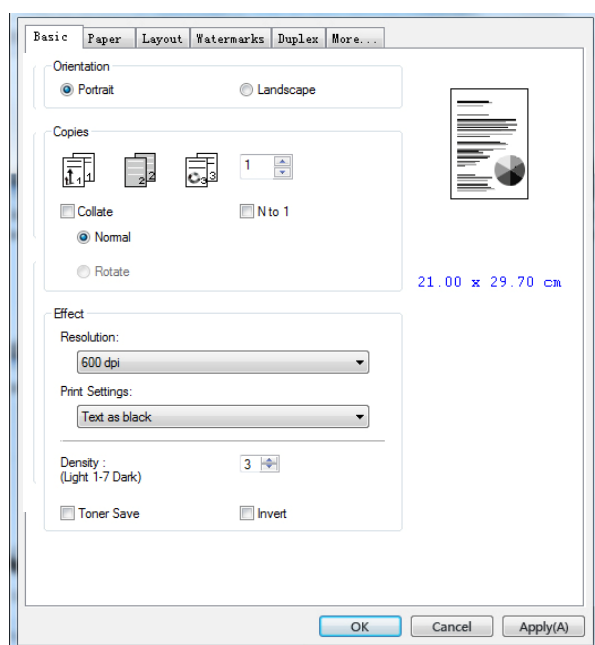

Orientação

Escolha sua orientação. **Escolha: *Retrato, Paisagem**

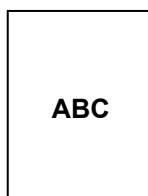

**Portrait
(Retrato)**

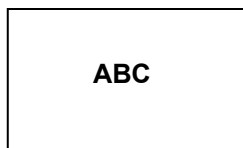

**Landscape
(Paisagem)**

*Padrão de Fábrica

Cópias

Escolha o número de cópias a serem impressas. Você pode inserir até 999.

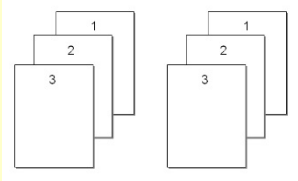
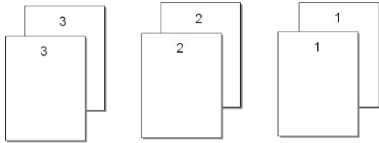
Agrupar:	<p>Clique para imprimir seu documento na ordem de páginas como 1/2/3, 1/2/3, 1/2/3.</p> 
N para 1:	<p>Clique para inverter a ordem de impressão de seu documento. Como resultado, a última página de seu documento será impressa primeiro e vice-versa.</p> 

Efeito

Resolution (Resolução)	<p>600 dpi: para documento normal. 1200 dpi HQ/2400 Standard/2400 dpi Fine: Escolha 1200 dpi HQ/2400 Standard/2400 dpi Fine se desejar melhorar a qualidade de impressão. *A opção varia de acordo com o modelo da sua impressora.</p>									
Print Settings (Configurações de impressão)	<table border="1"> <tr> <td data-bbox="671 1283 1007 1317">Normal:</td> <td data-bbox="1007 1283 1353 1317">modo normal.</td> </tr> <tr> <td data-bbox="671 1317 1007 1413">**Picture Mode (Modo de Imagem):</td> <td data-bbox="1007 1317 1353 1413">Adequado para documentos que contenham imagens.</td> </tr> <tr> <td data-bbox="671 1413 1007 1485">**Aprimorar texto:</td> <td data-bbox="1007 1413 1353 1485">Deixe o texto em negrito.</td> </tr> <tr> <td data-bbox="671 1485 1007 1556">*Text as Black (Texto como preto):</td> <td data-bbox="1007 1485 1353 1556">Imprima todo o texto em preto puro.</td> </tr> </table> <p>** Este recurso está disponível apenas para o driver de impressora GDI.</p>		Normal:	modo normal.	**Picture Mode (Modo de Imagem):	Adequado para documentos que contenham imagens.	**Aprimorar texto:	Deixe o texto em negrito.	*Text as Black (Texto como preto):	Imprima todo o texto em preto puro.
Normal:	modo normal.									
**Picture Mode (Modo de Imagem):	Adequado para documentos que contenham imagens.									
**Aprimorar texto:	Deixe o texto em negrito.									
*Text as Black (Texto como preto):	Imprima todo o texto em preto puro.									
Densidade:	<p>Clique para clarear ou escurecer seu documento. Nível de densidade (1~7). Padrão: 3</p>									
Economia de Toner:	<p>Permite que você imprima seu documento usando o modo de economia de toner.</p>									
Inverter:	<p>Inverter torna cada pixel de imagem invertido na sua cor complementar. Por exemplo: o texto preto original no plano de fundo branco passa a ter texto branco sobre plano de fundo preto.</p>									

*Padrão de Fábrica

Guia de Papel

A guia de Papel contém as definições para o Tipo de Meios, Bandeja e Tamanho Original.

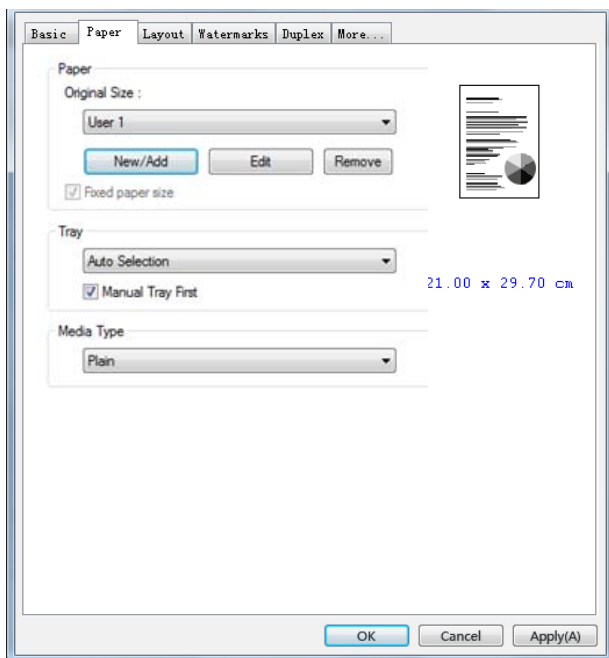

Papel

<p>Tamanho Original:</p>	<p>Escolha o tamanho do papel carregado na bandeja designada.</p> <p>Escolha: *A4, A5, A6, B5 (JIS), B6 (JIS), Executive, Ofício, Carta, Usuário Defina</p> <p>Clique em [Adicionar/Novo] (add/new) para criar até 20 conjuntos de tamanho personalizado.</p>
<p>Bandeja:</p>	<p>Escolha a bandeja da qual seu papel deve ser alimentado.</p> <p>Escolha: Automático, Bandeja Manual, Bandeja Principal</p> <p>*Manual Tray First (Bandeja Manual Primeiro): Auto significa selecionar automaticamente a bandeja de papel que está disponível (prioridade: 1: bandeja manual; 2: bandeja 1).</p> <p>Automático: Auto significa selecionar automaticamente a bandeja de papel que está disponível (prioridade: 1: bandeja 1; 2: bandeja manual).</p>
<p>Tipo de Meios:</p>	<p>Escolha o tipo de meio a ser usado para impressão.</p> <p>Escolha: *Papel Comum, Papel Fino, Papel Espesso, Papel a Laser, *Cartão Postal, *Ligação, *Envelope)</p> <p>*: Disponível apenas na bandeja manual para uma impressão de um lado</p>

*Padrão de Fábrica

Guia de Layout

A guia de Layout contém definições para N-up e Tamanho do Papel de Saída.

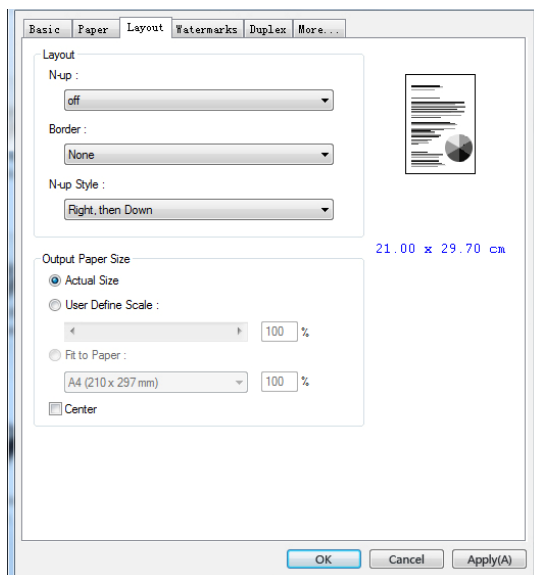

N-up

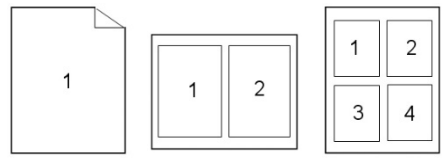
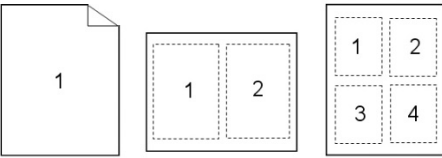
N-up:	<p>Escolha o número de páginas a serem impressas em uma folha de papel única.</p> <p>Escolha: *Off (Desl), 2up(2-in-1), 4-up(4-in-1), 9-up(9-in-1), 16-up(16-in-1)</p> 
Margem:	<p>Escolha se você deseja adicionar margens em torno de cada página ao imprimir mais de uma página em uma folha única de papel.</p> <p>Choice: *None, Border Line, Dashed Line (Escolha: Nenhuma, Linha de Borda, Linha Pontilhada)</p> 

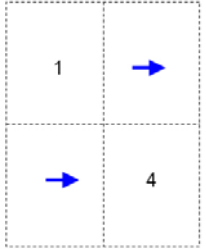
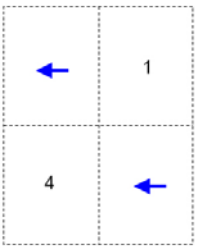
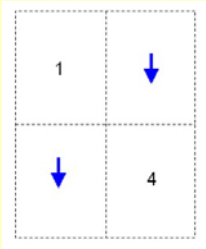
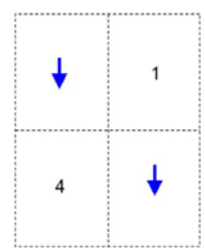
Estilo N-up:	Escolha o estilo que você deseja ao imprimir um documento de multi-páginas em uma única folha.	
	Escolha: *Direita, depois Para baixo/Para baixo, depois Direita/Esquerda, depois Para baixo/Para baixo, depois Esquerda	
	Direita, depois Para baixo 	Para baixo, depois Esquerda 
	Para baixo, depois Direita 	Esquerda, depois Para baixo 

*Padrão de Fábrica

Tamanho do Papel de Saída

*Actual Size (Tamanho atual)	Imprima o tamanho real do seu documento.
Escala de Definição do Usuário	Você pode reduzir ou aumentar sua imagem impressa usando a Barra do Cursor. Taxa de dimensionamento: 25%~400% *100%
Ajuste ao Papel	Saída da página completa do original selecionado incluindo as quatro margens.
Centro	Imprime sua imagem no centro do papel de saída.

*Padrão de Fábrica

Guia da Marca de Água

A guia da Marca de Água permite que você adicione algum texto ou imagem (assim como CONFIDENCIAL, IMPORTANTE, ESBOÇO, etc.) para o seu documento.

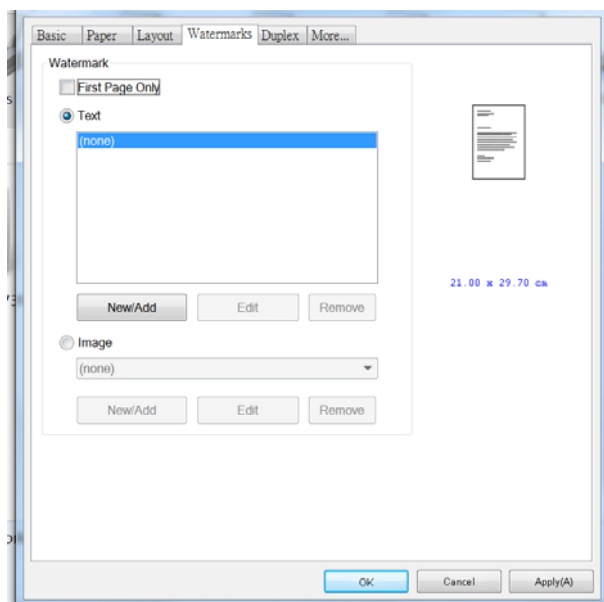

Primeira Página apenas	Marque para imprimir a marca de água só na primeira página. Apague a caixa de seleção que irá imprimir a marca de água em todas as páginas.
Texto	Escolha e clique em New/Add (novo/adicionar) para adicionar o novo texto da marca de água. Clique no botão Edit (editar) para mudar ou o botão Remove (remover) para excluir. 
Imagem	Escolha e clique em New/Add (novo/adicionar) para adicionar a imagem da marca de água. Clique no botão Edit (editar) para mudar ou o botão Remove (remover) para excluir. Você pode escolher a sua imagem no formato de arquivo, como BMP, TIFF ou JPEG.

Adição de um novo texto da marca de água

Para adicionar um novo texto da marca de água,

1. Escolha **Text (Texto)** e depois clique no botão **Add/New (adicionar/novo)**. A seguinte caixa de diálogo da Marca de Água é exibida.

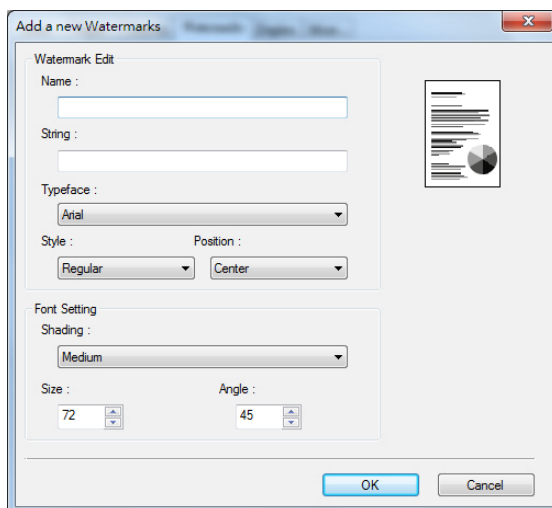

Nome	Nome de seu texto da marca de água. Este nome será mostrado na lista de textos da Marca de Água.
Linha	Insira seu texto da marca de água, assim como confidencial, importante, etc.
Tamanho e tipo de fonte	Escolha seu tipo de fonte para seu texto da Marca de Água.
Estilo	Escolha o estilo de seu texto da Marca de Água. Escolha: Regular, Negrito, Itálico, Itálico Negrito.
Posição	Escolha a posição de seu texto da Marca de Água. Escolha: Centro, Mosaico.
Ângulo	Especifique o ângulo do texto da Marca de Água de 0° a 360° *45°
Tamanho	Especifique o tamanho de seu texto da Marca de Água de 1 a 288. *72
Sombreamento	Especifique a densidade relativa para o texto da marca de água. Choice: Lightest, *Light, Medium, Dark, Darkest. (Escolha: Mais Claro, Claro, Médio, Escuro, Mais Escuro.)

*Padrão de Fábrica

2. Clique no botão **OK (OK)** para salvar as definições. Se o texto da nova marca de água é criado com sucesso, o nome da marca de água será mostrado na lista de Texto.

Edição de um texto atual da marca de água

Para editar um texto atual da marca de água

1. Escolha o nome da marca de água que você deseja editar da lista de Textos.
2. Clique no botão **Edit (editar)**. A caixa de diálogo Edição da Marca de Água é exibida.
3. Mude suas definições para o texto da marca de água selecionada e escolha **OK (OK)** para completar.

Remoção do texto atual da marca de água

Para remover um texto atual da marca de água,

1. Escolha o nome da marca de água que você deseja remover da lista de Textos.
2. Clique no botão **Remove (remover)**. O texto da marca de água será removido.

Adição de uma nova imagem da marca de água

Para adicionar uma nova imagem da marca de água,

1. Escolha **Imagem** e depois clique no botão **Add/New (adicionar/novo)**. A seguinte caixa de diálogo da Marca de Água é exibida.

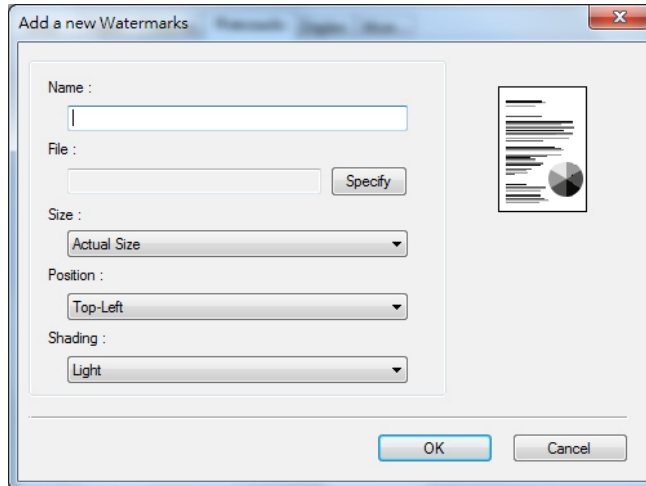

Nome	Nome de sua imagem da marca de água. Este nome será mostrado na lista de imagens da Marca de Água.
Arquivo	Clique no botão Browse (navegar) para localizar sua imagem da marca de água.
Tamanho	Especifique o tamanho de sua imagem da marca de água. Escolha: *Tamanho Atual, Ajuste na Página, Mosaico.
Posição	Mude a posição de sua imagem da marca de água. Escolha: *Superior-Esquerda, Superior-Central, Superior-Direita, Central, Central-Esquerda, Central-Direita, Inferior-Central, Inferior-Direita, Inferior-Esquerda.
Sombreamento	Especifique a densidade relativa para o texto da marca de água. Escolha: Mais Claro, *Claro, Médio, Escuro, Mais Escuro.

*Padrão de Fábrica

2. Clique no botão **OK(OK)** para salvar as definições. Se a imagem da nova marca de água é criada com sucesso, o nome da marca de água será mostrada na lista de Imagens.

Edição de uma imagem atual da marca de água

Para editar uma imagem atual da marca de água,

- 1.** Escolha o nome da marca de água que você deseja para editar na lista de Imagens.
- 2.** Clique no botão **Edit (editar)**. A caixa de diálogo Edição da Marca de Água é exibida.
- 3.** Mude as suas definições para a imagem da marca de água selecionada e escolha **OK (OK)** para completar.

Remoção de uma Imagem atual da marca de água

Para remover a imagem atual da marca de água,



- 1.** Escolha o nome da marca de água que você deseja remover da lista de Imagens.
- 2.** Clique no botão **Remove (remover)**. A imagem da marca de água será removida.

Guia Dupla

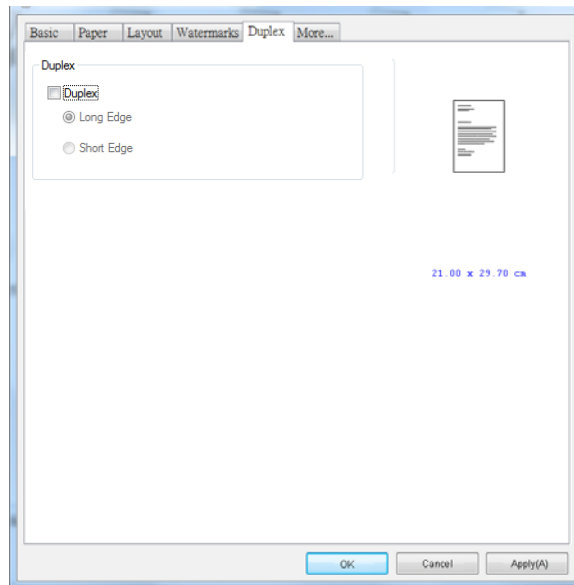
A guia Dupla permite que você imprima seu documento nos dois lados do papel.

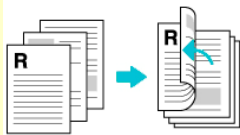

Ao usar a impressão em frente e verso, você pode selecionar se deseja encadernar as cópias na borda longa ou na borda curta.

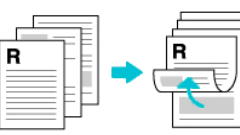
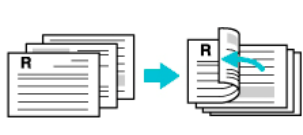
Borda Longa (Encadernação)	<p>A encadernação de borda longa (Retrato) imprimirá as páginas para que você as vire como faria em um livro.</p> <div data-bbox="678 1189 1038 1424"><p>Encadernação de borda longa (Retrato)</p></div> <div data-bbox="1038 1189 1417 1424"><p>Encadernação de borda longa (Paisagem)</p></div>
Borda curta (encadernação)	<p>Encadernação de borda curta (retrato) imprime-os para que você os vire como faria em um calendário.</p> <div data-bbox="678 1554 1038 1789"><p>Encadernação de borda curta (Retrato)</p></div> <div data-bbox="1038 1554 1417 1789"><p>Encadernação na margem curta (Paisagem)</p></div>

Obs.: O recurso duplo suporta apenas o tamanho de papel Legal, Legal 13, Ofício, A4, B5 (JIS), ou carta com peso de papel de 60 ~ 105 g/m².

A Guia Mais

Na guia **More (mais)**, uma opção de **Wait Timeout (Tempo Limite de Espera)** é fornecida para definir a quantidade de tempo que o PRINTER espera pelos dados chegarem do computador durante um trabalho. Se o fluxo de dados pausa por um tempo maior do que o número especificado de segundos, o trabalho é cancelado.

Valores do tempo limite permitidos: 60~1800 segundos, valores de tempo limite padrão: 300 segundos

Modo de Limpeza: Se uma imagem indesejada aparecer no espaço em branco, você pode marcar "Modo de Limpeza" para melhorar a qualidade de impressão.

Modo uniforme: Se aparecer um sombreamento desigual na área da imagem, você pode marcar "Modo uniforme" para melhorar a qualidade de impressão.

Padrões: Pressione para alterar todos os valores de configuração de volta ao padrão de fábrica.

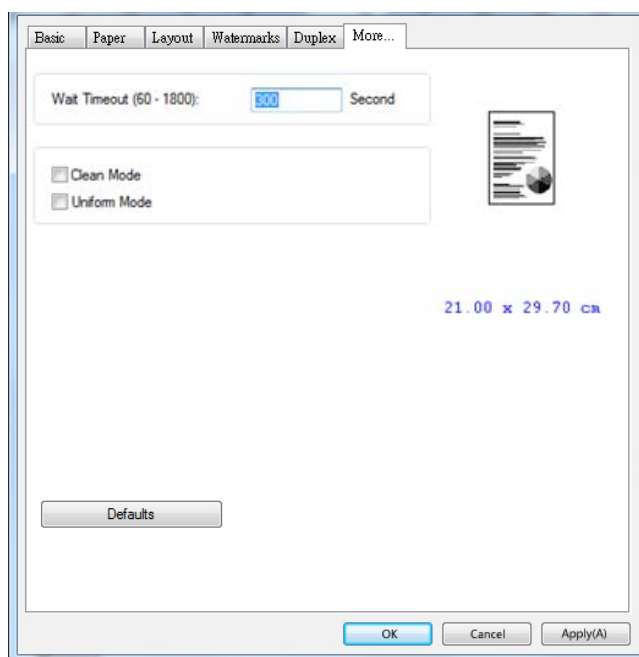

7. Impressão de Documentos de um Dispositivo Móvel

Para o modelo com módulo Wi-Fi, o produto pode ser convertido em um dispositivo wireless e seu dispositivo móvel pode imprimir e-mails e documentos simplesmente tocando em Imprimir no menu. (A disponibilidade da função Wi-Fi varia de acordo com o nome do modelo.)

Realização da Preparação

Para conectar o produto a uma LAN sem fio, prepare o seguinte:

- **Um ambiente no qual uma LAN sem fio está disponível**

Quando conectar o scanner à LAN sem fio, você pode precisar de informações para um ponto de acesso sem fio, assim como um SSID (nome de rede) e uma chave de segurança (senha). Para detalhes, contate seu Administrador de Rede ou consulte o manual para o ponto de acesso sem fio.

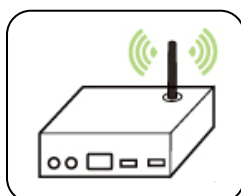

Atenção!

Não coloque obstáculos que bloqueiem as ondas de rádio (por ex. paredes ou placas de metal) ou dispositivos que causem interferência de ondas de rádio (por ex. telefones sem cabo) dentro de 100 mm do produto ou próximo ao seu ponto de acesso sem fio.

- **Serviço de Impressão Mopria**

O Serviço de Impressão Mopria (app) pode ser descarregado do Google Play Store para habilitar a funcionalidade de impressão em cada tablet ou telefone Android (Android versão 4.4 ou superior). Depois de instalado, simplesmente conecte o seu dispositivo à mesma rede da sua impressora e sua impressão móvel pode ser completada.

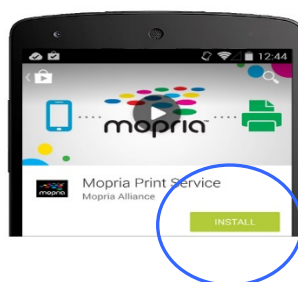

Conexão de um dongle USB

Insira o dongle USB fornecido (Módulo Wi-Fi) na porta flash USB na parte posterior do produto e depois ligue este último.

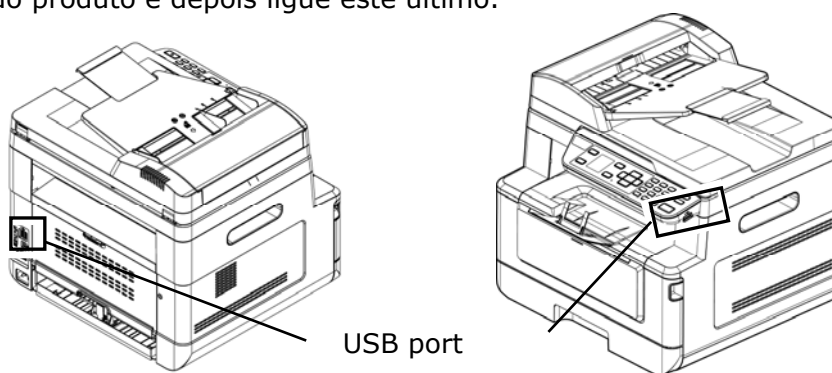

Conexão a uma Rede Sem Fio através da Ferramenta de Configuração de Rede

Antes de Começar!

- Certifique-se que o computador foi conectado ao produto, através do cabo USB.
- Certifique-se que o adaptador de força foi conectado e o produto foi ligado.

A **Network Setup Tool (Ferramenta de Configuração de Rede)** é um aplicação para configurar as definições necessárias para a conexão do produto, através da LAN sem fio. A **Network Setup Tool (Ferramenta de Configuração de Rede)** pode ser usada para configurar as seguintes definições com ou sem fio:

- Conexão do produto a um ponto de acesso sem fio
- Conexão do produto a uma rede com fio
- Definição do endereço IP para o scanner

1. Lance o programa clicando em **Start>All Programs>Avision AM40XX MFP>Network Setup Tool (Iniciar>todos os programas>Avision AM40 Série MFP>Ferramenta de Configuração de Rede)** A janela principal é exibida.

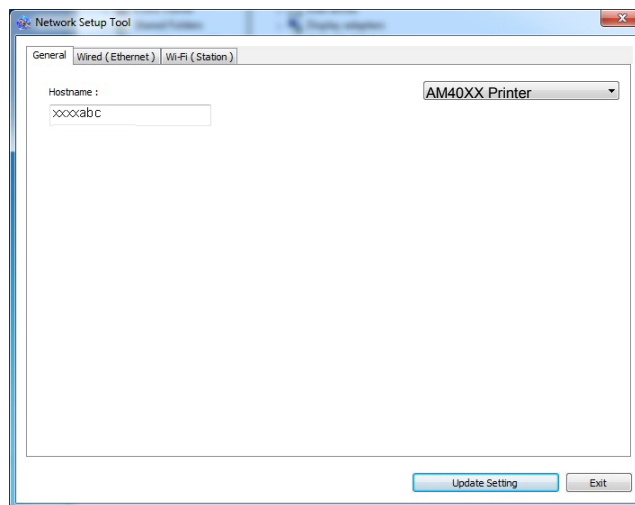

2. Na página [**General**] (**geral**), marque [**Wi-Fi (Station)**] [(**estação**) **Wi-Fi**].
3. Clique na guia [**Wi-Fi (Station)**] [(**estação**) **Wi-Fi**] para o aviso da página [**Wi-Fi (Station)**] [(**estação**) **Wi-Fi**].

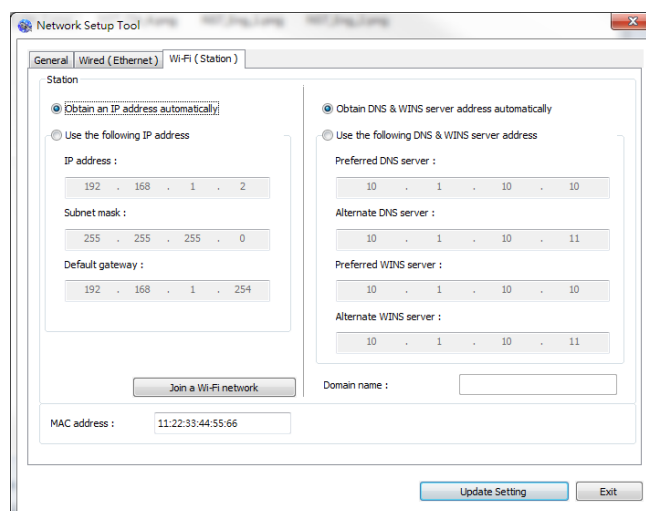

4. Marque [**DHCP**] (**DHCP**) para obter o endereço IP diretamente do servidor DHCP ou você pode inserir seu IP estático no campo [**IP Address**] (**endereço IP**), [**Subnet Mask**] (**máscara subrede**) e [**Gateway**] (**gateway**), respectivamente.
5. Clique em [**Connect to SSID**] (**conectar ao SSID**) e as redes sem fio atualmente conectadas serão exibidas. Selecione a rede sem fio que você deseja conectar e depois insira a chave de segurança, se necessário.

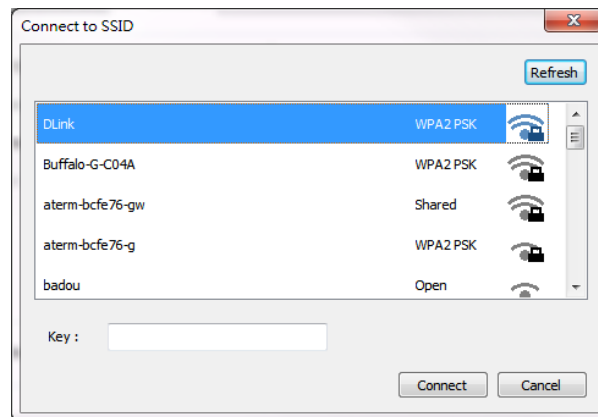

6. Clique em [**Conect**] (**conectar**) para iniciar a conexão ao SSID (nome da rede sem fio) e depois atualize as informações de IP para o produto.
7. Se a atualização tiver sucesso, uma mensagem [**Update Device Successfully**] (**Atualização do Dispositivo realizada com Sucesso**) será exibida e a Ferramenta de Configuração de Rede será automaticamente fechada.

Impressão de seu Arquivo de um Dispositivo Móvel Android

Certifique-se que o Serviço de Impressão Mopria (App de Impressão) foi instalado no seu dispositivo móvel Android. O **Mopria Print App (App de Impressão Mopria)** pode ser adquirido gratuitamente em uma loja de aplicativos, como Google Play.

1. Selecione a mesma rede sem fio daquela de sua impressora.

No seu dispositivo móvel, toque em **Settings>Wi-Fi (Definições>Wi-Fi)** e escolha o mesmo nome de rede (SSID) da sua impressora.

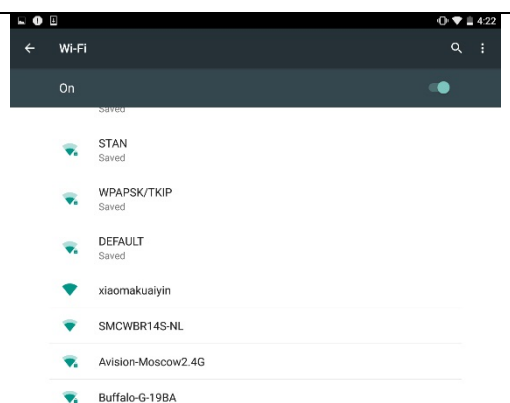

2. Ligue o Serviço de Impressão Mopria. O dispositivo irá buscar as impressoras disponíveis.

No seu dispositivo móvel, toque em **Settings>Printing>Mopria Print Service (Definições>Impressão>Serviço de Impressão Mopria)** para ligar o Serviço de Impressão Mopria. O Dispositivo irá buscar todas as impressoras disponíveis.

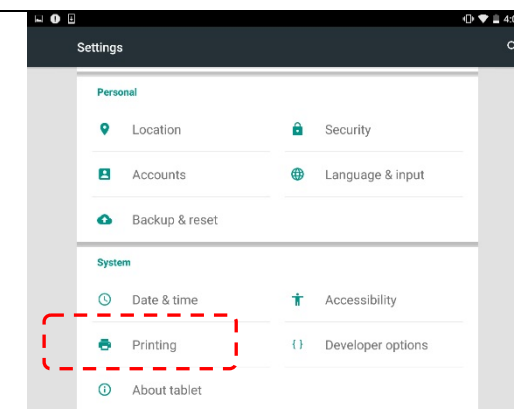

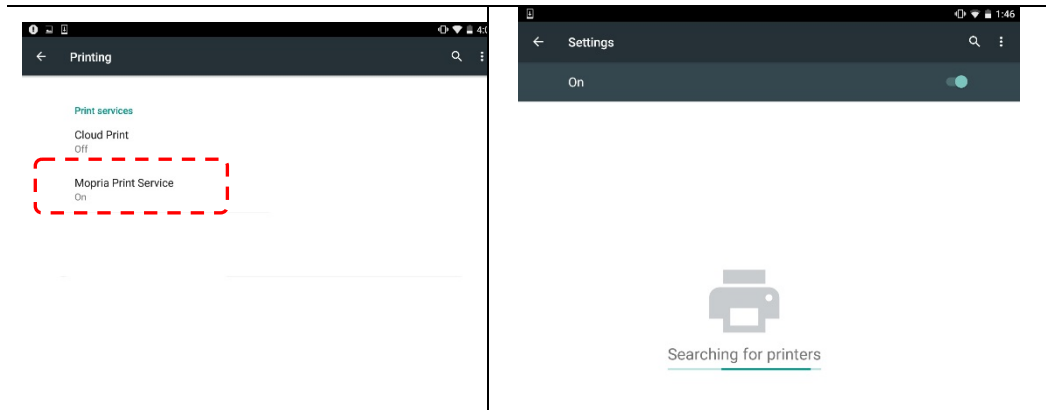

3. Seleccione sua impressora.

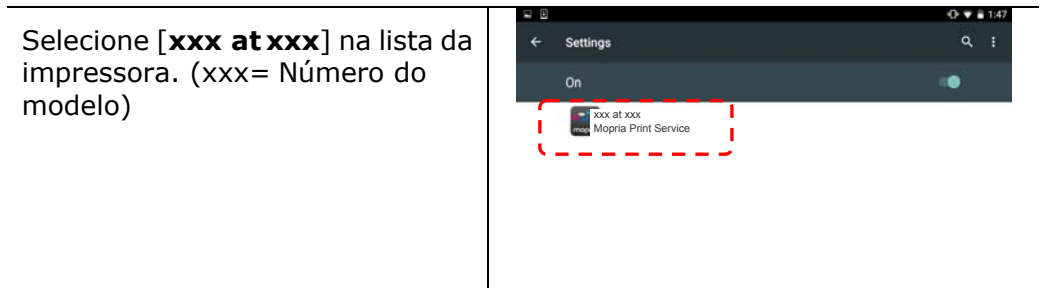

4. Abra o arquivo o qual você deseja imprimir.



5. Escolha [Print] (imprimir) no menu e selecione sua impressora.

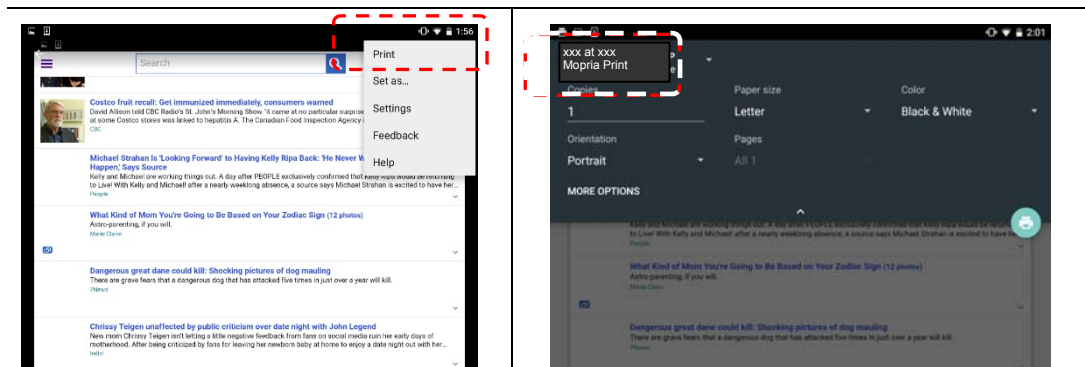

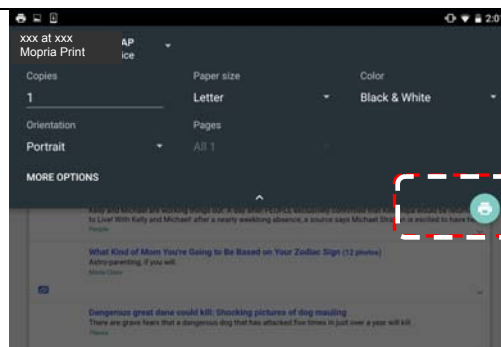

6. Escolha as definições de impressão e imprima.

- Se você não precisa mudar as opções de impressão, toque em **Print (Imprimir)** para enviar o trabalho de impressão.
- Se você precisa mudar as opções de impressão, continue com a próxima seção.



Como usar o AirPrint de um iPhone eour iPad

1. Ative seus dispositivos móveis, como iPhone ou iPad.
2. Toque em 「**Configurações**」 e abra o Wi-Fi. Selecione a rede mesmo com sua impressora.
3. Abra a imagem ou o documento que você deseja imprimir. Cole o ícone

Compartilhar () e, em seguida, o ícone de impressão () .

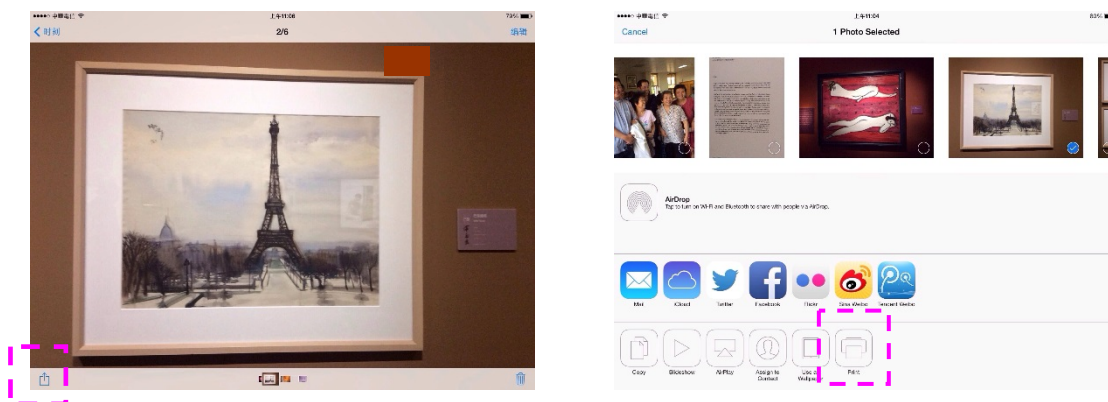

4. Toque em [**Select PRINTER**] (Selecionar impressora)e escolha a impressora desejada. (xxx= Número do modelo)

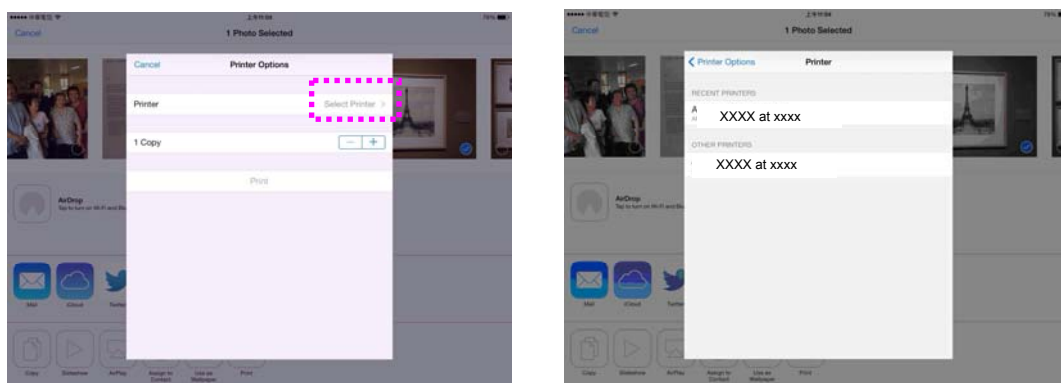

5. Toque em [**Print**] (Imprimir)para começar a imprimir.

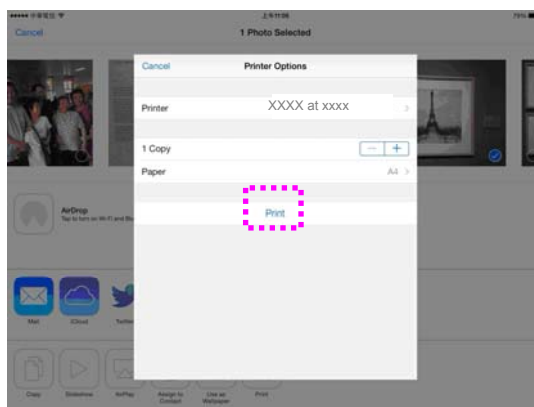

8. Uso do Produto como um Scanner

Depois da instalação, o driver do scanner e a conexão do cabo USB ao seu computador, o produto pode ser usado como um scanner fino. Você pode usar vários recursos de digitalização para modificar a sua imagem digitalizada.

Requisitos do Sistema

CPU:	Intel® Core™ 2 Duo ou superior
Memória:	32 bit: 1 GB 64 bit: 2 GB
Unidade Ótica:	Unidade DVD-ROM
Porta USB:	Porta USB 2.0 (compatível com USB 3.0)
Sistema Operacional Compatível:	Microsoft Windows 10 (32 bits/64 bits), Windows 8.x (32 bits/64 bits), Windows 7 (32 bits/64 bits)

Iniciar uma digitalização a partir de outro software de edição de imagens

Passos da Operação

1. Inicie sua aplicação de edição de imagem.
2. Role para baixo o menu **File (Arquivo)** e escolha **Select Source (selecionar fonte)**.

Se o comando **Select Source (selecionar fonte)** não está disponível no menu **File(Arquivo)**, veja a guia do usuário da aplicação para determinar como o link TWAIN é usado. É exibida uma caixa de diálogo com uma lista de fontes de digitalização.
3. Selecione o nome do modelo de seu produto.

Você precisa selecionar a fonte apenas uma vez, a menos se deseje escolher outro scanner.
4. Coloque o documento com a **FACE DOWN (FACE PARA BAIXO)** sobre o vidro da mesa.

5. Role para baixo o menu de Arquivos e escolha **Adquirir (Acquire)**.

É exibida uma caixa de diálogo contendo os recursos de digitalização.

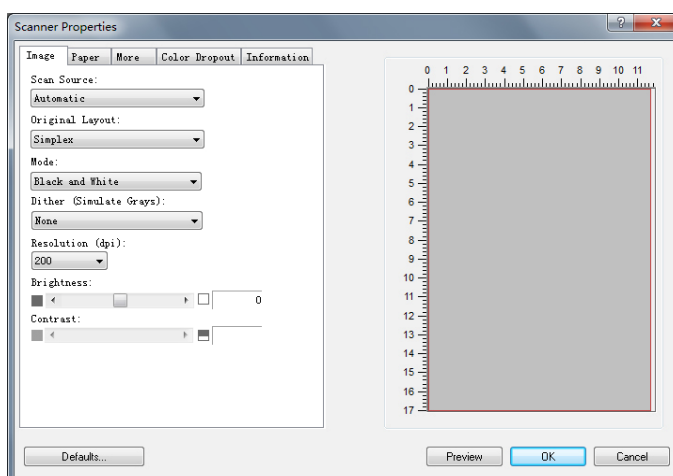

6. Selecione o método de digitalização que você deseja usar no menu suspenso do Método de Digitalização.
7. Selecione o modo que você deseja usar para suas digitalizações no menu suspenso do **Image Type (Tipo de Imagem)**.
8. Selecione uma resolução de digitalização no menu suspenso de **Resolution (Resolução)**.
9. Selecione a definição para os recursos de digitalização (por ex. Acentuar a Degradação, Minimizar a Degradação, etc.) que você deseja usar.
10. Clique em **Preview (visualizar)** ou **Scan (digitalizar)** para visualizar ou digitalizar seus documentos.

Uma olhada na Interface do Usuário

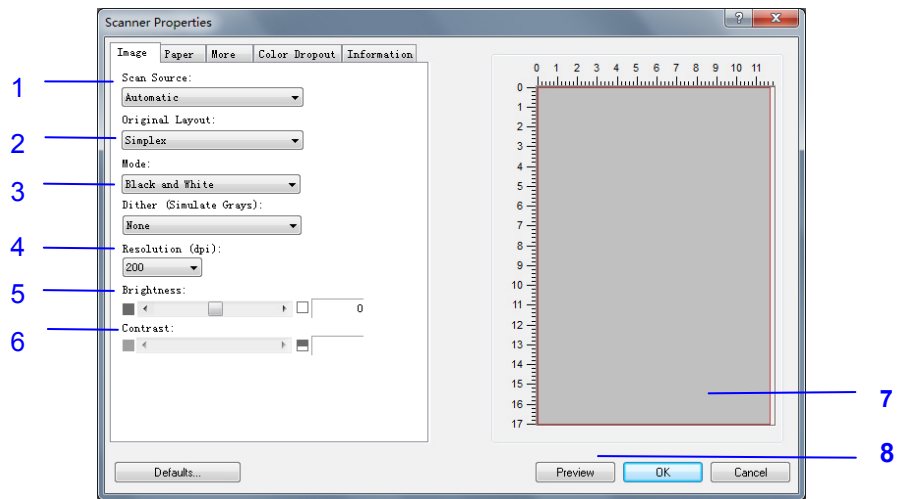

1. Mode	Choice (Escolha): Preto & Branco, Cinza 8-Bit, Cor 24-Bit
2. Resolução	Choice (Escolha): 50, 72, 100, 144, 150, 200, 300, 600, 1200 (dpi).
3. Brilho:	Ajusta o nível de brilho de -100 a +100.
4. Contraste	Ajusta o nível de contraste de -100 a +100.
5. Scan Source Outras Ferramentas	Minimiza Degradação, Aumenta Degradação, Ajuste de Cores, Nível Automático, Definições Avançadas (Da esquerda à direita).
6. Original Layout (Escolha de layout original)	Escolha: Simplex, Duplex
7. Preview Window (Janela de visualização)	Usado para exibir a imagem digitalizada em baixa resolução.
8. Preview (Visualização)	Redimensione sua área digitalizada.

Usando a guia Imagem

Tipo de Imagem

- ➔ **P&B:** Selecione B&W se o seu original contém somente texto ou esboço a lápis ou à tinta.
- ➔ **Cinza:** Selecione Gray se o seu original contém realmente tonalidades de cinza.
- ➔ **Cor:** Selecione Color se deseja digitalizar uma imagem em cores como seu original colorido.

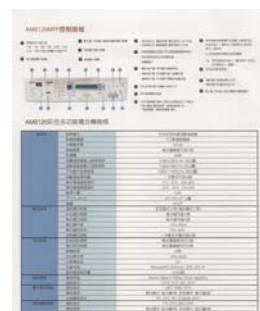
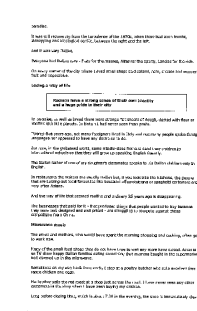

P&B Cinza

Cor

- ➔ **Binarização:**
Este é o processo de conversão de uma imagem em escala de cinza ou em cores em uma imagem de dois tons. Existem muitos métodos diferentes de realizar essa conversão. **Opções: Limiar dinâmico, Processamento fixo, Meio tom 1~5, Difusão de erro.**
- ➔ **Meio tom:**
Para além da visualização de imagens a preto e branco, a opção Halftone (Meio tom) permite-lhe ver a imagem com diferentes tons de cinza usando pontos de tamanhos diferentes. As imagens às quais esta opção foi aplicada ficam com um aspecto igual às que vemos nos jornais. **As opções disponíveis são: Meio tom 1, Meio tom 2, Meio tom 3, Meio tom 4, Meio tom 5.**
- ➔ **Difusão de erro:**
Esta opção é uma espécie de meio tom. A difusão de erro confere uma boa textura à imagem e torna o texto nas imagens mais legível do que se fosse usada a opção de meio tom.



Imagem à qual foi aplicada a função de difusão de erro



Imagem à qual foi aplicada a função de meio tom

Determinando uma resolução adequada

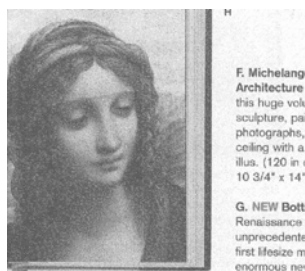
Um bom controle da resolução resulta em um bom detalhamento da imagem digitalizada. A resolução é medida por pontos por polegadas (dpi). Normalmente, quanto maior o número de dpi, maior a resolução e o tamanho do arquivo da imagem. Esteja ciente que maiores resoluções levam mais tempo para serem digitalizadas e precisam de mais espaço em disco. Para sua informação, uma imagem em cores de tamanho A4 digitalizada a 300 dpi em modo True Color consome aproximadamente 25 MB de espaço em disco. Uma resolução mais alta (normalmente acima de 600 dpi) só é recomendada quando é preciso digitalizar uma área pequena em modo True Color.

Escolha um valor de resolução da lista de seleção. O valor padrão é 200 dpi. As resoluções disponíveis são 75, 100, 150, 200, 300, 400 e 600. **Nota:** A resolução é de até 300 dpi se uma impressora ou um leitor MICR estiver ligado no scanner.



75 dpi



150 dpi

Adjusting Brightness And Contrast

→ Brilho

Ajuste a imagem para clara ou escura. Quanto maior o valor, mais clara a imagem. Arraste a barra deslizante para a direita ou para a esquerda para aumentar ou reduzir o brilho. O intervalo é de -100 a +100.

→ Contraste

Ajuste o intervalo entre as sombras mais escuras e mais claras da imagem. Quanto maior o contraste, maior a diferença na escala de cinza. Arraste a barra deslizante para a direita ou para a esquerda para aumentar ou reduzir o contraste. O intervalo é de -100 a +100.

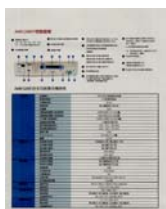

Brilho: -50

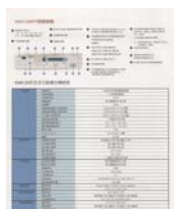

Brilho: 0 (Normal)



Brilho: +50



Contraste: -50

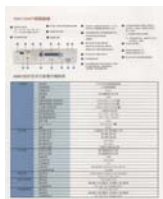

**Contraste: 0
(Normal)**

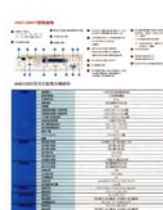

Contraste: +50

Fonte de Digitalização

Mesa: Selecione esta configuração se precisar digitalizar uma única página da mesa.

***Automático, ADF** — Use esta configuração se estiver usando o alimentador automático de documentos (ADF) para digitalizar documentos de uma vez.

Janela de visualização (Preview Window)

Clique no botão Visualizar para obter uma imagem digitalizada em baixa resolução. Você pode usar esta janela para selecionar sua área de digitalização.

Usando a guia Papel

Selecionando o tamanho da digitalização

- **Automático:** Escolha Automático na lista suspensa Recorte na guia Papel. O scanner irá capturar uma imagem de acordo com o tamanho real do original.
- **Endireitar:** Use esta opção para permitir que o scanner determine automaticamente se uma página está distorcida e, em seguida, endireite a imagem. Esta opção estará disponível somente quando o Corte Automático estiver selecionado.
- **Personalizado:** Escolha Personalizado na lista suspensa Recorte na guia Papel. Este recurso permite definir a área ou zona a ser verificada. Se você selecionar esta opção, poderá inserir os valores de deslocamento xey, largura e comprimento para redefinir sua área digitalizada. A janela Exibir mostrará o tamanho conforme você altera os valores.

Área de Digitalização

Opções:

None
US Letter- 8.5"x 11"
US Legal – 8.5" x 14"
ISO A4 – 21 x 29.7 cm
ISO A5 – 14.8 x 21 cm
ISO A6 – 10.5 x 14.8cm
ISO A7 – 7.4 x 10/5 cm
ISO B5 – 17.6 x 25 cm
ISO B6 – 12.5 x 17.6 cm
ISO B7 – 8.8 x 12.5 cm
JIS B5 – 18.2 x 25.7 cm
JIS B6 – 12.8 x 18.2 cm
JIS B7 – 9.1 x 12.8 cm
Scanner Maximum
Long Page (<118")

As seguintes opções só estão disponíveis quando **Fixo para Transporte** estiver selecionado.

- **Distância X** — a distância da extremidade esquerda do scanner até a margem esquerda da área de digitalização.
- **Distância Y**— a posição desde a extremidade superior do documento até a extremidade superior da área de digitalização.
- **Largura** — a largura da área de digitalização.
- **Comprimento** — o comprimento da área de digitalização.
- **Centro** – automaticamente calcula a distância x para centralizar a alimentação baseada no tamanho do documento selecionado.

Unidade: Defina seu sistema de medição. Polegadas, milímetros e pixels estão disponíveis.

Usando a guia Mais

Multi-Feed Detection permite que você detecte documentos superpostos que passam através do alimentador automático de documentos. A alimentação múltipla normalmente ocorre em documentos grampeados, adesivos em documentos ou documentos carregados com eletrostática. Nota : A disponibilidade da função depende do tipo de scanner.

Detecção de Comprimento Adicional: Detecção de Comprimento Adicional permite que você defina o comprimento do documento para o alimentador automático de documentos. Esse valor indica o comprimento adicional que ultrapassa sua área de digitalização. A janela de Exibição irá mostrar o tamanho do documento quando você mudar o valor. Um valor 0 indica sem detecção de comprimento adicional. O Additional Length Detection é melhor empregado quando digitalizar documentos do mesmo tamanho no alimentador automático de documentos.

Usando a guia Informações

A guia Informações permite visualizar todas as informações sobre o scanner, incluindo número de série, contagem de blocos, contagem de rolos e versão do firmware. Estas são informações úteis quando você relata um problema ao pessoal de serviço.

9. Manutenção do Produto

Limpeza do Vidro

O produto é designado para ser quase isento de manutenção. Todavia, ele ainda precisa ser limpo ocasionalmente para garantir uma ótima qualidade de imagem e desempenho.

Para limpar o vidro,

- 1.** Abra a tampa de documento, como mostrado abaixo.
- 2.** Embeba um pano limpo macio com álcool isopropílico (95%).
- 3.** Suavemente, limpe o vidro da mesa e a folha branca por baixo da tampa do documento para remover a poeira ou qualquer partícula de toner.
- 4.** Feche a tampa do documento. Agora, a sua máquina está pronta para uso.

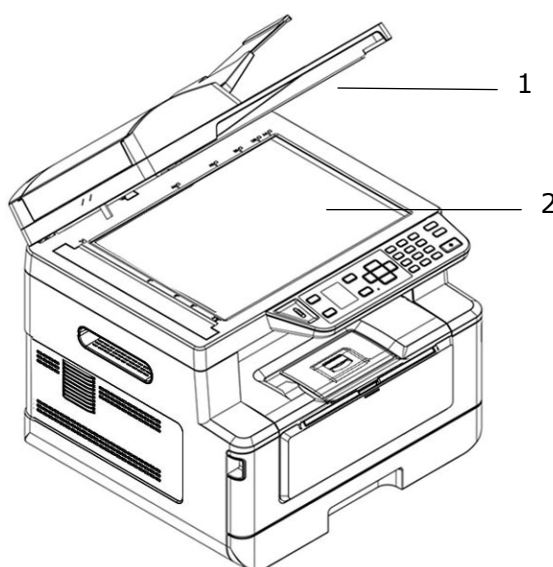

1. Tampa do documento
2. Vidro da mesa

Limpeza do ADF

De tempos em tempos, a unidade da almofada e rolos de alimentação podem ficar contaminados com tinta, partículas de toner ou poeira do papel. Neste caso, o produto pode não alimentar os documentos regularmente. Se isto ocorrer, por favor, siga os procedimentos de limpeza para retornar a sua máquina para seu estado original.

- 1.** Umedeça um pano sem fiapos limpo com álcool isopropílico (95%).
- 2.** Suavemente, abra a tampa frontal ADF. Limpe os rolos de alimentação de lado a lado.
Gire os rolos à frente com seu dedo e repita os procedimentos de limpeza acima até que os rolos estejam limpos. Tenha cuidado para não prender ou danificar as molas de captação.
- 3.** Limpe a parte de borracha da almofada de encaixe ADF.
- 4.** Feche a unidade ADF. Agora, a sua máquina está pronta para uso.

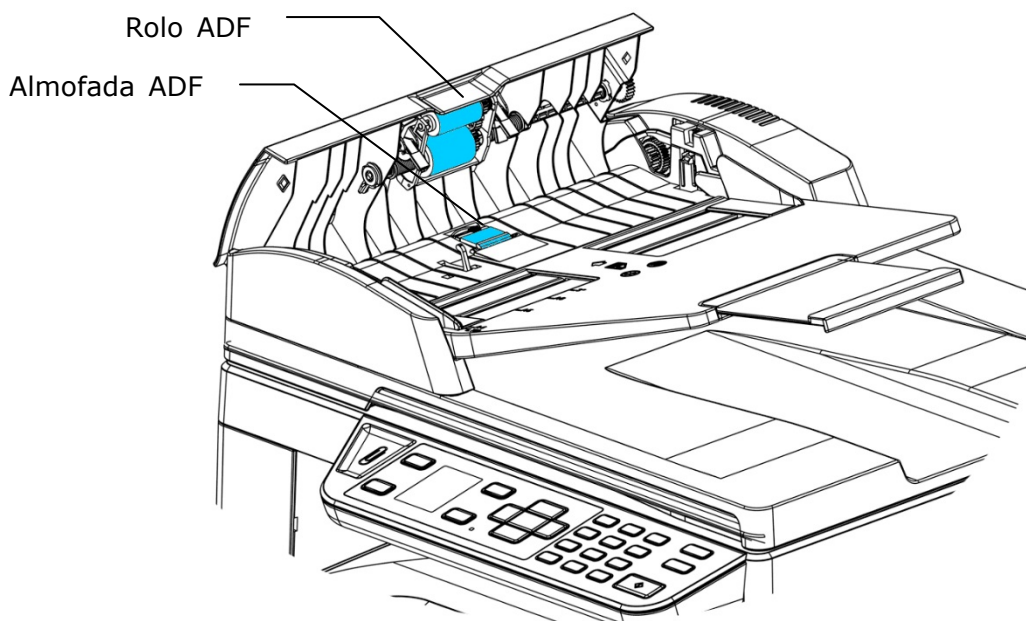

Limpeza da Almofada no Cassete

Se a Almofada no Cassete estiver manchada com pó de papel ou sujeira ou a cada 30 mil cópias, o papel pode não ser alimentado suavemente ou ocorrer um ruído durante a alimentação do papel. Siga o procedimento abaixo para limpar a Almofada no Cassete.

Você precisa preparar: cotonete

1. Remova todo o papel no cassete.
2. Umedeça um cotonete com álcool isopropílico (95%).
3. Limpe a parte de borracha da almofada.

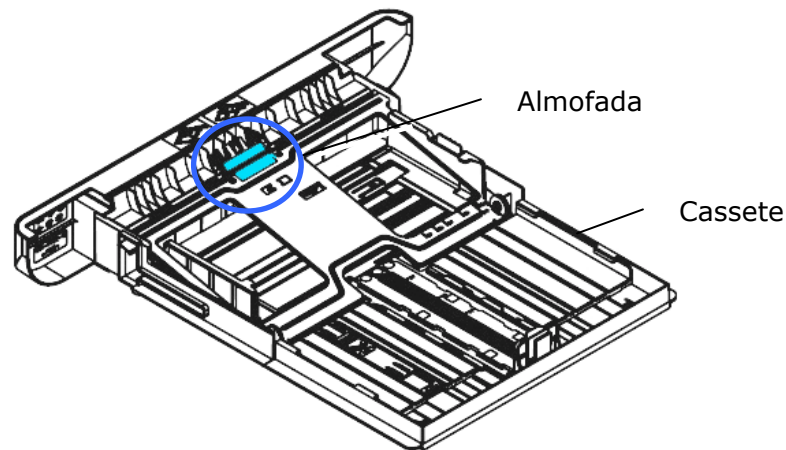

Importante:

Depois da limpeza da Almofada manchada, seque-a completamente.

Limpar a unidade do tambor

Se a unidade do tambor estiver suja com pó de papel ou sujeira, a impressão pode aparecer com imagem defeituosa de intervalo regular. Siga o procedimento abaixo para limpar a unidade do tambor.

1. Desligue a energia e remova o cabo de alimentação da tomada de energia.
2. Abra a tampa frontal, puxando as alças em ambos os lados, como mostrado.

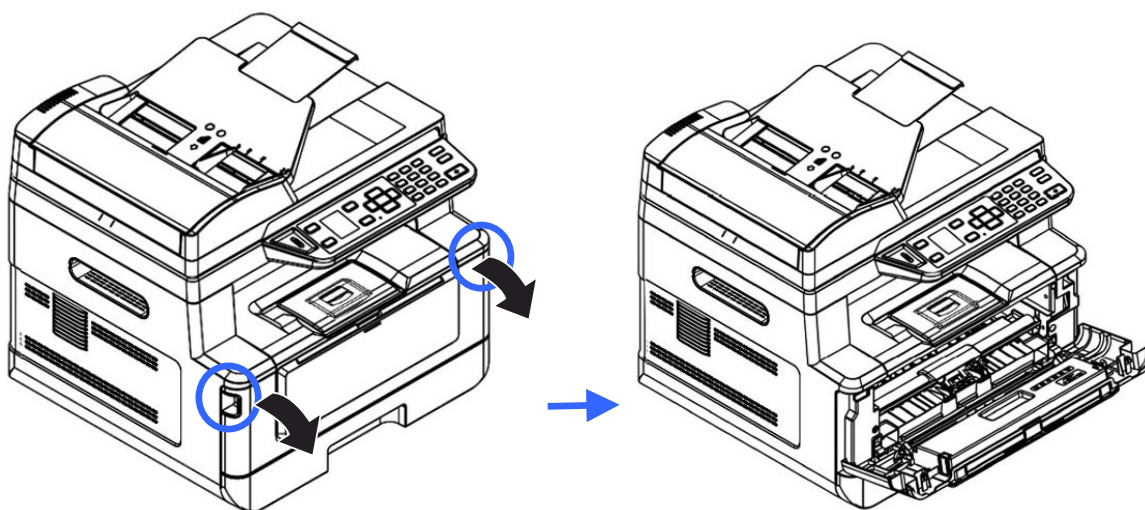

3. Levante a alça do cartucho de toner e suavemente remova o cartucho de toner.

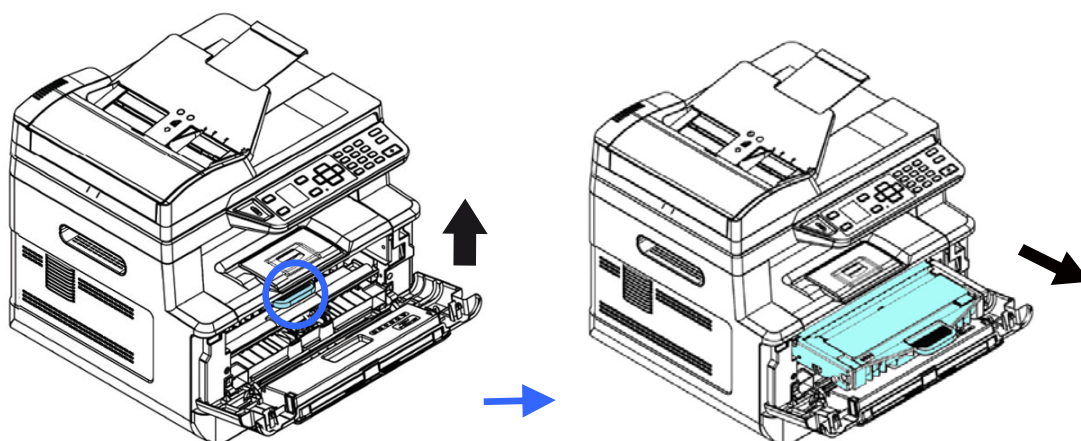

- 4.** Remova o cartucho de toner da unidade do tambor, como mostrado.

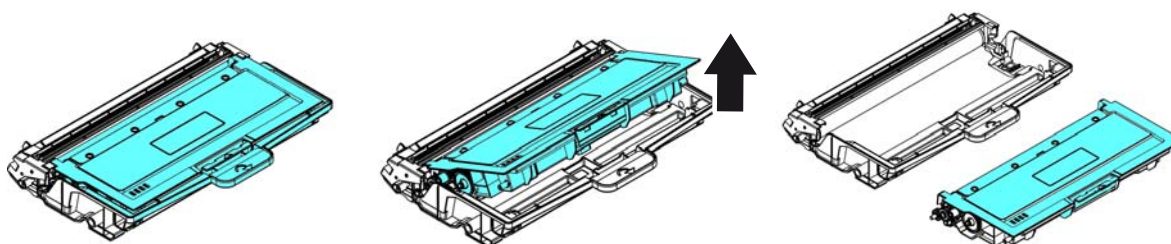

- 5.** Limpe a unidade do tambor com um pano limpo e macio.

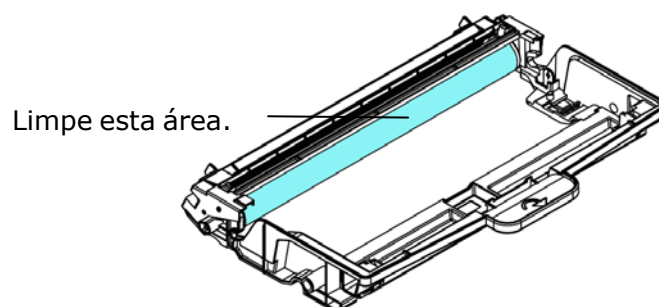

Limpendo o caminho do papel

1. Consulte a seção anterior para remover o cartucho de toner.
2. Verifique se há poeira no caminho do papel. Nesse caso, remova o pó.

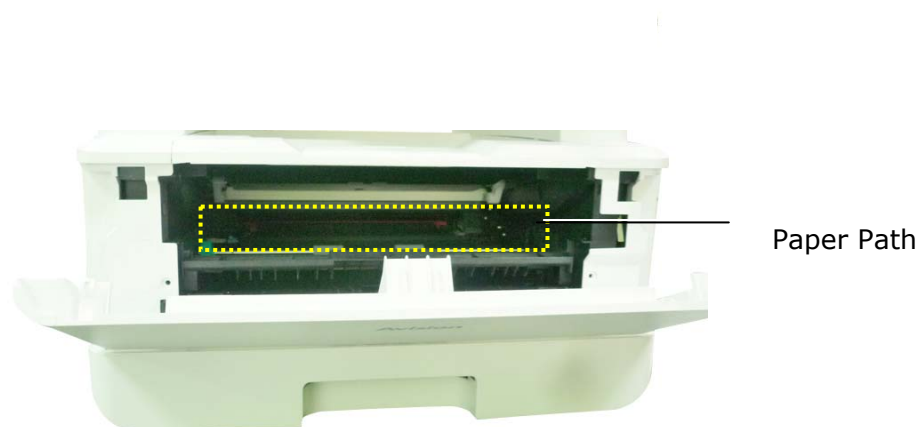

Limpendo os sensores de infravermelho

Se houver muita poeira de papel ou poeira acumulada nos sensores de infravermelho, isso poderá causar erros de julgamento do congestionamento de papel. Por exemplo, há um código de erro de atolamento de papel e, na verdade, nenhum papel atolado foi encontrado dentro da impressora. Nesse caso, limpe o sensor IR de acordo com as etapas a seguir. Se o problema persistir, os sensores provavelmente estão com defeito. Entre em contato com o pessoal de serviço para substituir o sensor.

1. Consulte a seção anterior para remover o cartucho de toner.
2. Umedeça um pano limpo e macio com álcool a 95%.
3. Limpe a área perto dos sensores, conforme indicado.

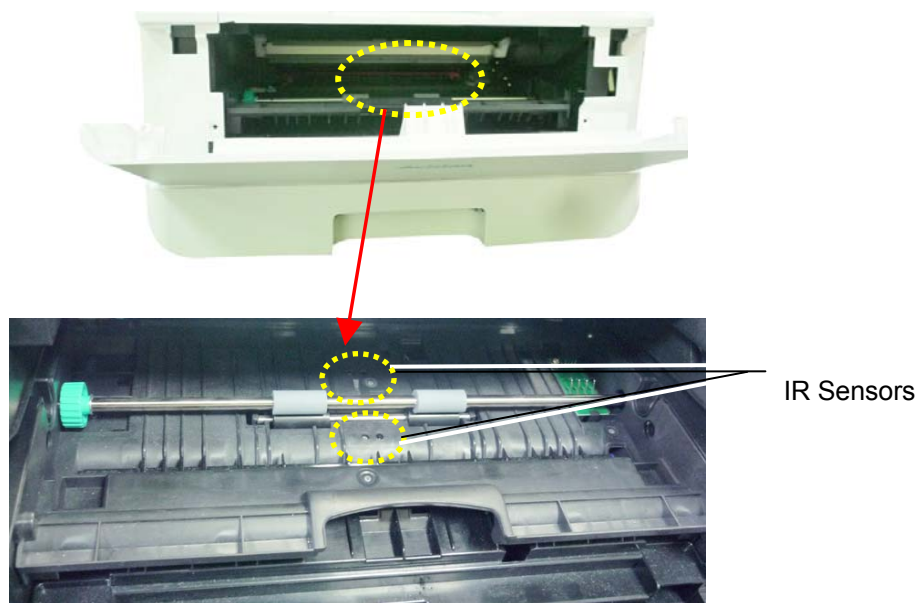

Limpendo os sensores de entrada de papel

Se houver muita poeira de papel ou poeira nos sensores de entrada de papel, isso poderá causar um erro de julgamento do congestionamento de papel. Por exemplo, há um código de erro de atolamento de papel e, na verdade, nenhum papel atolado foi encontrado dentro da impressora. Nesse caso, limpe o sensor de entrada de papel de acordo com as etapas a seguir. Se o problema persistir, os sensores provavelmente estão com defeito. Entre em contato com o pessoal de serviço para substituir o sensor.

1. Desligue a energia.
2. Remova a bandeja do papel.
3. Umedeça um pano limpo e macio com álcool a 95%.
4. Limpe a **parte traseira** da placa do sensor conforme indicado.

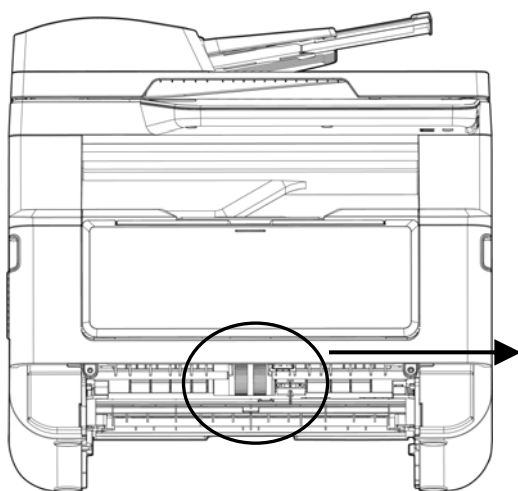

Limpe a **parte traseira** da placa do sensor

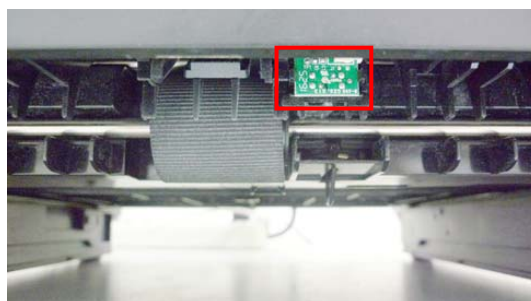

Importante!

Antes de limpar o sensor de entrada de papel, verifique se a energia foi desligada e evite tocar na placa do sensor, caso os componentes da placa de circuito possam ser danificados.

Limpeza da obstrução do papel do ADF

No caso de uma obstrução de papel no ADF, siga os procedimentos abaixo para remover o papel:

- 1.** Suavemente, abra a tampa frontal ADF para à esquerda **1**.
- 2.** Cuidadosamente, retire o papel da unidade ADF **2**.
- 3.** Feche a tampa frontal ADF. Agora, o seu produto está pronto para uso.

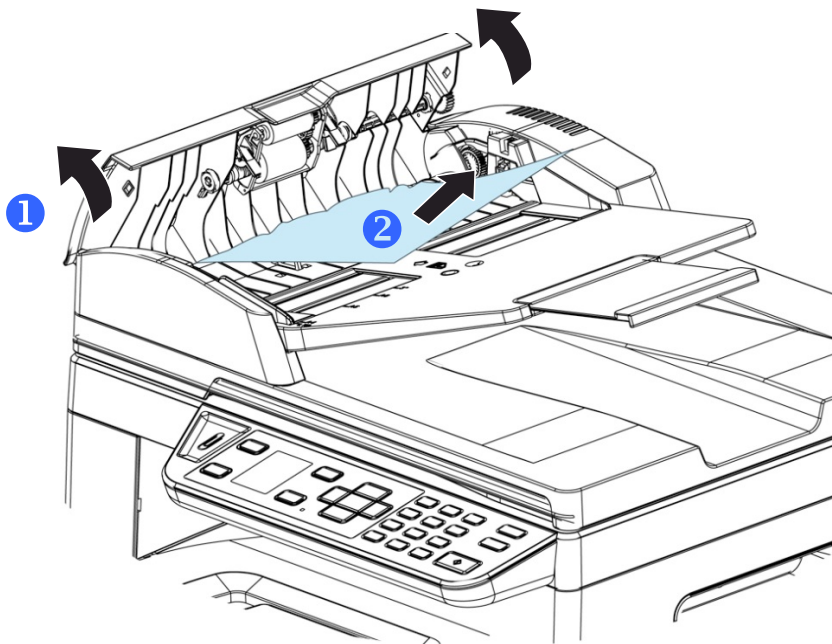

Substituição do Módulo da Almofada de Encaixe

Depois da digitalização de aproximadamente 20.000 folhas através do ADF, a almofada pode ficar desgastada e você pode ter problemas com a alimentação de documentos. Neste caso, é altamente recomendável substituir o módulo da almofada com uma nova. Para solicitar o módulo da almofada, por favor, consulte seu representante mais próximo e siga os procedimentos abaixo para substituí-lo.

Procedimento de desmontagem

1. Suavemente, abra a tampa frontal ADF.
2. Remova o módulo da almofada de encaixe ADF, pressionando a trava para cima.

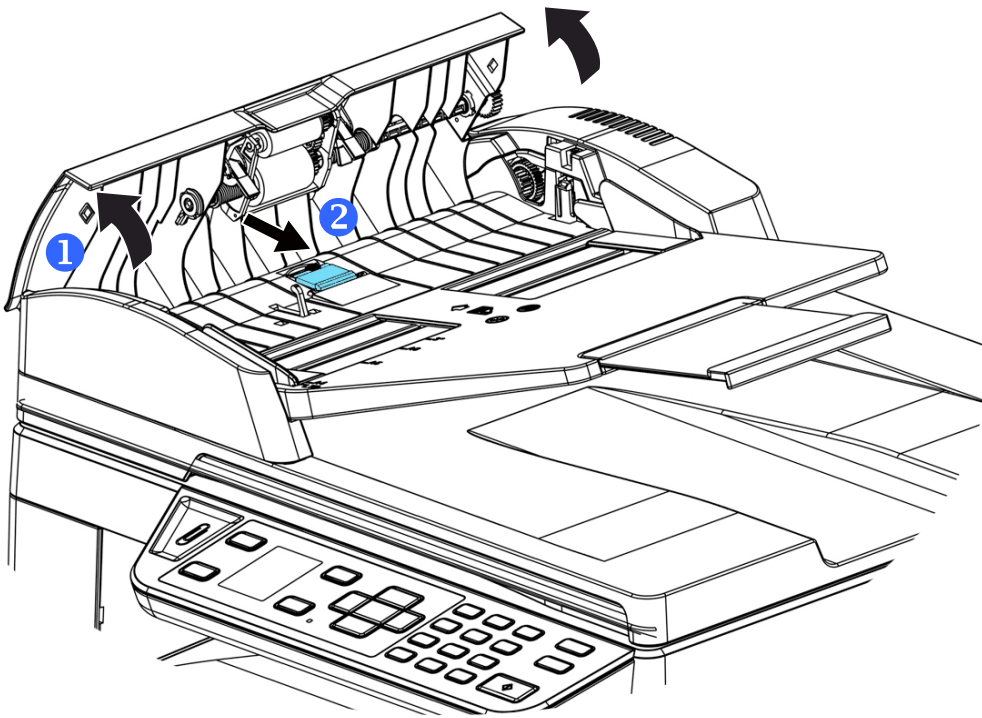

Procedimento de montagem

1. Suavemente, abra a tampa frontal ADF para à esquerda.
2. Remova o módulo da almofada ADF da caixa.
3. Coloque-o nos furos até que ele encaixe no lugar.

Substituição do Cartucho de Toner

O cartucho de toner que vem com o produto precisa ser substituído depois de imprimir aproximadamente 3.000 páginas. Quando o cartucho de toner estiver funcionando lentamente, você poderá ser avisado com um mensagem de [**Toner Low**] (**toner baixo**). Compre um novo cartucho de toner e deixe-o pronto, antes de receber a mensagem [**Replace Toner**] (**substituir o toner**).



Obs.:

A unidade do tambor e do cartucho de toner são duas partes separadas.

Siga estas etapas para substituir o cartucho de toner

Remoção do Cartucho de Toner

1. Desligue a energia e remova o cabo de alimentação da tomada de energia.
2. Abra a tampa frontal, puxando as alças em ambos os lados, como mostrado.

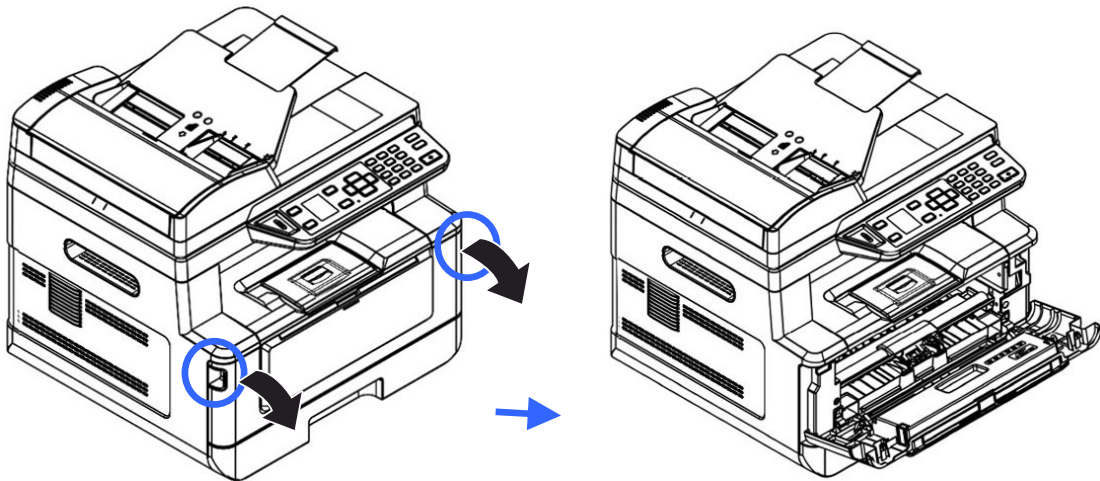

3. Levante a alça da unidade do tambor e unidade do cartucho de toner e, suavemente, remova a unidade.

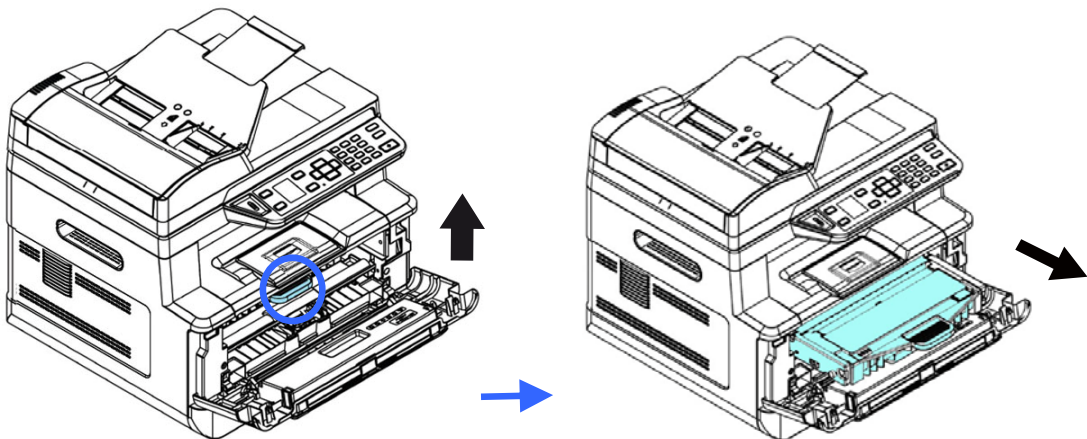

4. Remova o cartucho de toner da unidade do tambor, como mostrado.

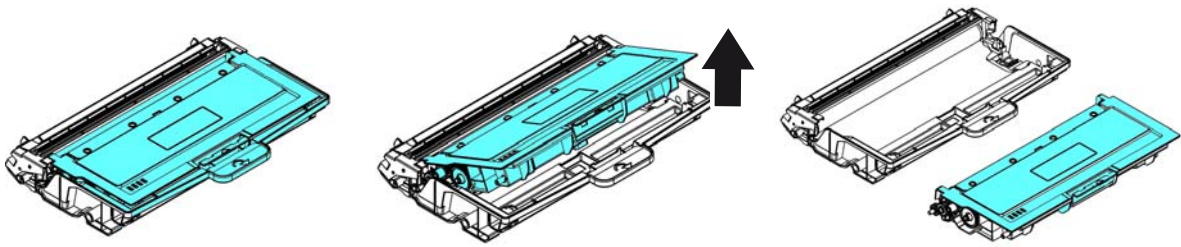

Instalação do Cartucho de Toner

1. Retire a embalagem do novo cartucho de toner. Remova a cobertura de proteção.

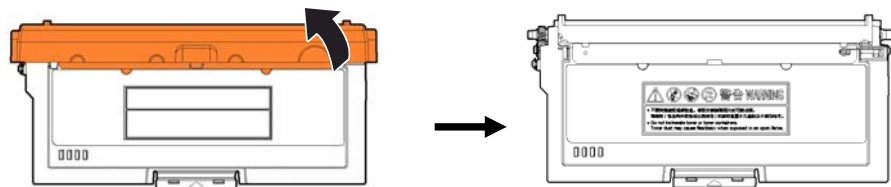

2. Incline o cartucho de toner para cima e para baixo e depois para à direita e à esquerda 10 vezes para distribuir o toner uniformemente dentro do cartucho de toner.

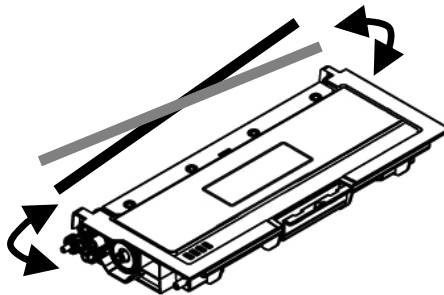

3. Retire o lacre de proteção do cartucho de toner até removê-lo completamente.

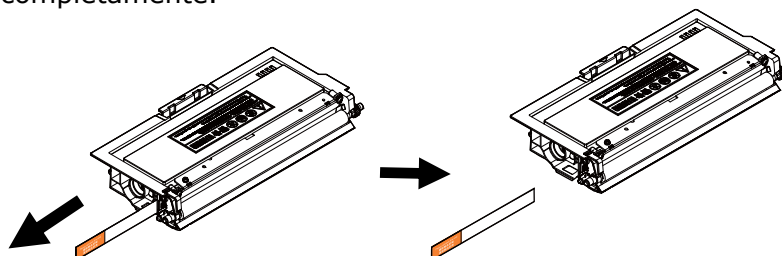

4. Instale o cartucho de toner na unidade de tambor.

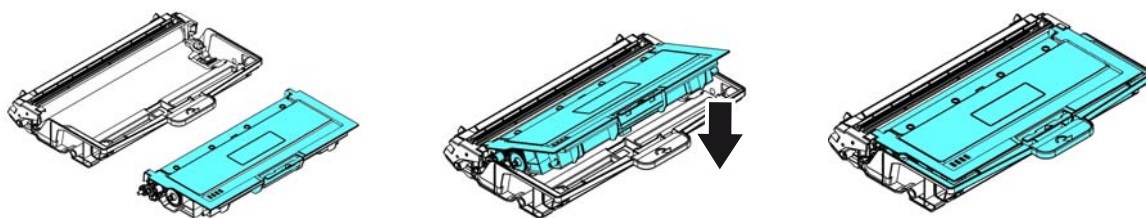
**Alerta!**

- Tenha cuidado para não inalar o toner.
- Se o toner atinge sua roupa ou outro tecido, limpe o toner com um pano seco. Lave os itens em água fria e seque no ar.
- Para evitar problemas de qualidade de impressão, **NÃO** toque nos rolos de toner.
- Para evitar que o cartucho de toner se danifique, não o exponha mais que alguns minutos.

- 5.** Limpe o fio da coroa dentro da unidade do tambor, deslizando suavemente a guia da esquerda para a direita e da direita para a esquerda por diversas vezes. (Depois que o cartucho de toner tiver sido usado para um período de tempo, um certo volume de tone pode permanecer no fio da coroa.)

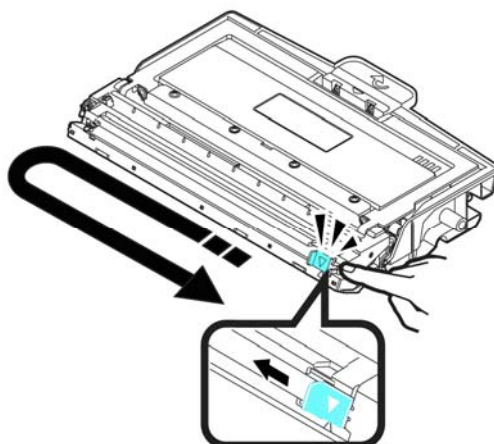
**Obs.:**

Certifique-se de retornar a guia para à posição Inicial (▲). A seta na guia deve ficar alinhada com a seta na unidade do tambor. Se isso não acontecer, as páginas impressas podem apresentar uma listra vertical.

- 6.** Segure a alça da unidade do cartucho de toner e insira-o no seu local original. Pressione a alça para fixá-la firmemente no lugar.

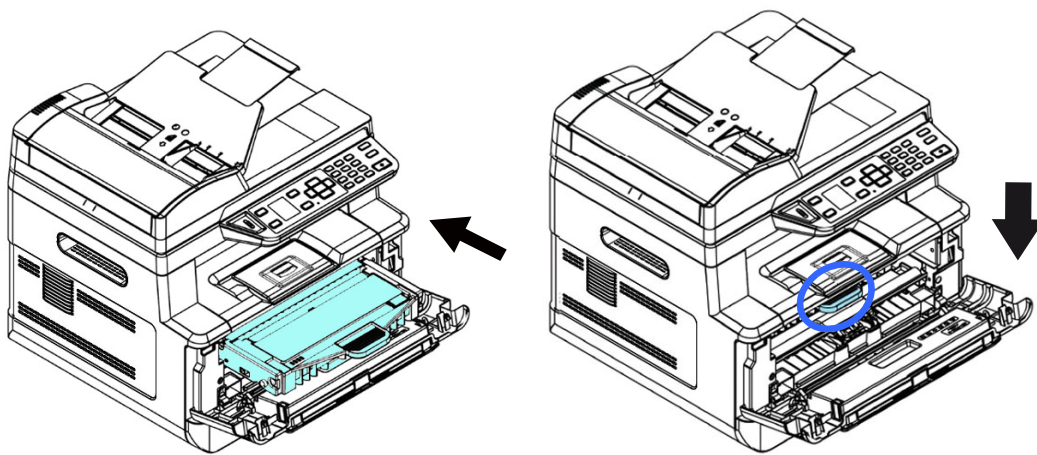

Obs.:

Não elimine o cartucho de toner. Coloque o cartucho de toner usado na bolsa plástica da embalagem e depois devolva-o ao seu fornecedor ou representante de serviços. Este último recicla ou lida com os cartuchos de toner coletados de acordo com os regulamentos relevantes.

6. Feche a tampa frontal.

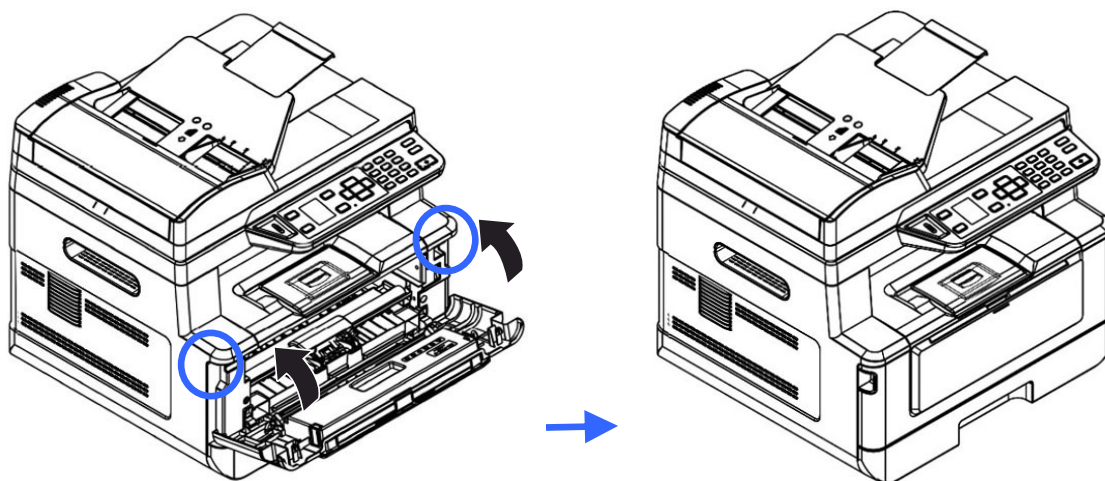

Substituição da Unidade do Tambor

A unidade do tambor que vem com produto precisa ser substituída depois da impressão de aproximadamente 12.000 páginas. Quando a unidade do tambor estiver funcionando com nível baixo, você será avisado com uma mensagem [**Drum Low**] (**tambor baixo**) Compre um novo tambor e e deixe-o pronto, antes de receber a mensagem [**Replace Drum (substituir o tambor)**].

Siga estas etapas para substituir o cartucho de toner

Remoção da Unidade do Tambor e a Unidade do Cartucho de Toner

1. Desligue a energia e remova o cabo de alimentação da tomada de energia.
2. Abra a tampa frontal, puxando as alças em ambos os lados, como mostrado.

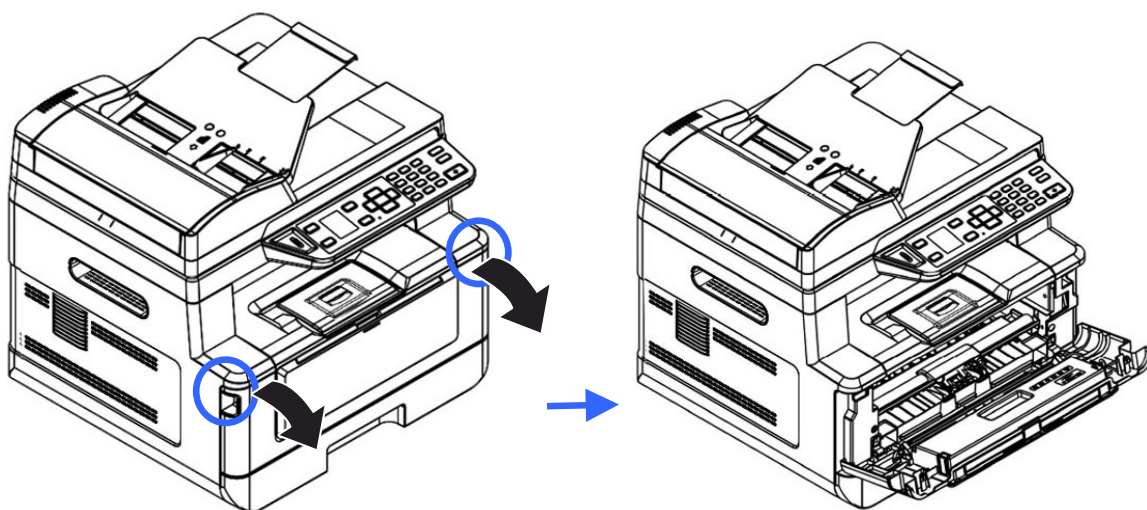

3. Levante a alça do cartucho de toner e suavemente remova o cartucho de toner.

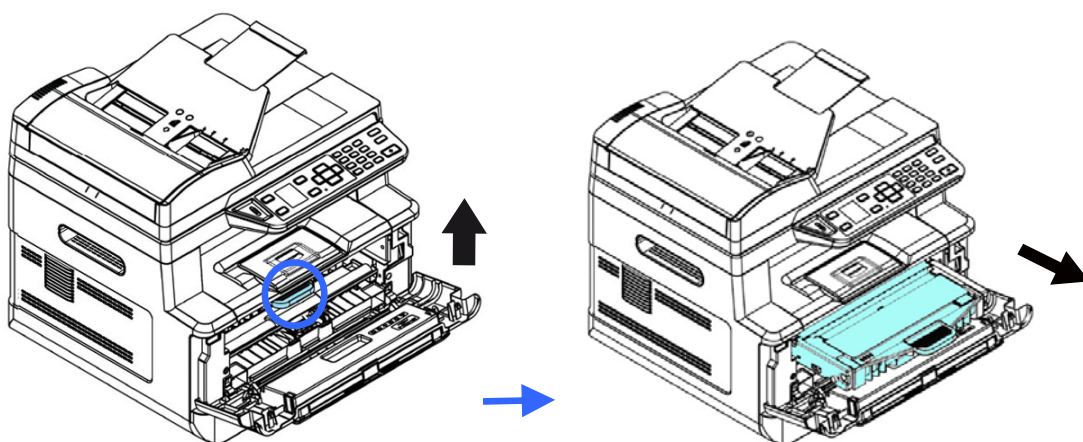

- 4.** Remova o cartucho de toner da unidade do tambor, como mostrado.

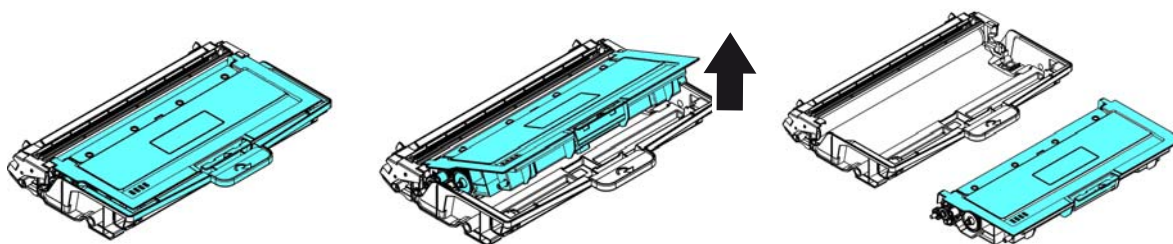

Instalação da Unidade do Tambor

- 1.** Remova a película protetora e a etiqueta no centro da unidade de cilindro. Certifique-se de não tocar no tambor durante a desembalagem. Sua impressão digital pode afetar a qualidade de impressão.

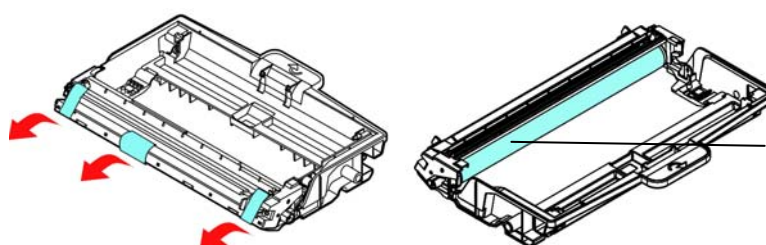

Certifique-se de não tocar no tambor durante a desembalagem.

- 2.** Instale o cartucho de toner com a nova unidade de tambor.

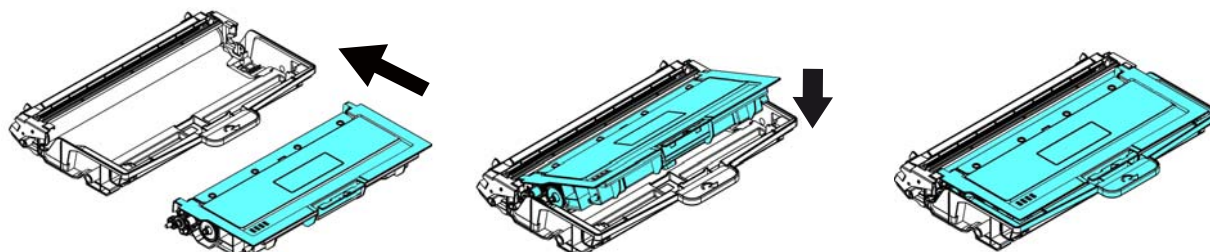

- 3.** Segure a alça do cartucho de toner e insira-o no seu local original. Pressione a alça para fixá-la firmemente no lugar.

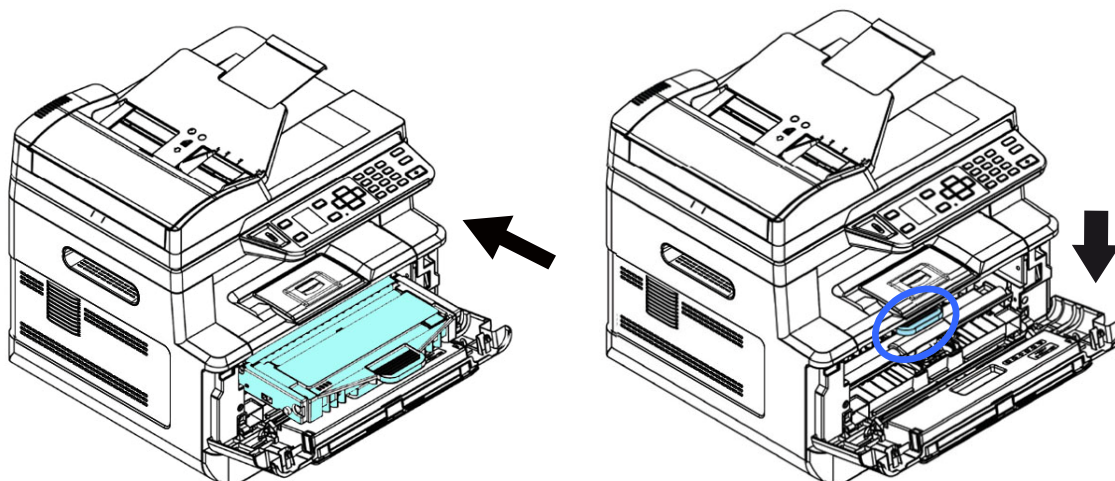

4. Feche a tampa frontal.

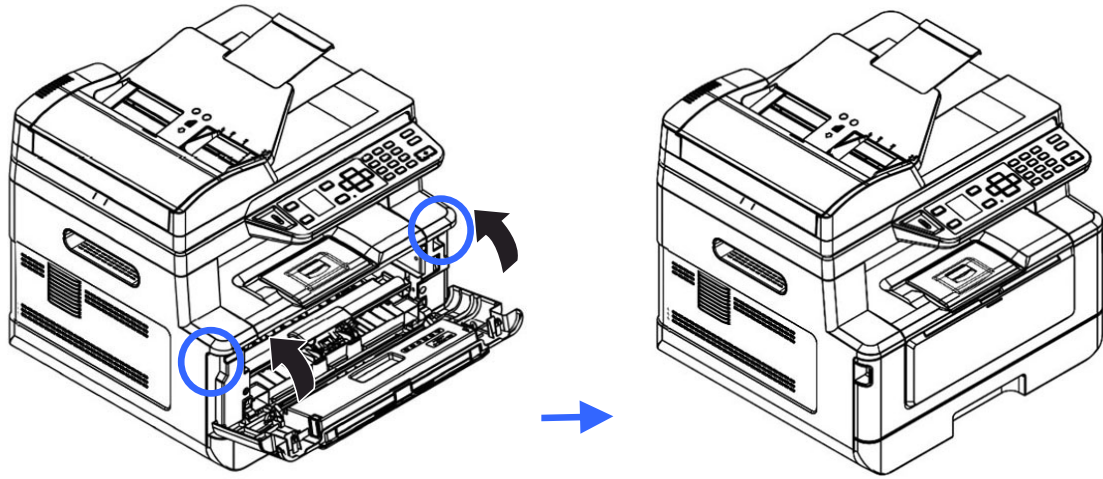

10. Resolução de Problemas

Monitoramento de sua Impressora usando o Monitor de Estado da Printer

O Monitor de Estado da Printer permite monitorar o estado de sua impressora, obter informações sobre as partes consumíveis e o alerta quando ocorrem erros na impressora.

O Printer Status Monitor (Monitor de Estado da Printer) está disponível quando a impressora estiver conectada diretamente a um computador host, através da porta USB ou uma porta de rede.

O Monitor de Estado da Printer é instalado quando você instalar o driver da impressora, como descrito na seção anterior.

Acesso do Printer Status Monitor

Faça um clique duplo no ícone **Printer Status Monitor** na bandeja do sistema. A seguinte janela de estado da impressora é exibida.



Printer Status Monitor icon

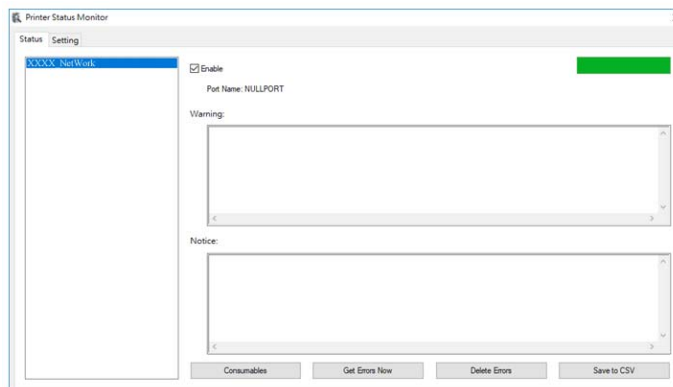

Printer Status Window (Janela de Estado da Impressora)

Obtenção de Detalhes do Estado da Impressora

Você pode monitorar o estado da impressora e obter informações sobre os produtos consumíveis, usando a caixa de diálogo do Monitor de Estado da Avision.

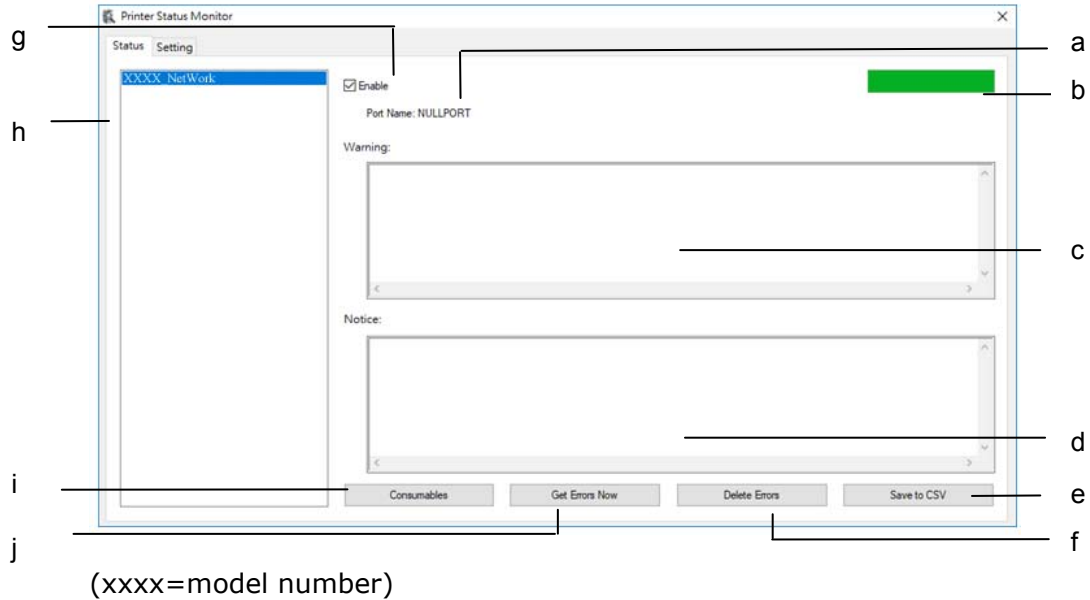

a Port Name	Nome da porta para a impressora especificada.
b Progress Bar	A barra de progresso para acessar os dados mais recentes da impressora especificada.
c Text Box	Exiba a mensagem de aviso.
d Text Box	Exiba a mensagem de aviso.
e Save Errors to CSV	Salva a mensagem de erro em um arquivo CSV file.
f Delete Errors	Exclui todas as mensagens de erro.
g Enable	Verifica a caixa para habilitar o acesso ao estado da impressora especificada.
h Printer	Modelos da impressora de exibição.
i Consumables	Clique para mostrar as informações da bandeja de papel e as partes consumíveis, assim como Drum, Fuser, Cartucho de toner.
j Get Errors Now	Atualizar o status da impressora

Definição das Preferências de Monitoramento

Para realizar as definições de monitoramento específicas, clique na aba Definição na janela do Monitor de Estado da Avision.

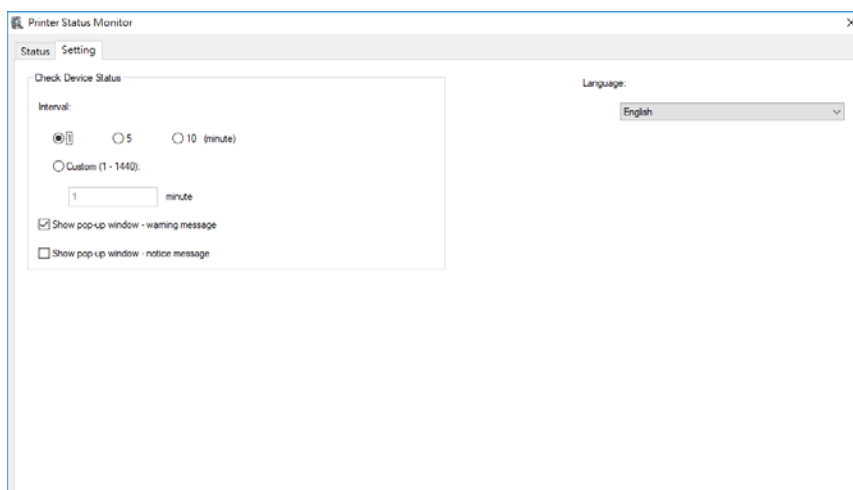

Language	Exibe o idioma da janela.
<p>Status Alert</p> <p>Update Time</p> <p>Show pop-up window – warning message</p> <p>Show pop-up window – notice message</p>	<p>Defina o intervalo para renovar o estado do erro da impressora.</p> <p>Escolha: 1, 5, 10 (minutos), Personalizado (1 ~ 1440 minutos)</p> <p>Marque esta caixa para mostrar a mensagem de aviso.</p> <p>Marque esta caixa para mostrar a mensagem de aviso.</p>

Apagar uma Mensagem de Erro ou um Alerta

Se ocorre um problema durante a operação, uma mensagem de erro ou um alerta será exibido no painel LCD. Além disso, o LED de Erro irá piscar ou acender sólido para indicar um estado de erro ou um alerta. Para resolver o problema, por favor, siga as instruções na tela ou a seguinte tabela para informações mais detalhadas. (Ou digitalize o código QR com o seu telemóvel para ver o vídeo.)

Mensagem de Alerta

Mensagem	Descrição ou Solução
Auto Temp. Adjust (200004)	Ajuste Automático de Temperatura. Por favor, espere. A temperatura dentro da impressora está muito alta. Para evitar danos ao toner, o trabalho de impressão é suspenso por alguns minutos. Depois que a temperatura retornar aos graus normais, a mensagem de aviso desaparecerá e o trabalho de impressão continuará.
Toner baixo (200032).	O toner restante está abaixo de 10%. A máquina ainda pode realizar uma função de impressão ou cópia mesmo com fraca qualidade.
EP (Drum) próximo do fim (200043).	O EP (Drum) restante está abaixo de 10%. Chame o pessoal de serviço para solicitar e substituir o EP.
Toner vazio (200031)	O toner acabou. Substitua com um cartucho de toner novo.
Sem EP (Drum) (200041)	Por favor, instale um EP (Drum) e reinicie o MFP.
EP (Drum) gasto (200042)	A vida do EP (Drum) se esgotou. Chame o pessoal de serviço para solicitar e substituir o módulo EP (Drum).

Mensagem de Erro

Códigos e Mensagem de Erro	Possíveis causas ou soluções
Erro do sistema	
Código de serviço: 100111	Reinicie o MFP. Se este erro persistir, chame o pessoal de serviço para ajuda.
Erro do módulo de digitalização (000113) Reinicie o MFP ou chame o serviço.	Ocorreu um erro inesperado nas partes do scanner. Reinicie o MFP ou chame o serviço para substituir as partes do scanner com falha.
A tampa do ADF é aberta. Feche a tampa do ADF (002014)	Feche a tampa do ADF.
Erro do módulo da impressora. Por favor, reinicie o MFP ou chame o serviço (205000, 205001).	Ocorreu um erro inesperado nas partes da impressora. Reinicie o MFP ou chame o pessoal do serviço para substituir as partes da impressora com falha.
Por favor, limpe o fio de corona e reinicie o MFP ou ligue para o serviço (205101).	Por favor, limpe o fio de corona e reinicie o MFP ou ligue para o serviço. Reinicie o MFP ou chame o pessoal do serviço para substituir as partes da impressora com falha.
Erro do motor (000001). Pressione o botão # para apagar ou chame o serviço.	Quando o MFP é reinicializado, a inicialização do motor do scanner e impressora falhou. Reinicie o MFP.
Erro da lâmpada do scanner (002007). Por favor, feche a tampa da mesa e pressione o botão # para apagar ou chame o serviço.	A lâmpada CIS está danificada ou não está acesa. Chame o pessoal de serviço para substituir a unidade CIS.
O ventilador falhou (200090).	Chame o pessoal de serviço para substituir o ventilador.
A tampa frontal abre (200051).	Por favor, feche a tampa frontal.
A tampa posterior abre (200054).	Por favor, feche a tampa posterior.
Continua o erro de alimentação (200000).	Por favor, abra a tampa frontal para desobstruir o papel e carregar papel na bandeja adequada.

Erro do fusor (201600, 201604~5, 201613, 201615~201618, 201621~201623)	Por favor, reinicie o MFP. Se o erro persistir, chame o pessoal de serviço para ajuda.
Por favor, carregue o papel na bandeja manual (200080).	Sem papel na bandeja manual.
Por favor, verifique a bandeja 1 (200003).	Erro de captação. Sem papel, obstrução do papel ou captação com falha na bandeja 1.
Por favor, carregue o papel na bandeja1 (200081)	Bandeja 1 sem papel.
Conflito IP (500000). Por favor, verifique as definições de rede.	Verifique suas definições de rede.
DHCP sem resposta (500002). Por favor, verifique as definições de rede.	Verifique as definições de rede.
Disco flash USB não encontrado.	Insira a unidade flash USB na porta flash USB.
Conexão de disco flash USB com falha. Aborto do trabalho.	Verifique a conexão da unidade flash USB.
MFP não pronto. Tente novamente mais tarde.	MFP está ocupado com o trabalho atual. Aguarde até que o trabalho atual esteja completo.
Buffer cheio, trabalho abortado.	Memória não é suficiente para processar as imagens digitalizadas.
Buffer cheio Imprima imagens digitalizadas: 1 Cancele o trabalho: 2	Memória não é suficiente para processar as imagens digitalizadas. Pressione [1] para imprimir as primeiras poucas imagens que não excederam o limite da memória ou pressione [2] para cancelar o trabalho.
A reinicialização das definições padrão falhou. Por favor, tente novamente mais tarde.	Reinicialização das definições padrão.
A calibragem do scanner falhou. Por favor, tente novamente mais tarde.	Por favor, tente novamente pressionando o botão Menu e depois escolhendo Sistema>Gestão>Calibragem.

A reinicialização da contagem falhou. Por favor, tente novamente mais tarde.	Por favor, tente novamente pressionando o botão Menu e depois escolhendo Sistema>Gestão>Reinicializar contagem.
A definição falhou. Por favor, tente novamente mais tarde.	A definição das opções do Menu falhou. Verifique sua definição.
A página completa não suporta N em 1	O recurso de página completa não suporta N em 1 (2 em 1 ou 4 em 1).
O zoom personalizado não suporta N em 1	O recurso de Zoom Personalizado não suporta N em 1 (2 em 1 ou 4 em 1).
Obstrução de Papel	
Obstrução de papel ADF (002013). 1. Abra a tampa ADF e desobstrua o papel. 2. Feche a tampa ADF.	
Obstrução do papel (200301). Por favor, verifique a bandeja manual.	
Obstrução do papel (200302). Por favor, abra a tampa frontal e a bandeja 1 para desobstruir o papel preso.	
Obstrução do papel (200324). Por favor, abra a tampa frontal e a bandeja 1 para desobstruir o papel preso.	
Obstrução do papel (200325). Por favor, abra a tampa frontal e puxe drum unit para fora para desobstruir o papel preso.	
Obstrução do papel (200326). Por favor, abra a tampa frontal e puxe drum unit para fora para desobstruir o papel preso.	
Obstrução do papel (200327). Por favor, abra a tampa frontal e puxe drum unit para fora para desobstruir o papel preso.	
Obstrução do papel (200328). Por favor, abra a tampa frontal e puxe drum unit para fora para desobstruir o papel preso.	
Obstrução do papel (200329). Por favor, abra a tampa frontal e puxe drum unit para fora para desobstruir o papel preso.	
Obstrução do papel (200330). Por favor, abra a tampa frontal e a tampa posterior para desobstruir o papel preso.	
Obstrução do papel (200331). Por favor, abra a tampa frontal e a tampa posterior para desobstruir o papel preso.	
Obstrução do papel (200332). Por favor, abra a tampa frontal e a tampa posterior para desobstruir o papel preso.	

Obstrução do papel (200333). Por favor, abra a tampa frontal e a tampa posterior para desobstruir o papel preso.

Obstrução do papel (200334). Por favor, verifique a bandeja dupla e abra a tampa frontal e a tampa posterior para desobstruir o papel preso.

Obstrução do papel (200335). Por favor, verifique a bandeja dupla e abra a tampa frontal e a tampa posterior para desobstruir o papel preso.

Locais do Papel Obstruído

Tampa Frontal: Abra a tampa frontal puxando as alças da tampa frontal em ambos os lados, como ilustrado.

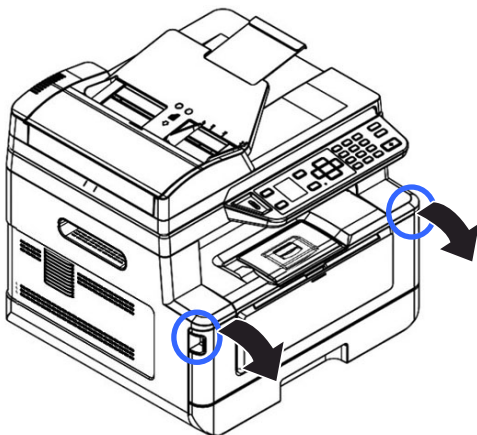

Tampa Posterior: Abra a tampa posterior puxando a alça da tampa posterior, como mostrado.

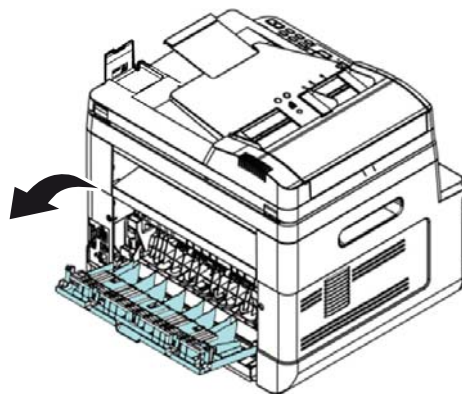

Bandeja dupla: Puxe a bandeja dupla para baixo da tampa posterior da unidade principal.

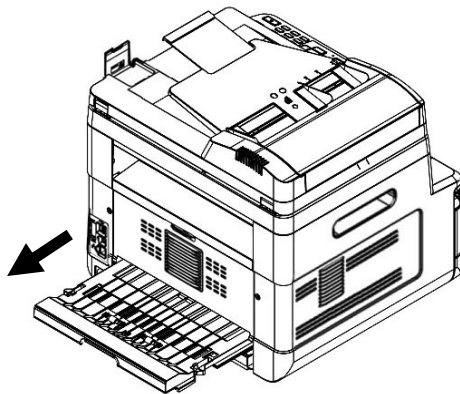

Bandeja manual: Abra a bandeja manual segurando a alça e puxando-a para baixo.

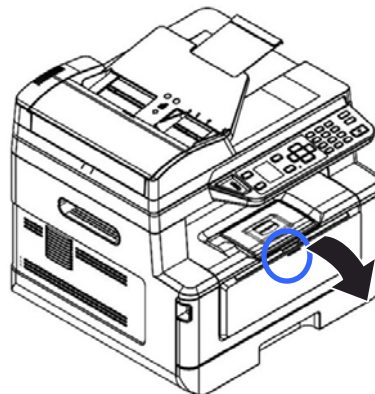

Fusor:

A área em torno do fusor é quente. Para evitar queimaduras, tenha cuidado para não tocar no fusor até que ele esfrie e siga essas etapas para remover o papel obstruído:

- 1.** Abra a **Tampa Frontal** e a **Tampa Traseira**.

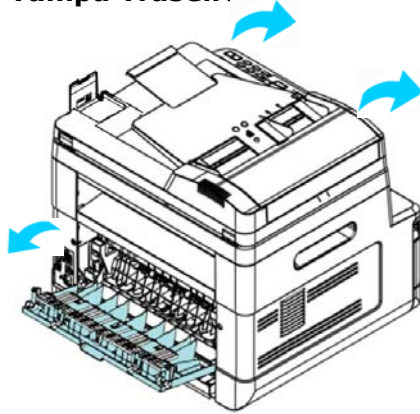

- 2.** Puxe para baixo o **Caminho do Fusor** conforme indicado.

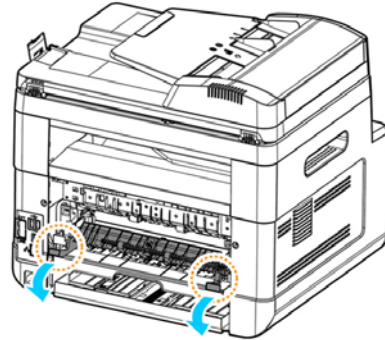

- 3.** Puxe para baixo o **Braço de Liberação** em ambos os lados.

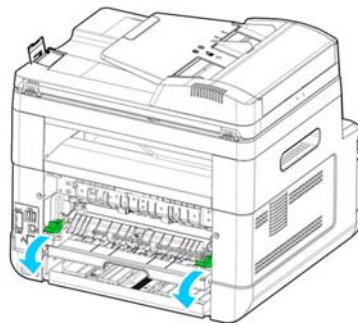

- 4.** Devagar, retire o papel obstruído.

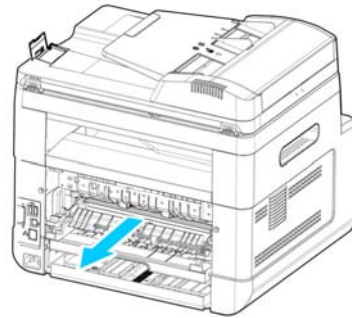

- 5.** Se houver dificuldade para tirar o papel obstruído, remova o cartucho de impressora primeiro.

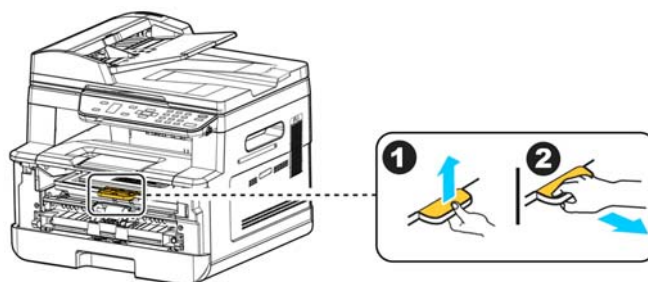

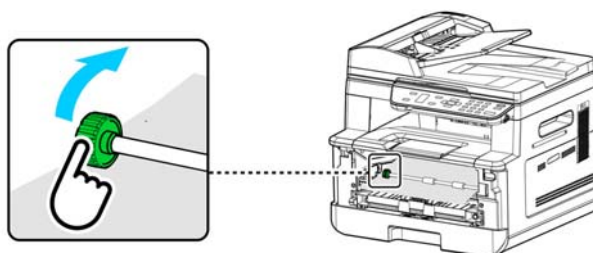

- 6.** Gire a Roda de Liberação para lentamente retirar o papel obstruído.





Erros de envio para FTP/CIFS	
Nome ou senha para login inválido.	Por favor, verifique seu nome ou senha para login na página da web do produto.
Conexão falhou. Não foi possível se conectar com o servidor.	A conexão falhou durante a digitalização para FTP/CIFS. Verifique o ambiente de rede ou tente novamente mais tarde.
JPEG não suporta Preto&Branco	O formato de arquivo JPEG não suporta o modo de imagem preto e branco.
Erro de e-mail	
Limite permitido excedido.	Número permitido excedido de destinatários de e-mail (5).
Nenhum destinatário adicionado. Por favor, adicione os destinatários antes de pressionar iniciar.	Insira seu destinatário.
Não do endereço adicionado.	Por favor, adicione o endereço no campo [De] , antes de pressionar iniciar.
O nome do arquivo já existe. Aborto do trabalho.	Nome do arquivo para a imagem digitalizada já existe. Mude o nome de seu arquivo.
JPEG não suporta Preto&Branco	O formato de arquivo JPEG não suporta o modo de imagem preto e branco.
Não foram encontradas entradas. Por favor, modifique sua entrada na busca.	
Erro desconhecido.	Reinicie o MFP. Se este erro persistir, chame o pessoal de serviço para ajuda.

Códigos e Mensagens de erro		Possíveis causas ou soluções
Erro do sistema		
Erro (Número).	Reinicie o MFP. Se este erro persistir, chame o pessoal de serviço para ajuda.	
300100	Impressora API_NVRAM_RW_TEST_FAIL	
300101	Impressora API_NVRAM_WRITE_FAIL	
300102	Impressora API_NVRAM_READ_FAIL	
300200	Erro Flash Impressora	
300201	Impressora FLASH_BLOCK_ERASE_FAILED	
300202	Impressora FLASH_CHIP_ERASE_FAILED	
300203	Impressora FLASH_PROGRAM_FAILED	
201631	Erro tempo de execução impressora.	
201632	Erro tempo de execução impressora.	
201650	Erro tempo de execução impressora.	
201651	Erro firmware.	
201701	Impressora MB NVRAM: erro de leitura	
201702	Impressora MB NVRAM: erro de gravação	
201703	Impressora MB NVRAM: erro de leitura durante comparação	
201704	Impressora MB NVRAM: erro de comparação	
201711	Impressora Drum Unit NVRAM: erro de leitura	
201712	Impressora Drum Unit NVRAM: erro de gravação	
201713	Impressora Drum Unit NVRAM: erro de leitura	
201714	Impressora Drum Unit NVRAM: erro de comparação	
201721	Toner da Impressora NVRAM: erro de leitura	
201722	Toner da Impressora NVRAM: erro de gravação	
201723	Toner da Impressora NVRAM: erro de leitura durante comparação	
201724	Toner da Impressora NVRAM: erro de comparação	
201730	A impressora usa Endereço NVRAM incorreto.	
302651	Rede_INIT_FAIL , inicialização da rede com falha.	

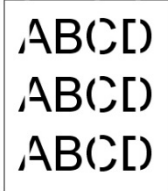
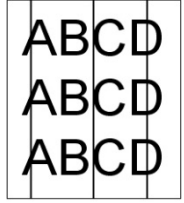
Resolução de Problemas de Imagem

Problema	Exemplo da Imagem	Solução
Ondulações do papel		<ol style="list-style-type: none"> 1. Uso de papel de peso padrão: Se você estiver usando papel fino, tente usar papel de peso padrão (80 g/m²). 2. Use papel com menos umidade: Carregue o papel na bandeja de papel imediatamente depois de removê-lo da embalagem. Vede o papel restante com a embalagem original para mantê-lo afastado da absorção de umidade.
Impressão clara (página inteira)		<ol style="list-style-type: none"> 1. Certifique-se que o cartucho de toner está totalmente instalado. 2. Certifique-se que a definição de Economia de Toner está desligado no driver da impressora. 3. Tente usar um tipo diferente de papel. 4. O cartucho de toner deve estar quase vazio. Substitua o cartucho de toner.
Impressão clara (página parcial)		<ol style="list-style-type: none"> 1. Certifique-se que o cartucho de toner está totalmente instalado. 2. O nível de toner deve estar baixo. Substitua o cartucho de toner. 3. O papel pode não alcançar as especificações da impressora (por exemplo, o papel está muito úmido ou muito áspero).
Linhas brancas verticais		Chame o pessoal de serviço para ajuda.
Linhas pretas verticais		Por favor, limpe o carregador EP de acordo com o procedimento descrito neste manual.

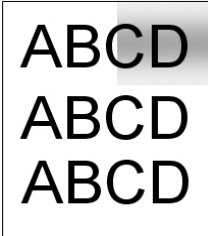
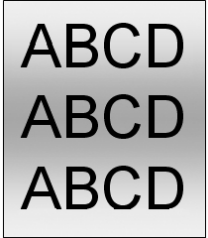
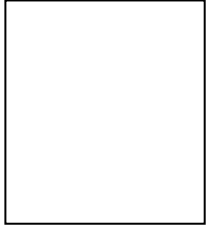
Resolução de Problemas de Imagem

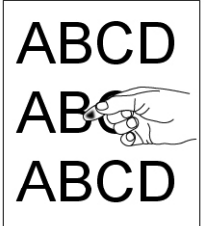
Problema	Exemplo da Imagem	Solução
Plano de fundo sujo (página parcial)		Verifique se o toner não está vazando do cartucho de toner. Se assim for, substitua o cartucho de toner.
Plano de fundo sujo (página inteira)		<ol style="list-style-type: none"> 1. O papel pode não alcançar as especificações da impressora (por exemplo, o papel é muito fino). 2. Verifique se não há toner suficiente no cartucho de toner. Se não, por favor, substitua o cartucho de toner. 3. Chame o pessoal de serviço para ajuda.
Imprimir página em branco		<p>Verifique se não há toner suficiente no cartucho de toner. Se não, por favor, substitua o cartucho de toner.</p> <p>Se este erro ocorrer de novo, chame o serviço para ajuda.</p>
Imagem defeituosa de intervalo regular		<ol style="list-style-type: none"> 1. Limpe a unidade do tambor com um pano limpo e macio. 2. Chame o pessoal de serviço para ajuda.
Perda de toner		<ol style="list-style-type: none"> 1. Se você observou uma textura mais áspera em um lado do seu papel, tente imprimir no lado mais liso. 2. O papel pode não alcançar as especificações da impressora (por exemplo, a superfície do papel não é macio ou o papel é muito espesso). 3. Tipo de meio incorreto. Por favor, escolha o tipo de meio apropriado para o seu papel.

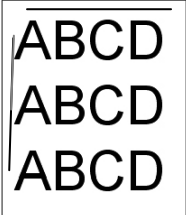
<p>Linha preta na borda</p>		<p>A imagem está levemente torta. Certifique-se que a borda do seu documento está adequadamente alinhada e toque levemente nas guias de papel no alimentador automático de papel.</p>
------------------------------------	---	---

Suporte Técnico

Se o seu problema ainda existir depois de tentar a solução acima, por favor, contatar nosso suporte técnico.

Sede

Avision Inc.

N ° 20, Estrada de Criação I, Ciência Baseado Parque Industrial,
300 Hsinchu, Taiwan, ROC
TEL: +886 (3) 578-2388
FAX: +886 (3) 577-7017
E-MAIL: service@avision.com.tw
Web Site: <http://www.avision.com.tw>

E.U. e Área Canadá

Avision Labs, Inc.

6815 Ave Mowry., Newark CA 94560, E.U.A.
TEL: +1 (510) 739-2369
FAX: +1 (510) 739-6060
E-MAIL: support@avision-labs.com
Web Site: <http://www.avision.com>

China Espaço

Shanghai Technical Support Center

7A, No.1010, Kaixuan Road, Shanghai 200052 P.R.C.
TEL: +86-21-62816680
FAX: +86-21-62818856
E-MAIL: sales@avision.net.cn
Web Site: <http://www.avision.com.cn>

Espaço Europa

Avision Europe GmbH

Bischofstr. 101 D-47809 Krefeld Alemanha
TEL: +49-2151-56981-40
FAX: +49-2151-56981-42
E-MAIL: info@avision-europe.com
Web Site: <http://www.avision.de>

Espaço Brasil

Avision Brasil Ltda.

Avenida Jabaquara, 2958 - Cj. 75 - Mirandópolis -

CEP: 04046-500 - São Paulo, Brasil

TEL: +55-11-2925-5025

E-MAIL: suporte@avision.com.br

Web Site: <http://www.avision.com.br>

11. Especificações

Todas as especificações estão sujeitas a mudanças sem aviso prévio. Para especificações detalhadas, por favor, consulte o nosso site <http://www.avision.com>

Geral		
Tipo	MFP	
Funções	Copiadora-Impressora-Scanner-E-mail	
Dimensão (LxPxA)	404 x 380 x 366 mm	
Peso	10.7 kg	
Capacidade máx. papel	250 (bandeja principal) (70 g/m ²) 10 (bandeja manual) (70 g/m ²) 75 (ADFI) (70 g/m ²)	
LCM	1.77 in TFT	
Conectividade	USB 2.0 alta velocidade (Dispositivo/Host) (Compatível com USB 3.0) 10/100/1000 Base-Tx Ethernet Wi-Fi: 802.11 b/g/n (Para o modelo suporta Wi-Fi)	
Ambiente de operação	Temperatura	10°C ~ 32°C
	Umidade	15% ~ 80% HR
Armazenamento de ambiente	Temperatura	-40°C ~ 65°C
	Umidade	10% ~ 90% HR
Consumo corrente	110~127Vac, 50/60Hz,9A Ou 220~240Vac, 50/60Hz, 4.5A	
Tempo vida útil cartucho toner	3.000 impressões	
Tempo vida útil tambor	*30.000 impressões	

*O rendimento do tambor é baseado em 3 páginas por trabalho [carta/A4 simplex]. O número de páginas pode ser afetado devido ao tipo de mídia ou tamanho do papel.

Tempo vida útil produto	120.000 impressões
Funções de cópia	
Tamanho cópia	Legal, Legal 13, Ofício, Carta, A4 ,A5, A6, B5(JIS), B6 (JIS)
Tamanho máx. digitalização	Ofício (216 x 356 mm (8.5 x 14 in.) (ADF)
Resolução cópia	600 x 600dpi
Velocidade cópia	40 cpm (A4, 1 a N)
Contagem cópia	até 99, Auto Reinicialização em 1
Zoom	25 ~ 400%
Cópia N-up	2 in 1 / 4 in 1 / cartão ID
Modo cópia	Texto/Foto/Misto
Função Impressão	
Método de impressão	Mono Laser
Velocidade de impressão	40 ppm (A4), 42 ppm (Carta)
Tamanho máx. impressão	216 x 356 mm (8 x 14 in)
Tamanho mín. impressão	76.2 x 127 mm (3 x 5 in)
Resolução	1200 x 1200dpi
PDLs/Emulações	GDI /PCL
Tempo primeira impressão	<5.9 segundos
Eliminação borda	4,3 mm (superior, inferior, esquerda, direita)
Dimensionamento	25 ~ 400%
Impressão dupla	Sim
Impressão rede	Sim
Função Digitalizar	
Tipo scanner	Mesa/ADF/CIS, a cores/PB
Tamanho máx. digitalização	Ofício (216 x 356 mm (8.5 x 14 pol) (ADF)
Resolução ótica	1200 x 1200 dpi
Profundidade bit de digitalização	A cores - 24bit (saída)/48bit (entrada) Cinza - 8bit (saída)/16bit (entrada) P/B - 1bit
Formato do arquivo	A cores/Cinza - JPEG, MPDF, PDF, TIFF P/B - PDF, MPDF, TIFF
Digitalizar para Destinos	Digitalizar para e-mail, Digitalizar para FTP/CIFS, Digitalizar para unidade flash USB (tipo partição FAT16/FAT32)

Wi-Fi Specifications:

The model (CF-811AC/CF-WU810N) of Wi-Fi module varies according to countries/regions.

Model: CF-811AC

Main Chipset	RTL8811CU
Host Interface	USB 2.0
Frequency Range	2.4GHz/5.8GHz Dual-Channel
Wi-Fi Standard	IEEE802.11a
	IEEE802.11b
	IEEE802.11g
	IEEE802.11n
	IEEE802.11ac
Transmit Speed	11b : 1/2/5.5/11Mbps
	11g : 6/9/12/18/24/36/48/54Mbps
	11n : 200Mbps
	11ac : 433Mbps
Transmit Power	Max. 17 dBm
Security	WPA-PSK/WPA2-PSK
	WPA/WPA2
	WEP
Operating System	Windows XP/Vista/7/8/8.1/10 (32/64 bit)
	MacOS10.6~MacOS10.15

Model: CF-WU810N

Main Chipset	RTL8188EUS
Host interface	USB 2.0
Frequency Range	2.412~2.484 GHz
Wi-Fi Standard	IEEE 802.11b IEEE 802.11g IEEE 802.11n
Transmit Speed	11b: 1/2/5.5/11 Mbps 11g: 6/9/12/24/36/48/54 Mbps 11n: 150 Mbps
Transmit Power	Max. 18 dBm
Security	WPA-PSK/WPA2-PSK WPA/WPA2 WEP
Operating System	Windows XP/Vista/7/8/8.1/10 (32/64 bit) Max OS 10.6 ~10.11 Linux Kernel 2.6.18~3.10