

Impressora Multifuncional

Manual do Usuário

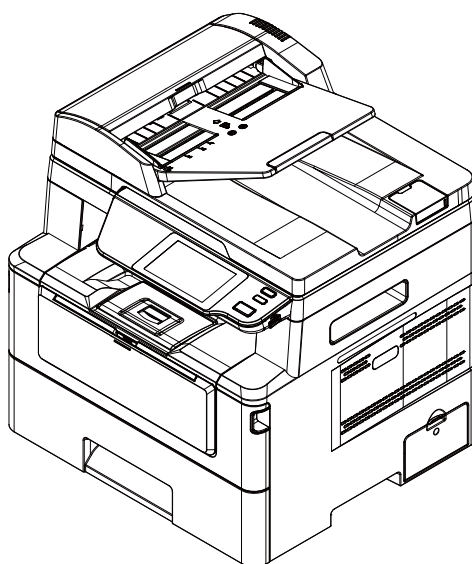

Avision Inc.

Marcas Registradas

Microsoft E.U. é uma marca registrada da Microsoft Corporation.

Windows, Windows Vista, Windows 7, Windows 8 e Windows 10/11 são marcas comerciais ou marcas registradas da Microsoft Corporation nos Estados Unidos e/ou outros países.

ENERGY STAR[®] ea marca ENERGY STAR são marcas registradas nos Estados Unidos.

Outras marcas e nomes de produtos são marcas comerciais ou marcas registradas de seus respectivos detentores.

Copyright

Todos os direitos reservados. Nenhuma parte desta publicação pode ser reproduzida, transmitida, transcrita, armazenada em um sistema de recuperação ou traduzida para qualquer idioma ou linguagem de computador, em qualquer forma ou por qualquer meio, eletrônico, mecânico, magnético, óptico, químico, manual ou, sem a prévia autorização por escrito da Avision Inc.

Os materiais digitalizados através deste produto podem estar protegidos por leis e regulamentos governamentais, tais como as leis de copyright, o cliente é o único responsável pelo cumprimento de todas essas leis e regulamentos.

Garantia

As informações contidas neste documento estão sujeitas a alterações sem aviso prévio.

Avision não faz nenhuma garantia de qualquer tipo com relação a este material, incluindo, mas não se limitando a garantias implícitas de adequação a uma finalidade específica.

Avision não será responsável por erros contidos neste documento nem por danos acidentais ou conseqüentes relacionados com o fornecimento, desempenho ou utilização deste material.

Declaração de Cumprimento das Normas da Comissão Federal de Comunicações (FCC - EUA) Parte 15

Este equipamento foi testado e obedece aos limites para dispositivo digital Classe B, conforme a Parte 15 das Regras FCC. Estes limites são definidos para prover uma proteção razoável contra interferências prejudiciais a uma instalação residencial. Este equipamento gera, usa e pode irradiar sinais na frequência de rádio, e se não for instalado e usado de acordo com o manual de instruções, pode causar interferência prejudicial às comunicações de rádio. Contudo, não há garantias de que não ocorrerá interferência em alguma instalação em particular. Se este equipamento causar interferência prejudicial à recepção de rádio ou televisão, o que pode ser observado ao ligar e desligar o equipamento, o usuário deverá tentar corrigir a interferência através de uma ou mais das seguintes medidas:

- Reorientar ou relocar a antena receptora.
- Aumentar a distância entre o equipamento e o receptor.
- Conectar o equipamento a uma tomada de corrente em um circuito diferente daquele em que o receptor está conectado.
- Consultar o revendedor ou um técnico especializado em rádio/TV para obter ajuda.



Aviso Regulatório da União Européia

Produtos contendo a marcação CE estão em conformidade com as seguintes Diretrizes da União Européia:

- Diretriz de Baixa Voltagem 2014/35/EC
- Diretriz EMC 2014/30/EC
- Restrição ao uso de certas substâncias perigosas (RoHS) Diretiva 2011/65/EU
- RED (A directiva relativa aos equipamentos de rádio) Directiva (2014/53/EC)

Este produto atende os limites da Classe B de EN55032, EN55035, requerimentos de segurança de EN 62368-1.

*Este aparelho é certificado como um produto a Laser Classe 1. Isto significa que este aparelho não produz radiação a laser perigosa.

Eliminação de resíduos de equipamentos de forma adequada



Este símbolo no produto ou na embalagem indica que o produto não pode ser eliminado com o lixo doméstico. Em vez disso, devem ser enviados para instalações adequadas para a recuperação e reciclagem em um esforço para proteger a saúde humana e o ambiente. Para obter mais informações sobre onde você pode entregar o seu equipamento para reciclagem, entre em contato com seu escritório local, o serviço de coleta de resíduos ou a loja onde adquiriu o produto.

Informações de Segurança

Quando usar este equipamento, as seguintes precauções de segurança devem sempre ser seguidas.

Segurança durante a operação

Neste manual, os seguintes símbolos importantes são usados:



ATENÇÃO:

Indica situações potencialmente perigosas, das quais se as instruções não forem seguidas, podem resultar em morte ou graves lesões.



CUIDADO:

Indica situações potencialmente perigosas, das quais se as instruções não forem seguidas, podem resultar em lesões menores ou moderadas ou danos à propriedade.

Importante:

Indica restrições e requisitos operacionais. Por favor, leia e siga estas instruções para garantir uma operação adequada e para evitar danos na máquina.

Obs.:

Indica posteriores explicações ou esclarecimentos. É altamente recomendável lê-las.

ATENÇÃO:

Para evitar incêndio ou choque elétrico perigosos, não remova qualquer cobertura ou parafusos além daqueles especificados neste manual.

CUIDADO:

- ✓ Para reduzir o risco de incêndio, use apenas cabos de alimentação para telecomunicações nº 26AWG ou maiores.
- ✓ Desconecte a tomada segurando a mesma, não o cabo.

Aviso

Importante

- Não faça cópias de qualquer item para o qual a cópia é proibida por lei.
- A cópia dos seguintes itens é normalmente proibida pela lei local:
Contas bancárias, selos fiscais, obrigações, certificados de ações, cheques administrativos, cheques;

Os símbolos a seguir indicam que a seção relacionada inclui avisos de segurança. Pontos específicos de atenção são indicados dentro do símbolo.



[Aviso geral]



[Aviso de alta temperatura]



[Aviso de perigo de choque elétrico]

Os símbolos a seguir indicam que a seção relacionada inclui informações sobre ações proibidas. As especificidades da ação proibida são indicadas dentro do símbolo.



[Aviso de ação proibida]



[Desmontagem proibida]

Os símbolos a seguir indicam que a seção relacionada inclui informações sobre ações que devem ser executadas. Detalhes da ação necessária são indicados dentro do símbolo.



[Alerta da ação requerida]







[Remova o plugue da tomada]

Installation and the Operating Environment







ATENÇÃO

Não instale o equipamento perto de luz solar direta, aquecimento ou unidades de ar condicionado. Luz solar direta ou alta temperatura podem danificar a máquina.	
Não instale o equipamento em um local úmido ou empoeirado. Se poeira ou poeira aderir ao plugue de energia, limpe o plugue para evitar incêndio ou choque elétrico.	
Mantenha o orifício de ventilação na parte traseira da impressora a pelo menos 10 cm de distância da parede para evitar superaquecimento e incêndio.	

Não armazene os cabos nos seguintes locais: <ul style="list-style-type: none"> • ao ar livre • Perto de sujeira excessiva ou poeira, água ou fontes de calor • Em locais sujeitos a choques, vibrações, alta temperatura ou umidade, luz solar direta, fontes de luz fortes ou mudanças rápidas de temperatura ou umidade 	
Coloque o equipamento firmemente em uma superfície plana e plana. Superfícies inclinadas ou irregulares podem causar problemas mecânicos ou de alimentação de papel.	
Não coloque o dispositivo em tabelas de rack ou aslope. Não coloque o dispositivo em superfícies instáveis. O dispositivo pode cair e isso pode resultar em ferimentos.	
Coloque o dispositivo perto o suficiente do computador para que o cabo de interface possa ser acessado facilmente entre o dispositivo e o computador.	
Não coloque uma xícara de café, vaso ou outro recipiente cheio de líquido na máquina. O derramamento pode danificar as peças elétricas e o isolamento da máquina.	
Faça bom uso do papel reciclado durante a impressão.	







CUIDADO



Coloque o dispositivo em uma área independente e bem ventilada.	
Coloque o dispositivo em um local com boas condições ambientais. Operar a máquina além da temperatura e umidade recomendadas pode causar um incêndio elétrico.	
Não coloque objetos pesados sobre a unidade. Isso pode causar desequilíbrio e o dispositivo pode cair. Isso pode resultar em ferimentos.	
Não coloque o dispositivo em qualquer posição que possa obstruir a saída da unidade, pois isso pode causar atolamentos de papel.	

Safety Information During Operation



ATENÇÃO

Para evitar incêndios, não use sprays inflamáveis perto da máquina.	
Nunca tente abrir qualquer cobertura fixa. Caso contrário, há perigo de choque elétrico, incêndio e raio laser e pode causar cegueira.	
Nunca desmonte, modifique ou tente reparar o dispositivo ou a opção de dispositivo sozinho, exceto conforme especificamente explicado na documentação do dispositivo. Isso pode causar incêndio, choque elétrico ou ferimentos.	
Não tente alterar a máquina ou suas partes. Evite o contato com a parte de alta tensão interna ou com o feixe de luz do laser, pois isso pode causar choque elétrico ou cegueira.	

<p>Se este produto ficar excessivamente quente ou emitir fumaça, ou um odor ou ruído incomum, desligue imediatamente a chave liga / desliga, desconecte o cabo de alimentação da tomada elétrica e entre em contato com o representante de serviços autorizado. Se você continuar a usá-lo como está, pode ocorrer um incêndio ou choque elétrico.</p>	
<p>Tome cuidado para não deixar cliques de papel, grampos ou quaisquer outros objetos metálicos na máquina.</p>	
<p>O interior deste produto possui áreas sujeitas a altas temperaturas, que podem causar queimaduras. Ao verificar a parte interna da unidade quanto a defeitos, como alimentação incorreta de papel, não toque nos locais (ao redor da unidade de fusão, etc.) indicados por um "Cuidado! Etiqueta de advertência "Superfície quente".</p>	
<p>Em condições normais, as pequenas quantidades de gás ozônio produzidas pela máquina são inofensivas. No entanto, se a máquina for utilizada por um longo período de tempo ou dentro de uma pequena sala, certifique-se de que a área esteja adequadamente ventilada. Ventile também a sala se notar que a máquina cheira após um período de uso frequente ou prolongado.</p>	
<p>Não tente remover as tampas e painéis que foram fixados ao produto. Alguns produtos possuem uma peça de alta voltagem ou uma fonte de feixe LSU no interior que pode causar choque elétrico ou cegueira.</p>	
<p>Não modifique este produto, pois isso pode resultar em incêndio, choque elétrico ou avaria. Se o produto empregar uma cabeça de impressão LSU, a fonte do feixe LSU poderá causar cegueira.</p>	
<p>Se este produto tiver caído ou sua tampa estiver danificada, desligue-o imediatamente, desconecte o cabo de alimentação da tomada elétrica e chame seu representante de serviço autorizado. Se você continuar a usá-lo como está, pode ocorrer um incêndio ou choque elétrico.</p>	
<p>Tome medidas de emergência apropriadas quando ocorrerem as seguintes condições</p> <ul style="list-style-type: none"> ● Quando o toner entrar em contato com seus olhos, lave-os com água até que seus olhos não estejam doloridos. Se a situação for séria, peça um médico para tratamento. ● Quando o toner entrar em contacto com a pele, lave-a com sabão e lave-a. ● Quando você estiver na entrada de toner, deixe o local de poeira imediatamente e enxágue com água em abundância. ● Quando o toner estiver no abdômen, cuspa e consulte um médico. 	
<p>Não use o dispositivo com as mãos molhadas.</p>	
<p>Desconecte o dispositivo e o cabo USB e consulte os serviços de um técnico qualificado sob as seguintes condições:</p> <ul style="list-style-type: none"> ● O líquido entrou no dispositivo. ● O objeto entrou no dispositivo. ● O dispositivo foi derrubado ou a caixa foi danificada. ● O dispositivo não funciona normalmente (ou seja, aparência de fumaça, cheiro estranho, ruído estranho, etc.) ou exibe uma alteração distinta no desempenho. 	



CUIDADO

Quando houver congestionamento de papel dentro da máquina, certifique-se de removê-la completamente. O papel restante na máquina pode causar um incêndio. Quando o papel estiver preso a uma área invisível ou difícil de ver, não o remova à força para evitar ferimentos e entre em contato com o pessoal de serviço ou revendedor para obter ajuda.	
A temperatura dentro da máquina pode estar muito quente. Quando o papel encravar, anote as etiquetas de aviso e não toque nele para evitar queimaduras. Recomenda-se limpar o atolamento depois que a máquina tiver esfriado.	
Ao eliminar atolamentos de papel, consulte as instruções neste manual.	
Ao usar um grande número de cópias da máquina por um longo período, mantenha o fluxo de ar interno. Caso contrário, você pode sentir dor de cabeça	
Desconecte o cabo de alimentação e o cabo USB do dispositivo antes de limpá-lo.	

About the Consumables



ATENÇÃO

<p>Não desembale os consumíveis e armazene os consumíveis da máquina em qualquer um desses locais:</p> <ul style="list-style-type: none"> • ao ar livre • Perto de sujeira excessiva ou poeira, água ou fontes de calor. • Em locais sujeitos a choques, vibrações, alta temperatura ou umidade, luz solar direta, fontes de luz fortes ou mudanças rápidas de temperatura ou umidade. 	
Não jogue o cartucho de toner no fogo. Depois que o toner restante no cadinho entrar em contato com o fogo, o pó poderá explodir e causar ferimentos pessoais.	



CUIDADO

Não descarte os cartuchos de toner descartados. Coloque os cartuchos de toner usado nos sacos de plástico fornecidos e devolva-os ao revendedor ou ao pessoal de serviço. (Para os locais de atendimento ao cliente da empresa, consulte nosso site.). Este último reciclará o cartucho de toner usado de acordo com os regulamentos relevantes.	
Os consumíveis usados devem ser descartados adequadamente e de acordo com os regulamentos ambientais locais, ou descartados pelo revendedor designado da empresa.	

Informações de segurança Ao usar o cabo de alimentação e o cabo USB



ATENÇÃO

<p>Conecte o cabo de força firmemente na tomada. Não toque nos pinos do plugue do cabo de alimentação com nenhum objeto de metal, pois eles podem tocar pontos de tensão perigosos ou curto-circuito. Isso pode causar incêndio, choque elétrico ou ferimentos.</p>	
<p>Não fazer isso pode resultar em incêndio ou choque elétrico.</p> <p>Antes de desconectar o plugue, desligue a máquina. Certifique-se de que suas mãos estejam secas. Segure o próprio plugue, não o cabo, ao desconectá-lo do receptáculo.</p>	
<p>Não compartilhe a energia com outros dispositivos de alta potência, pois isso pode resultar em incêndio ou choque elétrico.</p>	
<p>Não use cabos de extensão, pois isso pode resultar em incêndio ou choque elétrico.</p>	
<p>Sempre use a fonte de energia AC correta. Para transporte e manuseio futuros, guarde todos os materiais de embalagem para este produto.</p>	
<p>Use apenas o cabo USB que acompanha o dispositivo e evite abrasões, cortes, desgaste, cravamento e dobras. O uso de qualquer outro cabo USB pode causar incêndio, choque elétrico ou ferimentos.</p>	
<p>Não armazene os cabos nos seguintes locais:</p> <ul style="list-style-type: none"> • ao ar livre • Perto de sujeira excessiva ou poeira, água ou fontes de calor • Em locais sujeitos a choques, vibrações, alta temperatura ou umidade, luz solar direta, fontes de luz fortes ou mudanças rápidas de temperatura ou umidade 	
<p>Mantenha o cabo USB fornecido, etc., em um local fora do alcance de crianças, para evitar o risco de ferimentos.</p>	
<p>Por favor, coloque os materiais de embalagem, tais como os sacos de plástico fornecidos em um lugar que as crianças não podem obter ou descartá-los para evitar o risco de sufocamento.</p>	



CUIDADO

<p>Se você não estiver usando o dispositivo por um longo tempo, remova o cabo USB do conector.</p>	
<p>Este produto tem um modo de economia de energia e um modo de espera. O estado de energia zero pode ser alcançado somente quando o produto é conectado sem qualquer potência de entrada externa.</p>	
<p>Pelo menos a cada ano, desconecte o cabo de alimentação da tomada elétrica para verificar se o cabo de alimentação está exposto, danificado, rachado, amolgado, quente, deformação do pino ou marcas de queimaduras. Se essas condições existirem, não use o cabo de alimentação novamente e entre em contato com o pessoal de serviço autorizado ou com o revendedor.</p>	
<p>Certifique-se de que o cabo de alimentação esteja conectado a uma tomada elétrica aterrada, caso contrário, poderá causar incêndio ou choque elétrico.</p>	

Certifique-se de conectar totalmente o cabo de alimentação a uma tomada de parede. A falha na inserção completa pode causar conexões instáveis e acúmulo de calor, criando uma condição insegura.	
Ao desconectar o cabo de alimentação da tomada, certifique-se de puxar o plugue, não o cabo de alimentação, pois isso pode danificar o cabo de alimentação e causar um incêndio ou choque elétrico.	
Para reparar a máquina, certifique-se de desconectar o cabo de alimentação da tomada da parede.	
Certifique-se de que o cabo de alimentação esteja firmemente seguro e não tropeçará.	

Instruções de segurança

Esta impressora é uma impressora por páginas que é operada através de uma cabeça de impressão a LPH (LED Print Head). Não existe a possibilidade de perigo na cabeça de impressão a LPH, já que a impressora é operada de acordo com as instruções neste manual. Como a radiação emitida pela cabeça de impressão a LPH é completamente confinada dentro de coberturas externas e alojamentos de proteção, os feixes LPH não podem escapar da máquina durante qualquer fase de operação do usuário.

<p>Modelo: GWF-7A05</p>  <p>Agência Nacional de Telecomunicações 03018-16-03584</p>
<p>"Este equipamento opera em caráter secundário, isto é, não tem direito a proteção contra interferência prejudicial, mesmo de estações do mesmo tipo, e não pode causar interferência a sistemas operando em caráter primário."</p>

Resolução nº 303/533 – SAR – ANATEL

Este produto está homologado pela Anatel, de acordo com os procedimentos regulamentados pela Resolução 242/200 e atende aos requisitos técnicos aplicados, incluindo os limites de exposição da Taxa de Absorção Específica referente a campos elétricos, magnéticos e eletromagnéticos de radiofrequência, de acordo com as Resoluções nº 303/2002 e 533/2009.

1. Apresentação

Introdução – a copiadora de renome mundial

Parabéns pela aquisição da copiadora inteligente de renome mundial. Com a inovadora função de cópia inteligente, os usuários não precisam mais especificar o tamanho do documento, se preocupar se o documento foi alinhado corretamente ou se o documento deveria estar virado para cima ou para baixo, a copiadora inteligente Avision é capaz de cortar o tamanho do seu papel, selecionar o lado do texto, endireitar sua imagem e até mesmo selecionar a bandeja de papel apropriada automaticamente! A copiadora inteligente Avision torna seu trabalho de cópia perfeito e fácil!

O que é melhor, a copiadora inteligente Avision integra funções de digitalização, cópia e impressão em uma única máquina para agilizar seu fluxo de trabalho. Através da tela sensível ao toque LCD colorida e transparente de 4,3", juntamente com o painel de controle de fácil utilização, sua tarefa pode ser concluída em questão de segundos e seu documento pode ser distribuído e compartilhado de forma muito rápida, de uma maneira sem precedentes!

Recursos

Colocando seu documento com facilidade

Com a função automática de corte e endireitamento, os usuários não precisam mais colocar cuidadosamente o documento na borda das guias de papel. Mesmo que o documento tenha sido colocado um pouco inclinado no alimentador ou no vidro do scanner, a imagem pode ser primeiro digitalizada, cortada e depois endireitada automaticamente.

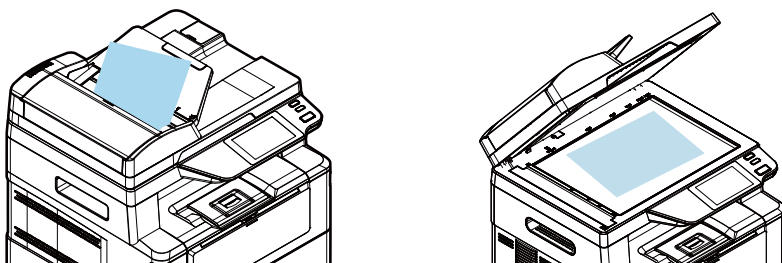

Colocando facilmente seu documento no alimentador ou no scanner de mesa

Detecção automática do lado do texto

Com um processador avançado desenvolvido pela Avision, a frente e o verso do documento podem ser digitalizados simultaneamente e o lado do texto será automaticamente detectado e copiado, excluindo o lado em branco.

Seleção automática da bandeja de papel

A bandeja predefinida é automática, o que significa que a copiadora selecionará automaticamente a bandeja que contém o tamanho de papel mais adequado ao documento original.

Cópia Inteligente

A copiadora inteligente Avision pode fazer cópias automaticamente após detectar seu documento passando pelo alimentador de documentos. Além disso, com o recurso de visualização, o usuário pode escolher uma cópia de um lado ou frente e verso e verificar se a imagem está correta.

Capacidade duplex (2 lados)

Use o recurso de impressão duplex automática para ajudar a economizar papel e reduzir custos.

Digitalizar para dispositivo e USB

O produto oferece uma tecnologia inédita de armazenamento de documentos, transmitindo documentos em papel eletronicamente para a memória ou para uma unidade flash USB removível.

Digitalizar para e-mail, FTP ou SMB

O produto oferece uma tecnologia de entrega de documentos sem precedentes, transmitindo documentos em papel eletronicamente pela Internet para vários destinos, incluindo endereços de e-mail, uma unidade flash USB, servidores FTP ou o computador de outra pessoa na rede. A nova maneira de distribuir documentos é mais rápida, econômica e segura do que qualquer método tradicional, como correio ou serviço de entregas.

Gerenciamento remoto de dispositivos por meio da página da Web incorporada

O produto fornece uma página da Web incorporada para permitir que o administrador do sistema monitore remotamente o produto, gerenciando uma agenda telefônica, catálogo de endereços, verificando o status dos suprimentos do cartucho de toner, contagem de digitalizações, contagem de cópias e criação de senha de usuário e privilégios para evitar acesso não autorizado.

Personalização fácil:

Este produto torna a personalização do usuário rápida e fácil, basta instalar um app (abreviação de aplicativo) de terceiros para ser executado no produto. O novo app de plug-in permite que os usuários finalizem as tarefas de digitalização de acordo com seu próprio fluxo de trabalho. Para uma operação mais detalhada, entre em contato primeiro com o fabricante.

Visão Externa

Visão Frontal

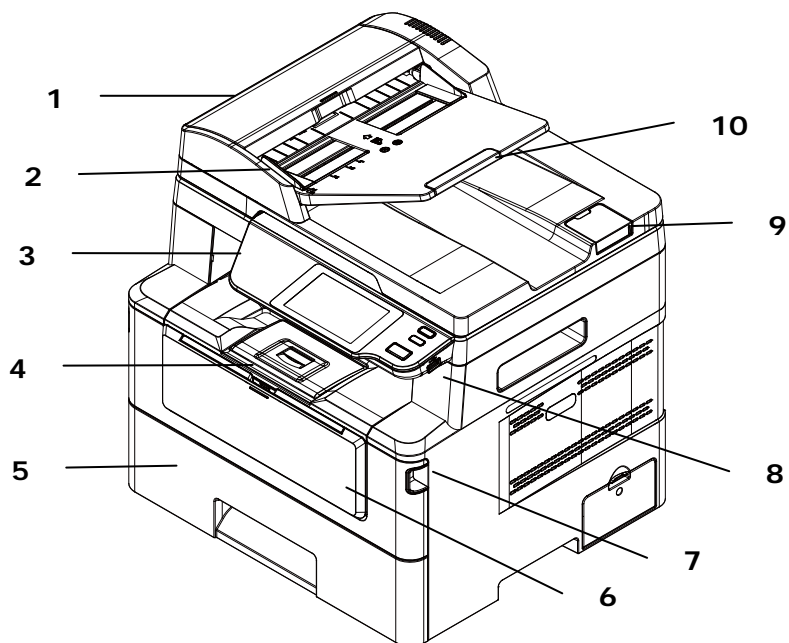

1. Alimentador Automático de Documentos	6. Bandeja manual
2. Guia de papel	7. Alça da tampa frontal
3. Painel de controle	8. Porta USB (Unidade Flash USB, FAT16/FAT32)
4. Limitador de papel	9. Tampa do documento
5. Bandeja de papel principal	10. Extensão

Visão Posterior

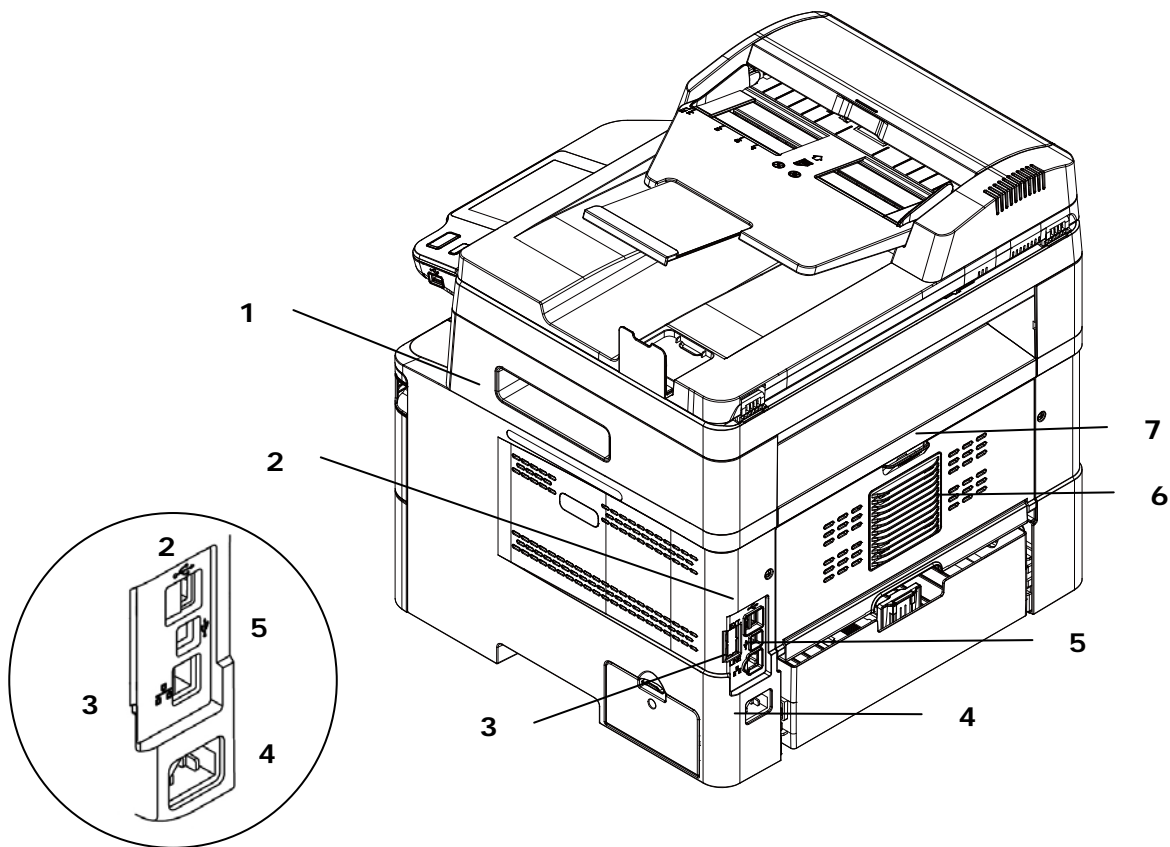

1. Alça da tampa lateral	5. Porta USB (Tipo B, para PC)
2. Porta USB (Tipo A)	6. Tampa Posterior
3. Porta de Rede	7. Alça da Tampa Posterior
4. Tomada elétrica	

Conteúdo do Pacote

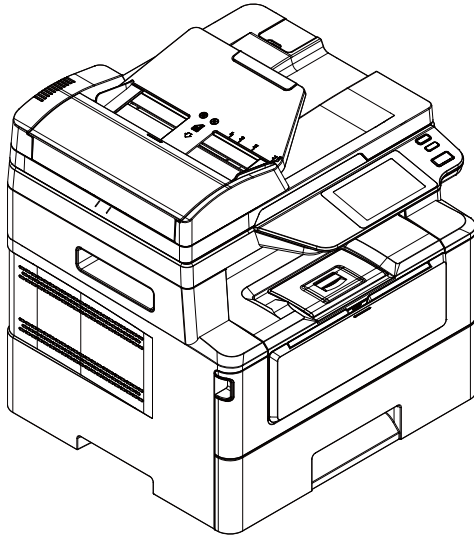

Unidade Principal

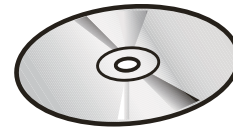

CD-ROM (Incluindo Driver e Manual do Usuário)

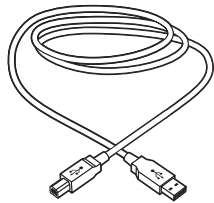

Cabo USB

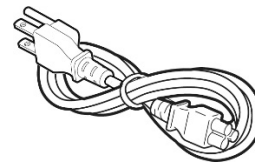

Cabo de alimentação

Painel de controle

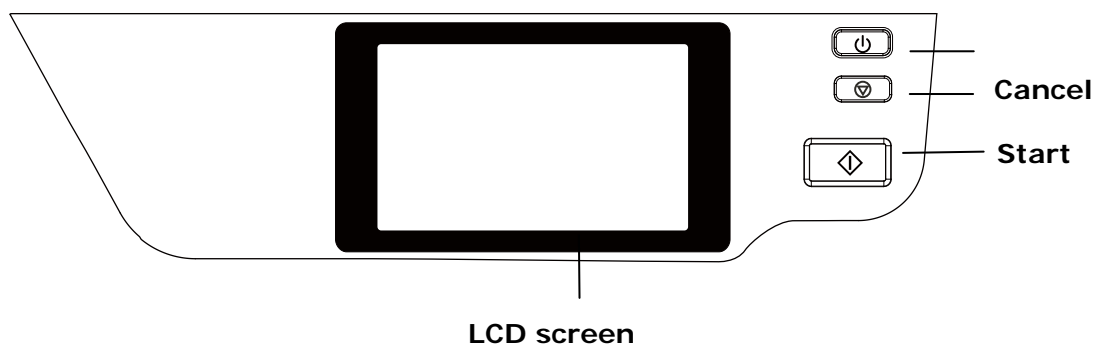

LCD screen (Tela LCD)	Usado para exibir informações e fornecer o acesso às funções do produto.
Power (força)	Pressione para ligar a máquina. Long press to turn off the machine.
Stop/Cancel (Parar/Cancelar)	Pressione para pausar um trabalho atual.
Start (Iniciar)	Pressione para iniciar uma cópia, digitalização ou outro trabalho.

2. Instalação da Sua Máquina

Precauções

- Não instale o equipamento perto de unidades de calor ou de ar condicionado.
- Não instale o equipamento em locais úmidos ou empoeirados.
- Coloque o equipamento em uma área separada com boa ventilação.
- O equipamento é equipado com ambos os modos economia de energia e modo em espera.

O equipamento não pode alcançar o estado de consumo de energia zero até que seja conectado a alguma fonte de alimentação externa.

- Certifique-se de usar a fonte de alimentação CA correta.
- Guarde a caixa e os materiais de embalagem para fins de envio.

Espaço Operacional

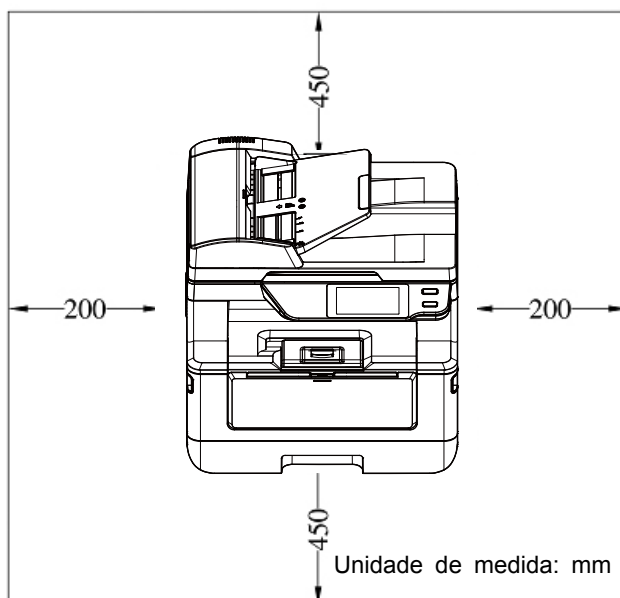

Dimensão (LxPxA): 404 x 380 x 413 mm

Removendo os Materiais de Embalagem

Remova os materiais de embalagem, incluindo sacos plásticos e fitas para o produto.

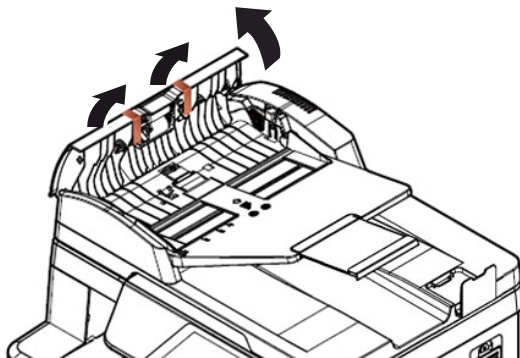
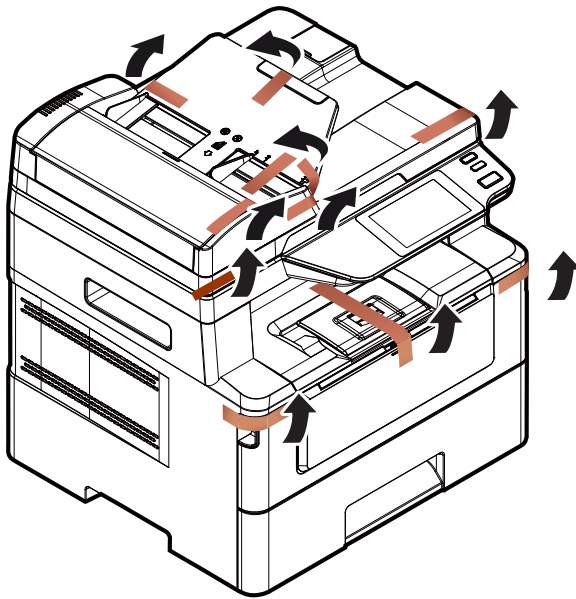

Abra o Alimentador Automático de Documentos e remova as fitas.

Removendo os materiais de embalagem

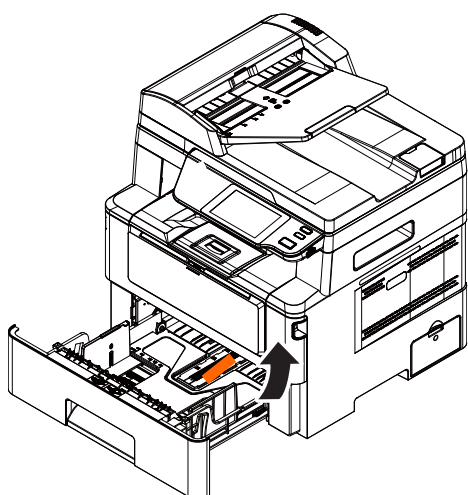

Puxe a bandeja e remova a fita.

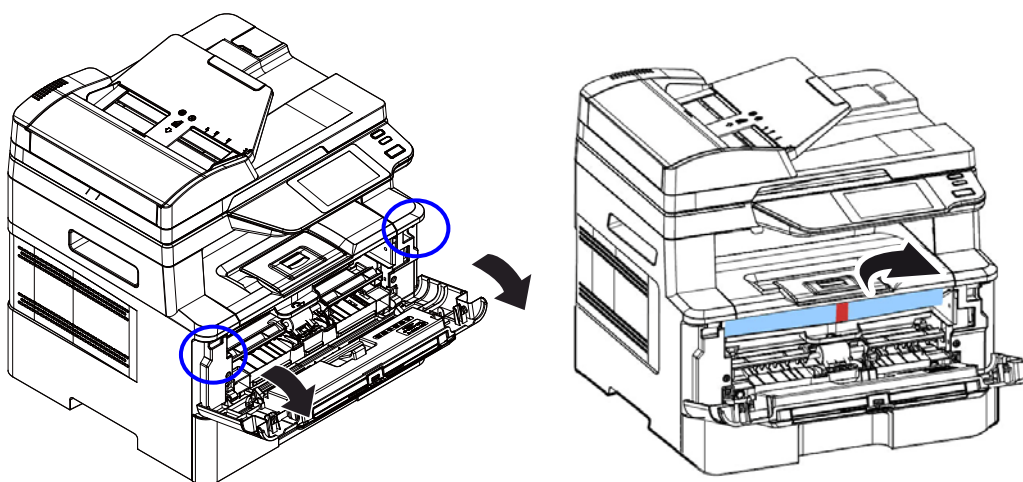

Abra a tampa frontal e remova o material de embalagem.

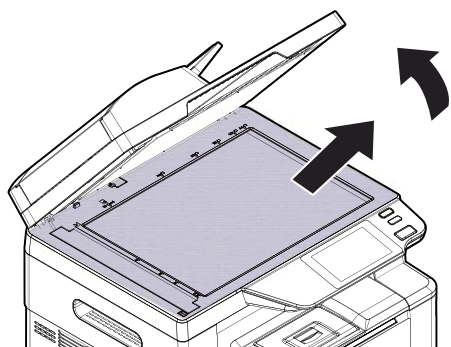

Abra a tampa de documentos e remova o material de embalagem.

Remova os espaçadores

1. Abra a tampa traseira puxando a alça da tampa traseira.

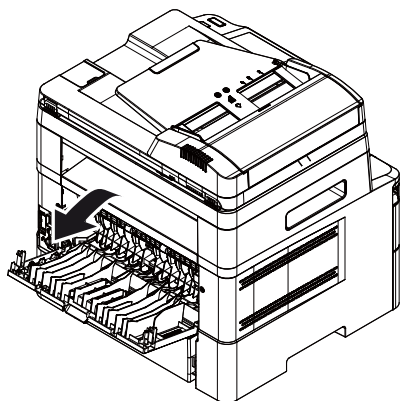

2. Remova os espaçadores em ambos os lados conforme ilustrado.

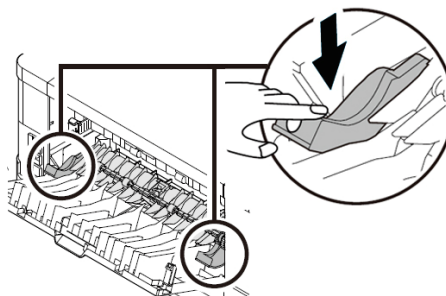

3. Puxe para baixo os braços de liberação verdes conforme indicado.

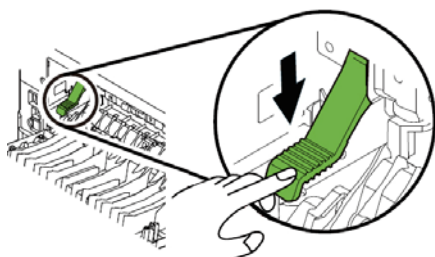

4. Remova os espaçadores de ambos os lados conforme ilustrado.

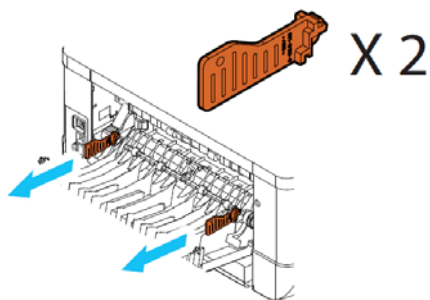

Remoção das Fitas do Cartucho de Toner



Alerta!

- Tenha cuidado para não inalar o toner.
- Se o toner atinge sua roupa ou outro tecido, limpe o toner com um pano seco. Lave os itens em água fria e seque no ar.
- Para evitar problemas de qualidade de impressão, NÃO toque nos rolos de toner.
- Para evitar que o cartucho de toner se danifique, não o exponha mais que alguns minutos.

Instalação do Cartucho de Toner

Por favor, siga estes passos para instalar o cartucho de toner:

1. Abra a tampa frontal, puxando as alças em ambos os lados, como mostrado.

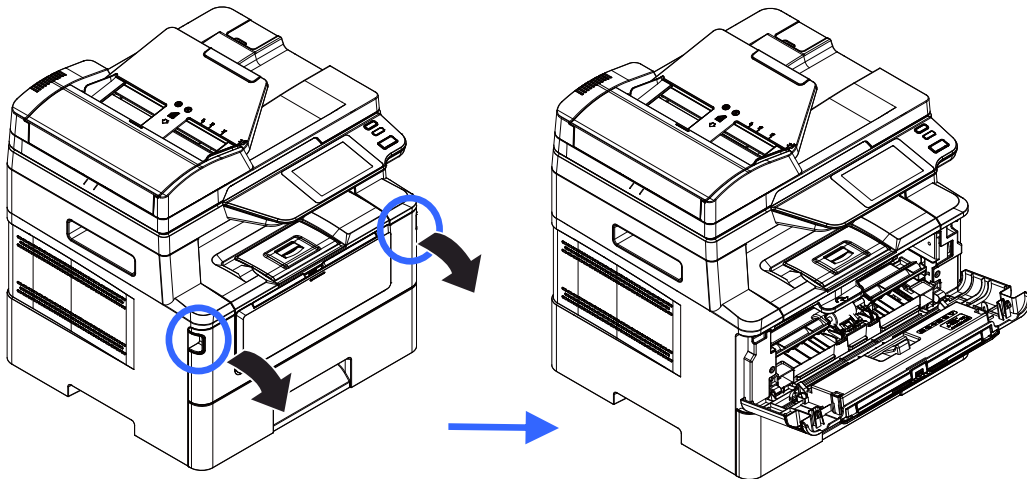

2. Levante a alça da unidade do tambor e puxe-o para fora, como mostrado.

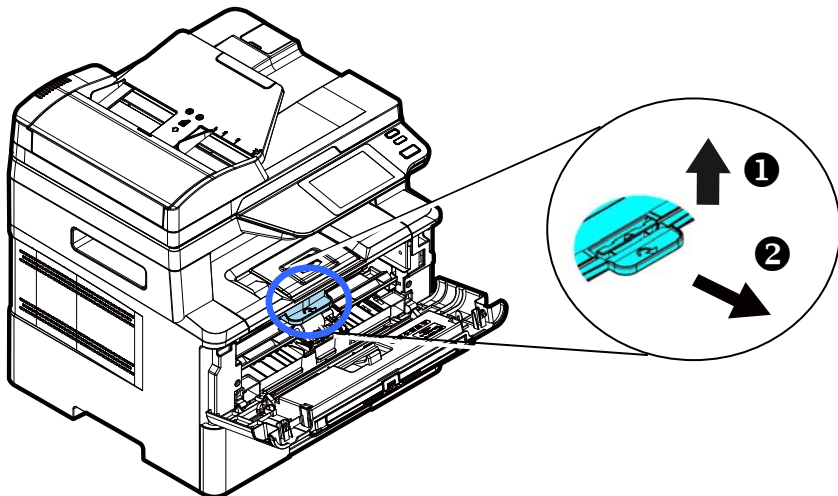

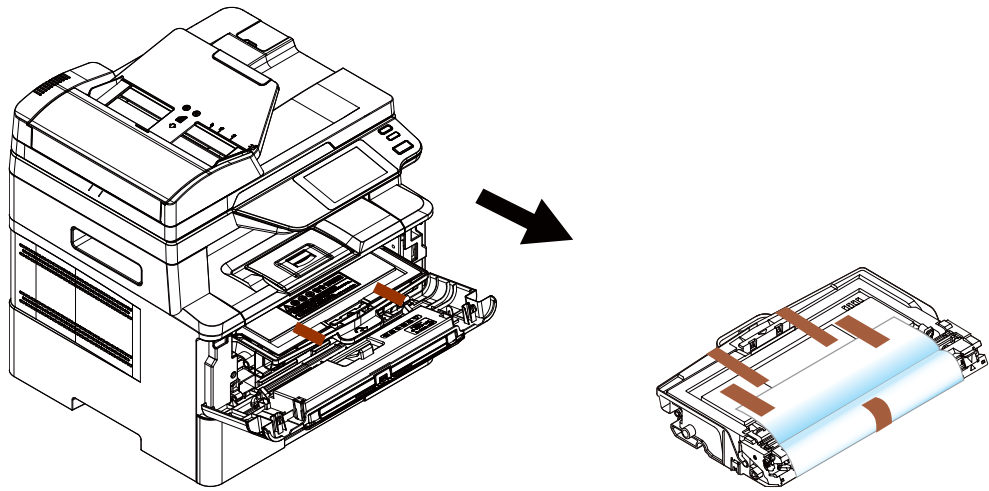

3. Remova a fita protetora e a etiqueta na unidade do tambor.

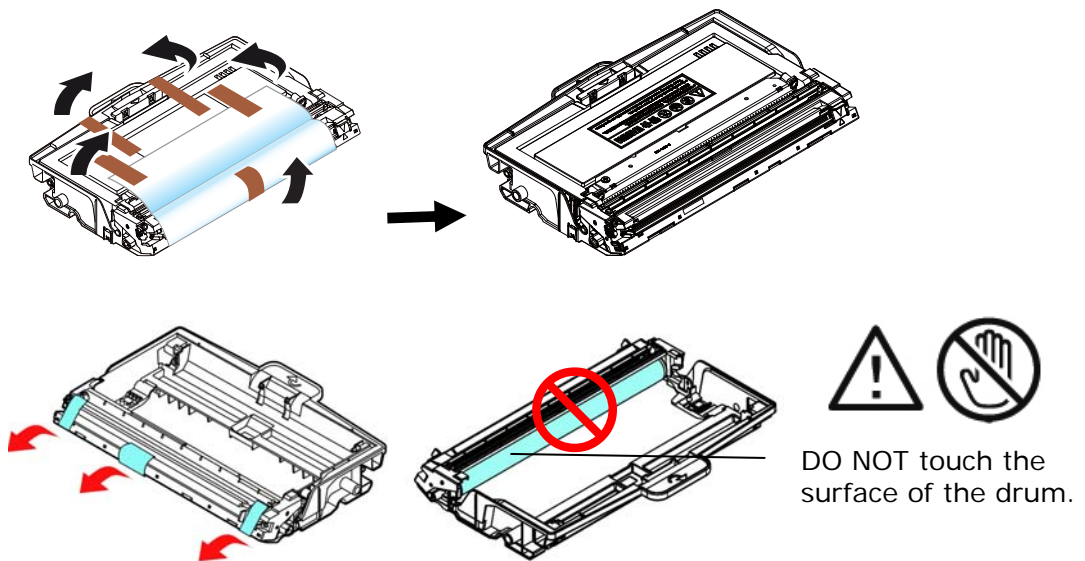

Importante!

- NÃO toque na superfície do tambor, pois as impressões digitais ou outras marcas podem afetar a qualidade de impressão.
- NÃO exponha a unidade do tambor sob luz por alguns minutos. Instale a unidade do tambor assim que o pacote for aberto.

7. Retire o lacre de proteção do cartucho de toner até removê-lo completamente.

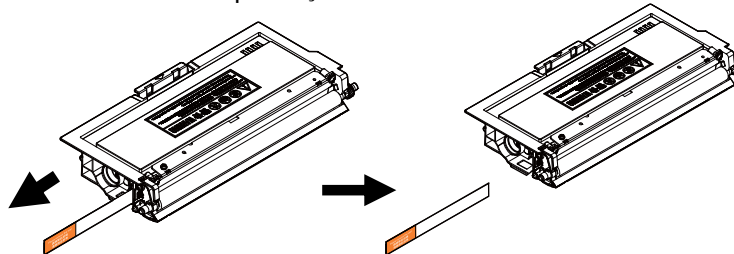

8. Instale o cartucho de toner na unidade de tambor.

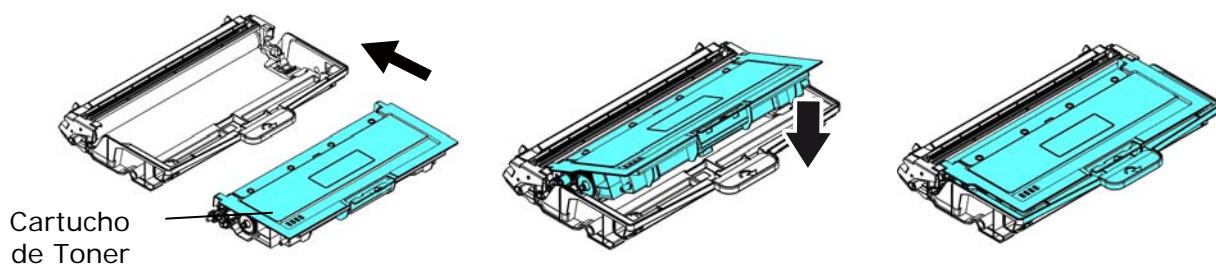

9. Segure a alça do grupo da unidade do tambor e cartucho de toner e insira o mesmo no seu local original.

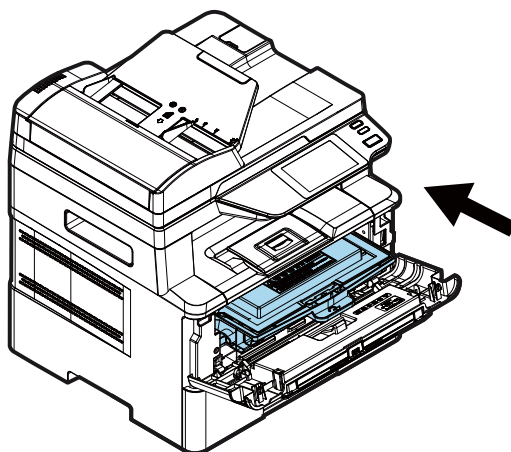

10. Pressione o cartucho de toner para fixá-lo no local.

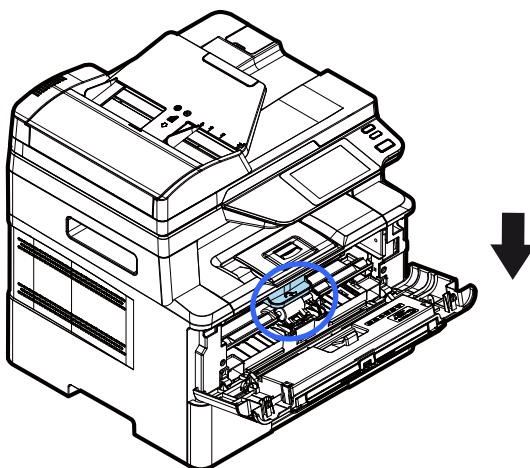

11. Feche a tampa frontal.

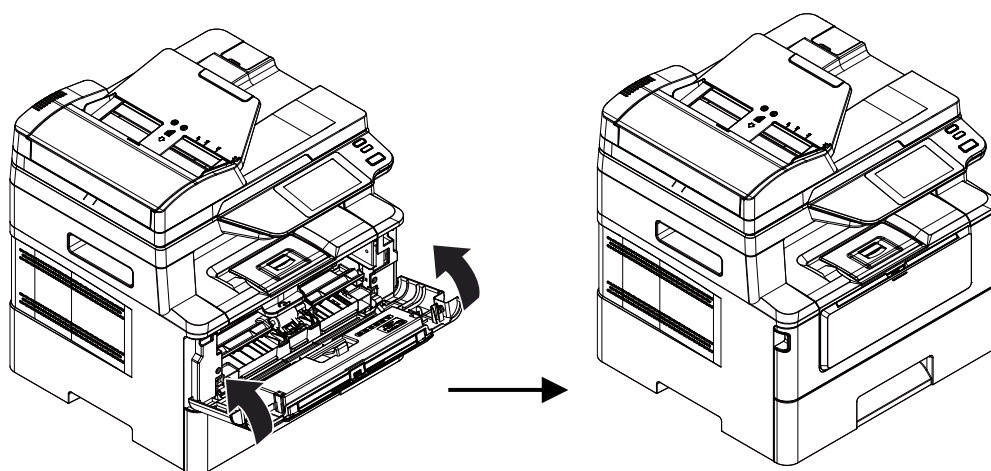

Instalar a Bandeja de Saída

Levante a bandeja de saída para a posição fixa.

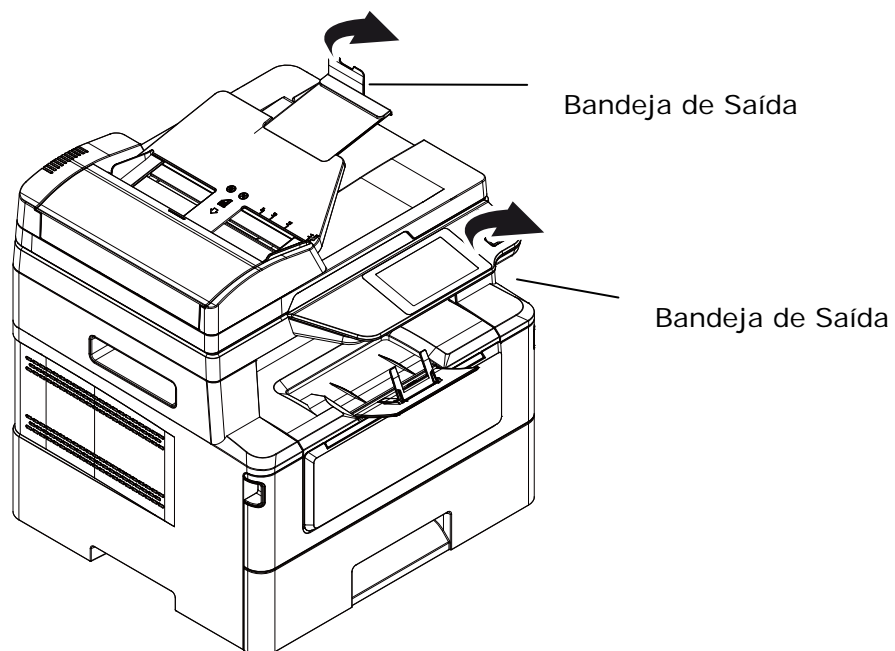

Carregamento da Bandeja de Entrada Principal

Para inserir o papel na bandeja de entrada principal,

1. Ventile seu papel primeiro, para garantir que as páginas não fiquem grudadas.

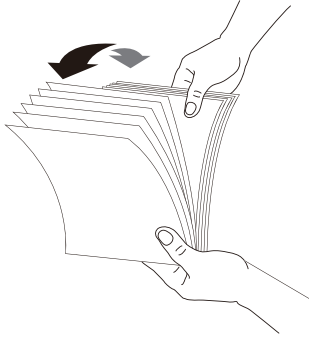

2. Alinhe os cantos dos documentos, tocando a parte inferior da pilha contra a parte superior da mesa. Gire a pilha em 90 graus e repita.

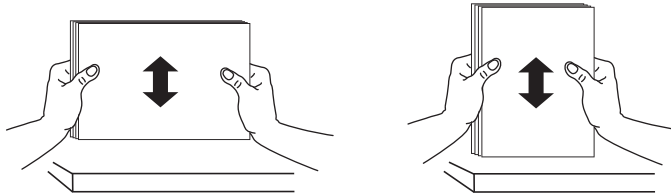

3. Puxe a bandeja principal para fora suavemente.

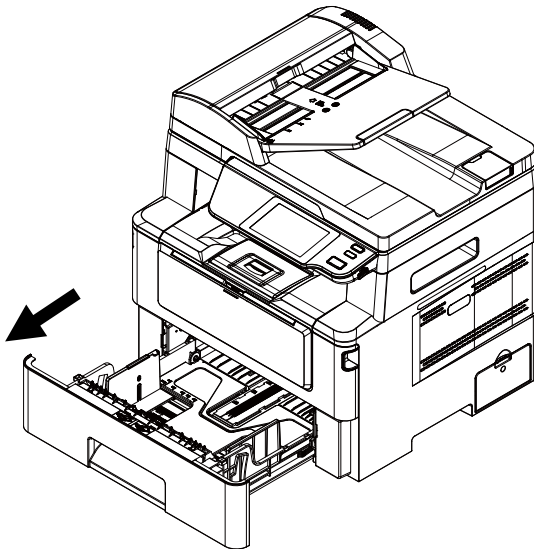

4. Levante o centro da aba da guia de largura (①) e mova a guia de largura (②) para a posição correta para o tamanho do papel que está sendo carregado.

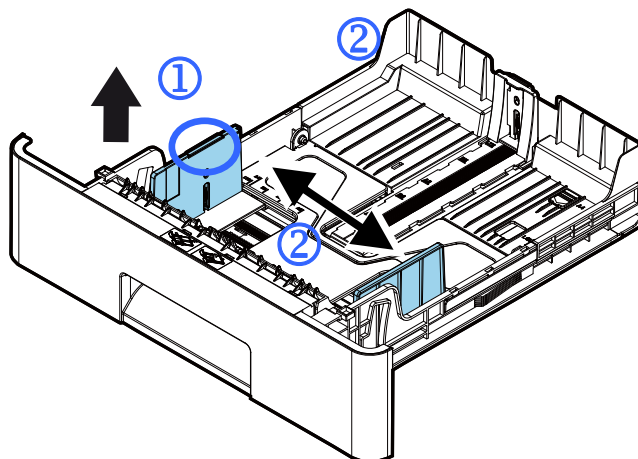

5. Levante o centro da guia de comprimento (③) e deslize a guia (④) para a posição correta para o tamanho do papel que está sendo carregado.

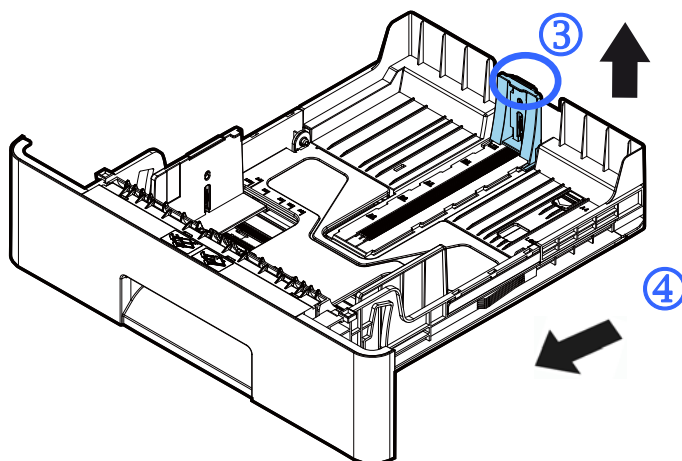

6. Se quiser carregar uma folha de papel maior que o comprimento A4, pressione a trava de ajuste do comprimento (⑤) e, ao mesmo tempo, deslize a bandeja manual para a esquerda (⑥) até atingir o papel tamanho que você quer.

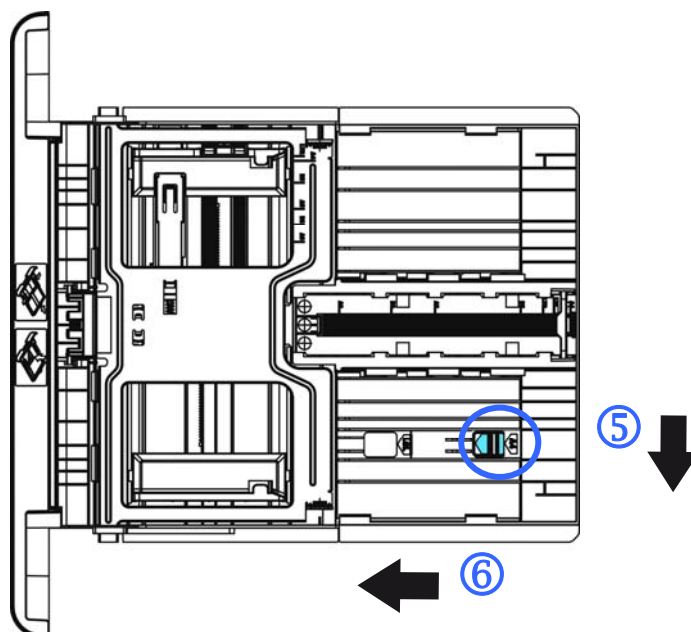

Para mover a bandeja de volta ao comprimento A4 original, pressione a trava de ajuste de comprimento (7) e, ao mesmo tempo, deslize a bandeja manual para a direita (8).

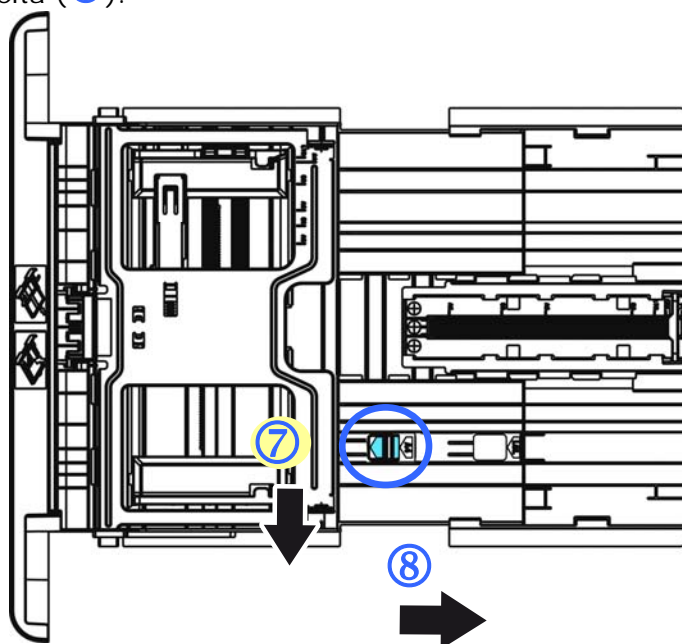

7. Carregue a pilha de papel com o lado de **IMPRESSÃO COM A FACE PARA BAIXO** como ilustrado.

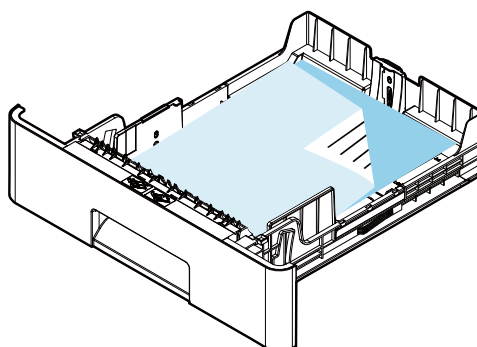

8. Insira a bandeja.

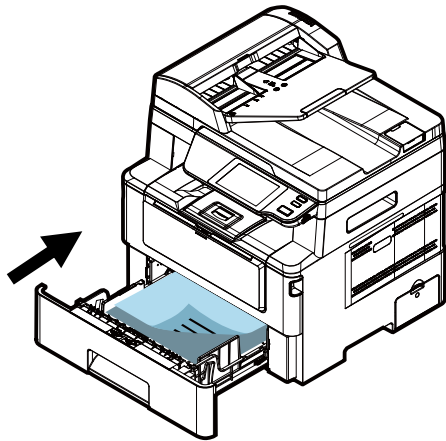

Obs.:



Para evitar a possibilidade de falta de alimentação, certifique-se que a etiqueta da guia de comprimento e o cursor de comprimento estejam instalados nas suas posições adequadas.

Certifique-se que a extremidade de seu papel toque suavemente na guia de comprimento como indicado abaixo.

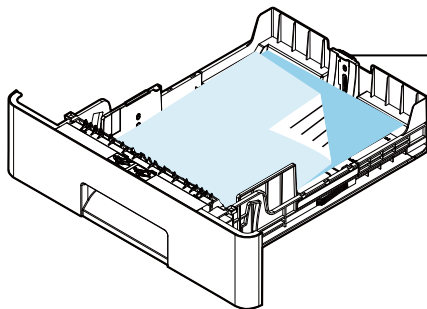

Etiqueta da Guia de Comprimento

Tamanhos e pesos de papel usados para Bandeja de Entrada Principal

Capacidade de papel	550 páginas (70 g/m ² papel comum)
Tamanho do papel	A4 (210 x 297 mm) A5 (149 x 210 mm) A6 (105 x 149 mm) B5 (JIS) (182 x 257 mm) B6 (JIS) (125 x 176 mm) Carta (216 x 279 mm) Ofício (216 x 356 mm) Legal (216 x 356 mm) Legal 13 (216 x 330 mm) Ofício (216 x 340 mm) Tamanho padrão: 76.2 x 127 mm ~ 216 x 558 mm
Peso do papel	60 ~ 120 g/m ²

* A impressão dupla está disponível apenas para papel de tamanho Legal, Legal 13, Ofício, A4, B5 (JIS), Tamanho padrão (>B5), ou carta.



Obs.:

- Para garantir a melhor qualidade de impressão e cópia, por favor, use o papel ou meio que nós recomendamos.
- Certifique-se de ventilar seu papel antes de carregá-lo na bandeja de papel.
- Se há instruções sobre o lado de impressão na embalagem do seu papel, por favor, siga as instruções para carregar seu papel adequadamente com o lado de impressão correto na bandeja de papel.
- Se a qualidade de impressão não for satisfatória ou obstruções de papel ocorrerem com facilidade, vire a pilha de papel de modo que a página superior esteja agora na parte inferior e depois recarregue-o na bandeja de papel.
- Embale e vede o papel restante com a embalagem original e guarde o papel em um local escuro e seco afastado da luz do sol. O papel que absorve muita umidade pode causar facilmente emperramentos durante a impressão.

Carregamento da Bandeja Manual

Quando você precisa imprimir diferentes tamanhos de papel, você pode usar a bandeja manual.

1. Abra a bandeja manual segurando a alça e puxando-a para baixo.

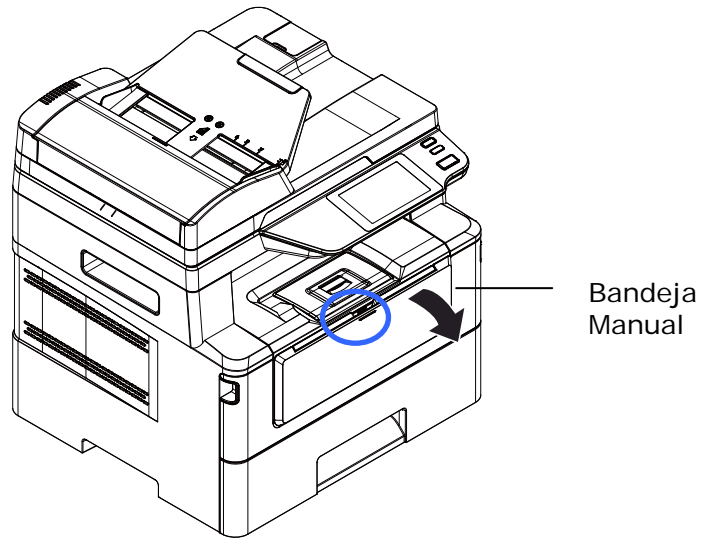

2. Retire a extensão manual da bandeja para obter o tamanho de seu papel.

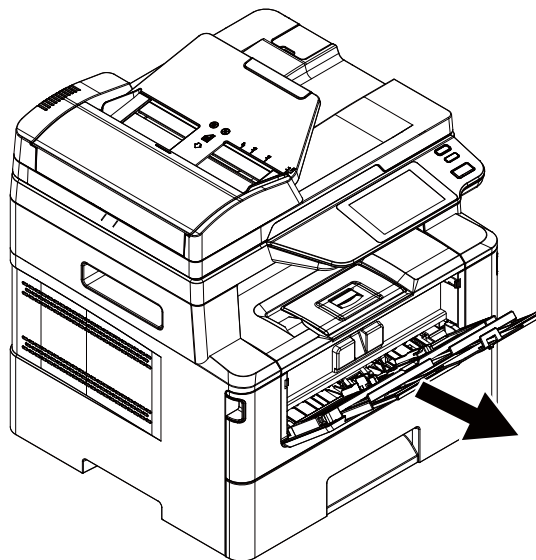

3. Ventile seu papel primeiro, para garantir que as páginas não fiquem grudadas.

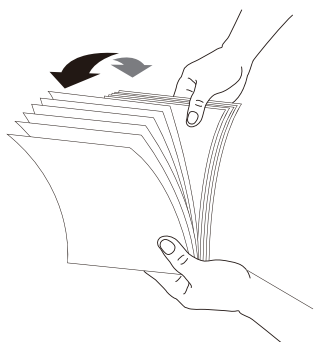

4. Alinhe os cantos dos documentos, tocando a parte inferior da pilha contra a parte superior da mesa. Gire a pilha em 90 graus e repita.

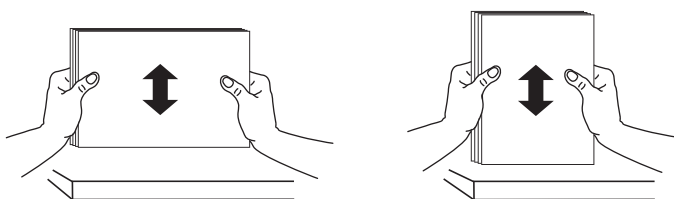

5. Carregue a pilha de papel com o lado de **IMPRESSÃO COM A FACE PARA CIMA** como ilustrado.

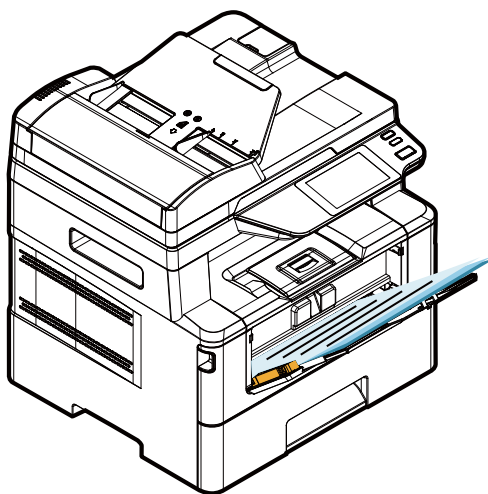

6. Deslize as guias de papel de modo que elas toquem suavemente a pilha de papel.

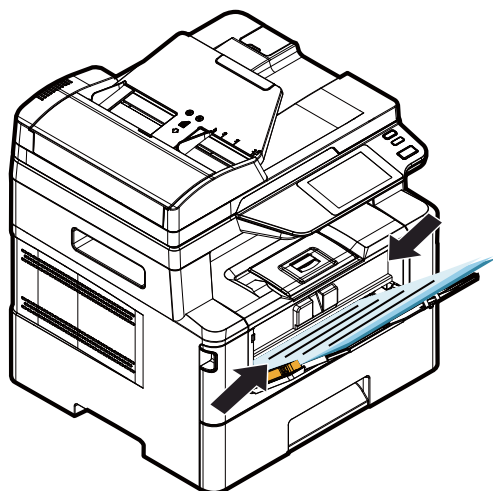

Os tamanhos e pesos de papel usados para a Bandeja Manual

Capacidade de papel	10 páginas (70 g/m ² papel comum)
Tamanho do papel	A4 (210 x 297 mm) A5 (149 x 210 mm) A6 (105 x 149 mm) B5 (JIS) (182 x 257 mm) B6 (JIS) (125 x 176 mm) Carta (216 x 279 mm) Ofício (216 x 356 mm) Legal (216 x 356 mm) Legal 13 (216 x 330 mm) Ofício (216 x 340 mm) Tamanho padrão: 76.2 x 127 mm ~ 216 x 558 mm
Peso do papel	60 ~ 163 g/m ² (10 páginas) 60 ~ 200 g/m ² (1 página)

* A impressão dupla está disponível apenas para papel de tamanho Legal, Legal 13, Ofício, A4, B5 (JIS), Tamanho padrão (>B5), ou carta.



Obs.:

- Para garantir a melhor qualidade de impressão e cópia, por favor, use o papel ou meio que nós recomendamos.
- Certifique-se de ventilar seu papel antes de carregá-lo na bandeja de papel.
- Se há instruções sobre o lado de impressão na embalagem do seu papel, por favor, siga as instruções para carregar seu papel adequadamente com o lado de impressão correto na bandeja de papel.
- Se a qualidade de impressão não for satisfatória ou obstruções de papel ocorrerem com facilidade, vire a pilha de papel de modo que a página superior esteja agora na parte inferior e depois recarregue-o na bandeja de papel.
- Embale e vede o papel restante com a embalagem original e guarde o papel em um local escuro e seco afastado da luz do sol. O papel que absorve muita umidade pode causar facilmente emperramentos durante a impressão.

Conexão à Força

1. Conecte a extremidade pequena do cabo de força à entrada de alimentação do seu produto.
2. Conecte a outra extremidade a uma tomada de alimentação apropriada.

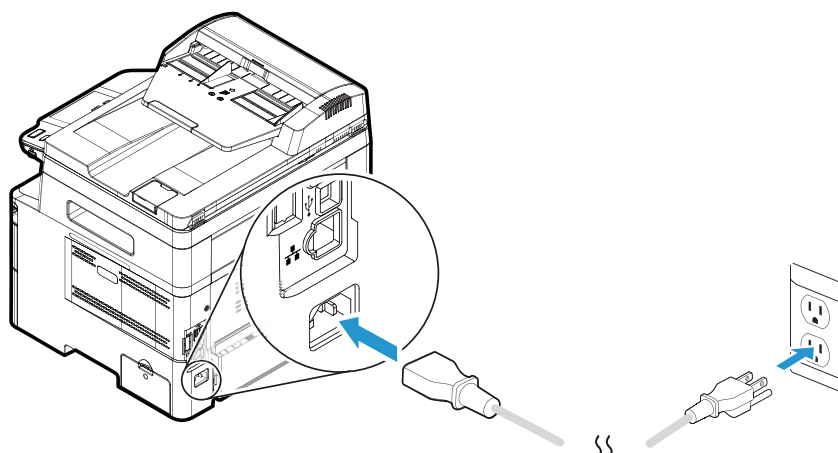

Ligar a Máquina

Para ligar o produto, pressione o botão Power (Força)  no painel de controle, a luz do LED acenderá fixa. Para desligar o produto, aguarde e pressione o botão Power (Força) por três segundos, a luz do LED será apagada.

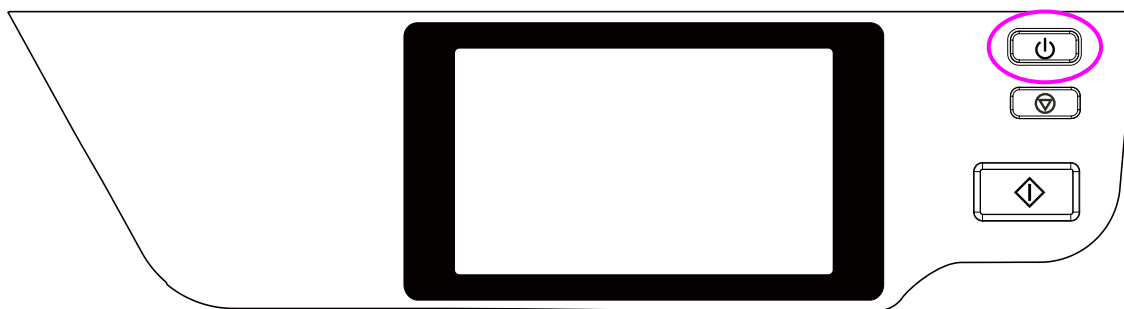

Obs.:

Quando o produto não estiver em uso, certifique-se de desligar o produto para obter o estado de consumo de força zero.

Conexão com a Rede com Fio

1. Conecte uma extremidade de seu cabo de rede a uma porta disponível do seu Hub Ethernet.



2. Conecte a outra extremidade à porta LAN na parte posterior do produto, como mostrado.

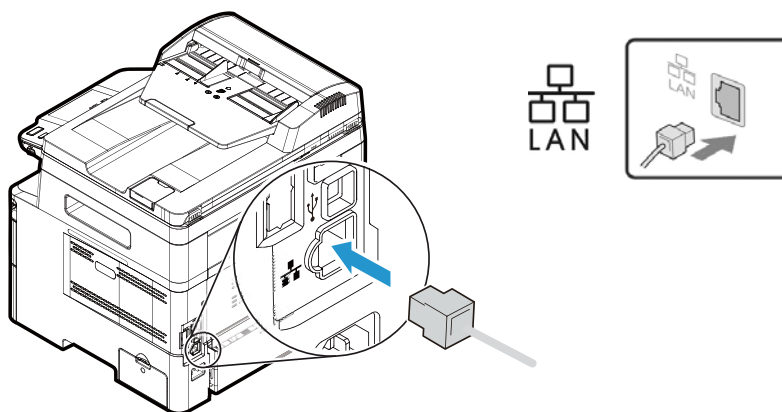

Verificando o endereço IP padrão do produto

Se o produto tiver sido conectado a uma rede através de um cabo Ethernet, após ser ligado, um endereço IP será fornecido automaticamente por padrão através do servidor DHCP. Siga estas etapas para verificar o endereço IP do produto:

Para verificar o endereço IP do produto,

1. Ligue o produto pressionando o botão Liga/Desliga.
2. Toque no botão [Configuração]  na tela principal e escolha [Mostrar status da máquina]. A seguinte tela [Mostrar status da máquina] será exibida.

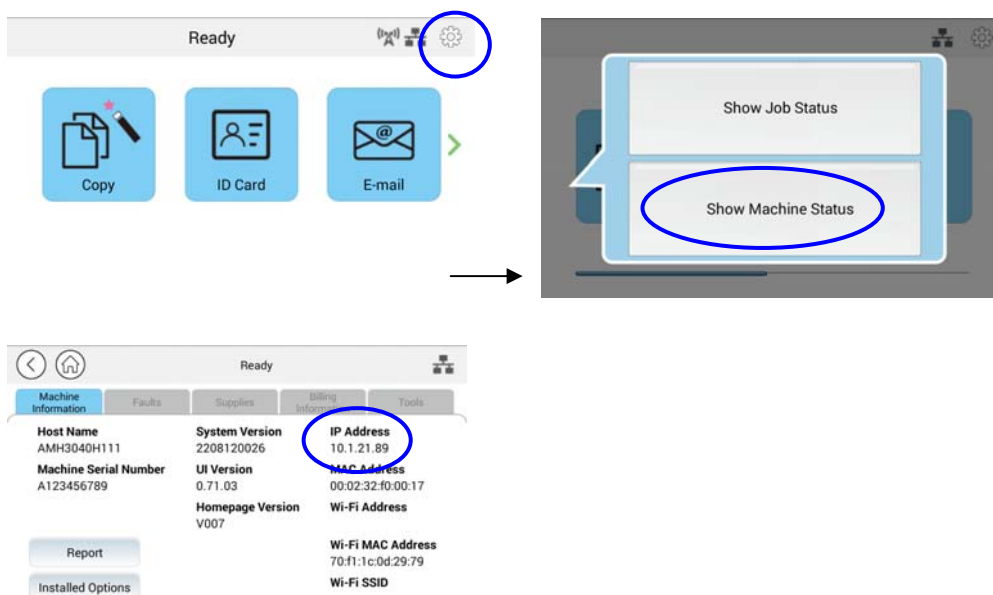

3. As informações do sistema, incluindo o endereço IP do servidor DHCP, serão solicitadas. Por exemplo, 10.1.21.89.

Especificação da Data e Hora do Produto

Para definir a data e hora do produto,

1. Toque no botão [Mais configurações] na tela principal e escolha Mostrar status da máquina>Ferramentas>Configurações do dispositivo>Data (**Show Machine Status>Tools>Device Settings>Date and Time**) e hora sucessivamente.

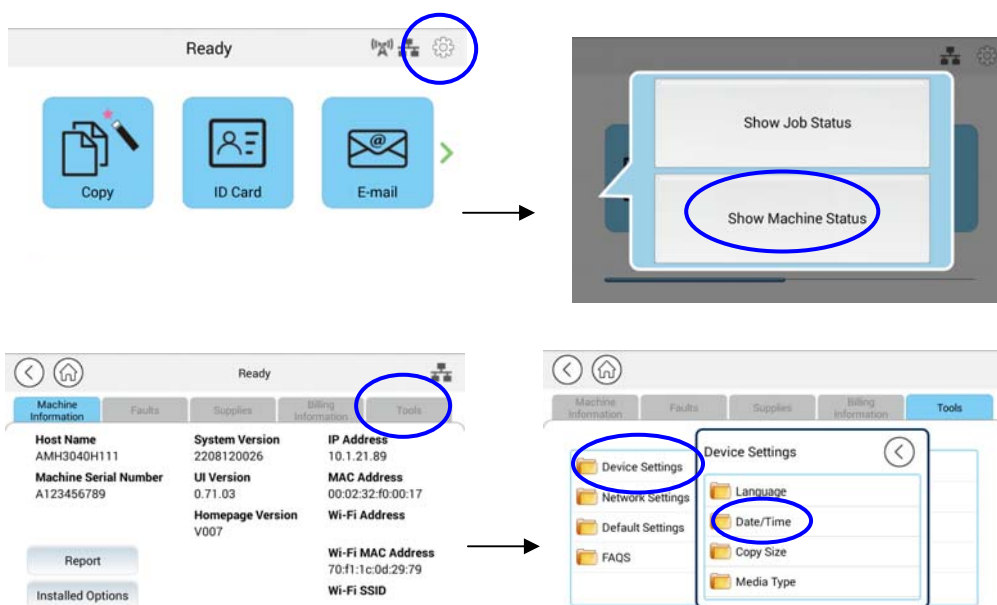

2. Escolha a data e hora atuais nas páginas [Data] e [Hora]. Por exemplo, insira [2015-11-21] (aaaa-mm-dd, ano-mês-data) como data atual. Insira [08:25] (hr:min, hora:minuto) como hora atual.



4. Clique em [Salvar] (Save) para salvar a configuração e sair da página.

Especificação do Servidor SMTP do Produto

Para usar um recurso de digitalização para e-mail, você deve especificar o servidor SMTP do produto.

Para especificar o servidor SMTP,

1. Toque no botão [Mais configurações] na tela principal e escolha Mostrar status da máquina>Ferramentas>Configurações de rede>SMTP sucessivamente.

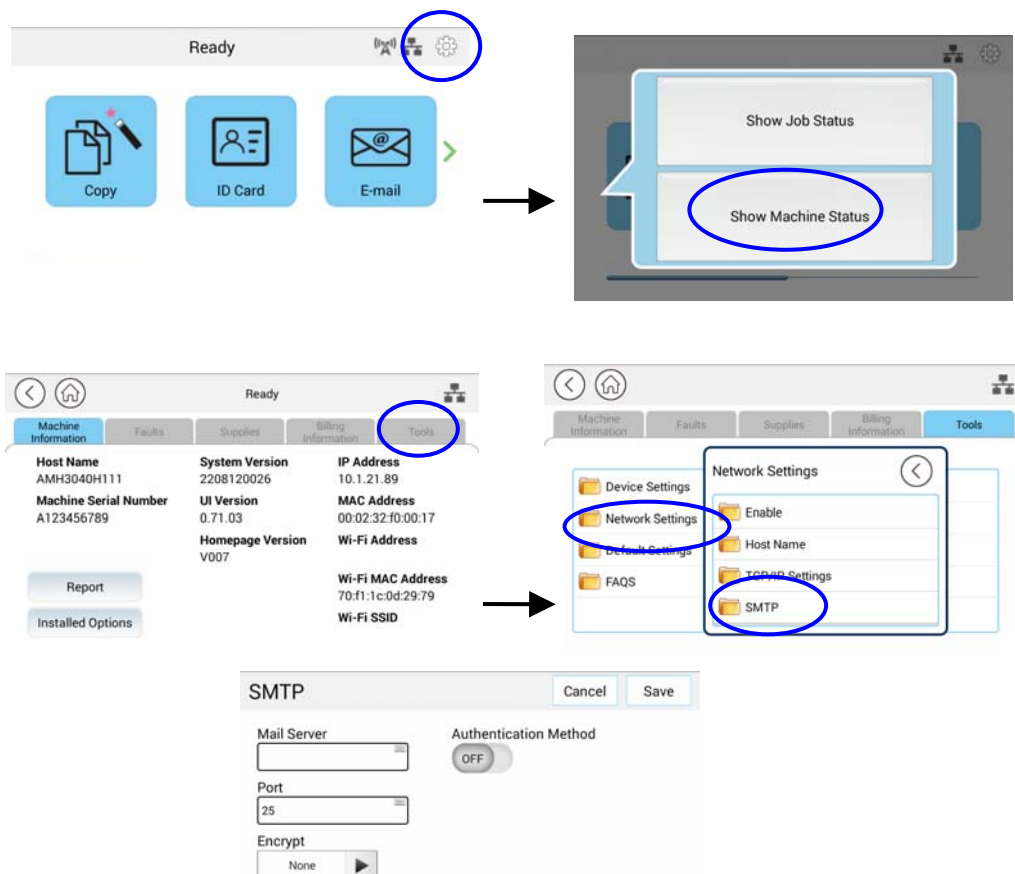

2. Insira seu endereço IP para o servidor SMTP e a informação da autenticação, se necessário.

Definição do Servidor de E-mail	
Servidor de Mail	Insira o endereço IP de seu servidor SMTP.
Porta nº SMTP	Insira o número da porta do servidor SMTP. * 25
Método de Autenticação	Insira o método de autenticação de e-mail. Choice: * None, SMTP, POP3 (Escolha: * Nenhum, SMTP, POP3)
Nome Login	Insira o nome login para autenticação SMTP.

Senha	Insira a senha para autenticação SMTP.
Fuso Horário	Insira o fuso horário de seu local.



Obs.:

Por favor, verifique a informação do servidor SMTP com seu Administrador de Rede.

3. Clique em [**Update**] (**atualizar**) para salvar a definição e sair da página.



Obs.:

1. O nome de login pode usar maiúsculas-minúsculas e até 32 dígitos ou caracteres.
2. A senha pode usar maiúsculas-minúsculas e até 16 caracteres.

Criação de um Destino do Arquivo na Rede

O produto permite que você digitalize e salve a imagem digitalizada para um destino específico, incluindo o servidor FTP e SMB na rede ou uma unidade flash USB.

Antes de enviar os arquivos de imagem para o servidor FTP ou SMB na rede, você precisa primeiro configurar o destino do FTP ou SMB através da página da web incorporada. Por favor, siga estes passos para criar um destino do FTP ou SMB.

Para definir FTP ou SMB como seu destino de arquivamento,

1. Abra seu navegador e digite o endereço IP do produto no endereço URL. A página web do produto será exibida.
2. Na página da web do produto, escolha **[Properties]** (**propriedades**) e depois escolha **[FTP/SMB Setup]** (**configuração FTP/SMB**) no lado esquerdo. A seguinte página **[File Destination]** (**destino do arquivo**) será exibida.

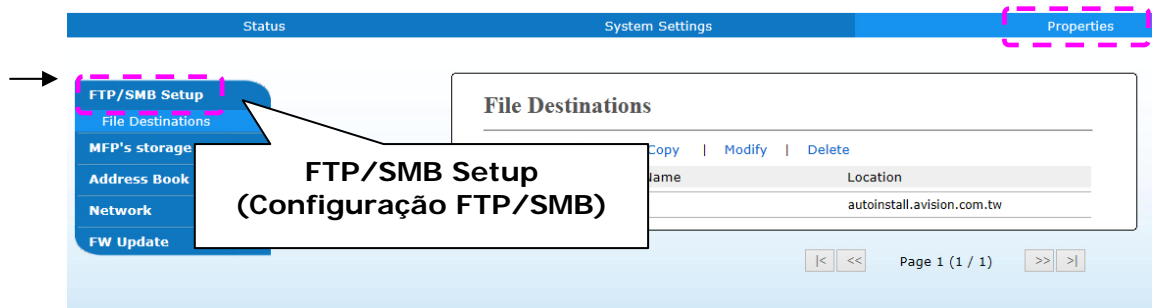

3. Escolha **[Add New]** (**adicionar novo**) para o aviso da página **[New Filing Settings]** (**novas definições de arquivamento**).

The 'New Filing Settings' form contains the following fields:

- Filing Name:
- Protocol: (dropdown menu)
- URL: (with example text 'Ex:192.168.1.10')
- Port:
- Login Name:
- Password:
- Retype Password:

At the bottom right, there are 'Submit' and 'Cancel' buttons.

4. Consulte a seguinte tabela para inserir as definições apropriadas.

Item	Descrição
Nome do Arquivamento (Nome de Destino)	Insira o nome de destino. (O nome será exibido na lista de destino.)
Protocolo	Escolha o tipo de protocolo. Escolha: SMB, FTP, FTPS
URL (Endereço)	Insira o nome do domínio ou endereço IP para o servidor. Por exemplo, domainname.com\foldername or 10.1.23.145\foldername.
Número da Porta	Insira o número da porta do servidor aqui, se o seu número de porta for diferente da definição padrão. Padrão: FTP :21, SMB:139, FTPS: 990
Nome Login	Insira o nome do login autorizado no servidor.
Senha	Insira sua senha no servidor.
Re-digitar a Senha	Reinsira a sua senha.

- Depois de completar a inserção das definições, clique em **Submit**(apresentar) para concluir. O novo destino de arquivamento será exibido na lista de destinos. Isto significa que você criou com sucesso um novo destino de arquivamento SMB ou FTP.

Criação de sua Agenda de Endereços

O produto permite que você digitalize e salva a imagem digitalizada nos seus destinatários através de e-mail. Deste modo, antes de enviar os arquivos de imagem por e-mail, você precisa primeiro configurar a agenda de endereços na página web incorporada. Por favor, siga estes passos para criar sua agenda de endereços.

Para criar sua agenda de endereços,

1. Abra seu navegador e digite o endereço IP do produto no endereço URL. A página web do produto será exibida.
2. Na página da web do produto, escolha **[Properties]** (**propriedades**) e depois escolha **[Address Book]** (**agenda de endereços**) no lado esquerdo. A seguinte página será exibida.

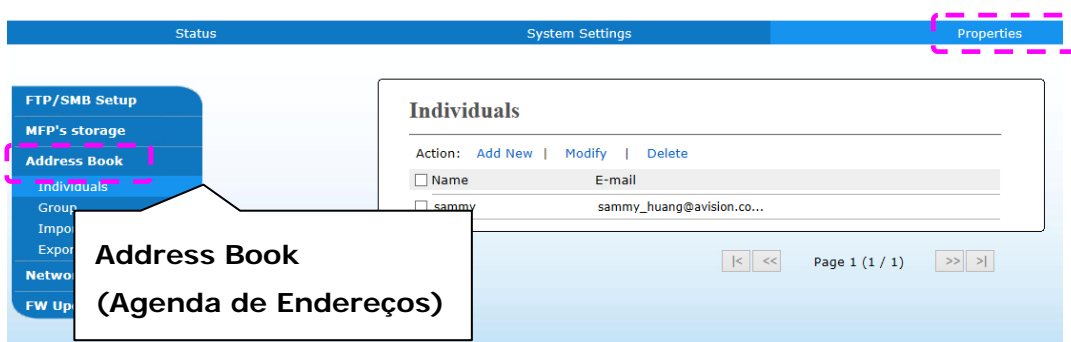

3. Escolha **[Add New]** (**adicionar nova**) para o aviso da seguinte página.
4. Insira o nome, e o endereço de e-mail para um destinatário individualmente.
5. Depois de completar a inserção das definições, clique em **[Submit]** (**apresentar**) para concluir. O novo destinatário será exibido na lista de e-mails. Isto significa que você criou com sucesso uma agenda de endereços.

Instalação do Scanner/Impressora (Windows)

Requisitos do Sistema

Windows 7, Windows 8, Windows 10, Windows 11

Para os Usuários da Interface USB

Por favor, siga estes passos para instalar os drivers do scanner, impressora se esta máquina estiver conectada ao seu computador, através de um cabo USB.



Importante!

NÃO conecte o cabo USB antes de instalar os drivers do scanner, impressora e fax.

1. Insira o CD fornecido na sua unidade de CD-ROM. O menu de instalação será exibido.
2. Para instalar os drivers do **scanner /printer (scanner/impressora)**:
Clique em 「**Install Scanner Driver and Printer Driver**」 (**instalar o driver do scanner e driver da impressora**) e siga as instruções na tela para completar a instalação do programa.
3. Quando a caixa de diálogo [**Setup Type**] (**tipo de configuração**) é exibida, selecione [**USB**] e clique em [**Next**] (**próximo**).

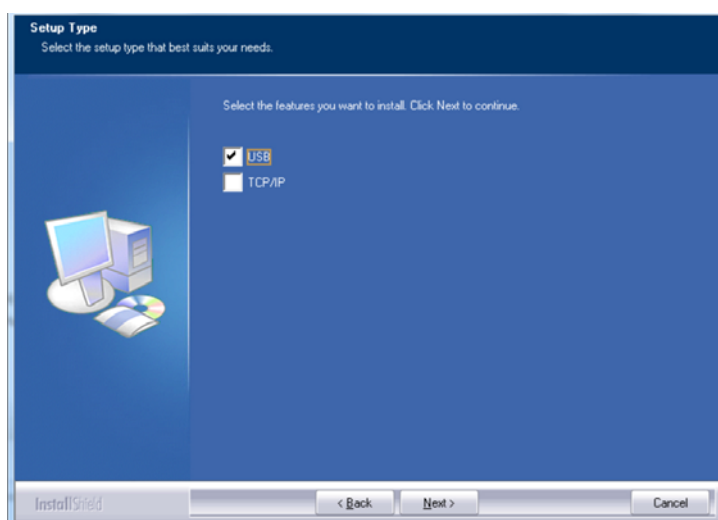

4. Durante a instalação, caixa de diálogo [**USB Connection**] (**conexão USB**) será exibida como aviso para instruí-lo a ligar o MFP e depois conectar o MFP ao seu computador com um cabo USB.

- a. Conecte uma extremidade do cabo USB ao seu computador.
- b. Conecte a outra extremidade à porta USB do seu produto.

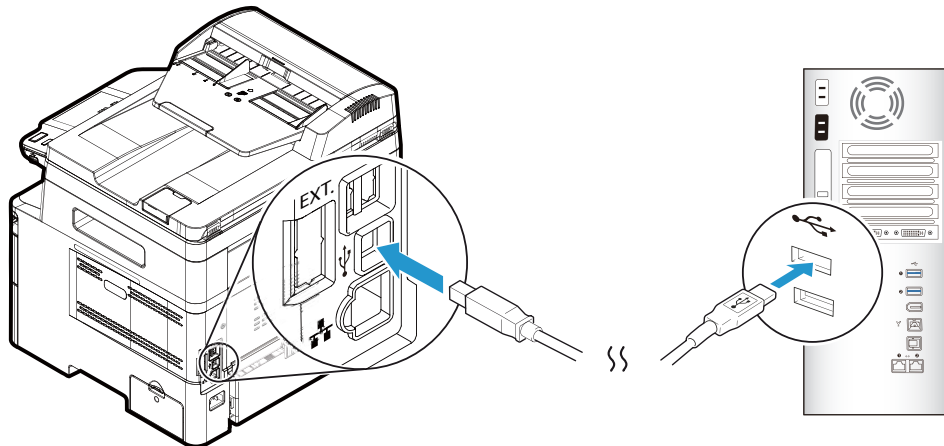

5. Quando a tela 「**Found New Hardware**」 (**encontrar novo hardware**) é exibida, clique em **Next** (**próximo**) e siga as instruções na tela para completar a instalação.
6. Quando a seguinte caixa de diálogo aparecer, clique em [Sim] se desejar criar um atalho na área de trabalho para o software de digitalização Capture Tool.

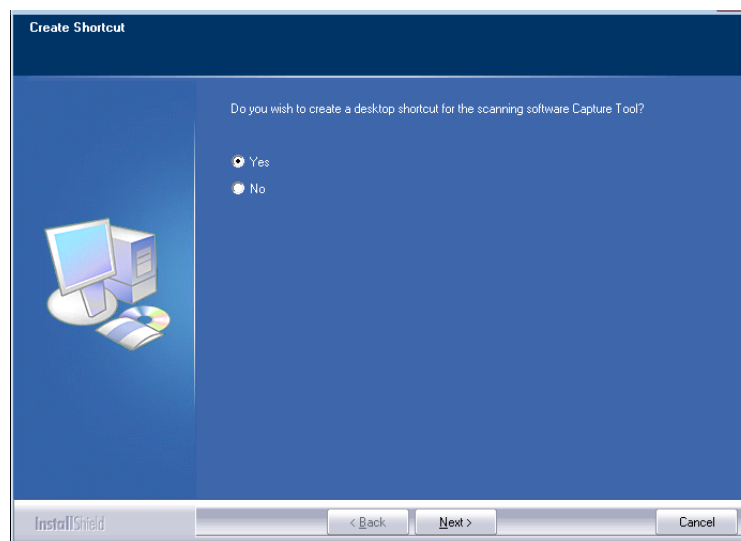

7. Quando a caixa de diálogo **Finish** (**concluir**) é exibida, clique em **Finish** (**concluir**) para completar.

Se você instalou com sucesso o driver da impressora, você encontrará uma impressora, 「AM40XX Printer」(impressora AM40XX) foi adicionada na opção 「Printers and Faxes」(impressoras e faxes) no Painel de Controle.

Para Usuários da Interface de Rede

Por favor, siga estes passos para instalar o scanner, impressora e drivers de fax se a máquina estiver conectada ao seu computador através de uma rede.

1. Insira o CD fornecido na sua unidade de CD-ROM. O menu de instalação será exibido.
2. Para instalar o driver do scanner e driver da impressora:

Clique em 「**Install Scanner Driver and Printer Driver**」 (**instalar o driver do scanner e driver da impressora**) e siga as instruções na tela para completar a instalação do programa.
3. Quando a caixa de diálogo **Setup Type (configurar tipo)** é exibida, marque **[TCP/IP]** e clique em **[Next]** (**próximo**) para continuar.

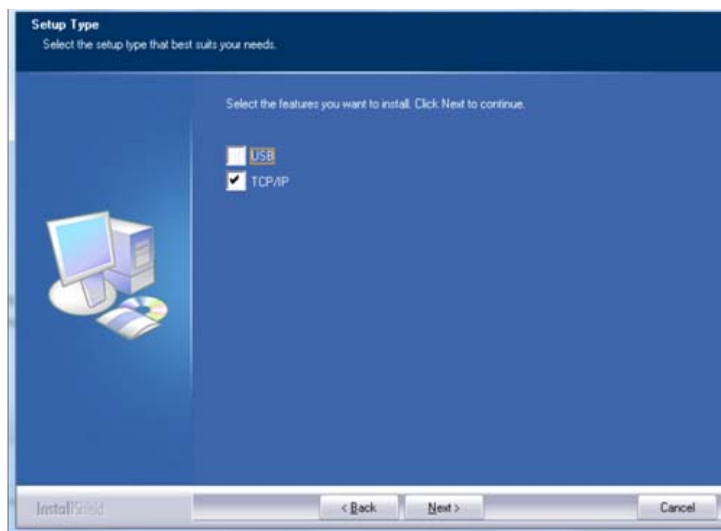

4. Quando a seguinte caixa de diálogo **Set IP (definir IP)** é exibida, escolha uma das seguintes opções e clique em **[Add]** (**adicionar**) na lista da impressora. Quando a definição da opção desejada estiver completada, clique em **[OK]** (**OK**). (Siga a seção anterior - Marcação do Endereço IP padrão do produto para obter o endereço IP padrão do produto.

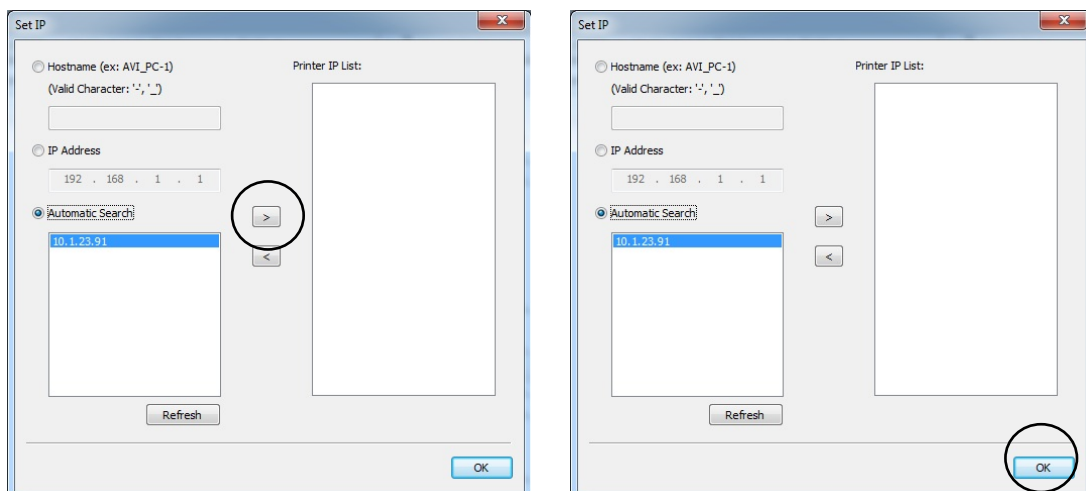

Host Name (Nome Host)	Insira o nome host do produto a ser conectado na caixa em branco da opção Nome Host.
IP Address (Endereço IP)	Insira o endereço IP do produto a ser conectado na caixa em branco da opção Endereço IP.
Automatic Search (Busca Automática)	Busca as impressoras do produto automaticamente e todos os nomes host do produto na rede serão exibidos na caixa de Busca Automática. Use seu mouse para escolher o seu nome host desejado a ser conectado.

- Quando a seguinte caixa de diálogo aparecer, clique em [Sim] se desejar criar um atalho na área de trabalho para o software de digitalização Capture Tool.

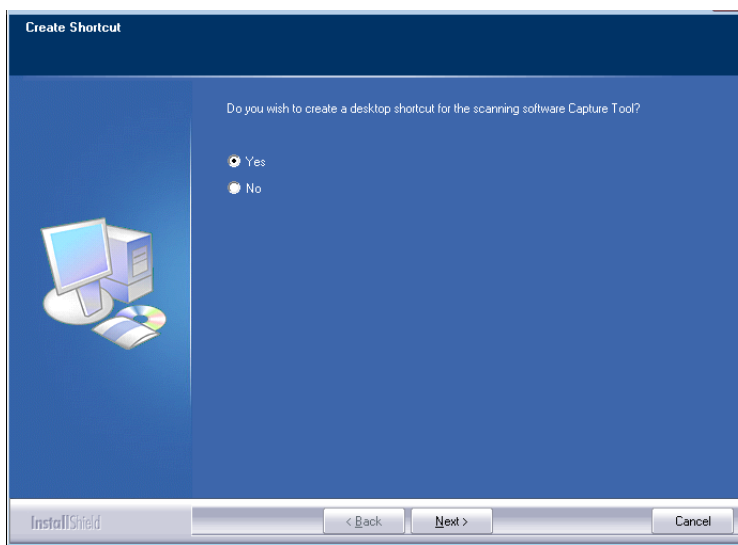

- Quando a caixa de diálogo Concluir é exibida, escolha **「Finish」(concluir)** para completar.
Se você instalou com sucesso o driver da impressora, você encontrará uma impressora, **「AM40XX NetWork」**(rede AM40XX) foi adicionada na opção **「Printers and Faxes」**(impressoras e faxes) no Painel de Controle.

Desinstalação do Driver do Scanner e Driver da Impressora

- No menu **「Start」(iniciar)**, selecione **「All Programs」(todos os programas)**, **「the AM40XX MFP」** e depois **「Uninstall Driver」(desinstalar o driver)**.
Ou no menu **「Start」(iniciar)**, selecione **「Control Panel」(painel de controle)**, **「Add or Remove Programs」(adicionar ou remover programas)**, **「the AM40XX MFP」** e depois **「Remove」(remover)**.
- Siga as instruções na tela para completar e remover o driver do scanner e o driver da impressora.

3. Configuração e Gestão dos Destinos

Esta seção fornece os procedimentos para que o administrador configure e gerencie seus destinos incluindo os endereços de e-mail ou pastas de rede para distribuir os documentos digitalizados na rede.

Configuração de sua Agenda de Endereços

Esta seção fornece os procedimentos para o administrador sobre como configurar a Agenda de Endereços que inclui os endereços de e-mail e números de fax.

Adição de um Novo Membro

Para adicionar um novo membro,

1. Consulte a seção anterior, **Knowing the Product's Default IP Address (Conhecendo o Endereço IP Padrão do Produto)**, para obter o endereço IP do produto do servidor DHCP.
2. Abra seu navegador.
3. Digite o endereço IP do produto no campo da URL do seu navegador. Por exemplo, 10.1.20.25. A seguinte página da web incorporada será exibida

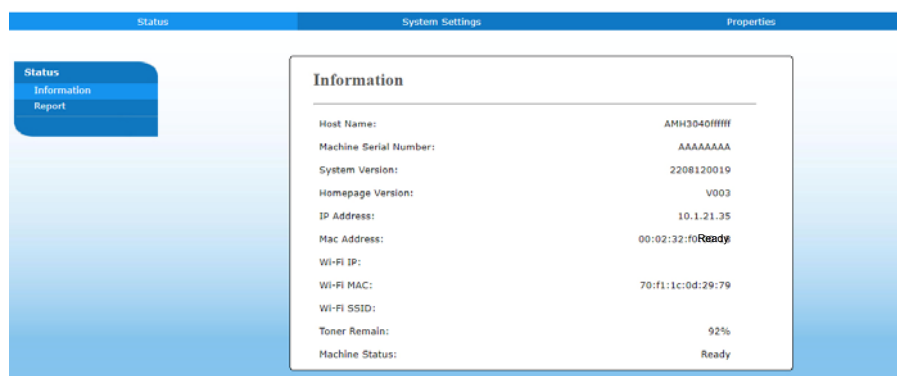

4. Na página da web do produto, escolha [**Properties**] (**propriedades**) e depois escolha [**Address Book**] (**agenda de endereços**) no lado esquerdo. A seguinte página [**Address Book**] (**agenda de endereços**) será exibida.

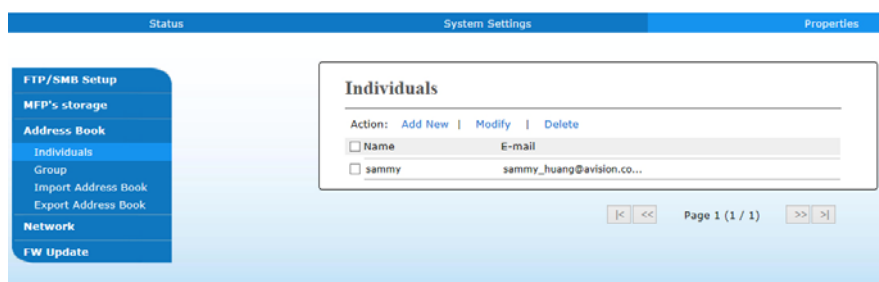

5. Escolha [**Add New**] (**adicionar nova**) para o aviso da seguinte página.
6. Insira o nome, e o endereço de e-mail para um destinatário individualmente.
7. Depois de completar a inserção das definições, clique em [**Submit**] (**apresentar**) para concluir. O novo destinatário será exibido na lista de e-mails. Isto significa que você criou com sucesso uma agenda de endereços.

Modificação de um Membro Atual

Para modificar um membro atual,

1. Repita o Passo 1 ao Passo 4 na seção anterior, *Adição de um Novo Membro*. A página de [**Address Book**] (**agenda de endereços**) é exibida.
2. Escolha o membro que você deseja modificar na lista e depois escolha [**Modify**] (**modificar**) para o aviso da página [**Modify Member**] (**modificar membro**).
3. Modifique a informação do seu membro. Clique em [**Submit**] (**apresentar**) para salvar a definição ou [**Cancel**] (**cancelar**) para deixar a página sem salvar nenhuma definição.

Exclusão de um Membro Atual

Para modificar um membro atual,

1. Repita o Passo 1 ao Passo 4 na seção anterior, *Adição de um Novo Membro*. A página de **[Address Book] (agenda de endereços)** é exibida.
2. Escolha o endereço que você deseja excluir na lista e depois escolha **[Delete] (excluir)** para apagar o endereço. Uma caixa de diálogo de confirmação é exibida para confirmar sua exclusão. Clique em **[OK] (OK)** para confirmar ou **[Cancel] (cancelar)** para sair.

Adição de um Novo Grupo

Para enviar a múltiplos destinatários simultaneamente de uma vez, você pode criar grupos para acelerar o processo. Até 5 membros podem ser incluídos em um grupo e um total de 10 grupos podem ser criados.

Siga estes passos para criar um novo grupo,

1. Repita o Passo 1 ao Passo 4 na seção anterior, *Adição de um Novo Membro*. A página **[Address Book] (agenda de endereços)** é exibida.
2. Clique em **[Group] (grupo)** e depois escolha **[New] (novo)** para o aviso da página **[Add a New Group] (adicionar um novo grupo)**.
3. Insira o nome do seu grupo.
4. Escolha o endereço do lado direito e clique em **←** para adicionar um membro ao grupo.
5. Clique em **[Submit] (apresentar)** para salvar a definição ou **[Cancel] (cancelar)** para deixar a página sem salvar nenhuma definição.

Modificação de um Grupo Atual

Para modificar um grupo de e-mail atual,

1. Repita o Passo 1 ao Passo 4 na seção anterior, *Adição de um Novo Membro*. A página **[Address Book]** (**agenda de endereços**) é exibida.
2. Clique em **[Grupo]** (**grupo**) e escolha o grupo que você deseja modificar na lista e depois escolha **[Modify]** (**modificar**) para o aviso da página **[Modify Group]** (**modificar grupo**).
3. Modifique a informação do seu grupo. Escolha o membro do grupo que você deseja adicionar e depois clique em **←** para adicionar o novo membro ou clique em **→** para excluir o antigo membro do grupo.
4. Clique em **[Submit]** (**apresentar**) para salvar a definição ou **[Cancel]** (**cancelar**) para deixar a página sem salvar nenhuma definição.

Exclusão de um Grupo Atual

Para excluir um grupo de e-mail atual,

1. Repita o Passo 1 ao Passo 4 na seção anterior, *Adição de um Novo Membro*. A página **[Address Book]** (**agenda de endereços**) é exibida.
2. Clique em **[Group]** (**grupo**) e escolha o grupo que você deseja excluir da lista e depois escolha **[Excluir]** (**excluir**) para apagar o grupo. Uma caixa de diálogo de confirmação é exibida para confirmar sua exclusão. Clique em **[OK]** (**OK**) para confirmar ou **[Cancel]** (**cancelar**) para sair.

Importação da Agenda de Endereços Externos

O produto permite que você importe a agenda de endereços externos de outros dispositivos no formato .csv para poupar seu tempo ao digitar todos os endereços. Antes de importar a agenda de endereços externos para este produto, certifique-se um arquivo de agenda de endereços no formato .csv foi criado antecipadamente.

Para importar a agenda de endereços atual,

1. Repita o Passo 1 ao Passo 4 na seção anterior, *Adição de um Novo Membro*. A página **[Address Book]** (**agenda de endereços**) é exibida.
2. Clique em **[Import Address Book]** (**importar agenda de endereços**) para o aviso da página **[Import Address Book]** (**importar agenda de endereços**).
3. Clique em **[Browse]** (**navegar**) para buscar o arquivo da agenda de endereços no seu computador.

4. Clique em [**Import**] (**importar**) para iniciar a importação do arquivo da agenda de endereços. Em um segundo, a agenda de endereços importada será adicionada no produto.

Exportação da Agenda de Endereços Atual

O produto permite que você exportar a agenda de endereços atual deste dispositivo para outro dispositivo em um formato de arquivo .csv.

Para exportar a agenda de endereços atual,

1. Repita o Passo 1 ao Passo 4 na seção anterior, *Adição de um Novo Membro*. A página de [**Address Book**] (**agenda de endereços**) é exibida.
2. Clique em [**Export Address Book**] (**exportar agenda de endereços**) para o aviso da página [**Export Address Book**] (**exportar agenda de endereços**).
3. Clique em [**Export**] (**exportar**) e depois [**Browse**] (**navegar**) para especificar o local de sua agenda de endereços.
4. Clique em [**Apply**] (**aplicar**) e a agenda de endereços atual será armazenada em um arquivo .csv.

Configuração do Destino de seus Arquivos

A seção fornece os procedimentos sobre como configurar os destinos de seus arquivos para enviar seus documentos digitalizados para uma pasta de rede específica.

Adição do Destino de um Novo Arquivo

Para criar o destino de um novo arquivo, siga estes passos:

1. Na página da web do produto, escolha [**Properties**] (**propriedades**) depois escolha [**FTP/SMB Setup**] (**configuração FTP/SMB**) no lado esquerdo. A seguinte página [**New File Destination**] (**destino de um novo arquivo**) será exibida.

Insira as seguintes informações respectivamente:

Item	Descrição
Nome do Destino	Insira o nome de seu destino. O nome será exibido na tela LCD.
Protocolo	Insira o tipo de protocolo do seu servidor de destino. Choice: FTP, FTPS, SMB (Escolha: FTP, FTPS, SMB)
URL	Insira o endereço IP e o nome da pasta compartilhada do seu servidor FTP.
Porta nº	Insira o número da porta do servidor de destino. * 21 (FTP), 139 (SMB), 990 (FTPS)
Nome Login	Insira o nome do usuário do servidor de destino.
Senha	Insira a senha do servidor de destino.
Re-digitar a Senha	Escolha o seu perfil da opção de digitalização desejada.

2. Clique em [**Submit**] (**apresentar**) para salvar a definição ou [**Cancel**] (**cancelar**) para deixar a página sem salvar nenhuma definição.

Modificação do Destino do Arquivo Atual

Para modificar o destino do arquivo atual,

1. Repita o Passo 1 ao Passo 2 na seção anterior, *Adição do Destino de um novo Arquivo*. A página [**New File Destination**] (**destino do novo arquivo**) é exibida.
2. Escolha o destino que você deseja modificar na lista e depois escolha [**Modify**] (**modificar**) para o aviso da página [**Modify File Destination**] (**modificar destino do arquivo**).
3. Modifique a informação de seu destino.
4. Clique em [**Submit**] (**apresentar**) para salvar a definição ou [**Cancel**] (**cancelar**) para deixar a página sem salvar nenhuma definição.

Exclusão do Destino do Arquivo Atual

Para excluir um destino do arquivo atual,

1. Repita o Passo 1 ao Passo 2 na seção anterior, *Adição do Destino de um Novo Arquivo*. A página [**New File Destination**] (**destino do novo arquivo**) é exibida.
2. Escolha o destino que você deseja excluir da lista e depois escolha [**Delete**] (**excluir**) para apagar o destino. Uma caixa de diálogo de confirmação é exibida para confirmar sua exclusão. Clique em [**OK**] (**OK**) para confirmar ou [**Cancel**] (**cancelar**) para sair.

5. Alinhe a borda do documento com as guias de papel e certifique-se de que a primeira página seja alimentada primeiro.

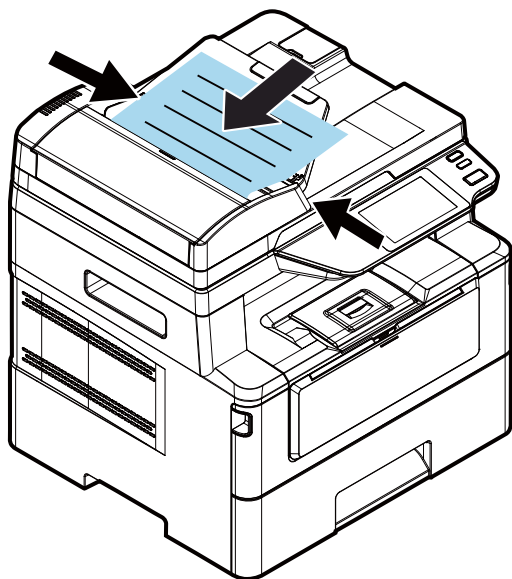

Observação:

Tudo bem se o documento for carregado no alimentador com uma certa inclinação, conforme mostrado abaixo. O produto foi projetado com a função de corte e endireitamento automáticos, portanto, a imagem pode ser cortada e endireitada automaticamente.

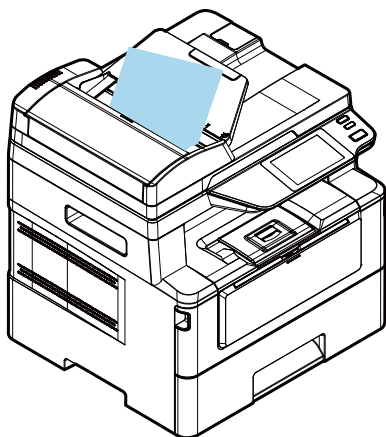

Colocando documento(s) no vidro

1. Abra a(s) tampa(s) de documento(s) para expor o vidro.
2. Coloque o documento com o texto com a **FACE PARA BAIXO** no vidro e alinhe o documento no canto superior esquerdo.

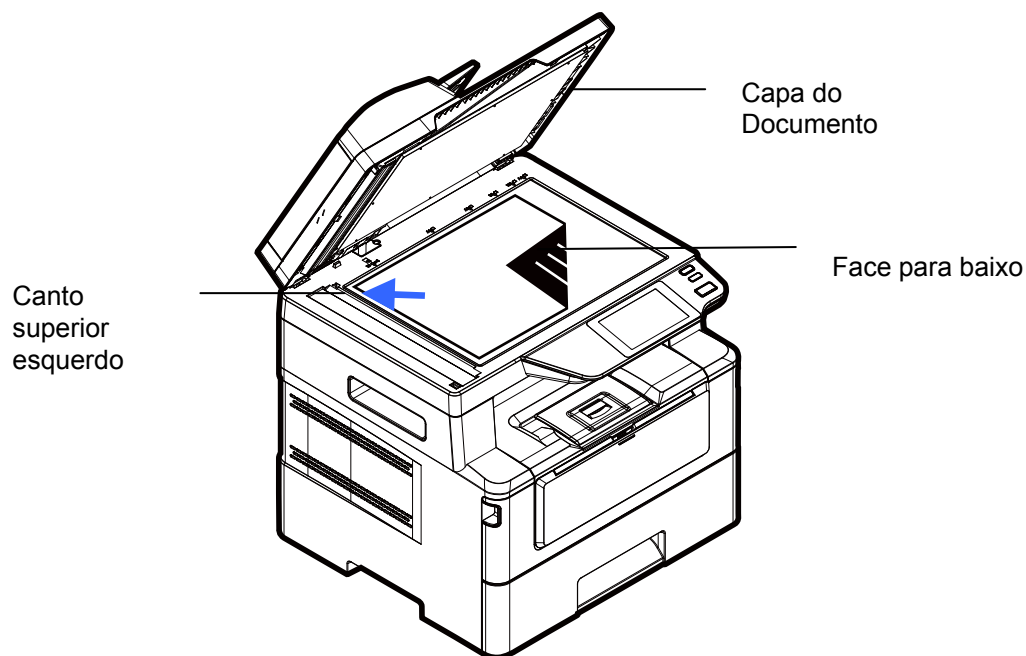

3. Feche a tampa de documentos.

Orientação do papel

Coloque o papel A4 ou LTR verticalmente no vidro com o texto voltado para baixo e alinhe-o com as marcas A4 ou LTR.

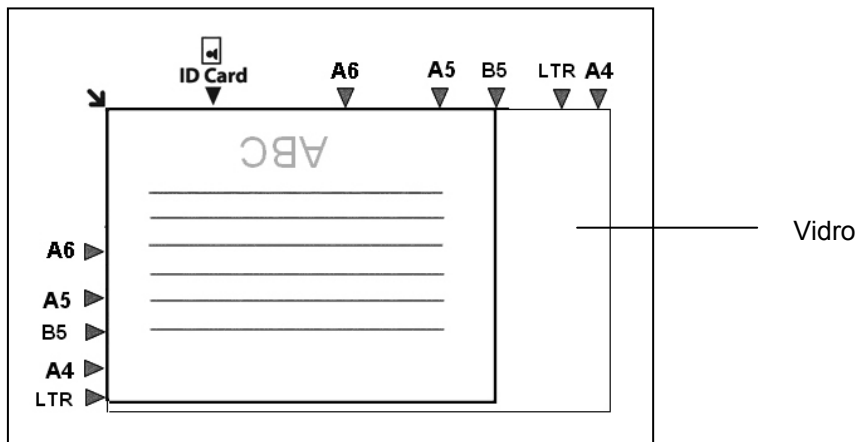

Copy (Copiar)

Usando o Alimentador Automático de Documentos

Copiando Documento de 1 Lado

1. Certifique-se de que **[Copy] (Copiar)** seja exibido na tela. Caso contrário, toque em **[Copy] (Copiar)** na tela inicial.

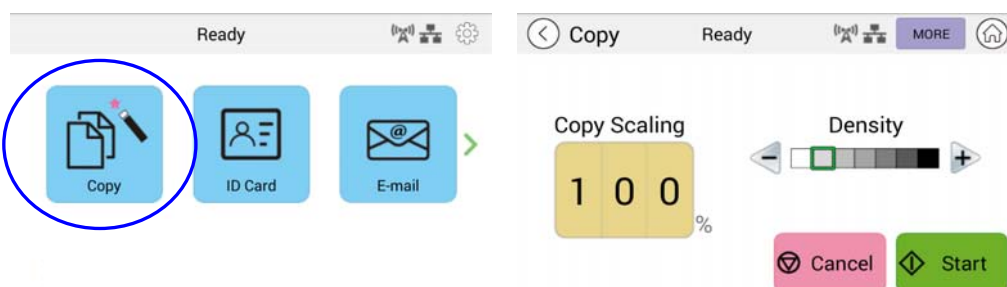

2. Carregue o documento no alimentador. Não precisa se preocupar com a face para baixo ou para cima, pois o Intelligent Copy System (Sistema de Cópia Inteligente) fará automaticamente uma cópia correta e perfeita.



Observação:

O produto possui um processador de imagem de última geração integrado para fornecer configurações padrão e qualidade de imagem ideais para trabalhos de cópia comuns. Altere as configurações de cópia padrão somente quando precisar executar uma tarefa de cópia incomum.

3. O produto fará automaticamente uma cópia do seu documento e, depois, a tela a seguir será exibida perguntando se são necessárias mais cópias.



- a. Se não forem necessárias mais cópias, pressione  (Back) (Voltar) para retornar à tela principal de Cópia.
- b. Digite sua contagem de cópias e pressione **[Start] (Iniciar)** para concluir.

Copiando Documento de 2 Lados

1. Certifique-se de que **[Copy]** (Copiar) (Intelligent Copy) (Cópia inteligente) seja exibido na tela. Caso contrário, toque em **[Copy]** (**Copiar**) na tela inicial.

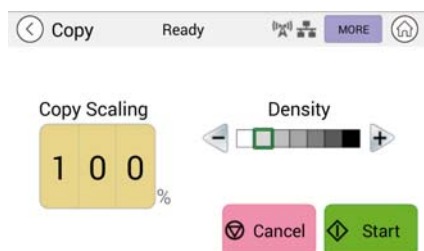

2. Carregue uma pilha de documentos de várias páginas no alimentador. O produto primeiro digitalizará automaticamente a primeira página e a seguinte tela de visualização será exibida.

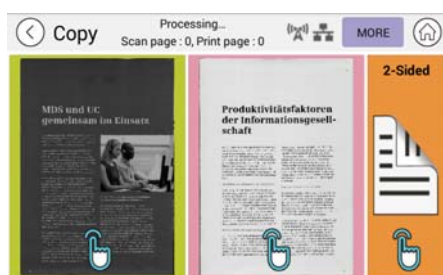

- (1) Se você precisar fazer uma cópia em 2 lados, pressione "**Scan 2-Sided**" (Digitalizar 2-Lados).
 - (2) Se você precisar fazer uma cópia de 1 lado, escolha a página desejada.
3. O produto continuará a cópia do documento restante.



Observação:

Já que o produto detecta apenas a primeira página, portanto, a disposição dos documentos (como páginas ímpares viradas para cima...) de todo o conjunto de documentos deve ser consistente com a primeira página.

Botão [More...] (Mais...)

- (1) Clique em **[More]** (Mais) para acessar mais opções de cópia.

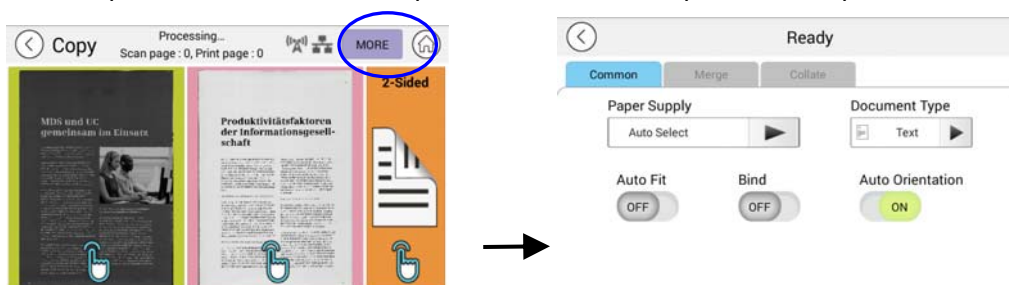

- (2) Altere as configurações de cópia e depois pressione "<" para retornar à página principal.
- (3) Escolha um lado ou 2 lados, então a cópia começará.

Cópia de scanner de mesa

1. Coloque o seu documento com o texto **VIRADO PARA BAIXO** no vidro do scanner.
2. Certifique-se de que **[Copy]** (Copiar) (Intelligent Copy) (Cópia inteligente) seja exibido na tela. Caso contrário, toque em **[Copy]** (**Copiar**) na tela inicial.

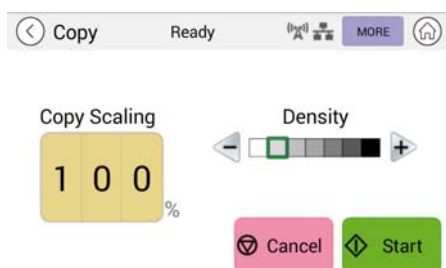

Confirme ou altere as opções de cópia conforme desejado, como escala, densidade.

3. Pressione  para concluir.

Configurações básicas de cópia:

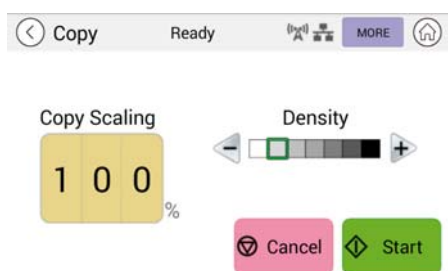

Escala de cópia	Escolha se deseja reduzir ou ampliar o original. Variação: 25~400% (* 100%)
Densidade	Clarear ou escurecer o original. Níveis: 1~7 ((padrão: 2 (modo de texto); 3 (modo misto))

* As configurações padrão são mostradas em **negrito itálico**

Mais configurações de cópia

Clique em [More] (Mais) para acessar mais configurações de cópia.

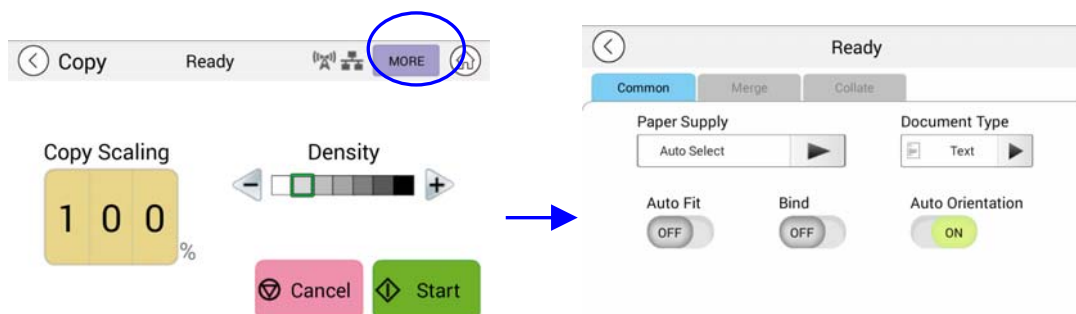

Configurações padrão:

Abastecimento de papel	Escolha: <i>Seleção Automática</i> , Bandeja 1, Manual. Auto Select (seleção automática) ajuda automaticamente o usuário a encontrar a bandeja de entrada que melhor atende ao tamanho do papel de digitalização.
Document Type (tipo de documento)	Escolhe o seu modo de cópia. Escolha: Texto/Misto Texto: selecione para tornar seu texto mais nítido. Misto: Adequado para a maioria dos originais digitados.
Ajuste Automático	Marque esta opção para reduzir ou ampliar automaticamente o original de acordo com o papel de saída.
Vincular	O recurso Bind (Vincular) permite digitalizar e combinar documentos separados continuamente com as mesmas configurações de digitalização. Se o recurso [Bind] (Vincular) estiver ativado, após a conclusão da primeira digitalização, uma caixa de diálogo será exibida para perguntar se você deseja continuar a digitalização. Se desejar continuar a digitalização, coloque o documento no scanner de mesa e toque no botão [Scan] (Digitalizar) para combinar a digitalização. Toque no botão [Finish] (Concluir) para encerrar a digitalização e a caixa de diálogo não será exibida novamente. Escolha: On/ <i>Off</i> (Ligado/ <i>Desligado</i>)
Orientação Automática	Escolha se deseja habilitar a função de detecção automática da orientação do documento original. Escolha: Off/ <i>On</i> (Desligado/ <i>Ligado</i>)
Remoção de página em branco	Escolha se deseja remover automaticamente as páginas em branco do seu documento. Escolha: Off/ <i>On</i> (Desligado/ <i>Ligado</i>) A opção varia de acordo com o seu modelo.

* A configuração padrão a ser exibida em **negrito itálico**

Usando o recurso [Bind] (Vincular)



Importante:

O recurso "Bind" (Vincular) está disponível apenas para cópia no scanner de mesa.

Quando o recurso [**Bind**] [**Vincular**] estiver ativado, a cópia da 1ª folha do documento será concluída primeiro. Em seguida, a seguinte tela será exibida indicando que a próxima folha ou pilha de documentos está pronta para ser colocada.

>> Para finalizar seu trabalho, toque em "**Finish**" (Concluir).

>> Para copiar a próxima folha, abra a tampa de documentos para remover a primeira folha e, em seguida, coloque a próxima folha no vidro, toque em [**Continue**] [Continuar] para concluir sua cópia; ou coloque a próxima pilha de documentos no alimentador de documentos e toque em [**Continue**] [Continuar] para concluir.

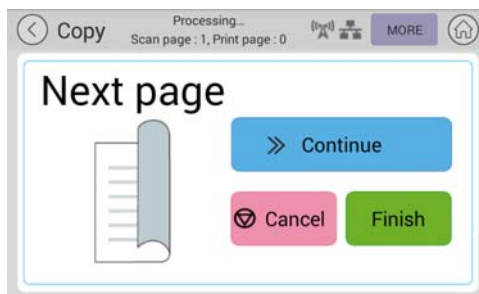

Configurações de fusão

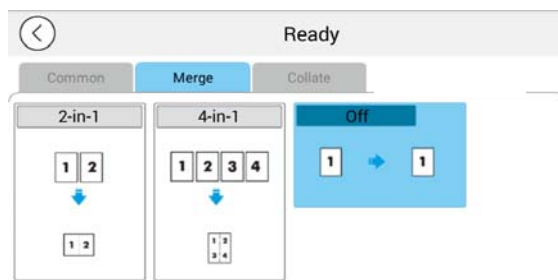

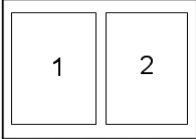
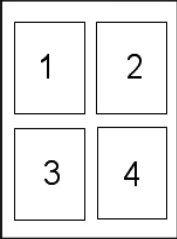
2 em 1	<p>Combine 2 páginas do seu documento e copie-as em uma única folha de papel.</p> 
4 em 1	<p>Combine 2 páginas do seu documento e copie-as em uma única folha de papel.</p> 
off desligado	<p>Não combinar suas páginas.</p>

* A configuração padrão a ser exibida em **negrito itálico**

Configurações de agrupar

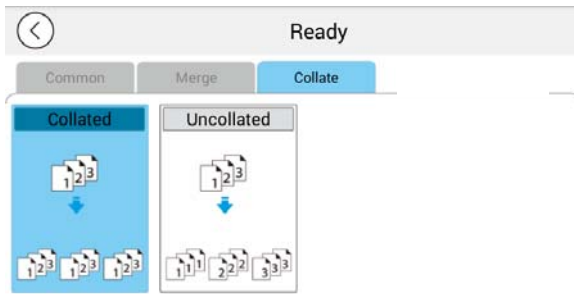

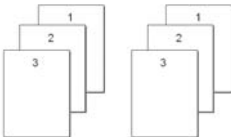
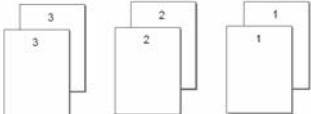
<p>Agrupados:</p>	<p>Escolha suas cópias para serem colocadas na ordem em "Sort" (Ordenar) (por exemplo, páginas 1,2,3/1,2,3/1,2,3).</p> 
<p><i>Não agrupado:</i></p>	<p>Escolha suas cópias para serem colocadas na ordem "Stack" (Pilha) (por exemplo, páginas 1,1,1/2,2,2/3,3,3).</p> 

* : As configurações padrão de fábrica são exibidas em **negrito itálico**

Cópia de Documento de Identificação

O produto foi projetado com o recurso de recorte automático e endireitamento, que permite que você coloque facilmente o documento no vidro de exposição sem a necessidade de alinhar cuidadosamente o documento no início. Mesmo que o documento seja colocado com uma certa inclinação conforme ilustrado abaixo, a frente e o verso de seu Documento de Identificação podem ser copiados perfeitamente em uma única folha de papel.

As etapas da operação:

1. Coloque um lado do seu documento de identificação com a **FACE PARA BAIXO**, alinhado com a marca "ID Card" (**Documento de Identificação**) conforme indicado abaixo:

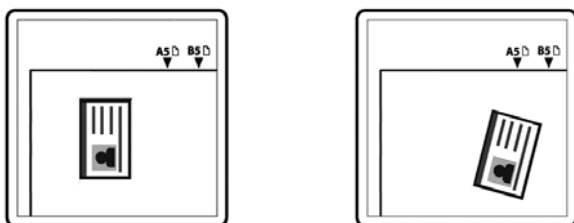

2. Toque no botão "ID Card Copy" (**Copiar Documento de Identificação**) na tela principal, e a seguinte tela "ID Card Copy" (**Copiar Documento de Identificação**) será exibida.



3. Confirme ou altere as opções de cópia do cartão de identidade.
4. Insira sua contagem de cópias com a tecla Para cima ▲ / para baixo/▼.
5. Toque no botão "**Start**" (Iniciar)  no painel de toque para começar a copiar seu cartão.
6. Depois que a digitalização do primeiro lado for concluída, a caixa de diálogo "**Deseja continuar?**" será exibida na tela.
7. Abra a tampa de documentos e coloque o outro lado do seu cartão, alinhando-o com a marca "ID Card" (Documento de Identificação) conforme ilustrado.

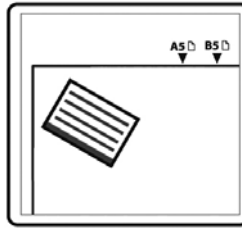
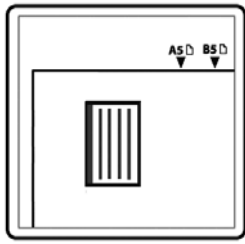

8. Toque em **"Yes"** (Sim) no painel de toque para continuar digitalizando o outro lado do cartão ou toque em **"Cancel"** "Cancelar" para sair da tela. O resultado é ilustrado abaixo:

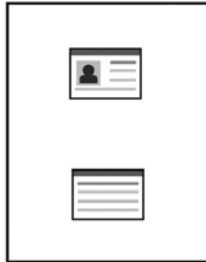

Importante!

O recurso Cópia de Documento de Identificação não suporta o carregamento de cartões do alimentador automático de documentos.

Configurações "ID Card Copy" (Cópia do Documento de Identificação)

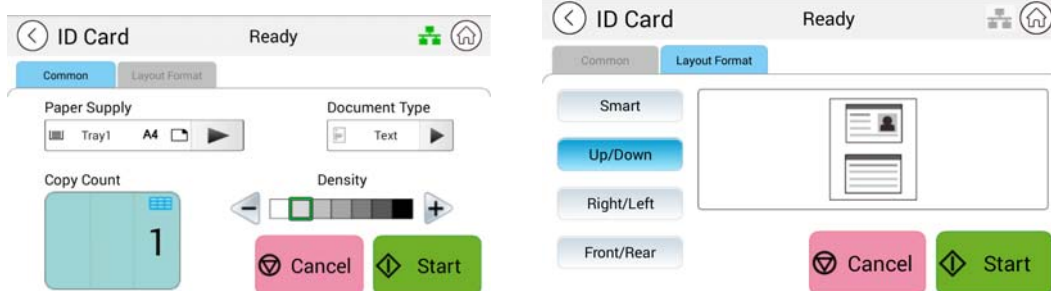

Comum

Abastecimento de papel:	Escolha o seu abastecimento de papel. Escolha: Auto Select (Seleção Automática) , Bandeja 1, Bandeja Manual. Auto Select (seleção automática) ajuda automaticamente o usuário a encontrar a bandeja de entrada que melhor atende ao tamanho de papel desejado.
Document Type (tipo de documento)	Escolhe o seu modo de cópia. Escolha: Texto/Misto Texto: selecione para tornar seu texto mais nítido. Misto: Adequado para a maioria dos originais digitados.
Densidade:	Clarear ou escurecer o original. Níveis: 1~7 ((padrão: 2 (modo de texto); 3 (modo misto))

Formato de layout

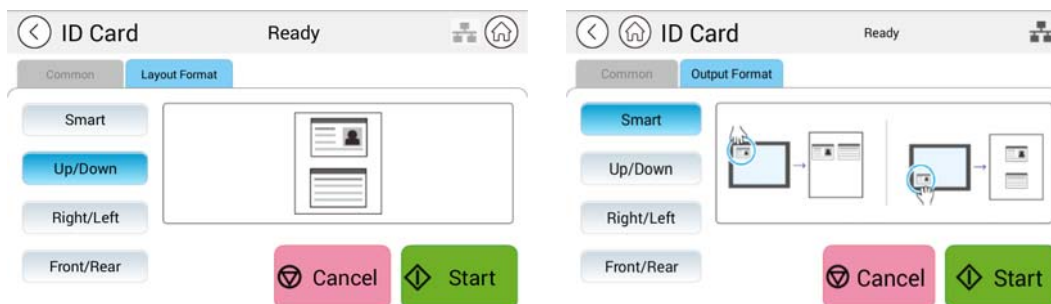

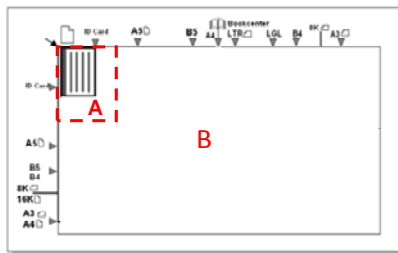

Inteligente

	Quando o 1º lado é colocado na área A, não importa em que posição você coloque o 2º lado, o layout de saída será à direita e à esquerda.
	Quando o 1º lado é colocado na área B, não importa em que posição você coloque o 2º lado, o layout de saída será para cima e para baixo.



Área A: 12,5 x 12,5 cm

<p>Cima/baixo</p> 	<p>Copie a frente e o verso do seu Documento de Identificação na metade superior e inferior de um lado de uma folha. Duas digitalizações são necessárias para concluir a tarefa. A primeira digitalização de um lado do cartão será copiada na metade superior, enquanto a segunda digitalização do outro lado do cartão será copiada na metade inferior de um lado da folha.</p>
<p>Direita/esquerda</p> 	<p>Copia a frente e o verso do seu Documento de Identificação no lado direito e esquerdo de uma folha. Duas digitalizações são necessárias para concluir a tarefa. A primeira digitalização de um lado do cartão será copiada no lado direito, enquanto a segunda digitalização do outro lado do cartão será copiada no lado esquerdo de um lado da folha.</p>
<p>Frente/Verso</p> 	<p>Copie a frente e o verso do seu Documento de Identificação na frente e no verso de uma folha. Duas digitalizações são necessárias para concluir a tarefa. A primeira digitalização de um lado do cartão será copiada na frente, enquanto a segunda digitalização do outro lado do cartão será copiada no verso de um lado da folha.</p>

Email

A função "**E-Mail**" permite que você digitalize seus documentos e envie a imagem digitalizada para seus destinatários via e-mail.

As etapas da operação:

1. Coloque seu documento de várias páginas com a **face para cima** e a **parte superior primeiro** no alimentador automático de documentos ou uma página com a **face para baixo** no vidro do scanner.
2. Toque no botão "**E-Mail**" na página principal para exibir a tela "**E-Mail**".

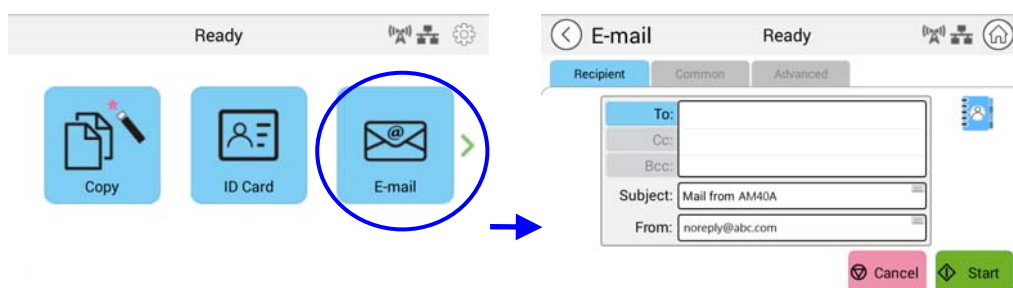

3. Toque no campo em branco da opção **To** (Para) e uma tela de teclado virtual será exibida. Digite o endereço de e-mail do destinatário e pressione  para concluir.

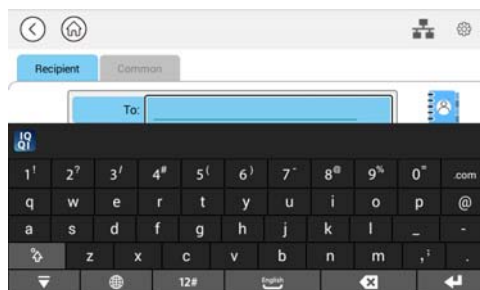

Depois de inserir o endereço de e-mail,  um ícone de lixeira será exibido no canto direito.



: Tochar no botão permite excluir instantaneamente os endereços Para atuais.

4. Se necessário, toque no campo em branco da opção "**CC**" e "**BCC**" para inserir o endereço de e-mail dos demais destinatários.
5. Toque no campo em branco da opção Assunto, digite o assunto do e-mail e toque em [OK] para confirmar o assunto.
6. Toque no campo em branco da opção De, insira o assunto do e-mail do remetente e toque em [OK] para concluir.

Observação: O endereço do remetente é um item obrigatório que você precisa

preencher antes de enviar a imagem digitalizada.

7. Toque em "**Advanced Settings**" (**Configurações avançadas**) para confirmar ou alterar as opções de e-mail conforme desejado, como resolução, cor de saída, original, digitalização em 1/2 lados, formato de arquivo. Toque também em outras guias para mais opções.



8. Toque no botão "**Start**" (Iniciar) no painel de toque para começar a digitalizar e enviar seu documento.



Aviso:

- O produto é predefinido com um endereço de e-mail padrão [De]. Se não houver endereço [De], seu e-mail não poderá ser encaminhado com sucesso.
- O administrador deste produto pode predefinir um endereço de terceiros como o endereço de e-mail do remetente para economizar o tempo do usuário na digitação do endereço. Ao mesmo tempo, adicione "no reply" (sem resposta) no campo de assunto original para evitar que os destinatários respondam ao endereço. Para predefinir o endereço de e-mail do remetente e o assunto, pressione o botão "Machine Status" (Status da máquina) no painel de controle e selecione Ferramentas > Configurações padrão > Configurações padrão de e-mail sucessivamente e modifique o assunto e o endereço de e-mail do remetente.
- Se o seu e-mail não puder ser encaminhado, verifique com o administrador da rede se o endereço de e-mail [De] seguiu as regras definidas pelo seu servidor de e-mail.

Selecione um destinatário no Catálogo de Endereços

Catálogo de Endereços



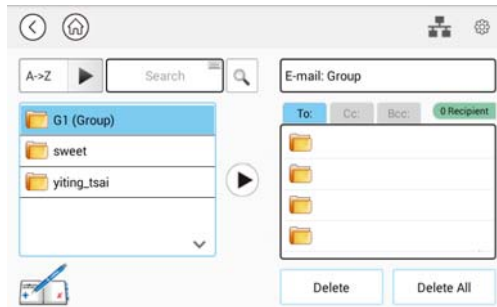

Toque no botão para selecionar um destinatário do catálogo de endereços.

Toque no botão e a tela a seguir será exibida. Escolha um endereço na caixa à esquerda e toque na tecla de seta para a direita ► para incluir o endereço na lista de destinatários.

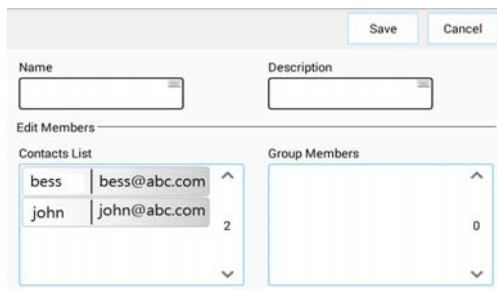

Para editar o Catálogo de endereços, toque  para abrir a tela a seguir. Você pode adicionar/modificar/excluir endereços de destinatários na tela.



Toque em **"Add Address"** (Adicionar endereço)  para exibir a tela a seguir. Insira o nome e o endereço de e-mail dos destinatários.

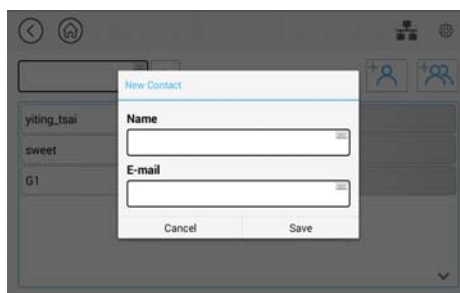

Ou toque em **"Add Group"** (Add Group)  para adicionar um novo grupo.

Configurações padrão:

Toque em "**Common**" (Comum) para definir mais configurações para a imagem digitalizada que será anexada ao e-mail.

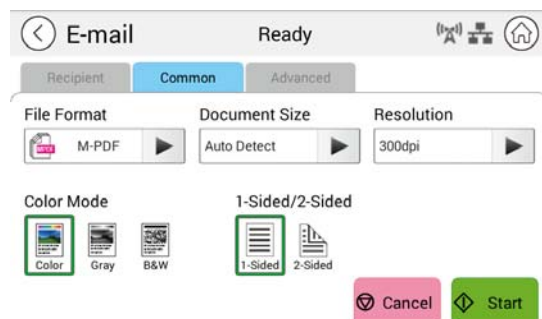

Formato de Arquivo	Escolha: PDF de várias páginas , PDF de uma página, JPG, BMP, TIFF, M-TIFF
Tamanho do Documento	Escolha o tamanho da digitalização. Escolha: A4, A5, B5, Carta
Resolução	Escolha a resolução da imagem digitalizada. Quanto maior o valor, mais detalhes podem ser revisados, mas mais espaço em disco será necessário. Escolha: 150/200/ 300 /600 ppp 150 ppp: Adequado para ser visualizado na tela. 200 ppp: Adequado para a maioria dos documentos comerciais. 300 dpi/600 dpi: A imagem de alta qualidade ajuda a aumentar a precisão do OCR (reconhecimento óptico de caracteres).
Modo de Cor	Escolha o seu modo de cor. Escolha: Cor , cinza, preto e branco
1 lado/ 2 lados	Escolha se deseja digitalizar um lado ou ambos os lados frontal e traseiro do seu documento. Escolha: 1 lado , 2 lados

* As configurações padrão serão exibidas em **negrito itálico**

Configurações avançadas:

Toque em "**Advanced**" (Avançado) para definir mais configurações para a imagem digitalizada que será anexada ao e-mail.

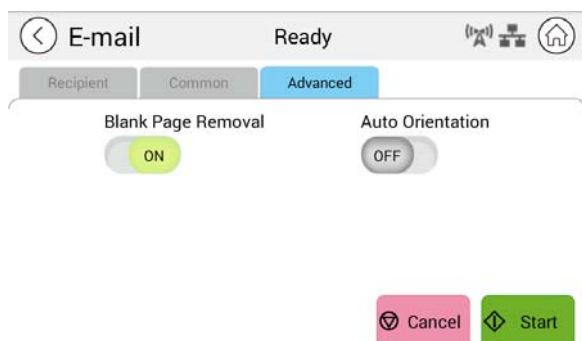

Remoção de página em branco	Escolha se deseja remover automaticamente as páginas em branco do seu documento. Escolha: Off/ On (Desligado/ Ligado)
Orientação Automática	Escolha se deseja habilitar a função de detecção automática da orientação do documento original. Escolha: Desligado /Ligado

* As configurações padrão serão exibidas em **negrito itálico**

Scan (Digitalizar)

A função de digitalização permite que você primeiro digitalize seus documentos e, em seguida, envie a imagem digitalizada para destinos específicos, como Digitalizar para USB (uma unidade flash USB inserida) ou Digitalizar para FTP.

As etapas operacionais:

1. Coloque seu documento de várias páginas com a **face para cima** e a **parte superior primeiro** no alimentador automático de documentos ou uma página com a **face para baixo** no vidro do scanner.
2. Deslize os botões de função e toque no botão "**Scan**" (Digitalizar) na tela de toque, e a tela "**Scan**" (Digitalizar) será exibida.

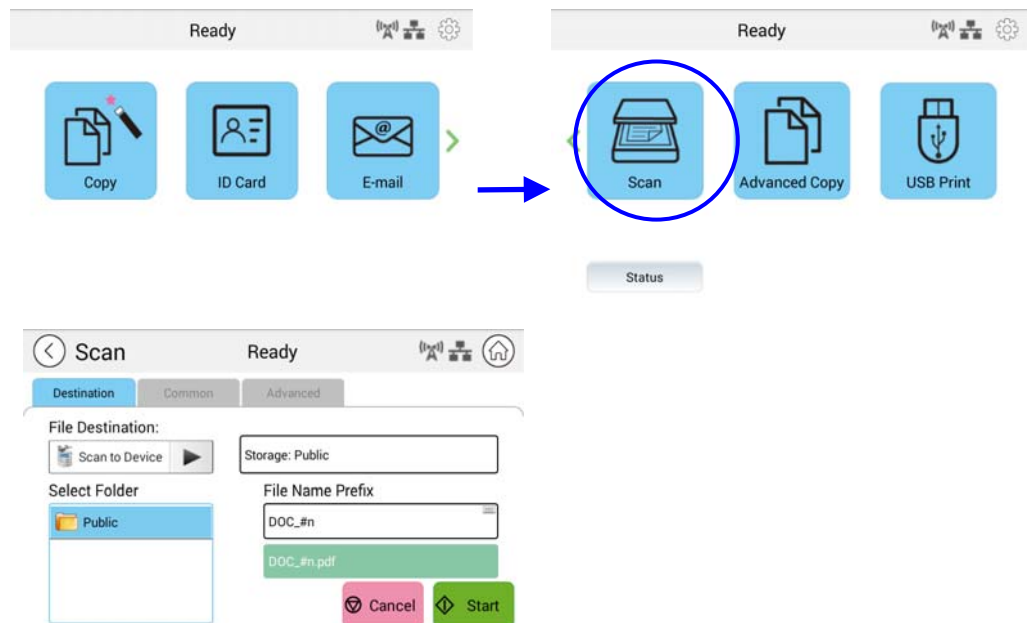

3. Toque em "Scan to Device" (Digitalizar para dispositivo) para escolher o destino de digitalização.
 - **Digitalizar para dispositivo:** Envie os documentos digitalizados para a memória do dispositivo. (Baixe a imagem através da página da web incorporada.)
 - **Digitalizar para USB:** Envie os documentos digitalizados para a unidade flash USB inserida.
 - **Digitalizar para FTP:** Envie a imagem digitalizada para o servidor FTP na rede.
 - **Digitalizar para SMB:** Envie a imagem digitalizada para o servidor SMB na rede.
4. Toque em [Common] (Comum) para confirmar ou alterar as opções de digitalização conforme desejado, como resolução, cor de saída, densidade, digitalização em 1/2 lados, formato de arquivo, pasta ou tamanho do documento.

Resolução:	Escolha a resolução da imagem digitalizada. Escolha: 150/200/ 300 /600 ppp
Modo de cor:	Escolha o modo de cor desejado. Escolha: Cor , Cinza, P&B
Tamanho do documento:	Escolha o tamanho da digitalização. Escolha: A4, A5, Carta, B5
1/2-lados:	Escolha se deseja digitalizar um lado ou ambos os lados frontal e traseiro do seu documento. Escolha: 1 lado , 2 lados
Densidade:	Clarear ou escurecer o original. Níveis: 1~7 (padrão: 4)
Formato de arquivo:	Escolha o formato de arquivo desejado para a imagem digitalizada. Escolha: M-PDF (PDF de várias páginas) , PDF (PDF de página única), JPG, BMP, TIFF, M-TIFF (TIFF de várias páginas)

* As configurações padrão são mostradas em **negrito itálico**.

5. Toque no botão "**Start**" (Iniciar)  na tela de toque para começar a digitalizar e enviar seu documento.

Configurações de destino:

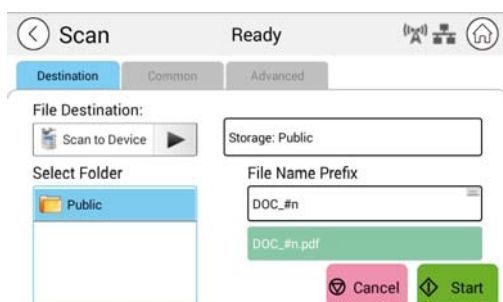

Destino do arquivo	<p>Escolha o destino do seu documento digitalizado.</p> <p>Escolha: Digitalizar para dispositivo/Digitalizar para USB/Digitalizar para FTP/Digitalizar para SMB</p> <p>Digitalizar para dispositivo: A imagem digitalizada será enviada para a memória do dispositivo. (Baixe a imagem através da página da web incorporada.)</p> <p>Digitalizar para USB: A imagem digitalizada será enviada para a unidade flash USB inserida no produto.</p> <p>Observação: O formato de disco para a unidade flash USB suporta apenas FAT16 e FAT32.</p> <p>Digitalizar para FTP: Envie a imagem digitalizada para o servidor FTP na rede.</p> <p>Digitalizar para SMB: Envie a imagem digitalizada para o servidor SMB na rede.</p>
--------------------	---

	Para editar (adicionar/modificar/excluir) o destino FTP/SMB, acesse o site incorporado do produto.
Selecione a pasta	Selecione uma pasta para armazenar o trabalho (imagem digitalizada).
Prefixo do nome do arquivo	Toque no campo "File Name Prefix" (Prefixo de nome do arquivo) para inserir o prefixo desejado. Método de Nomeação : Prefixo_#n. Por exemplo, "Marketing_00003.pdf" indica Marketing(prefixo) 00003 (número de série).

Configurações comuns:

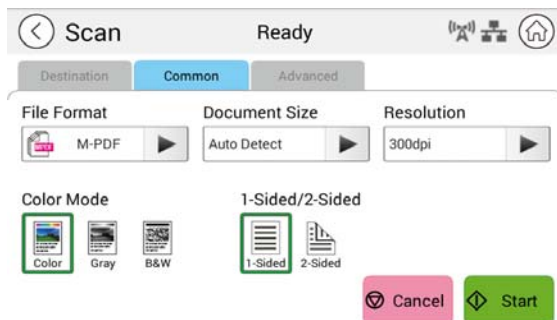

Formato de Arquivo	Selecione o formato de arquivo desejado. Escolha: M-PDF (PDF de várias páginas) , PDF (PDF de página única), JPG, BMP, TIFF, M-TIFF.
Tamanho do Documento	Escolha o tamanho da digitalização. Escolha: A4, A5, B5, Carta
Resolução	Escolha a resolução da imagem digitalizada. Quanto maior o valor, mais detalhes podem ser revisados, mas mais espaço em disco será necessário. Escolha: 150/200/ 300 /600 ppp 150 ppp: Adequado para ser visualizado na tela. 200 ppp: Adequado para a maioria dos documentos comerciais.

	300 dpi/600 dpi: A imagem de alta qualidade ajuda a aumentar a precisão do OCR (reconhecimento óptico de caracteres).
Modo de Cor	Escolha o seu modo de cor. Escolha: Cor , cinza, preto e branco
1 lado/ 2 lados	Escolha se deseja digitalizar um lado ou ambos os lados frontal e traseiro do seu documento. Escolha: 1 lado , 2 lados
* As configurações padrão serão exibidas em negrito itálico	

Configurações avançadas:

Toque em "**Advanced**" (**Avançado**) para definir mais configurações.

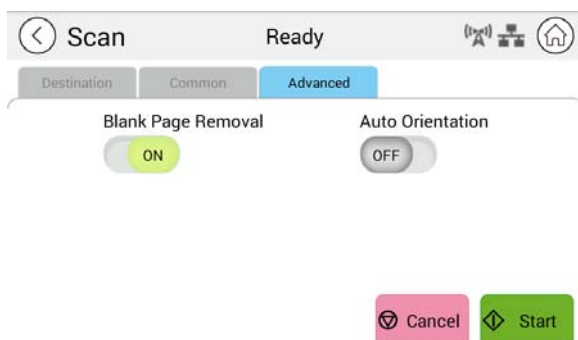

Remoção de página em branco	Escolha se deseja remover automaticamente as páginas em branco do seu documento. Escolha: Off/ On (Desligado/ Ligado)
Orientação Automática	Escolha se deseja habilitar a função de detecção automática da orientação do documento original. Escolha: Desligado /Ligado

*** As configurações padrão serão exibidas em negrito itálico**

Cópia avançada

As etapas operacionais:

1. Coloque o documento de várias páginas com a **face voltada para cima** e a **parte superior primeiro** no alimentador automático de documentos ou coloque o documento de uma página com a **face voltada para baixo** no vidro do scanner.
2. Deslize os botões de função e toque no botão "**Advanced Copy**" (Cópia avançada), a seguinte tela "**Copy**" (Copiar) será exibida.

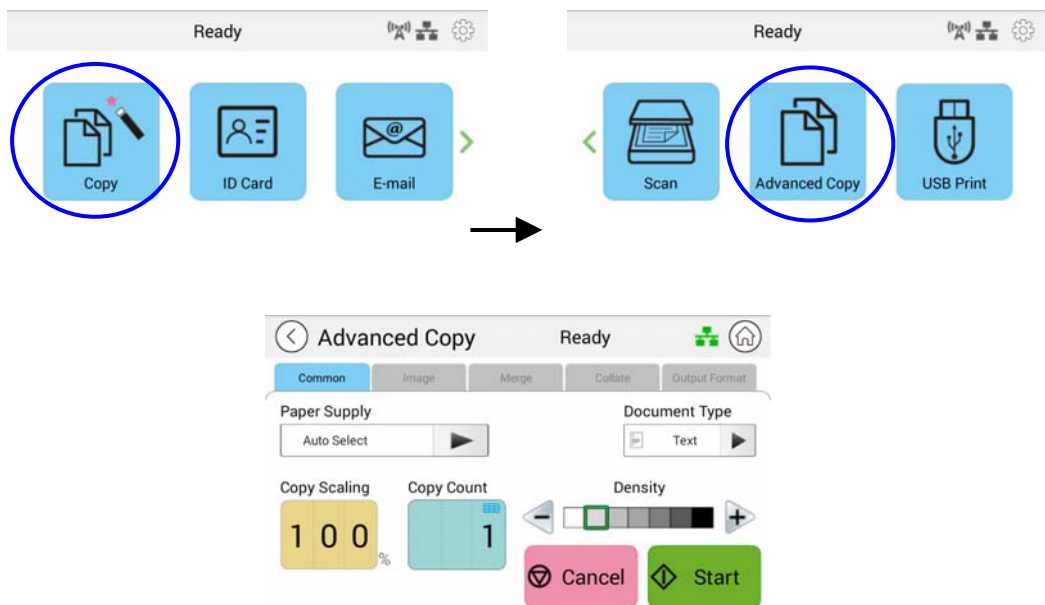

3. Confirme ou altere as opções de Copiar conforme desejado, como Abastecimento de papel e Densidade.
4. Digite sua contagem de cópias com o teclado numérico no painel de controle. O número de contagem de cópias aparecerá no canto superior direito.
5. Toque no botão "**Start**" (Iniciar)  na tela de toque para começar a copiar seu documento.

Descrição das configurações de cópia

Configurações padrão

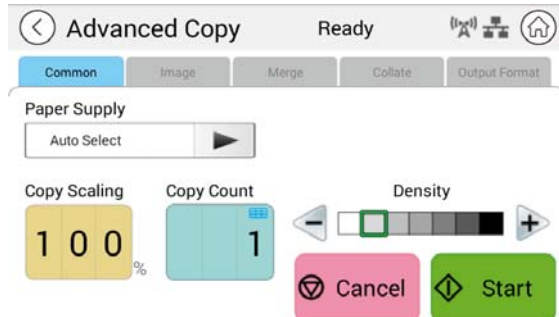

Abastecimento de papel	Escolha: Seleção Automática, Bandeja 1, Manual. Auto Select (seleção automática) ajuda automaticamente o usuário a encontrar a bandeja de entrada que melhor atende ao tamanho de papel desejado.
Tipo de documento	Escolhe o modo de cópia. Escolha: Texto /Misto Texto: Selecione para tornar seu texto mais nítido. Misto: Adequado para a maioria dos originais digitados.
Escala de cópia	Escolha se deseja reduzir ou ampliar o original. Variação: 25 ~ 400%; 100%
Contagem de cópias	Digite sua contagem de cópias.
Densidade	Escolha o nível de densidade desejado. Escolha: 1 ~ 9 ((padrão: 2 (modo de texto); 3 (modo misto))

* A configuração padrão a ser exibida em **negrito itálico**

Configurações de imagem

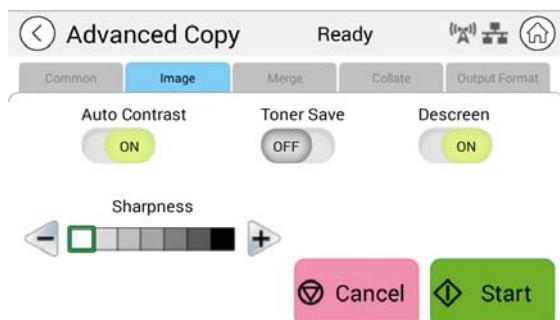

Auto contraste	Escolha se deseja aplicar o contraste ideal padrão do produto. Escolha: On/Off (Ligado/desligado)
Economia de toner	Escolha se deseja copiar no modo de economia de toner. Escolha: On/ Off (Ligado/Desligado)
Descreen (Removedor de moiré)	Remova os padrões do material impresso, como revista. Escolha: On/Off (Ligado/desligado)
Nitidez	Escolha se deseja aumentar ou diminuir o nível de nitidez. Escolha: (1~7)

* A configuração padrão a ser exibida em **negrito itálico**

Configurações de fusão

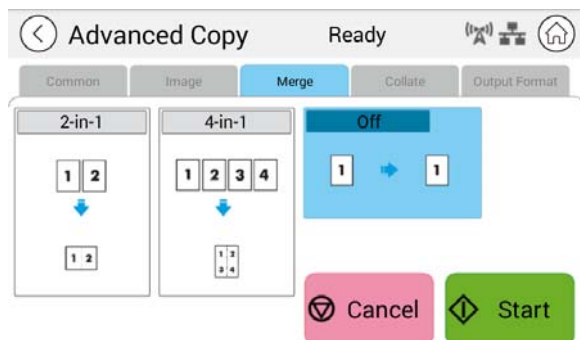

2 em 1	Combine 2 páginas do seu documento em uma única folha de papel.
4 em 1	Combine 4 páginas do seu documento em uma única folha de papel.
Desligado	Não combine.

* A configuração padrão a ser exibida em **negrito itálico**

Configurações de agrupamento

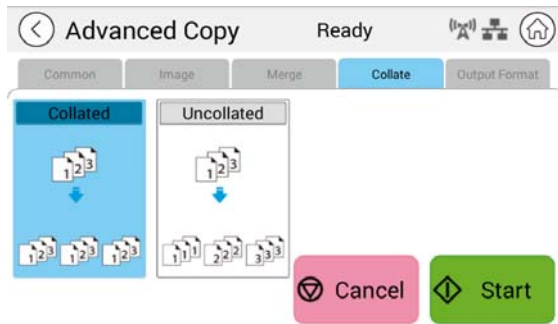

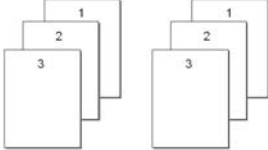
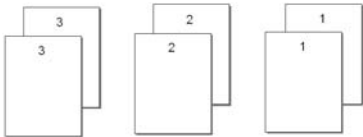



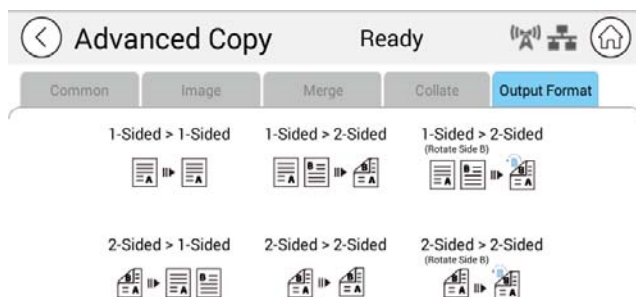

<p>Agrupados:</p>	<p>Escolha suas cópias para serem colocadas na ordem em “Sort” (Ordenar) (por exemplo, páginas 1,2,3/1,2,3/1,2,3).</p> 
<p><i>Não agrupado:</i></p>	<p>Escolha suas cópias para serem colocadas na ordem “Stack” (Pilha) (por exemplo, páginas 1,1,1/2,2,2/3,3,3).</p> 

* : As configurações padrão de fábrica são exibidas em **negrito itálico**

Formato de saída



<p><i>1 Lado > 1 Lado:</i></p>	<p>Copie originais de um lado ao outro lado de uma folha.</p> 
<p>1 lado > 2 lados:</p>	<p>Copie um original de um lado aos dois lados de uma folha.</p> 
<p>1 lado > 2 lados (Girar lado 2):</p>	<p>Copie o original de um lado aos dois lados de uma folha com o verso da página de cabeça para baixo.</p> 
<p>2 lados > 1 lado:</p>	<p>Copie o original frente e verso em um lado de uma folha.</p> 
<p>2 lados > 2 lados:</p>	<p>Copie o original frente e verso nos dois lados de uma folha.</p> 
<p>2 lados > 2 lados (Girar lado 2):</p>	<p>Copie o original frente e verso nos dois lados de uma folha com o verso da página de cabeça para baixo.</p> 

* : As configurações padrão de fábrica são exibidas em **negrito itálico**

Impressão USB

A função de digitalização permite imprimir os arquivos JPG ou PDF armazenados em sua unidade flash removível. **Observação:** O formato de disco para a unidade flash USB suporta apenas FAT16 e FAT32.

As etapas operacionais:

1. Insira sua unidade flash USB removível na porta USB no lado direito do painel de controle.
2. Deslize os botões de função e toque no botão "USB Print" (Impressão USB) na tela de toque. A tela "USB Print" (Impressão USB) será exibida.

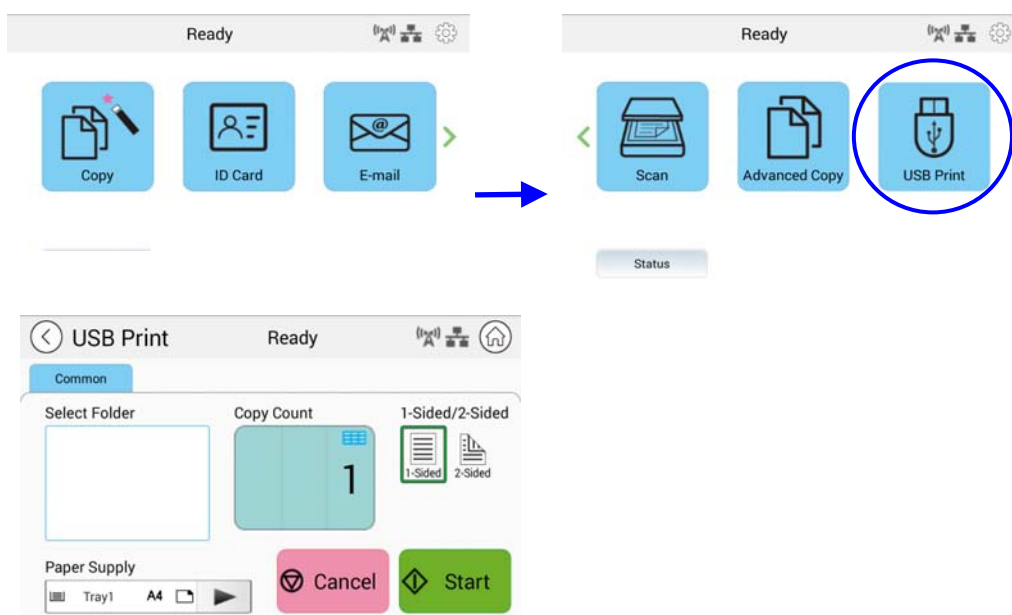

3. Deslize "**Select Folder**" (Selecionar pasta) para escolher a pasta na qual você armazena seu arquivo.
4. Confirme ou altere configurações como Abastecimento de papel, Contagem de cópias, 1/2 lado.

1 lado/2 lados	Escolha se deseja digitalizar um lado ou ambos os lados frontal e traseiro do seu documento. Escolha: 1 lado , 2 lados
-----------------------	---

Abastecimento de papel	Escolha o seu abastecimento de papel. Escolha: <i>Automático</i> , Bandeja 1, Bandeja Manual <i>Auto Select (seleção automática)</i> ajuda automaticamente o usuário a encontrar a bandeja de entrada que melhor atende ao tamanho do papel de digitalização.
-------------------------------	--

As configurações padrão são mostradas em negrito itálico.

5. Toque no botão "**Start**" (Iniciar)  na tela de toque para começar a imprimir seu documento.

5. Personalizando as Configurações do Produto

Este capítulo é direcionado especificamente para as pessoas responsáveis pela administração do produto. É recomendável que o administrador leia este capítulo antes de instalar a máquina.

As configurações do produto podem ser personalizadas por meio da tela sensível ao toque e do painel de controle. Além de usar a tela de toque, o produto permite ao administrador configurar remotamente a máquina com o lançamento da página web embutida do produto. Como personalizar as configurações do produto através destes dois métodos será descrito nas seções seguintes.

**Observação:**

Ao instalar o produto pela primeira vez, é recomendável que o Administrador mantenha as configurações padrão do sistema. As configurações podem ser personalizadas mais tarde, uma vez que você esteja familiarizado com a operação e a funcionalidade.

Personalização das configurações do produto pela tela sensível ao toque

Clique em **[More Settings]** (Mais configurações) e escolha **[Show Machine Status]** (Mostrar status da máquina). Isso exibirá a seguinte página **[Machine Status]** ([Status da máquina), que contém 5 guias.

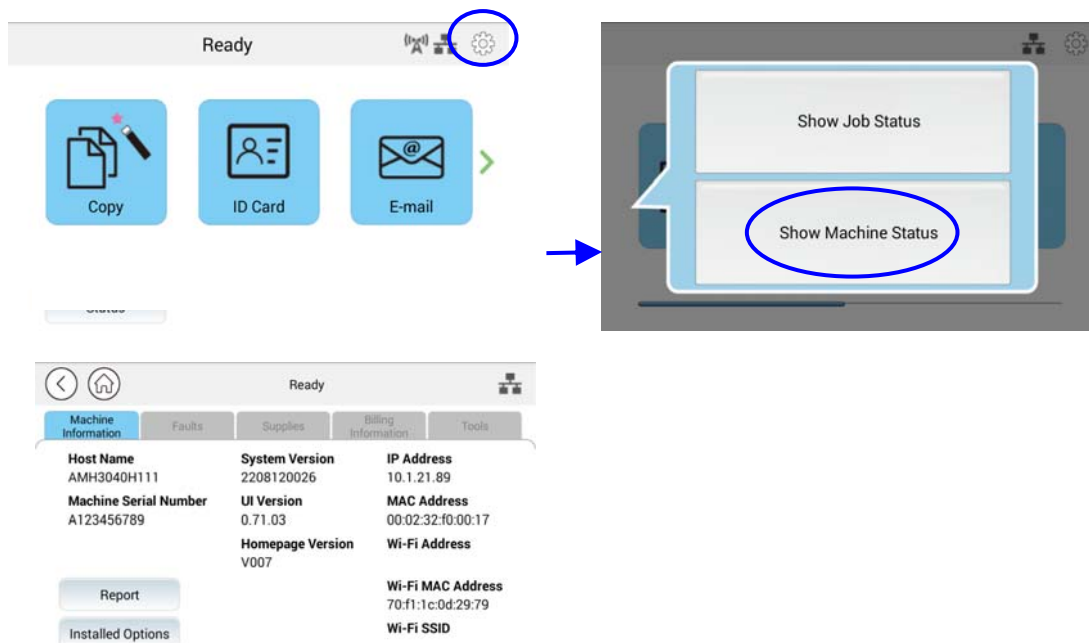

Essas 5 guias exibidas na parte superior são: Informações da Máquina, Falhas, Suprimentos, Informações de Faturamento e Ferramentas. Para cada opção respectiva das 5 abas, consulte as descrições das próximas páginas.

Informações da máquina

Informações gerais: Exibe as informações básicas do produto.

Item	Descrição
Nome de Host	Exibe o nome do host do produto.
Endereço IP	Exibe o endereço IP do produto.
Endereço MAC	Exibe o endereço MAC do produto.
Versão do sistema	Exibe a versão do sistema do produto.
Versão do motor	Exibe a versão do motor do produto.
Versão da IU	Exibe a versão da IU do produto.
Versão da página inicial	Exibe a versão da página inicial do produto.
Endereço Mac Wi-Fi	Exibe o endereço Wi-Fi Mac do produto.
Endereço Wi-Fi	Exibe o endereço Wi-Fi do produto.
Wi-Fi SSID	Exibe o nome SSID do produto.

Relatório: Imprima os vários relatórios do produto.

Item	Descrição
Página de configuração do sistema	Imprime a página de configuração do produto.
Mapa do Menu do Sistema	Imprime o mapa de menus do produto.
Página de uso do sistema	Imprime o relatório de uso do produto.
Catálogo de Endereços	Imprime o catálogo de endereços do produto.
Relatório de configurações de rede	Imprime o relatório de configurações de rede do produto.

Opções instaladas: Ative ou desative as funções na tela principal.

Item	Descrição
Copy (Copiar)	Ative ou desative a função.
Cópia do Documento de Identificação	Ative ou desative a função.
E-mail	Ative ou desative a função.
Digitalizar	Ative ou desative a função.
Cópia avançada	Ative ou desative a função.
Impressão USB	Ative ou desative a função.

Falhas: Exibe os itens de erro atuais ou a lista de mensagens de aviso.

Suprimentos

Suprimentos: Exibe os estados atuais dos suprimentos.

Item	Descrição
Uso de toner restante	Exibe a capacidade restante atual do toner em porcentagem.
Uso de tambor restante	Exibe a capacidade restante atual da unidade de tambor em porcentagem.

Informações de pagamento

Informações de pagamento: Usado para exibir o status de uso das funções do produto.

Item	Descrição
Número total de páginas digitalizadas no scanner de mesa para cópia.	Exibe a contagem total de cópias usando o scanner de mesa.
Página ADF Simplex Digitalizada para Cópia	Exibe a contagem total de cópias usando a função ADF Simplex.
Página ADF Duplex digitalizada para cópia	Exibe a contagem total de cópias usando a função ADF Duplex.
Total de páginas do ADF digitalizadas para cópia	Exibe a contagem total de cópias usando o ADF.
Contadores	Exibe o respectivo número de uso cumulativo total da cópia, mecanismo da impressora e módulo do scanner.

Ferramentas

Configurações do dispositivo : Exibe as configurações básicas do produto.

Configurações do dispositivo	
Item	Descrição
Idioma	Altera o idioma na tela sensível ao toque. Idiomas suportados: Inglês, chinês tradicional, chinês simplificado, Русский (A opção varia de acordo com o seu modelo)
Data/hora	Configura a data e hora atuais no produto. O formato de hora é em sistema de 24 horas.
Tray Contents (Tray 1) Conteúdo da bandeja (bandeja 1)	Especifique o tamanho da cópia. Escolha: A4, A5, A6, B5, B6, Letter, Legal, LG13, Ofício, User Define
Tray Contents Conteúdo da bandeja (bandeja manual)	Especifique o tamanho da cópia. Escolha: A4, A5, A6, B5, B6, Letter, Legal, LG13, Ofício, User Define
Selectable Paper Size (Tamanho de papel selecionável)	Escolha: A4, A5, LTR, LGL
Tipo de mídia	Especifique seu tipo de mídia. Escolha: Fino, Grosso, Simples, Laser
Economia de energia	Escolha quando deve entrar no modo de economia de energia após sua última ação. Escolha: Modo Eco , 5min, 15min, 30min, 1h Como o modo Eco requer mais tempo para retornar ao modo pronto, para reduzir o tempo de espera, você pode alterar o modo padrão para outras opções.
Desligamento Automático	Escolha quando deve entrar no modo de economia de energia após sua última ação. Escolha: Desativar, 5min, 15min, 30min, 1h, 2h, 4h
Programar reinício	Ative ou desative o reinício automático do produto em uma programação predefinida. Escolha: On/Off (Ligado/Desligado), On (1 - 30 dias)
Gerenciamento	
Reset Default (Redefinir padrão)	Todas as configurações em Ferramentas estão de volta aos padrões de fábrica. (Mantenha o catálogo de endereços e os destinos de arquivamento)
Reset Default All (Redefinir padrão)	Todas as configurações em Ferramentas estão de volta aos padrões de fábrica.

Redefinir contagem	<p>Opte por redefinir a contagem do rolo ou almofada após a substituição. Clique em [immediate] (imediate) para redefinir a contagem.</p> <p>Escolha: Almofada da bandeja manual, Almofada da bandeja 1</p>
Ajuste do V-Mag (Ampliação vertical)	<p>Opte por ajustar a taxa de ampliação vertical da IMPRESSORA.</p> <p>Escolha: -0,4%/-0,2%/*0%/+0,2%/+0,4%</p>
Limpar Memória	Pressione para limpar a memória da impressora.
Limpar impressora	Pressione para limpar o caminho do papel da impressora.
Tempo Limite do Sistema	<p>Quando a tela de toque não for operada por um tempo, o sistema redefinirá automaticamente todas as configurações na tela de toque de volta aos valores predefinidos e retornará à tela principal.</p> <p>Valores de tempo limite do sistema disponíveis: De 5 segundos a 600 segundos. Cada faixa de intervalo selecionável é de 5 segundos. (30 seg.)</p>
Brilho da tela	Configura o brilho na tela sensível ao toque.
Modo de operação padrão	<p>Defina o modo de operação padrão (função) na tela sensível ao toque. Depois que o tempo limite chegar, o modo de operação padrão especificado será exibido. (Início/Cópia/Normal/E-mail/Cópia ID/Digitalizar/Impressão USB/Cópia Avançada)</p>
Nível de detecção de página em branco	<p>Escolha seu nível de detecção para detectar a página em branco.</p> <p>Escolha: Fácil de ser detectado como documento/Normal/Fácil de ser detectado como página em branco</p>
Salvar registro	Escolha e pressione [Start] (Iniciar) para salvar o arquivo de registro do sistema em sua unidade flash USB inserida para solucionar o motivo de seus erros.
Document Type (tipo de documento)	Escolha se deseja mostrar ou ocultar a opção de tipo de documento. *Ocultar/Mostrar
USB Control	<p>Host USB: Habilite ou desabilite a conectividade da porta da unidade flash USB.</p> <p>Dispositivo USB: Ative ou desative a conectividade da porta do dispositivo USB na parte traseira da máquina.</p>
App plug-in	Ative ou desative a instalação e exibição de um aplicativo de terceiros no painel de toque.
FM Update	Clique em Iniciar para atualizar o firmware.

SNMP	
Habilitar SNMPv1/v2	Ligado/Desligado
Nome da comunidade	Defina o nome da sua comunidade.
Ativar SNMPV3	Ligado/Desligado
Nome de usuário	Entre com seu nome de usuário. (1~32 caracteres)
Protocolo de Autenticação	MD5/SHA
URL inválida	Digite seu endereço de URL inválido. (8~32 caracteres)
Protocolo de Privacidade	DES/AES-128
Senha	Digite sua senha. (8~32 caracteres)
Nome do Contexto	Digite seu nome de contexto.
LDAP Server	
Insira as informações do seu servidor LDAP para carregar o endereço de e-mail no produto e economizar tempo ao inserir esses endereços.	
Certificate Upload	
Permite fazer upload de certificado ou inserir senha para acessar um servidor específico.	

* As configurações padrão serão exibidas em **negrito itálico**

Configurações padrão: predefine as configurações padrão para cada função.

Configurações Padrão	
Item	Descrição
Configurações Padrão de cópia	Predefine as configurações padrão para Copiar.
Cópia do Documento de Identificação Padrão Configurações	Predefine as configurações padrão para Copiar Documento de Identificação.
Configurações padrão de digitalização	Predefine as configurações padrão para Digitalizar.
Configurações padrão de e-mail	Predefine as configurações padrão para e-mail.
Catálogo de Endereços	Predefine o catálogo de endereços.

Configurações de rede: predefine as configurações padrão da rede.

Configurações de rede	
Item	Descrição
Ativado	<p>Ativa ou desativa a função Ethernet ou Wi-Fi do produto. Escolha: Desligado, Ethernet, Wi-Fi</p> <p>Wi-fi: Disponível para o Modo Estação Wi-Fi. Modo [Station] (Estação): No modo Estação, este produto atua como um cliente que se conecta a um ponto de acesso Wi-Fi (geralmente um roteador habilitado para Wi-Fi).</p> <p>Observação: O modo Ethernet e o modo Wi-Fi não podem funcionar ao mesmo tempo.</p>
Nome de Host	Configura um nome de host para o produto.
Configurações de TCP/IP	<p>Define os métodos de conexão e os parâmetros da rede do produto.</p> <p>DHCP: Ativa ou desativa o DHCP. Você não precisa especificar o IP estático se ativar o DHCP.</p> <p>Endereço IP/Máscara de sub-rede/Gateway: se você desativar o DHCP, configure o endereço IP, a máscara de sub-rede e o gateway para seu IP estático.</p> <p>Servidor DNS: Configura um endereço de servidor DNS para o produto.</p>
SMTP	<p>Define os parâmetros SMTP da rede do produto.</p> <p>Nome de login: Insira um nome de login para o servidor SMTP do produto.</p> <p>Senha: Digite uma senha para o servidor SMTP do produto.</p> <p>Servidor de e-mail: Insira um endereço IP ou nome de host para o servidor de e-mail do produto.</p>

	<p>Porta: Insira um número de porta para o servidor de e-mail do produto.</p> <p>Método de autenticação: Define um método de autenticação (SMTP) para o servidor de e-mail do produto. Selecionar Nenhum não usará um método de autenticação.</p>	
Modo Estação WI-Fi	Opte por usar este produto no modo Estação Wi-Fi.	
Modo WI-Fi AP	Escolha usar este produto no modo WI-Fi AP.	
Configuração de segurança de rede	Ativar ou desativar o filtro. Acesse a página da Web incorporada do produto para especificar o endereço IP do filtro.	
Configuração de segurança de rede		
Filtro de configuração de segurança	Especifique se deseja habilitar ou desabilitar a configuração do filtro.	*Desabilitado/Habilitado
Modo de filtro	Especifique seu modo de filtro para permitir que alguns IPs acessem o dispositivo ou negue o acesso de alguns IPs ao dispositivo.	Permitir/Negar
Configuração do Filtro de Endereço IP	<p>Configuração do filtro de endereço IP - Podem ser especificados quatro tipos de IP inicial e IP final.</p> <p>Configuração do Filtro de Endereço Mac - Podem ser especificados até 10 endereços Mac.</p>	Configuração do filtro de endereço IP/ Configuração do Filtro de Endereço Mac
Configurações da porta de rede		
Servidor HTTP	Ativar ou desativar o servidor HTTP.	*Ligado/desligado
Agente SNMP	Ativar ou desativar o agente SNMP.	*Ligado/desligado
Impressão Morpria	Ative ou desative a Impressão Morpria.	*Ligado/desligado
LPR	Ativar ou desativar o LPR.	*Ligado/desligado
Impressão bruta (9100)	Ativar ou desativar a impressão bruta. Porta: 9100	*Ligado/desligado
Impressão GDI (9101)	Ativar ou desativar a impressão GDI. Porta: 9101	*Ligado/desligado

SNMP	
Habilitar SNMPv1/v2	Ligado/Desligado
Nome da comunidade	Defina o nome da sua comunidade.
Ativar SNMPV3	Ligado/Desligado
Nome de usuário	Entre com seu nome de usuário. (1~32 caracteres)
Protocolo de Autenticação	MD5/SHA
URL inválida	Digite seu endereço de URL inválido. (8~32 caracteres)
Protocolo de Privacidade	DES/AES-128
Senha	Digite sua senha. (8~32 caracteres)
Nome do Contexto	Digite seu nome de contexto.
LDAP Server	
Insira as informações do seu servidor LDAP para carregar o endereço de e-mail no produto e economizar tempo ao inserir esses endereços.	
Certificate Upload	
Permite fazer upload de certificado ou inserir senha para acessar um servidor específico.	

Personalização das configurações do produto pela página da web

1. Especifique os parâmetros de rede consultando a seção anterior, Especificando o endereço IP do produto e outras configurações de rede.
2. O produto foi projetado com uma página da Web incorporada para permitir que o administrador do sistema gerencie o produto remotamente. Basta digitar o endereço IP do produto no campo URL do seu navegador e pressionar Enter. A página da Web incorporada do produto aparece conforme mostrado abaixo.

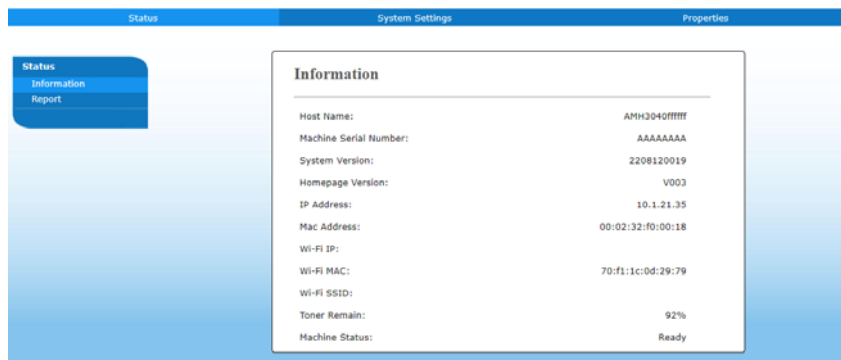

3. Clique em cada item sob essas abas para configurar os valores relevantes. Para obter detalhes sobre cada configuração, consulte a seção seguinte, Resumo das páginas da Web.

Resumo da página da Web

A página da Web incorporada contém as cinco guias a seguir: a guia Status, a guia Job (Trabalho), a guia Scan (Digitalizar), a guia Print (Imprimir) e a guia Properties (Propriedades). Cada uma das guias será descrita nesta seção.

Itens a serem personalizados

Status

Exibe o status e as informações básicas do produto.

Item	Descrição
Informação	Exibe as seguintes informações básicas do produto.
Nome de Host	Exibe o nome do host.
NS da Máquina	Exibe o número de série da máquina.
Versão do sistema	Exibe a versão do firmware.
Versão da página inicial	Exibe a versão da página da Web incorporada.
Endereço IP	Exibe o endereço IP.
Endereço MAC	Exibe o endereço Mac.
Endereço Mac Wi-Fi	Exibe o endereço Wi-Fi Mac do produto.
Endereço Wi-Fi	Exibe o endereço Wi-Fi do produto.
Wi-Fi SSID	Exibe o nome SSID do produto.
Toner Restante	Exibe o toner restante do cartucho de toner.
Estado da máquina	Exibe o status da máquina.

Configurações do sistema

*Padrão de fábrica

Item	Descrição	Opção
Idioma	O idioma exibido na tela LCD	*English /繁體中文/简体中文/Русский (A opção varia de acordo com o seu modelo)
Servidor NTP	Especifique seu servidor NTP.	
Fuso Horário	Especifique o fuso horário local.	
Data/hora	Configura a data e hora atuais no produto. O formato de hora é em sistema de 24 horas.	
Copy Size	Especifique o tamanho da cópia. Escolha: A4, A5, Letter, Legal	
Tipo de mídia	Especifique seu tipo de mídia. Escolha: Fino, Grosso, Simples, Laser, Bond ((somente bandeja manual))	
Economia de energia	Escolha quando deve entrar no modo de economia de energia após sua última ação. *Como o modo ECO economiza mais energia, requer mais tempo para retornar ao modo pronto.	*Modo ECO/5Min/15Min/30Min/ 1h
Desligamento Automático	Escolha quando deverá desligar o produto automaticamente após sua última ação.	*Desligado/5Min/15Min/30Min/1Hr/2Hr/4Hr
Programar reinício	Ative ou desative [Agendar reinício]. Se ativado, insira o número de dias para reiniciar o dispositivo automaticamente.	* Ligado/desligado
Gerenciamento		
Reset Default (Padrão de fábrica)	Redefine todas as configurações para os valores padrão de fábrica. (Mantenha o catálogo de endereços e os destinos de arquivamento)	
Reset Default All (Padrão de fábrica)	Redefine todas as configurações para os valores padrão de fábrica.	

Redefinir contagem	Opte por redefinir a contagem do rolo ou almofada após a substituição. Clique em [immediate] (imediate) para redefinir a contagem.	Almofada do ADF/rolo do ADF/almofada da bandeja 1/almofada da bandeja manual
Ajuste do V-Mag (Ampliação vertical)	Opte por ajustar a taxa de ampliação vertical da impressora.	-0,4%/-0,2%/*0% +0.2%/+0.4%
Limpar Memória	Pressione para limpar a memória.	
Limpar impressora	Pressione para limpar o caminho do papel da impressora.	
Contagem de papel	Mostrar a contagem total de páginas.	
Tempo limite	Quando a máquina não for operada por um determinado tempo, o sistema redefinirá automaticamente todas as configurações de volta aos valores predefinidos. Valor de tempo limite do sistema: 0 ~ 300 segundos. Cada faixa de intervalo selecionável é de 15 segundos.	* Ligado (60 segs)/Desligado
Modo padrão	Defina o modo de operação padrão na tela LCD.	* Copiar , Início, Copiar Documento de Identificação, E-mail, Digitalização, Cópia Avançada, Impressão USB
Nível de detecção de página em branco	Escolha sua intensidade de detecção de página em branco.	Normal, Fácil de ser detectado como páginas em branco, Fácil de ser detectado como documento
Document Type (tipo de documento)	Escolha se deseja mostrar ou ocultar a opção de tipo de documento.	*Hide/Show (*Ocultar/Mostrar)
USB Host	Habilite ou desabilite a porta USB Host.	*Enable/Disable (*Habilitar/desabilitar)
USB Device	Ative ou desative a porta do dispositivo USB.	*Enable/Disable (*Habilitar/desabilitar)
Account Password Length	Definir não. de caracteres ou dígitos da sua senha.	1 ~ 32

Configurações de senha		
Nova Senha	Digite uma senha para habilitar a modificação da página da web. A senha deve ter de 8 a 32 caracteres ou dígitos.	
Digite a senha novamente	Redigite a nova senha.	

Propriedades

A guia **Propriedades** contém as seguintes opções: **Configuração de FTP/SMB**, **Armazenamento do MFP**, **Catálogo de endereços**, **Rede** e **Atualização de FW**.

Configuração de FTP/SMB: Usado para exibir todos os destinos ou criar um novo destino FTP ou SMB para armazenar as imagens digitalizadas.

Item	Descrição
Adicionar novo	Clique para adicionar um novo destino. Insira suas configurações para os seguintes itens.
Nome do arquivo	Digite o nome do arquivo.
Protocolo	Escolha: FTP, SMB
URL	Insira a URL de um servidor de arquivamento.
Porta	Digite o número da porta do seu servidor de arquivamento.
Nome de login	Digite o nome de login do seu servidor de arquivamento, se necessário.
Senha	Digite a senha do servidor de arquivamento, se necessário.
Digite a senha novamente	Digite novamente sua senha.
Copy (Copiar)	Verifique um destino de arquivo e clique neste botão para copiar as configurações de destino, incluindo protocolo, URL, porta, nome de login e senha.
Modificar	Modificar um servidor de arquivamento atual.
Excluir	Excluir um servidor de arquivamento atual.

Armazenamento do MFP: Usado para baixar e excluir arquivos armazenados na memória da máquina. As imagens digitalizadas serão nomeadas com um prefixo de nome de arquivo Doc e seguidas por um número de série.

Item	Descrição
Operação de Pasta	
Criar nova pasta	Usado para criar uma nova pasta para armazenar as imagens.
Gerenciar Pasta	Usado para excluir uma pasta.
Pastas	
Público	Usado para armazenar as imagens digitalizadas armazenadas no diretório raiz. Ação: Abrir, Excluir, Baixar Configuração de tempo limite: Defina a hora em que deseja excluir as imagens digitalizadas.

Catálogo de endereços: Usado para importar/exportar um catálogo de endereços de e-mail ou uma lista telefônica.

Item	Descrição
Individual	Crie, modifique ou exclua um endereço de e-mail individual.
Grupo	Crie, modifique ou exclua um grupo de e-mail.
Importar catálogo de endereços	Importe um e-mail ou um arquivo de catálogo de endereços de telefone em arquivo .csv do seu computador.
Exportar catálogo de endereços	Exporte um e-mail ou um arquivo de catálogo de endereços de telefone no produto para um arquivo .csv. O arquivo do catálogo de endereços pode ser aberto ou modificado por meio do software Excel.

Rede

Exibe as informações de rede do produto.

*Padrão de fábrica

Item	Descrição	Opção
Nome de Host		
Nome de Host	Exibe o nome do host para o produto.	
Configurações de TCP/IP		
Obtém um endereço IP automaticamente		*Desligado/Ligado
Endereço IP: Configure um endereço IP.	Insira o endereço IP do produto.	
Máscara de Sub-rede	Insira o número da máscara de sub-rede.	
Gateway	Insira o gateway para o seu IP.	
Set DNS Server	Insira seu servidor DNS.	
Set WINS Server	Insira seu servidor WINS.	
802.1x EAP Setting		
802.1x EAP		*Off/On
EAP Method		*PEAP/TLS/TTLS/MD5
Phase 2 Authentication		*None/MSCHAPV2/GTC
Root Certificate		*Off/On
Identity	Digite sua identidade.	
Password	Coloque sua senha.	

Configurações de Wi-Fi		
Procurar AP	Clique em [Search AP] (Pesquisar AP) e as redes sem fio atualmente conectadas serão exibidas. Selecione a rede sem fio que deseja conectar e insira a chave de segurança, se necessário.	
Configurações de IP	Obtenha o endereço IP diretamente do servidor DHCP ou digite seu IP estático nos campos [IP Address] (Endereço IP), [Subnet Mask] (Máscara de sub-rede) e [Gateway] (Gateway) respectivamente.	
Preferred DNS Server	Defina o IP do seu servidor DNS preferido.	
SMTP		
Servidor de E-mail	Digite o endereço IP do seu servidor SMTP.	
Porta	Digite o número de porta do servidor SMTP. * 25	
Método de Autenticação	Digite o método de autenticação de e-mail. Escolha: *Ligado/Desligado	
Criptografar	Selecione o método de criptografia dos seus e-mails para o servidor de SMTP. Escolha: *Nenhuma, SSL, TLS/STARTTLS	
Nome de login	Digite o nome de login para autenticação SMTP.	
Senha	Digite a senha para autenticação SMTP.	
Configuração de segurança de rede		
Filtro de configuração de segurança	Especifique se deseja habilitar ou desabilitar a configuração do filtro.	*Desabilitado/Habilitado
Modo de filtro	Especifique seu modo de filtro para permitir que alguns IPs acessem o dispositivo ou negue o acesso de alguns IPs ao dispositivo.	Permitir/Negar
Configuração do Filtro de Endereço IP	Configuração do filtro de endereço IP - Podem ser especificados quatro tipos de IP inicial e IP final. Configuração do Filtro de Endereço Mac - Podem ser especificados até 10 endereços Mac.	Configuração do filtro de endereço IP/ Configuração do Filtro de Endereço Mac

Configurações da porta de rede		
Servidor HTTP	Ativar ou desativar o servidor HTTP.	*Ligado/desligado
Agente SNMP	Ativar ou desativar o agente SNMP.	*Ligado/desligado
Impressão Morpria	Ative ou desative a Impressão Morpria.	*Ligado/desligado
LPR	Ativar ou desativar o LPR.	*Ligado/desligado
Impressão bruta (9100)	Ativar ou desativar a impressão bruta. Porta: 9100	*Ligado/desligado
Impressão GDI (9101)	Ativar ou desativar a impressão GDI. Porta: 9101	*Ligado/desligado
SNMP		
Habilitar SNMPv1/v2	Ligado/Desligado	
Nome da comunidade	Defina o nome da sua comunidade.	
Ativar SNMPV3	Ligado/Desligado	
Nome de usuário	Entre com seu nome de usuário. (1~32 caracteres)	
Protocolo de Autenticação	MD5/SHA	
URL inválida	Digite seu endereço de URL inválido. (8~32 caracteres)	
Protocolo de Privacidade	DES/AES-128	
Senha	Digite sua senha. (8~32 caracteres)	
Nome do Contexto	Digite seu nome de contexto.	
LDAP Server		
Insira as informações do seu servidor LDAP para carregar o endereço de e-mail no produto e economizar tempo ao inserir esses endereços.		
Certificate Upload		
Permite fazer upload de certificado ou inserir senha para acessar um servidor específico.		

Security

A disponibilidade desta função varia de acordo com o seu modelo.

Item	Descrição
User Authentication	Habilite ou desabilite a autenticação do usuário.
Account Management	Permita que o administrador crie novas contas para acessar as funções especificadas. Opções: Novo/Modificar/Excluir

Update FW (Atualização de FW)

Atualize o firmware do produto. Antes de atualizar o firmware do produto, primeiro você precisa baixar o firmware mais recente de nosso site em www.avision.com para o seu computador. Na página da Web, escolha [**Browse**] (Procurar) para localizar o arquivo de firmware em seu computador e, em seguida, escolha [**Update**] (Atualizar) para começar a atualizar o firmware do produto.

App Plug-In (Plug-in de aplicativo)

Selecione [**Enable**] (Ativar) para instalar um aplicativo de terceiros no produto. Aplicativos de plug-in de terceiros permite que os usuários concluam as tarefas de digitalização de acordo com seu próprio fluxo de trabalho. Para obter informações mais detalhadas, entre em contato primeiro com o fabricante.

A+ Manager (Configurações do gerente A+)

Marque [**Enable**] (Ativar) e insira o endereço IP de um servidor especificado para enviar o arquivo de registro do sistema para solução rápida de problemas.

*A disponibilidade desta opção varia de acordo com o modelo do seu produto.

6. Configuração do Driver da Impressora

Exibição da Caixa de Diálogo das Propriedades do Driver da Impressora

Para exibir a caixa de diálogo das Propriedades do Driver da Impressora,

1. Clique em **Start (iniciar)** na bandeja do sistema e escolha **PRINTERS and Faxes (impressoras e fax)**.
2. Faça um clique com o botão direito no nome da impressora do produto e escolha **Properties (propriedades)**.

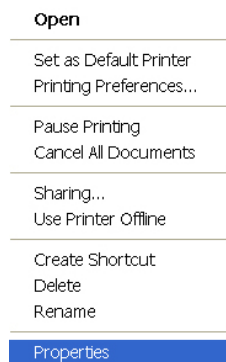

3. É exibida a caixa de diálogo Propriedades da Impressora do produto.

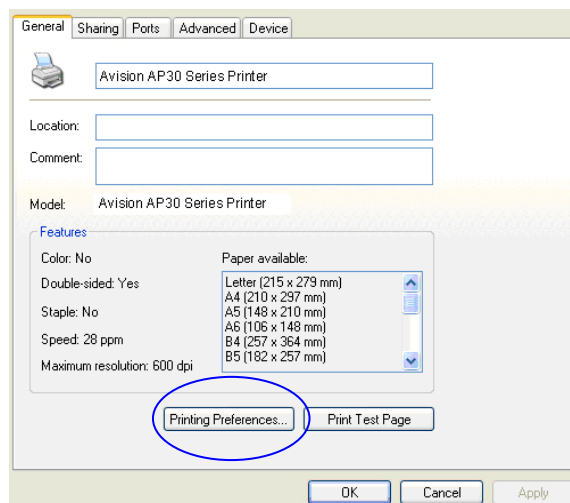

4. Clique em **Printing Preferences** (preferências de impressão) para o aviso da seguinte caixa de diálogo **Printing Preferences** (preferências de impressão).

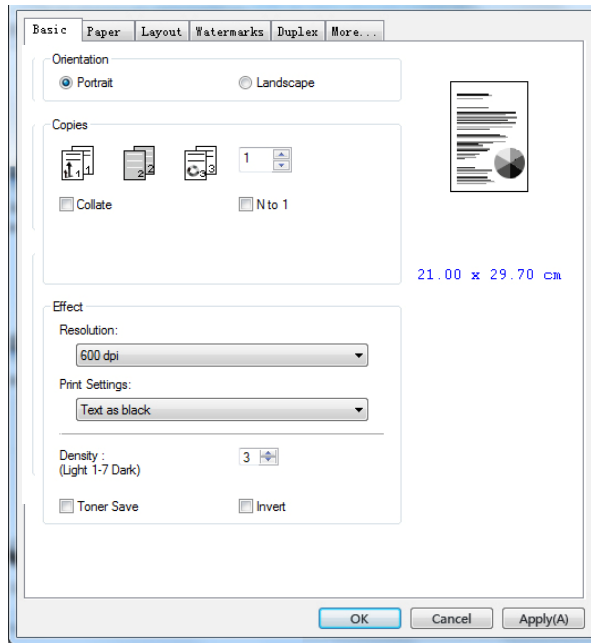

Configuração das Definições do Driver da Impressora

A caixa de diálogo de Preferências de Impressão consiste da guia Básica, a guia de Papel, a guia de Layout, a guia da Marca de Água, a guia Dupla e a guia Mais. O conteúdo de cada guia será explicado nas seguintes seções.

Guia Básica

A guia Básica contém as definições para Orientação, Cópias, Efeito, Densidade, Economia de Toner e Inverter.

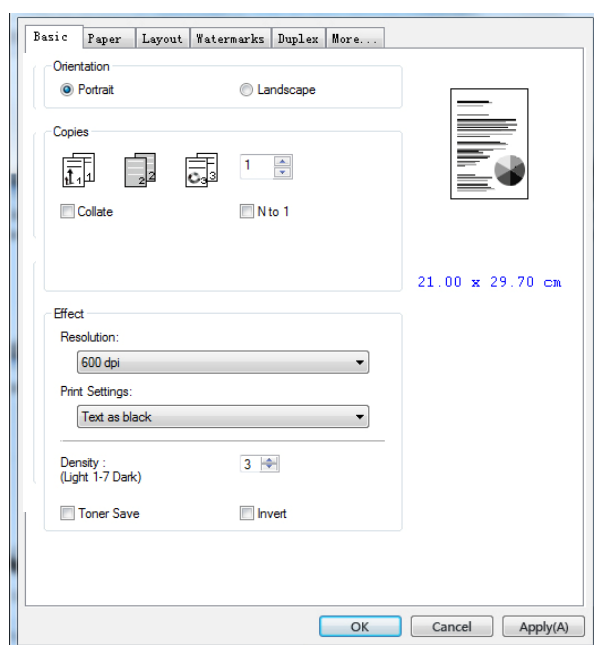

Orientação

Escolha sua orientação. **Escolha: *Retrato, Paisagem**

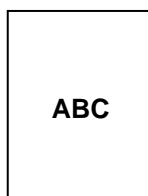

**Portrait
(Retrato)**

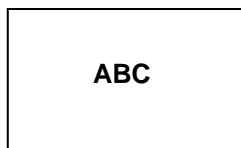

**Landscape
(Paisagem)**

*Padrão de Fábrica

Cópias

Escolha o número de cópias a serem impressas. Você pode inserir até 999.

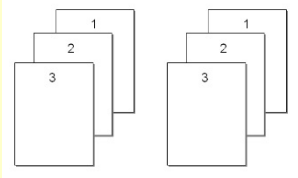
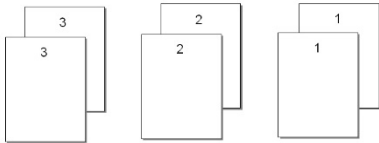
Agrupar:	<p>Clique para imprimir seu documento na ordem de páginas como 1/2/3, 1/2/3, 1/2/3.</p> 
N para 1:	<p>Clique para inverter a ordem de impressão de seu documento. Como resultado, a última página de seu documento será impressa primeiro e vice-versa.</p> 

Efeito

Resolution (Resolução)	600 dpi: para documento normal. 1200 dpi HQ: Escolha 1200 dpi HQ se desejar melhorar a qualidade de impressão. *A opção varia de acordo com o modelo da sua impressora.									
Print Settings (Configurações de impressão)	<table border="1"> <tr> <td data-bbox="655 1189 1007 1256">Normal:</td> <td data-bbox="1007 1189 1356 1256">modo normal.</td> </tr> <tr> <td data-bbox="655 1256 1007 1352">**Picture Mode (Modo de Imagem):</td> <td data-bbox="1007 1256 1356 1352">Adequado para documentos que contenham imagens.</td> </tr> <tr> <td data-bbox="655 1352 1007 1420">**Aprimorar texto:</td> <td data-bbox="1007 1352 1356 1420">Deixe o texto em negrito.</td> </tr> <tr> <td data-bbox="655 1420 1007 1487">*Text as Black (Texto como preto):</td> <td data-bbox="1007 1420 1356 1487">Imprima todo o texto em preto puro.</td> </tr> </table> <p>** Este recurso está disponível apenas para o driver de impressora GDI.</p>		Normal:	modo normal.	**Picture Mode (Modo de Imagem):	Adequado para documentos que contenham imagens.	**Aprimorar texto:	Deixe o texto em negrito.	*Text as Black (Texto como preto):	Imprima todo o texto em preto puro.
Normal:	modo normal.									
**Picture Mode (Modo de Imagem):	Adequado para documentos que contenham imagens.									
**Aprimorar texto:	Deixe o texto em negrito.									
*Text as Black (Texto como preto):	Imprima todo o texto em preto puro.									
Densidade:	Clique para clarear ou escurecer seu documento. Nível de densidade (1 ~ 7). Padrão: 3									
Economia de Toner:	Permite que você imprima seu documento usando o modo de economia de toner.									
Inverter:	Inverter torna cada pixel de imagem invertido na sua cor complementar. Por exemplo: o texto preto original no plano de fundo branco passa a ter texto branco sobre plano de fundo preto.									

*Padrão de Fábrica

Guia de Papel

A guia de Papel contém as definições para o Tipo de Meios, Bandeja e Tamanho Original.

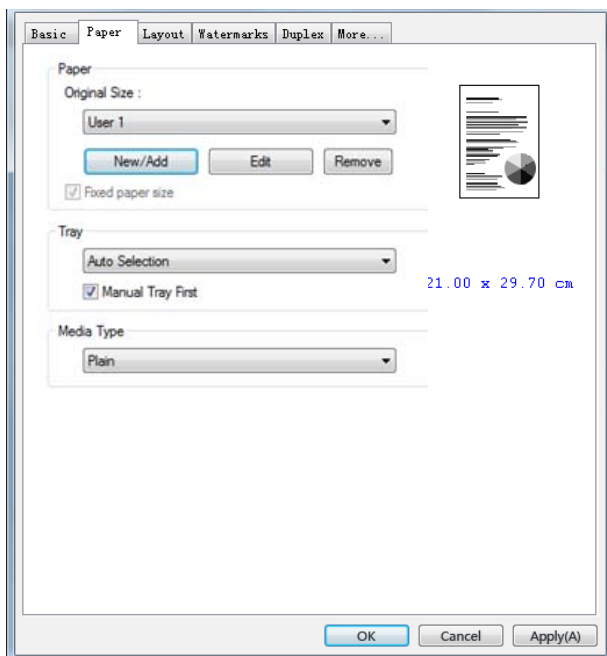

Papel

<p>Tamanho Original:</p>	<p>Escolha o tamanho do papel carregado na bandeja designada.</p> <p>Escolha: * A4, A5, A6, B5 (JIS), B6 (JIS), Ofício, Carta, Usuário Defina</p> <p>Clique em [Adicionar/Novo] (add/new) para criar até 20 conjuntos de tamanho personalizado.</p>
<p>Bandeja:</p>	<p>Escolha a bandeja da qual seu papel deve ser alimentado.</p> <p>Escolha: Automático, Bandeja Manual, Bandeja Principal</p> <p>*Manual Tray First (Bandeja Manual Primeiro): Auto significa selecionar automaticamente a bandeja de papel que está disponível (prioridade: 1: bandeja manual; 2: bandeja 1).</p> <p>Automático: Auto significa selecionar automaticamente a bandeja de papel que está disponível (prioridade: 1: bandeja 1; 2: bandeja manual).</p>
<p>Tipo de Meios:</p>	<p>Escolha o tipo de meio a ser usado para impressão.</p> <p>Escolha: *Papel Comum, Papel Fino, Papel Espesso, Papel a Laser, *Ligação,</p> <p>*: Disponível apenas na bandeja manual para uma impressão de um lado</p>

*Padrão de Fábrica

Guia de Layout

A guia de Layout contém definições para N-up e Tamanho do Papel de Saída.

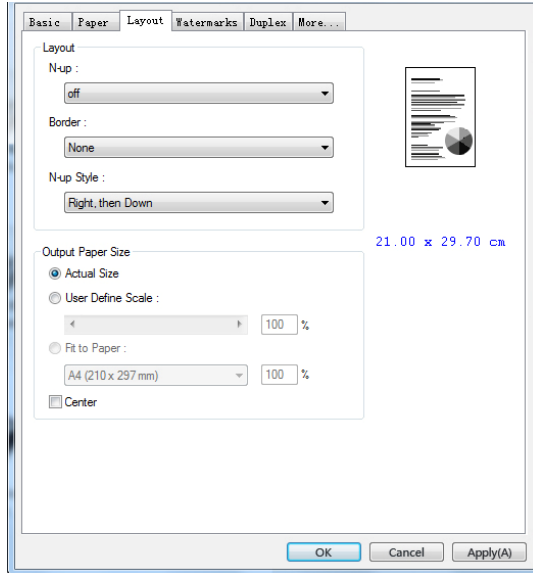

Layout

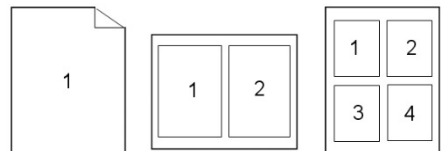
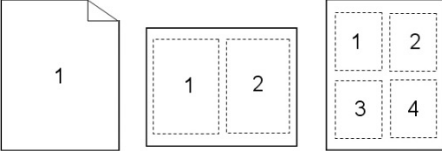
<p>N-up:</p>	<p>Escolha o número de páginas a serem impressas em uma folha de papel única.</p> <p>Escolha: *Off (Desl), 2up(2-in-1), 4-up(4-in-1), 9-up(9-in-1), 16-up(16-in-1)</p> 
<p>Margem:</p>	<p>Escolha se você deseja adicionar margens em torno de cada página ao imprimir mais de uma página em uma folha única de papel.</p> <p>Choice: *None, Border Line, Dashed Line (Escolha: Nenhuma, Linha de Borda, Linha Pontilhada)</p> 

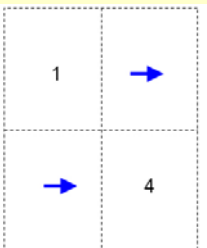
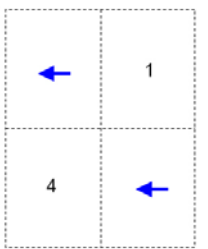
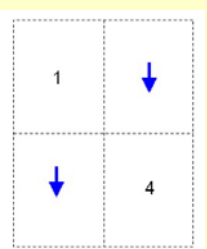
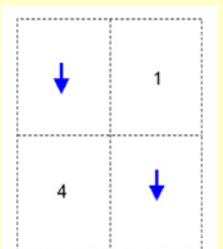
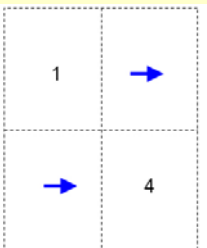
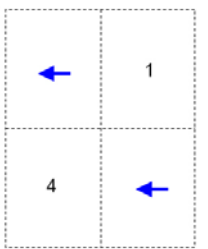
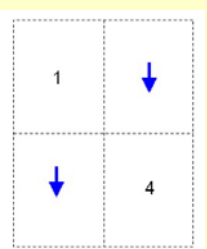
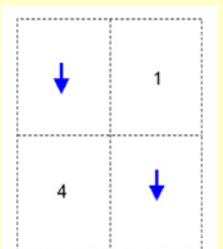
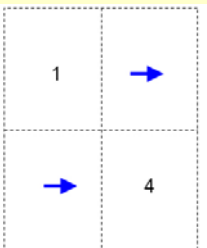
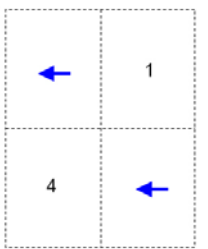
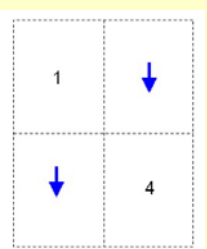
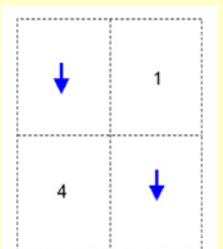
<p>Estilo N-up:</p>	<p>Escolha o estilo que você deseja ao imprimir um documento de multi-páginas em uma única folha.</p> <p>Escolha: *Direita, depois Para baixo/Para baixo, depois Direita/Esquerda, depois Para baixo/Para baixo, depois Esquerda</p> <table border="1" data-bbox="566 425 1284 1153"> <tr> <td data-bbox="566 425 917 772"> <p>Direita, depois Para baixo</p>  </td> <td data-bbox="917 425 1284 772"> <p>Para baixo, depois Esquerda</p>  </td> </tr> <tr> <td data-bbox="566 772 917 1153"> <p>Para baixo, depois Direita</p>  </td> <td data-bbox="917 772 1284 1153"> <p>Esquerda, depois Para baixo</p>  </td> </tr> </table>	<p>Direita, depois Para baixo</p> 	<p>Para baixo, depois Esquerda</p> 	<p>Para baixo, depois Direita</p> 	<p>Esquerda, depois Para baixo</p> 
<p>Direita, depois Para baixo</p> 	<p>Para baixo, depois Esquerda</p> 				
<p>Para baixo, depois Direita</p> 	<p>Esquerda, depois Para baixo</p> 				

*Padrão de Fábrica

Tamanho do Papel de Saída

<p>*Actual Size (Tamanho atual)</p>	<p>Imprima o tamanho real do seu documento.</p>
<p>Escala de Definição do Usuário</p>	<p>Você pode reduzir ou aumentar sua imagem impressa usando a Barra do Cursor. Taxa de dimensionamento: 25% ~ 400% *100%</p>
<p>Ajuste ao Papel</p>	<p>Saída da página completa do original selecionado incluindo as quatro margens.</p>
<p>Centro</p>	<p>Imprime sua imagem no centro do papel de saída.</p>

*Padrão de Fábrica

Guia da Marca de Água

A guia da Marca de Água permite que você adicione algum texto ou imagem (assim como CONFIDENCIAL, IMPORTANTE, ESBOÇO, etc.) para o seu documento.

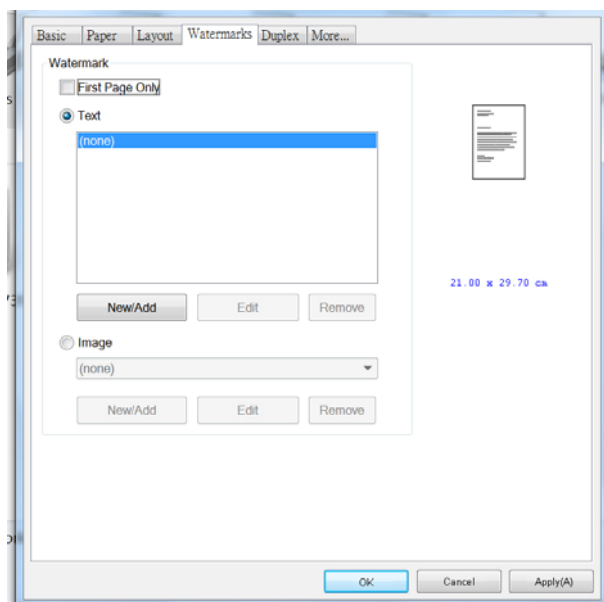

Primeira Página apenas	Marque para imprimir a marca de água só na primeira página. Apague a caixa de seleção que irá imprimir a marca de água em todas as páginas.
Texto	Escolha e clique em New/Add (novo/adicionar) para adicionar o novo texto da marca de água. Clique no botão Edit (editar) para mudar ou o botão Remove (remover) para excluir. 
Imagem	Escolha e clique em New/Add (novo/adicionar) para adicionar a imagem da marca de água. Clique no botão Edit (editar) para mudar ou o botão Remove (remover) para excluir. Você pode escolher a sua imagem no formato de arquivo, como BMP, TIFF ou JPG.

Adição de um novo texto da marca de água

Para adicionar um novo texto da marca de água,

1. Escolha **Text (Texto)** e depois clique no botão **Add/New** (**adicionar/novo**). A seguinte caixa de diálogo da Marca de Água é exibida.

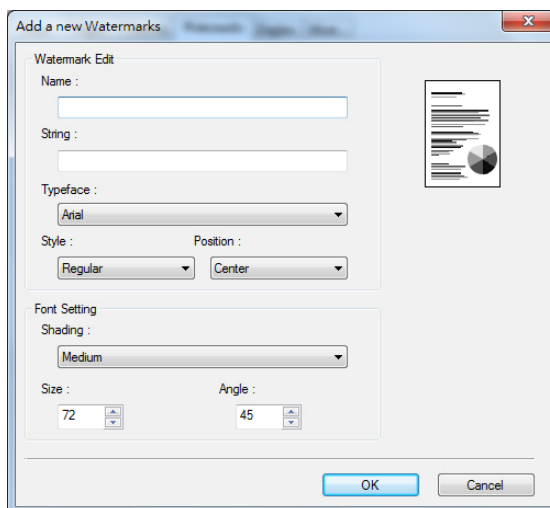

Nome	Nome de seu texto da marca de água. Este nome será mostrado na lista de textos da Marca de Água.
Linha	Insira seu texto da marca de água, assim como confidencial, importante, etc.
Tamanho e tipo de fonte	Escolha seu tipo de fonte para seu texto da Marca de Água.
Estilo	Escolha o estilo de seu texto da Marca de Água. Escolha: Regular, Negrito, Itálico, Itálico Negrito.
Posição	Escolha a posição de seu texto da Marca de Água. Escolha: Centro, Mosaico.
Ângulo	Especifique o ângulo do texto da Marca de Água de 0° a 360° *45°
Tamanho	Especifique o tamanho de seu texto da Marca de Água de 1 a 288. *72
Sombreamento	Especifique a densidade relativa para o texto da marca de água. Choice: Lightest, *Light, Medium, Dark, Darkest. (Escolha: Mais Claro, Claro, Médio, Escuro, Mais Escuro.)

*Padrão de Fábrica

2. Clique no botão **OK (OK)** para salvar as definições. Se o texto da nova marca de água é criado com sucesso, o nome da marca de água será mostrado na lista de Texto.

Edição de um texto atual da marca de água

Para editar um texto atual da marca de água

1. Escolha o nome da marca de água que você deseja editar da lista de Textos.
2. Clique no botão **Edit (editar)**. A caixa de diálogo Edição da Marca de Água é exibida.
3. Mude suas definições para o texto da marca de água selecionada e escolha **OK (OK)** para completar.

Remoção do texto atual da marca de água

Para remover um texto atual da marca de água,

1. Escolha o nome da marca de água que você deseja remover da lista de Textos.
2. Clique no botão **Remove (remover)**. O texto da marca de água será removido.

Adição de uma nova imagem da marca de água

Para adicionar uma nova imagem da marca de água,

1. Escolha **Imagem** e depois clique no botão **Add/New (adicionar/novo)**. A seguinte caixa de diálogo da Marca de Água é exibida.

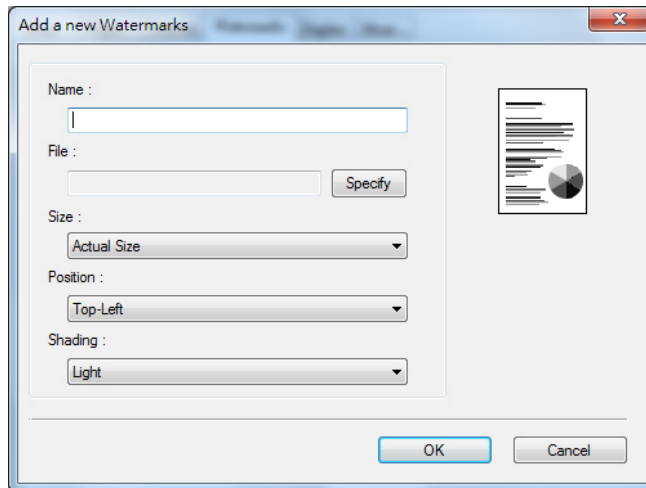

Nome	Nome de sua imagem da marca de água. Este nome será mostrado na lista de imagens da Marca de Água.
Arquivo	Clique no botão Browse (navegar) para localizar sua imagem da marca de água.
Tamanho	Especifique o tamanho de sua imagem da marca de água. Escolha: *Tamanho Atual, Ajuste na Página, Mosaico.
Posição	Mude a posição de sua imagem da marca de água. Escolha: *Superior-Esquerda, Superior-Central, Superior-Direita, Central, Central-Esquerda, Central-Direita, Inferior-Central, Inferior-Direita, Inferior-Esquerda.
Sombreamento	Especifique a densidade relativa para o texto da marca de água. Escolha: Mais Claro, *Claro, Médio, Escuro, Mais Escuro.

*Padrão de Fábrica

2. Clique no botão **OK(OK)** para salvar as definições. Se a imagem da nova marca de água é criada com sucesso, o nome da marca de água será mostrada na lista de Imagens.

Edição de uma imagem atual da marca de água

Para editar uma imagem atual da marca de água,

1. Escolha o nome da marca de água que você deseja para editar na lista de Imagens.
2. Clique no botão **Edit (editar)**. A caixa de diálogo Edição da Marca de Água é exibida.
3. Mude as suas definições para a imagem da marca de água selecionada e escolha **OK (OK)** para completar.

Remoção de uma Imagem atual da marca de água

Para remover a imagem atual da marca de água,







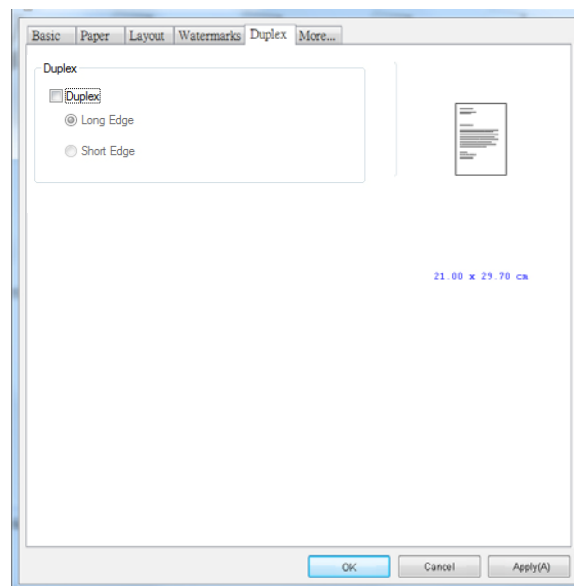



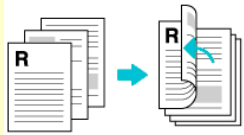

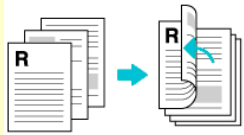
1. Escolha o nome da marca de água que você deseja remover da lista de Imagens.
2. Clique no botão **Remove (remover)**. A imagem da marca de água será removida.

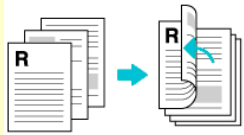
Guia Dupla

A guia Dupla permite que você imprima seu documento nos dois lados do papel.



Ao usar a impressão em frente e verso, você pode selecionar se deseja encadernar as cópias na borda longa ou na borda curta.

Borda Longa (Encadernação)	<p>A encadernação de borda longa (Retrato) imprimirá as páginas para que você as vire como faria em um livro.</p> <table border="1" data-bbox="678 1191 1417 1422"><tbody><tr><td data-bbox="678 1191 1040 1422"><p>Encadernação de borda longa (Retrato)</p></td><td data-bbox="1040 1191 1417 1422"><p>Encadernação de borda longa (Paisagem)</p></td></tr></tbody></table>	 <p>Encadernação de borda longa (Retrato)</p>	 <p>Encadernação de borda longa (Paisagem)</p>
 <p>Encadernação de borda longa (Retrato)</p>	 <p>Encadernação de borda longa (Paisagem)</p>		
Borda curta (encadernação)	<p>Encadernação de borda curta (retrato) imprime-os para que você os vire como faria em um calendário.</p> <table border="1" data-bbox="678 1556 1417 1780"><tbody><tr><td data-bbox="678 1556 1040 1780"><p>Encadernação de borda curta (Retrato)</p></td><td data-bbox="1040 1556 1417 1780"><p>Encadernação na margem curta (Paisagem)</p></td></tr></tbody></table>	 <p>Encadernação de borda curta (Retrato)</p>	 <p>Encadernação na margem curta (Paisagem)</p>
 <p>Encadernação de borda curta (Retrato)</p>	 <p>Encadernação na margem curta (Paisagem)</p>		

Obs.: O recurso duplo suporta apenas o tamanho de papel Legal, Legal 13, Ofício, A4, B5 (JIS), Definição do usuário (>B5), ou carta com peso de papel de 60 ~ 105 g/m².

A Guia Mais

Na guia **More (mais)**, uma opção de **Wait Timeout (Tempo Limite de Espera)** é fornecida para definir a quantidade de tempo que o PRINTER espera pelos dados chegarem do computador durante um trabalho. Se o fluxo de dados pausa por um tempo maior do que o número especificado de segundos, o trabalho é cancelado.

Valores do tempo limite permitidos: 60~1800 segundos, valores de tempo limite padrão: 300 segundos

Modo de Limpeza: Se uma imagem indesejada aparecer no espaço em branco, você pode marcar "Modo de Limpeza" para melhorar a qualidade de impressão.

Modo uniforme: Se aparecer um sombreamento desigual na área da imagem, você pode marcar "Modo uniforme" para melhorar a qualidade de impressão.

Padrões: Pressione para alterar todos os valores de configuração de volta ao padrão de fábrica.

Limpar página (Clean Page): Após pressionar o botão, a máquina imprimirá imediatamente uma tabela de limpeza para limpar o excesso de toner na impressora.

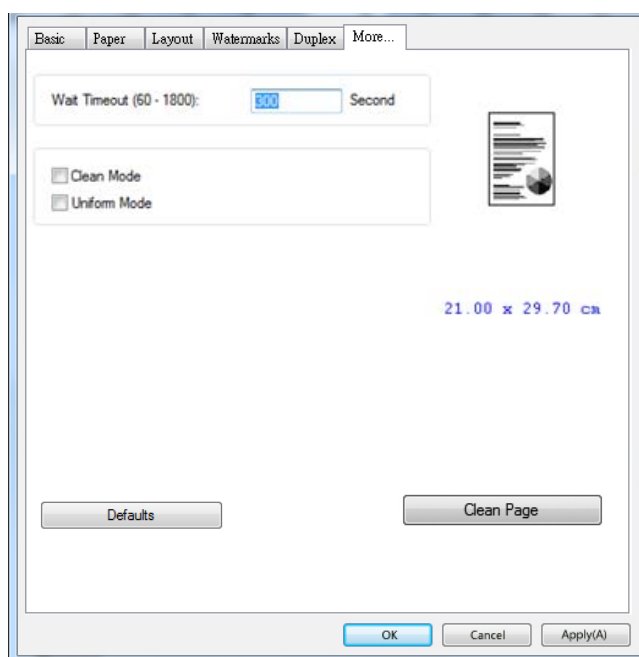

7. Impressão de Documentos de um Dispositivo Móvel

Para o modelo com módulo Wi-Fi, o produto pode ser convertido em um dispositivo wireless e seu dispositivo móvel pode imprimir e-mails e documentos simplesmente tocando em Imprimir no menu. (A disponibilidade da função Wi-Fi varia de acordo com o nome do modelo.)

Realização da Preparação

Para conectar o produto a uma LAN sem fio, prepare o seguinte:

- **Um ambiente no qual uma LAN sem fio está disponível**

Quando conectar o scanner à LAN sem fio, você pode precisar de informações para um ponto de acesso sem fio, assim como um SSID (nome de rede) e uma chave de segurança (senha). Para detalhes, contate seu Administrador de Rede ou consulte o manual para o ponto de acesso sem fio.

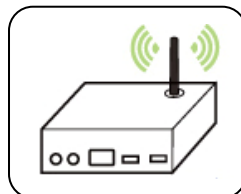

Atenção!

Não coloque obstáculos que bloqueiem as ondas de rádio (por ex. paredes ou placas de metal) ou dispositivos que causem interferência de ondas de rádio (por ex. telefones sem cabo) dentro de 100 mm do produto ou próximo ao seu ponto de acesso sem fio.

- **Serviço de Impressão Mopria**

O Serviço de Impressão Mopria (app) pode ser descarregado do Google Play Store para habilitar a funcionalidade de impressão em cada tablet ou telefone Android (Android versão 4.4 ou superior). Depois de instalado, simplesmente conecte o seu dispositivo à mesma rede da sua impressora e sua impressão móvel pode ser completada.

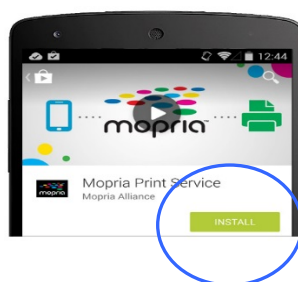

Conectando-se a uma rede sem fio

Consulte o Capítulo 5 para escolher Ferramentas>Rede>Configurações de Wi-Fi no painel de toque ou Propriedades>Rede>Configurações de Wi-Fi na página da web do produto para conectar o produto a uma rede sem fio.

Impressão de seu Arquivo de um Dispositivo Móvel Android

Certifique-se que o Serviço de Impressão Mopria (App de Impressão) foi instalado no seu dispositivo móvel Android. O **Mopria Print App (App de Impressão Mopria)** pode ser adquirido gratuitamente em uma loja de aplicativos, como Google Play.

1. Selecione a mesma rede sem fio daquela de sua impressora.

No seu dispositivo móvel, toque em **Settings>Wi-Fi (Definições>Wi-Fi)** e escolha o mesmo nome de rede (SSID) da sua impressora.

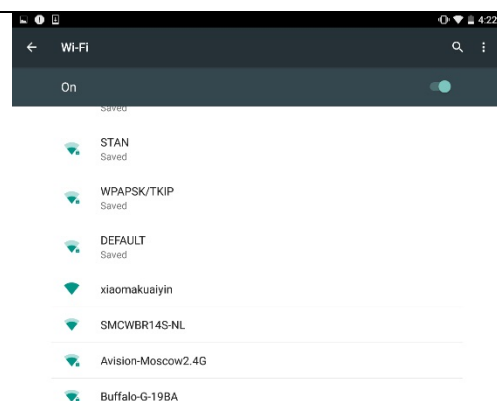

2. Ligue o Serviço de Impressão Mopria. O dispositivo irá buscar as impressoras disponíveis.

No seu dispositivo móvel, toque em **Settings>Printing>Mopria Print Service (Definições>Impressão>Serviço de Impressão Mopria)** para ligar o Serviço de Impressão Mopria. O Dispositivo irá buscar todas as impressoras disponíveis.

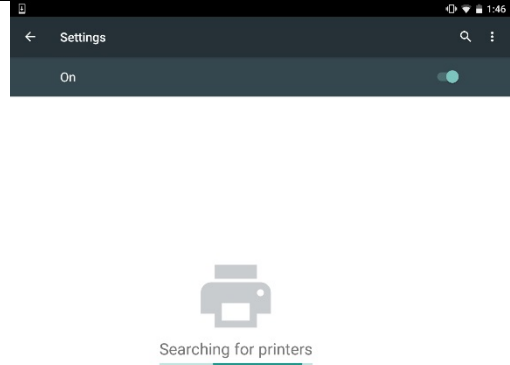
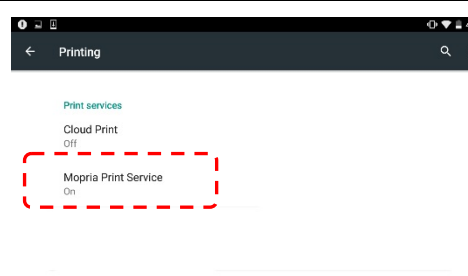
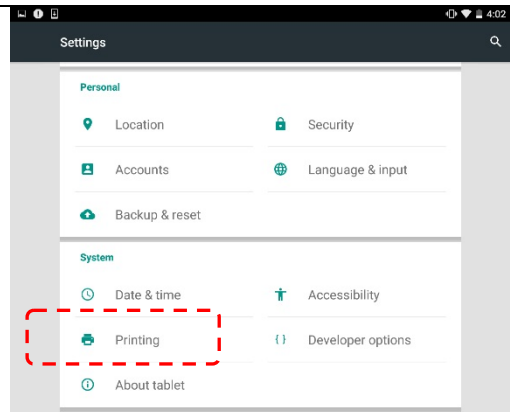

3. Selecione sua impressora.

Selecione **[xxx at xxx]** na lista da impressora. (xxx= Número do modelo)

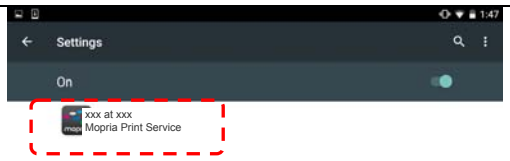

4. Abra o arquivo o qual você deseja imprimir.

Abra o arquivo que você deseja imprimir.

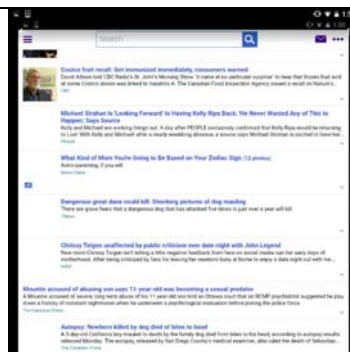

5. Escolha [Print] (imprimir) no menu e selecione sua impressora.

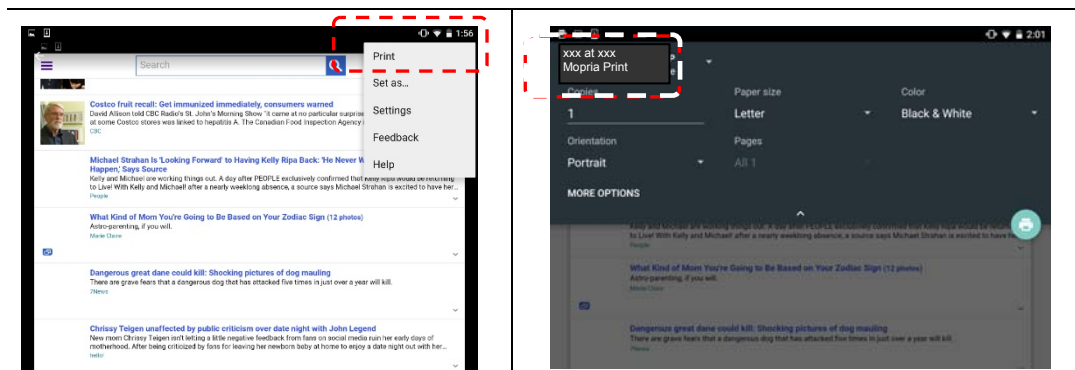

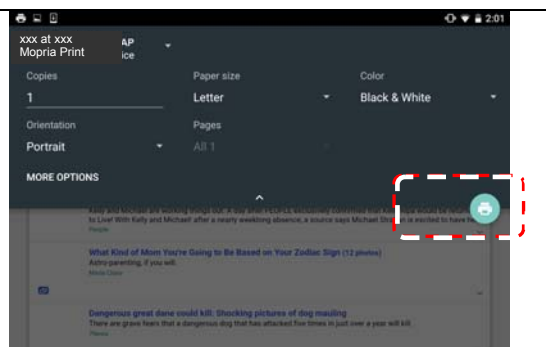

6. Escolha as definições de impressão e imprima.

- Se você não precisa mudar as opções de impressão, toque em **Print (Imprimir)** para enviar o trabalho de impressão.
- Se você precisa mudar as opções de impressão, continue com a próxima seção.



Como usar o AirPrint de um iPhone ou iPad

1. Ative seus dispositivos móveis, como iPhone ou iPad.
2. Toque em 「**Configurações**」 e abra o Wi-Fi. Selecione a rede mesmo com sua impressora.
3. Abra a imagem ou o documento que você deseja imprimir. Cole o ícone Compartilhar () e, em seguida, o ícone de impressão () .

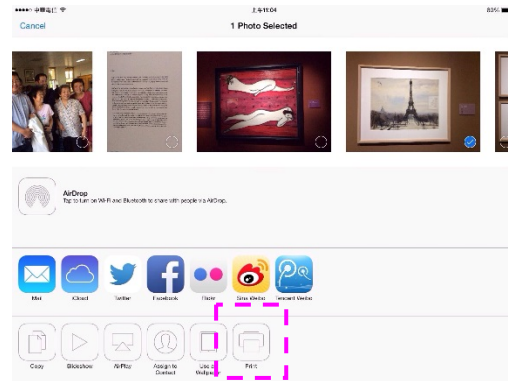
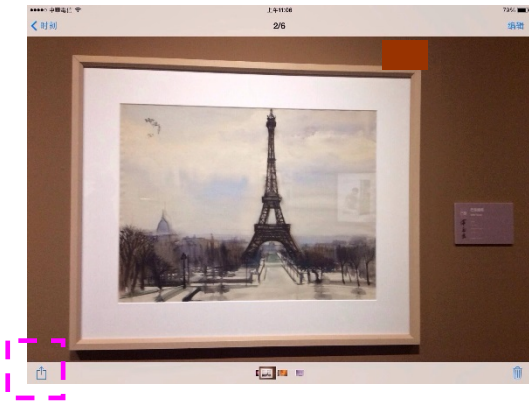

4. Toque em [**Select PRINTER**] (Selecionar impressora) e escolha a impressora desejada. (xxx= Número do modelo)

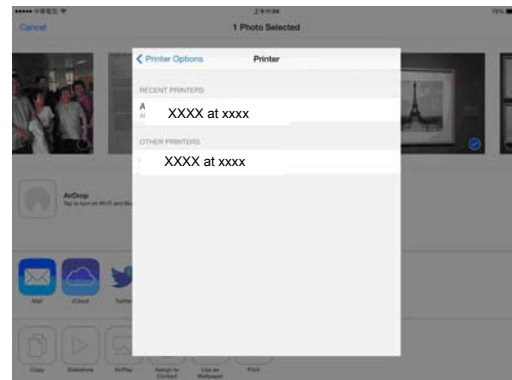
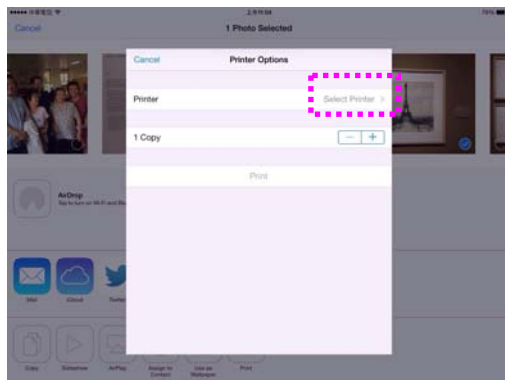

5. Toque em [**Print**] (Imprimir) para começar a imprimir.

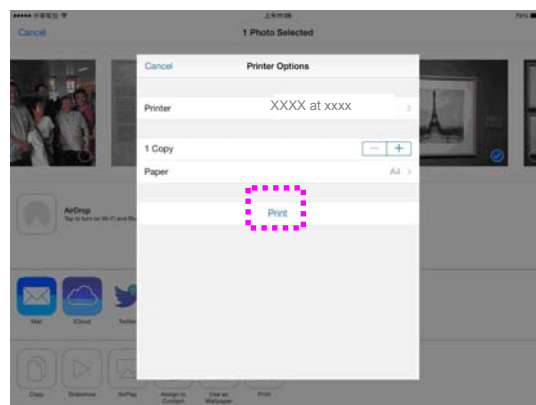

8. Uso do Produto como um Scanner

Depois da instalação, o driver do scanner e a conexão do cabo USB ao seu computador, o produto pode ser usado como um scanner fino. Você pode usar vários recursos de digitalização para modificar a sua imagem digitalizada.

Iniciar uma digitalização a partir de outro software de edição de imagens

Passos da Operação

1. Inicie sua aplicação de edição de imagem.
2. Role para baixo o menu **File (Arquivo)** e escolha **Select Source (selecionar fonte)**.

Se o comando **Select Source (selecionar fonte)** não está disponível no menu **File(Arquivo)**, veja a guia do usuário da aplicação para determinar como o link TWAIN é usado. É exibida uma caixa de diálogo com uma lista de fontes de digitalização.

3. Selecione o nome do modelo de seu produto.

Você precisa selecionar a fonte apenas uma vez, a menos se deseja escolher outro scanner.

4. Coloque o documento com a **FACE DOWN (FACE PARA BAIXO)** sobre o vidro da mesa.
5. Role para baixo o menu de Arquivos e escolha **Adquirir (Acquire)**.

É exibida uma caixa de diálogo contendo os recursos de digitalização.

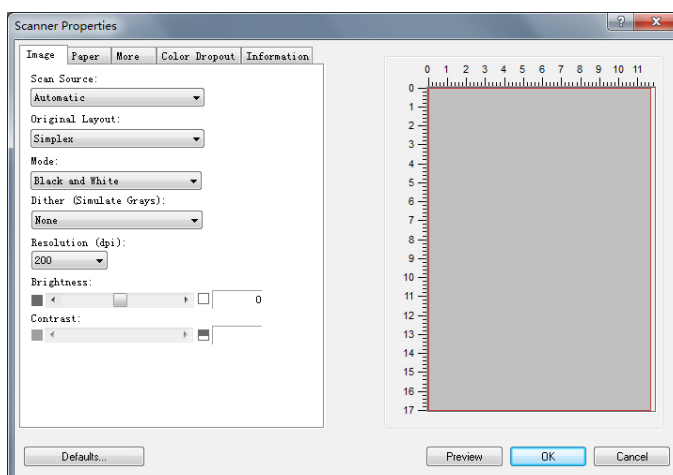

6. Selecione o método de digitalização que você deseja usar no menu suspenso do Método de Digitalização.
7. Selecione o modo que você deseja usar para suas digitalizações no menu suspenso do **Image Type (Tipo de Imagem)**.
8. Selecione uma resolução de digitalização no menu suspenso de **Resolution (Resolução)**.
9. Selecione a definição para os recursos de digitalização (por ex. Acentuar a Degradação, Minimizar a Degradação, etc.) que você deseja usar.
10. Clique em **Preview (visualizar)** ou **Scan (digitalizar)** para visualizar ou digitalizar seus documentos.

Usando a guia Imagem

Tipo de Imagem

- ➔ **P&B:** Selecione B&W se o seu original contém somente texto ou esboço a lápis ou à tinta.
- ➔ **Cinza:** Selecione Gray se o seu original contém realmente tonalidades de cinza.
- ➔ **Cor:** Selecione Color se deseja digitalizar uma imagem em cores como seu original colorido.

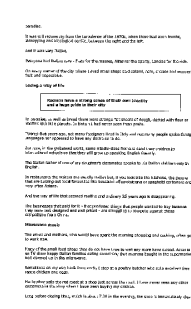

P&B



Cinza

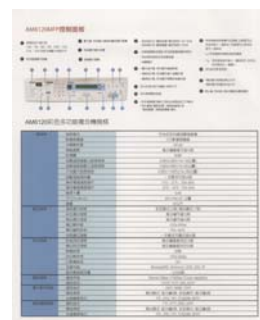

Cor

- ➔ **Binarização:**
Este é o processo de conversão de uma imagem em escala de cinza ou em cores em uma imagem de dois tons. Existem muitos métodos diferentes de realizar essa conversão. **Opções: Limiar dinâmico, Processamento fixo, Meio tom 1~5, Difusão de erro.**
- ➔ **Meio tom:**
Para além da visualização de imagens a preto e branco, a opção Halftone (Meio tom) permite-lhe ver a imagem com diferentes tons de cinza usando pontos de tamanhos diferentes. As imagens às quais esta opção foi aplicada ficam com um aspecto igual às que vemos nos jornais. **As opções disponíveis são: Meio tom 1, Meio tom 2, Meio tom 3, Meio tom 4, Meio tom 5.**
- ➔ **Difusão de erro:**
Esta opção é uma espécie de meio tom. A difusão de erro confere uma boa textura à imagem e torna o texto nas imagens mais legível do que se fosse usada a opção de meio tom.



Imagem à qual foi aplicada a função de difusão de erro



Imagem à qual foi aplicada a função de meio tom

Determinando uma resolução adequada

Um bom controle da resolução resulta em um bom detalhamento da imagem digitalizada. A resolução é medida por pontos por polegadas (dpi). Normalmente, quanto maior o número de dpi, maior a resolução e o tamanho do arquivo da imagem. Esteja ciente que maiores resoluções levam mais tempo para serem digitalizadas e precisam de mais espaço em disco. Para sua informação, uma imagem em cores de tamanho A4 digitalizada a 300 dpi em modo True Color consome aproximadamente 25 MB de espaço em disco. Uma resolução mais alta (normalmente acima de 600 dpi) só é recomendada quando é preciso digitalizar uma área pequena em modo True Color.

Escolha um valor de resolução da lista de seleção. O valor padrão é 200 dpi. As resoluções disponíveis são 75, 100, 150, 200, 300, 400, 500, 600, e 1200 (1200: Disponível para tamanho de papel fixo). **Nota:** A resolução é de até 300 dpi se uma impressora ou um leitor MICR estiver ligado no scanner.



75 dpi



150 dpi

Adjusting Brightness And Contrast

→ Brilho

Ajuste a imagem para clara ou escura. Quanto maior o valor, mais clara a imagem. Arraste a barra deslizante para a direita ou para a esquerda para aumentar ou reduzir o brilho. O intervalo é de -100 a +100.

→ Contraste

Ajuste o intervalo entre as sombras mais escuras e mais claras da imagem. Quanto maior o contraste, maior a diferença na escala de cinza. Arraste a barra deslizante para a direita ou para a esquerda para aumentar ou reduzir o contraste. O intervalo é de -100 a +100.

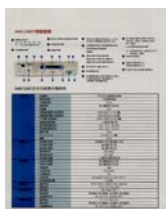

Brilho: -50

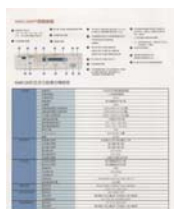

Brilho: 0 (Normal)



Brilho: +50



Contraste: -50

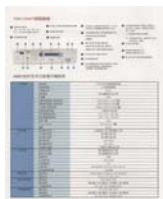

**Contraste: 0
(Normal)**

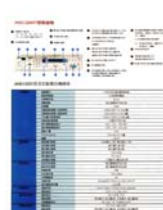

Contraste: +50

Fonte de Digitalização

Mesa: Selecione esta configuração se precisar digitalizar uma única página da mesa.

***Automático, ADF** — Use esta configuração se estiver usando o alimentador automático de documentos (ADF) para digitalizar documentos de uma vez.

Janela de visualização (Preview Window)

Clique no botão Visualizar para obter uma imagem digitalizada em baixa resolução. Você pode usar esta janela para selecionar sua área de digitalização.

Usando a guia Papel

Selecionando o tamanho da digitalização

- **Personalizado:** Escolha Personalizado na lista suspensa Recorte na guia Papel. Este recurso permite definir a área ou zona a ser verificada. Se você selecionar esta opção, poderá inserir os valores de deslocamento xey, largura e comprimento para redefinir sua área digitalizada. A janela Exibir mostrará o tamanho conforme você altera os valores.

Área de Digitalização

Opções:

None
US Letter- 8.5" x 11"
US Legal – 8.5" x 14"
ISO A4 – 21 x 29.7 cm
ISO A5 – 14.8 x 21 cm
ISO A6 – 10.5 x 14.8cm
ISO A7 – 7.4 x 10/5 cm
ISO B5 – 17.6 x 25 cm
ISO B6 – 12.5 x 17.6 cm
ISO B7 – 8.8 x 12.5 cm
JIS B5 – 18.2 x 25.7 cm
JIS B6 – 12.8 x 18.2 cm
JIS B7 – 9.1 x 12.8 cm
Scanner Maximum
Long Page (<118")

As seguintes opções só estão disponíveis quando **Fixo para Transporte** estiver selecionado.

- **Distância X** — a distância da extremidade esquerda do scanner até a margem esquerda da área de digitalização.
- **Distância Y**— a posição desde a extremidade superior do documento até a extremidade superior da área de digitalização.
- **Largura** — a largura da área de digitalização.
- **Comprimento** — o comprimento da área de digitalização.
- **Centro** – automaticamente calcula a distância x para centralizar a alimentação baseada no tamanho do documento selecionado.

Unidade: Defina seu sistema de medição. Polegadas, milímetros e pixels estão disponíveis.

Usando a guia Mais

Multi-Feed Detection permite que você detecte documentos superpostos que passam através do alimentador automático de documentos. A alimentação múltipla normalmente ocorre em documentos grampeados, adesivos em documentos ou documentos carregados com eletrostática. Nota : A disponibilidade da função depende do tipo de scanner.

Detecção de Comprimento Adicional: Detecção de Comprimento Adicional permite que você defina o comprimento do documento para o alimentador automático de documentos. Esse valor indica o comprimento adicional que ultrapassa sua área de digitalização. A janela de Exibição irá mostrar o tamanho do documento quando você mudar o valor. Um valor 0 indica sem detecção de comprimento adicional. O Additional Length Detection é melhor empregado quando digitalizar documentos do mesmo tamanho no alimentador automático de documentos.

Redução da Cor

Clique no botão e uma caixa de diálogo abaixo será exibida. Este diálogo permite que você remova um dos canais de cor R (Vermelho), G (Verde) ou B (Azul). Esta função é particularmente útil quando você precisa converter um texto usando o software OCR.

Observe que esta função suporta apenas imagens preta & brancas e cinzas. Entretanto, certifique-se de escolher qualquer tipo de imagem preta & branca ou cinza quando aplica esta função.

Usando a guia Informações

A guia Informações permite visualizar todas as informações sobre o scanner, incluindo número de série, contagem de blocos, contagem de rolos e versão do firmware. Estas são informações úteis quando você relata um problema ao pessoal de serviço.

9. Manutenção do Produto

Limpeza do Vidro

O produto é designado para ser quase isento de manutenção. Todavia, ele ainda precisa ser limpo ocasionalmente para garantir uma ótima qualidade de imagem e desempenho.

Para limpar o vidro,

1. Abra a tampa de documento, como mostrado abaixo.
2. Embeba um pano limpo macio com álcool isopropílico (95%).
3. Suavemente, limpe o vidro da mesa e a folha branca por baixo da tampa do documento para remover a poeira ou qualquer partícula de toner.
4. Feche a tampa do documento. Agora, a sua máquina está pronta para uso.

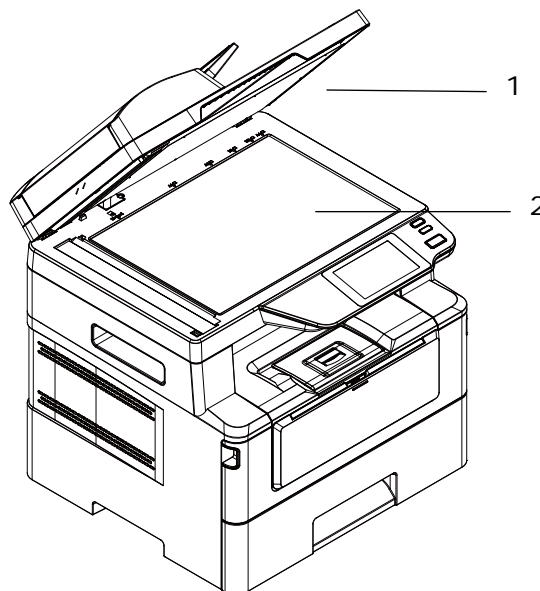

1. Tampa do documento
2. Vidro da mesa

Limpeza do ADF

De tempos em tempos, a unidade da almofada e rolos de alimentação podem ficar contaminados com tinta, partículas de toner ou poeira do papel. Neste caso, o produto pode não alimentar os documentos regularmente. Se isto ocorrer, por favor, siga os procedimentos de limpeza para retornar a sua máquina para seu estado original.

- 1.** Umedeça um pano sem fiapos limpo com álcool isopropílico (95%).
- 2.** Suavemente, abra a tampa frontal ADF. Limpe os rolos de alimentação de lado a lado.
Gire os rolos à frente com seu dedo e repita os procedimentos de limpeza acima até que os rolos estejam limpos. Tenha cuidado para não prender ou danificar as molas de captação.
- 3.** Limpe a parte de borracha da almofada de encaixe ADF.
- 4.** Feche a unidade ADF. Agora, a sua máquina está pronta para uso.

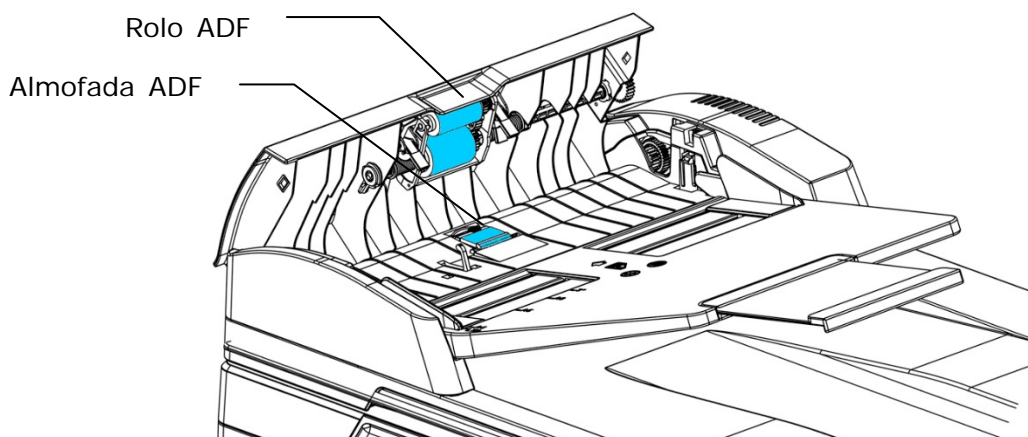

Limpeza da Almofada no Cassete

Se a Almofada no Cassete estiver manchada com pó de papel ou sujeira ou a cada 30 mil cópias, o papel pode não ser alimentado suavemente ou ocorrer um ruído durante a alimentação do papel. Siga o procedimento abaixo para limpar a Almofada no Cassete.

Você precisa preparar: cotonete

1. Remova todo o papel no cassete.
2. Umedeça um cotonete com álcool isopropílico (95%).
3. Limpe a parte de borracha da almofada.

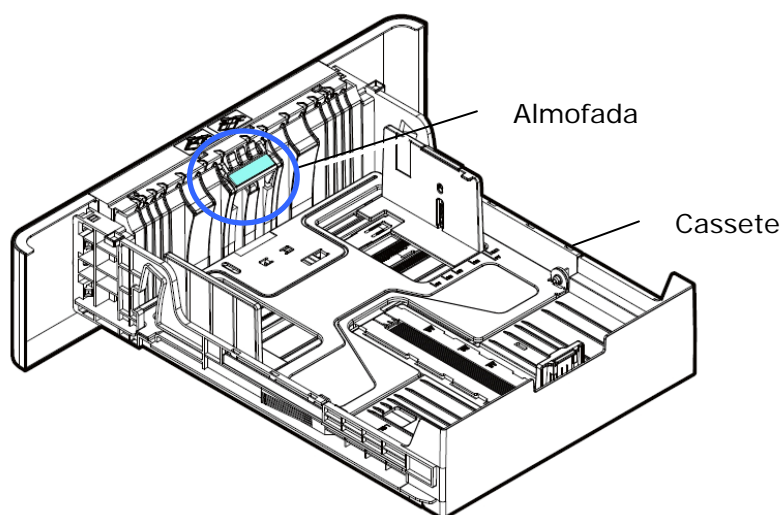

Importante:

Depois da limpeza da Almofada manchada, seque-a completamente.

Limpar a unidade do tambor

Se a unidade do tambor estiver suja com pó de papel ou sujeira, a impressão pode aparecer com imagem defeituosa de intervalo regular. Siga o procedimento abaixo para limpar a unidade do tambor.

1. Desligue a energia e remova o cabo de alimentação da tomada de energia.
2. Abra a tampa frontal, puxando as alças em ambos os lados, como mostrado.

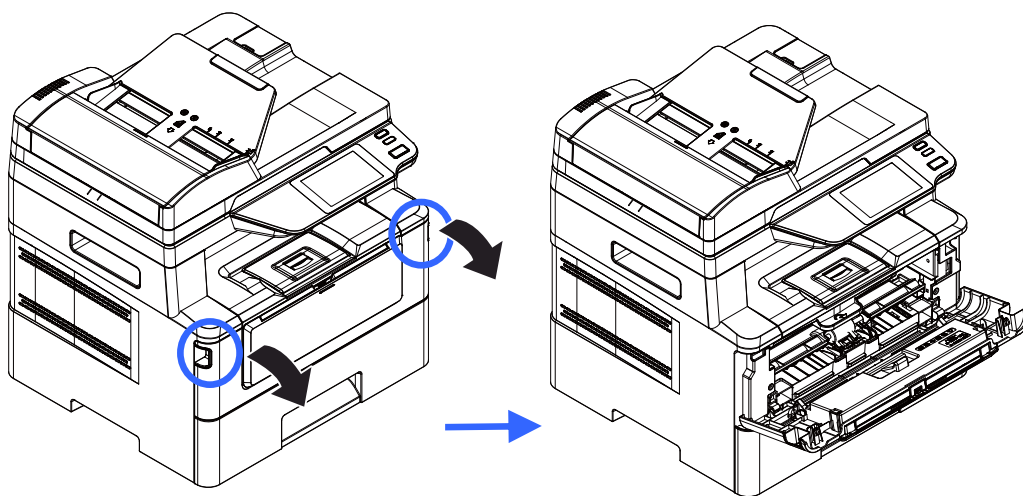

3. Levante a alça do cartucho de toner e suavemente remova o cartucho de toner.

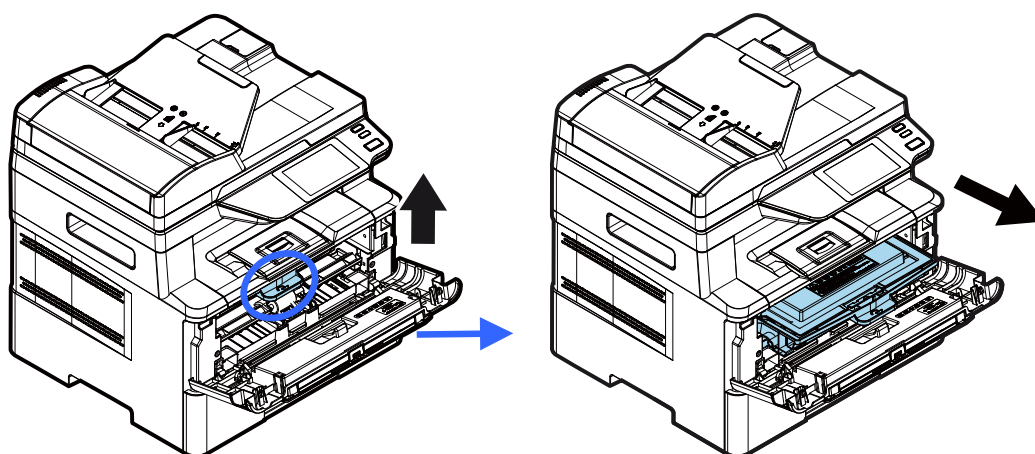

4. Remova o cartucho de toner da unidade do tambor, como mostrado.

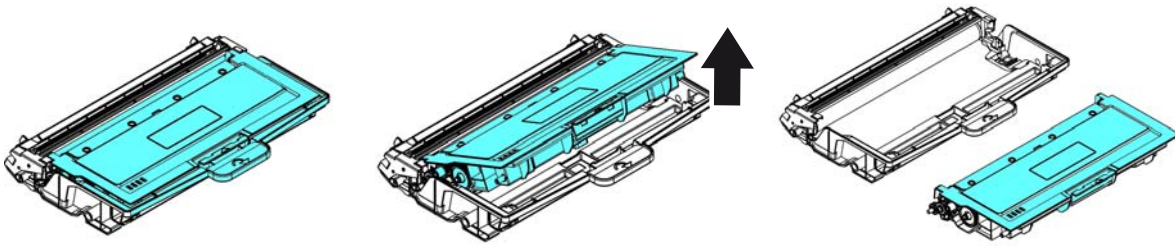

5. Limpe a unidade do tambor com um pano limpo e macio.

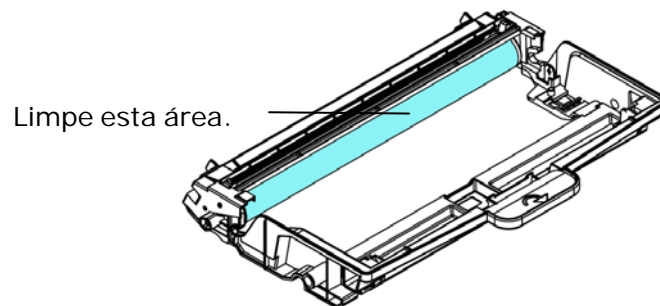

Limpendo o caminho do papel

1. Consulte a seção anterior para remover o cartucho de toner.
2. Verifique se há poeira no caminho do papel. Nesse caso, remova o pó.

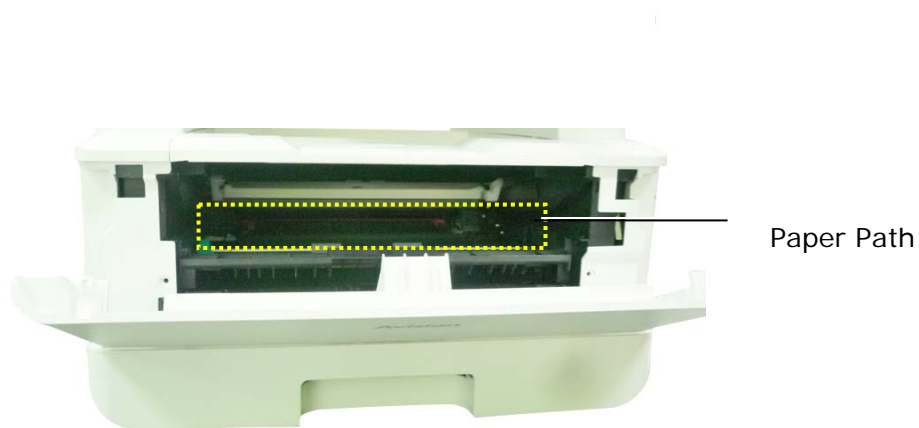

Limpendo os sensores de infravermelho

Se houver muita poeira de papel ou poeira acumulada nos sensores de infravermelho, isso poderá causar erros de julgamento do congestionamento de papel. Por exemplo, há um código de erro de atolamento de papel e, na verdade, nenhum papel atolado foi encontrado dentro da impressora. Nesse caso, limpe o sensor IR de acordo com as etapas a seguir. Se o problema persistir, os sensores provavelmente estão com defeito. Entre em contato com o pessoal de serviço para substituir o sensor.

1. Consulte a seção anterior para remover o cartucho de toner.
2. Umedeça um pano limpo e macio com álcool a 95%.
3. Limpe a área perto dos sensores, conforme indicado.

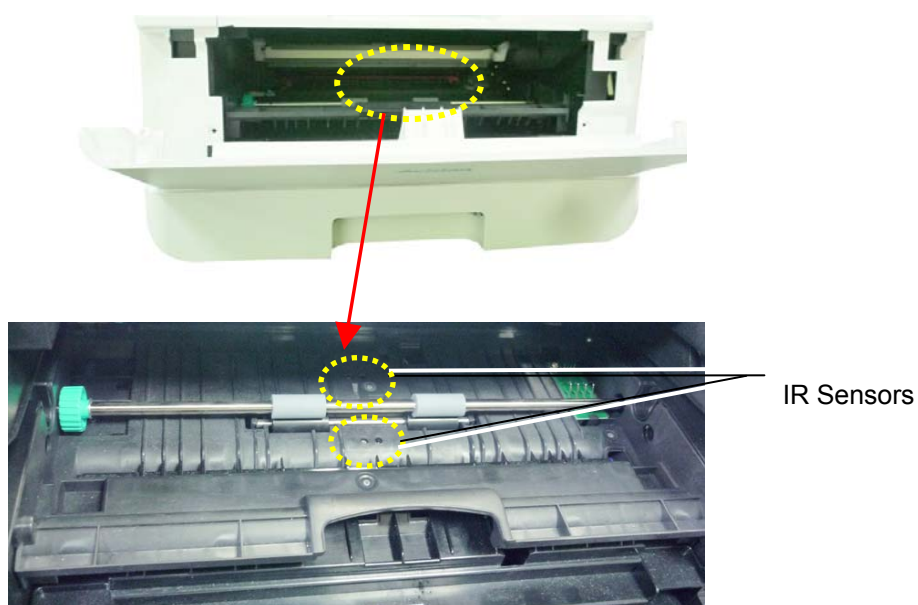

Limpendo os sensores de entrada de papel

Se houver muita poeira de papel ou poeira nos sensores de entrada de papel, isso poderá causar um erro de julgamento do congestionamento de papel. Por exemplo, há um código de erro de atolamento de papel e, na verdade, nenhum papel atolado foi encontrado dentro da impressora. Nesse caso, limpe o sensor de entrada de papel de acordo com as etapas a seguir. Se o problema persistir, os sensores provavelmente estão com defeito. Entre em contato com o pessoal de serviço para substituir o sensor.

1. Desligue a energia.
2. Remova a bandeja do papel.
3. Umedeça um pano limpo e macio com álcool a 95%.
4. Limpe a **parte traseira** da placa do sensor conforme indicado.

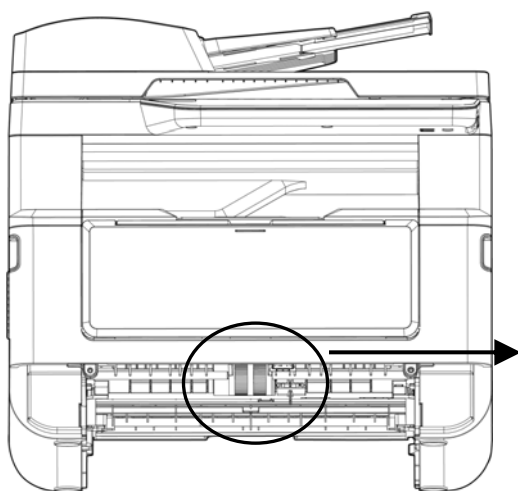

Limpe a **parte traseira** da placa do sensor

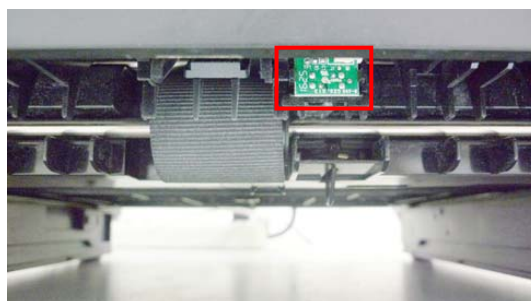

Importante!

Antes de limpar o sensor de entrada de papel, verifique se a energia foi desligada e evite tocar na placa do sensor, caso os componentes da placa de circuito possam ser danificados.

Limpeza da obstrução do papel do ADF

No caso de uma obstrução de papel no ADF, siga os procedimentos abaixo para remover o papel:

1. Suavemente, abra a tampa frontal ADF para à esquerda ❶.
2. Cuidadosamente, retire o papel da unidade ADF ❷.
3. Feche a tampa frontal ADF. Agora, o seu produto está pronto para uso.

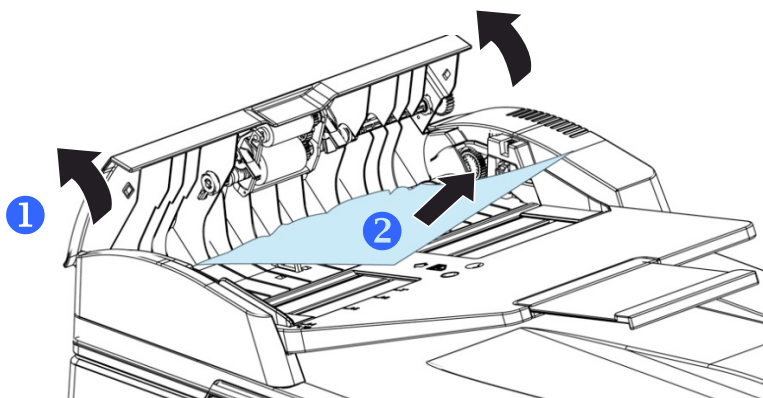

Substituição do Módulo da Almofada de Encaixe

Depois da digitalização de aproximadamente 20.000 folhas através do ADF, a almofada pode ficar desgastada e você pode ter problemas com a alimentação de documentos. Neste caso, é altamente recomendável substituir o módulo da almofada com uma nova. Para solicitar o módulo da almofada, por favor, consulte seu representante mais próximo e siga os procedimentos abaixo para substituí-lo.

Procedimento de desmontagem

1. Suavemente, abra a tampa frontal ADF.
2. Remova o módulo da almofada de encaixe ADF, pressionando a trava para cima.

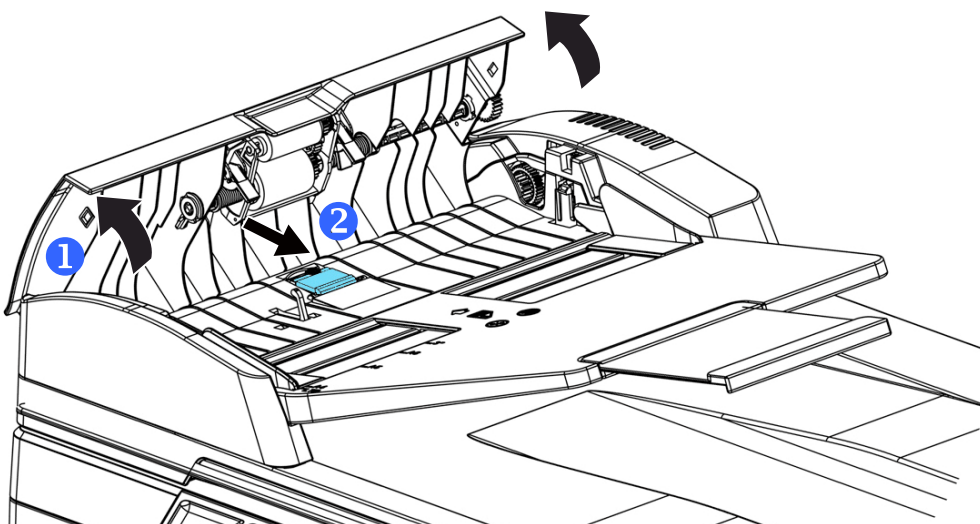

Procedimento de montagem

1. Suavemente, abra a tampa frontal ADF para à esquerda.
2. Remova o módulo da almofada ADF da caixa.
3. Coloque-o nos furos até que ele encaixe no lugar.

Substituição do Cartucho de Toner

O cartucho de toner que vem com o produto precisa ser substituído depois de imprimir aproximadamente 3.000 páginas. Quando o cartucho de toner estiver funcionando lentamente, você poderá ser avisado com um mensagem de [**Toner Low**] (**toner baixo**). Compre um novo cartucho de toner e deixe-o pronto, antes de receber a mensagem [**Replace Toner**] (**substituir o toner**).



Obs.:

A unidade do tambor e do cartucho de toner são duas partes separadas.

Siga estas etapas para substituir o cartucho de toner

Remoção do Cartucho de Toner

1. Desligue a energia e remova o cabo de alimentação da tomada de energia.
2. Abra a tampa frontal, puxando as alças em ambos os lados, como mostrado.

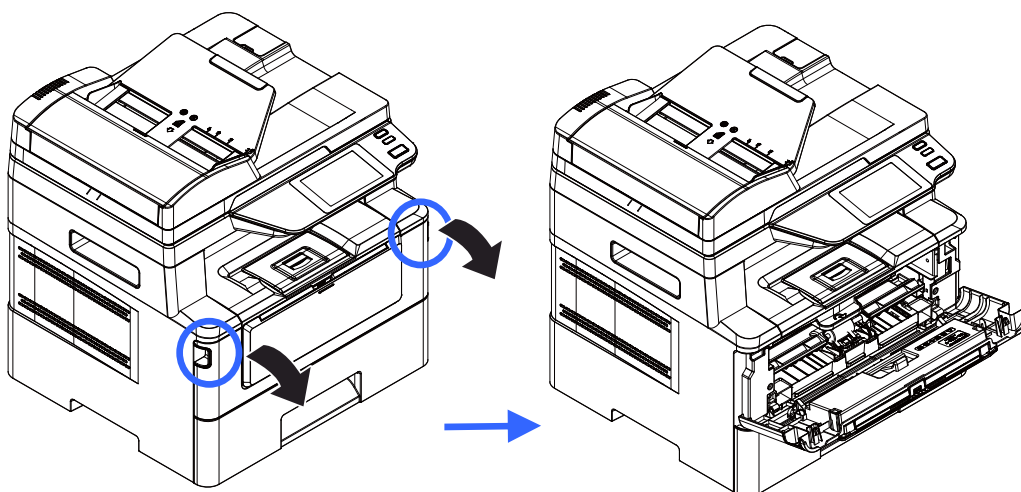

2. Levante a alça da unidade do tambor e unidade do cartucho de toner e, suavemente, remova a unidade.

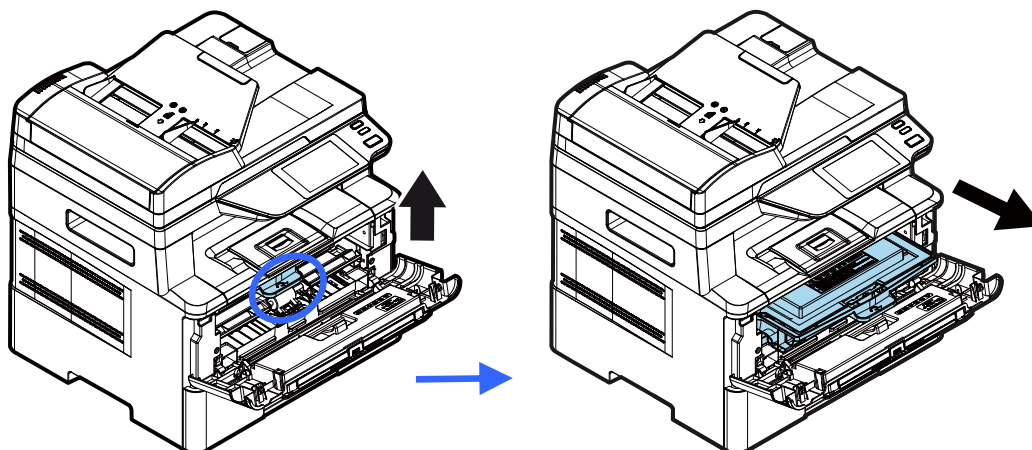

3. Remova o cartucho de toner da unidade do tambor, como mostrado.

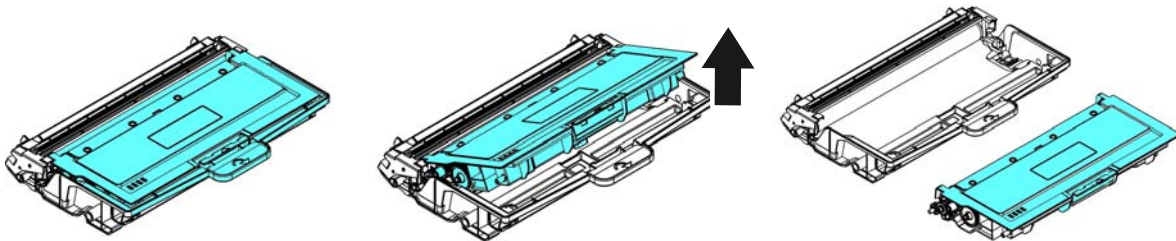

Instalação do Cartucho de Toner

1. Retire a embalagem do novo cartucho de toner. Remova a cobertura de proteção.

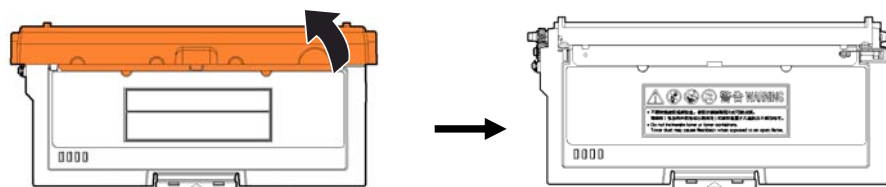

2. Incline o cartucho de toner para cima e para baixo e depois para à direita e à esquerda 10 vezes para distribuir o toner uniformemente dentro do cartucho de toner.

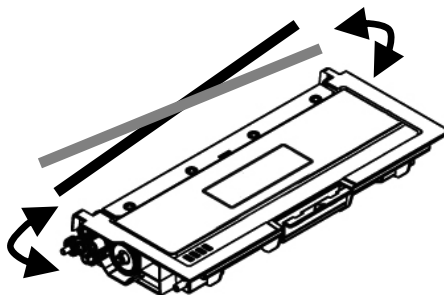

3. Retire o lacre de proteção do cartucho de toner até removê-lo completamente.

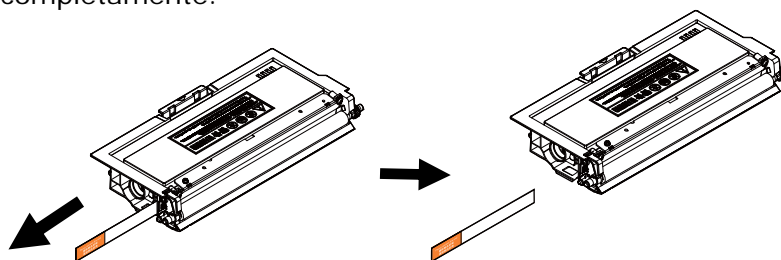

4. Instale o cartucho de toner na unidade de tambor.

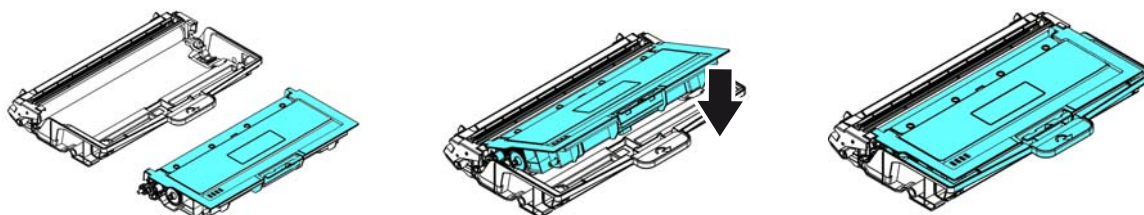

Alerta!

- Tenha cuidado para não inalar o toner.
- Se o toner atinge sua roupa ou outro tecido, limpe o toner com um pano seco. Lave os itens em água fria e seque no ar.
- Para evitar problemas de qualidade de impressão, NÃO toque nos rolos de toner.
- Para evitar que o cartucho de toner se danifique, não o exponha mais que alguns minutos.

5. Limpe o fio da coroa dentro da unidade do tambor, deslizando suavemente a guia da esquerda para a direita e da direita para a esquerda por diversas vezes. (Depois que o cartucho de toner tiver sido usado para um período de tempo, um certo volume de tone pode permanecer no fio da coroa.)

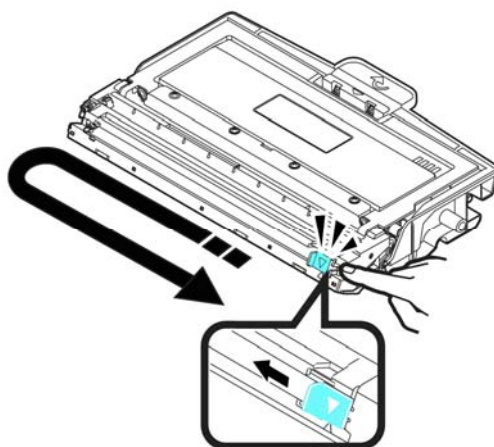

Obs.:

Certifique-se de retornar a guia para à posição Inicial (▲). A seta na guia deve ficar alinhada com a seta na unidade do tambor. Se isso não acontecer, as páginas impressas podem apresentar uma listra vertical.

6. Segure a alça da unidade do cartucho de toner e insira-o no seu local original. Pressione a alça para fixá-la firmemente no lugar.

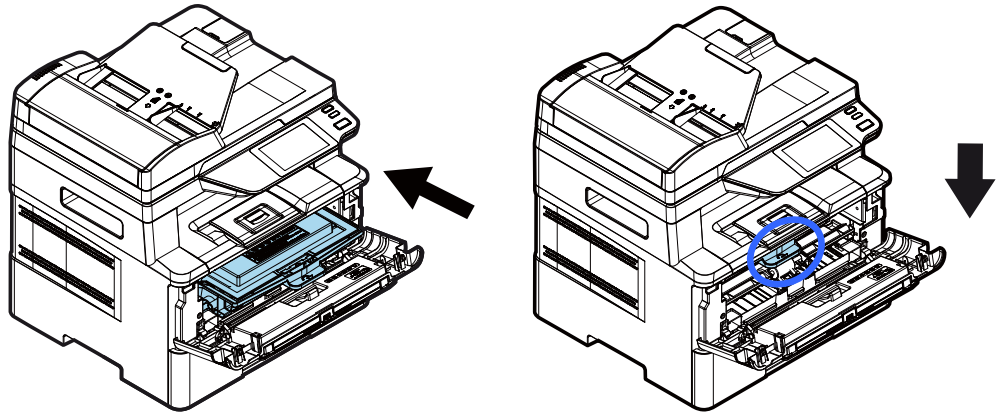

Obs.:

Não elimine o cartucho de toner. Coloque o cartucho de toner usado na bolsa plástica da embalagem e depois devolva-o ao seu fornecedor ou representante de serviços. Este último recicla ou lida com os cartuchos de toner coletados de acordo com os regulamentos relevantes.

6. Feche a tampa frontal.

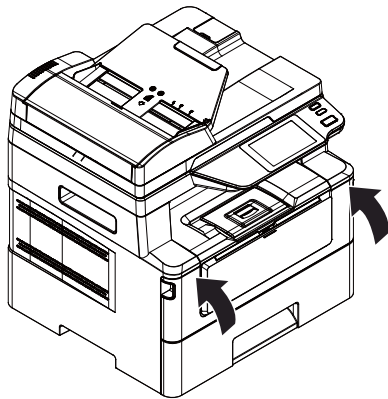

Substituição da Unidade do Tambor

A unidade do tambor que vem com produto precisa ser substituída depois da impressão de aproximadamente 12.000 páginas. Quando a unidade do tambor estiver funcionando com nível baixo, você será avisado com uma mensagem [**Drum Low**] (**tambor baixo**) Compre um novo tambor e e deixe-o pronto, antes de receber a mensagem [**Replace Drum (substituir o tambor)**].

Siga estas etapas para substituir o cartucho de toner

Remoção da Unidade do Tambor e a Unidade do Cartucho de Toner

1. Desligue a energia e remova o cabo de alimentação da tomada de energia.
2. Abra a tampa frontal, puxando as alças em ambos os lados, como mostrado.

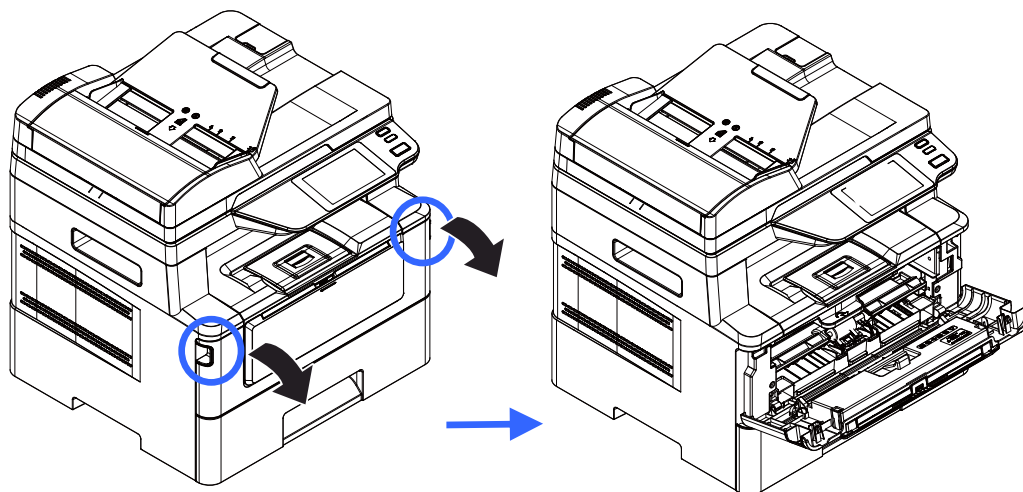

3. Levante a alça do cartucho de toner e suavemente remova o cartucho de toner.

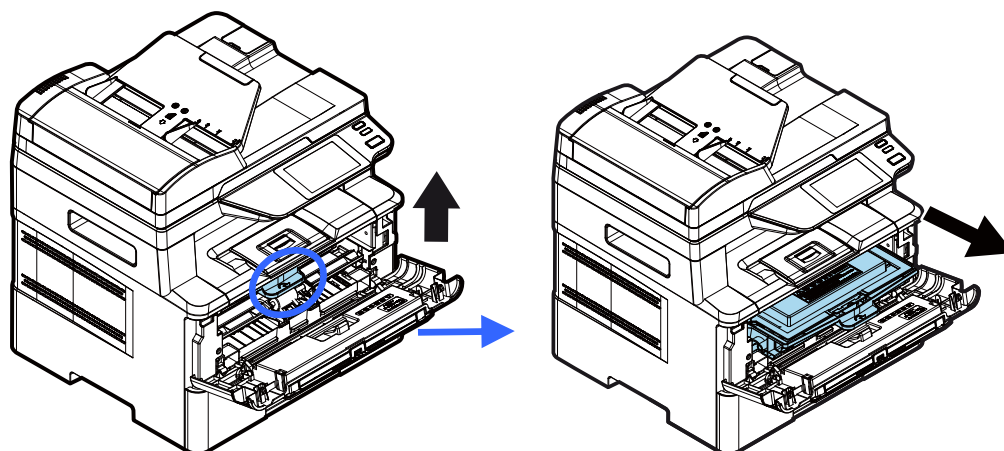

4. Remova o cartucho de toner da unidade do tambor, como mostrado.

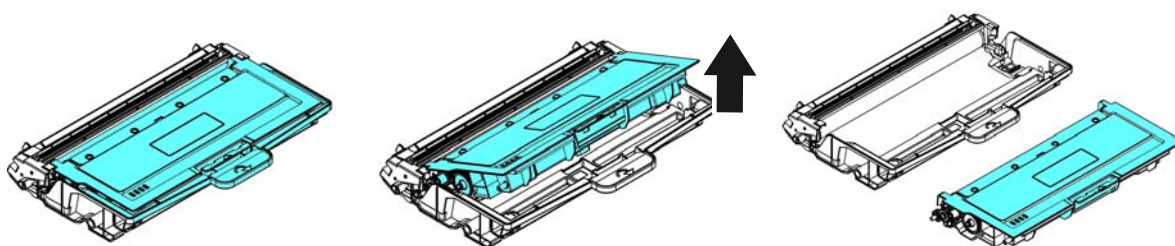

Instalação da Unidade do Tambor

1. Remova a película protetora e a etiqueta no centro da unidade de cilindro. Certifique-se de não tocar no tambor durante a desembalagem. Sua impressão digital pode afetar a qualidade de impressão.



2. Instale o cartucho de toner com a nova unidade de tambor.

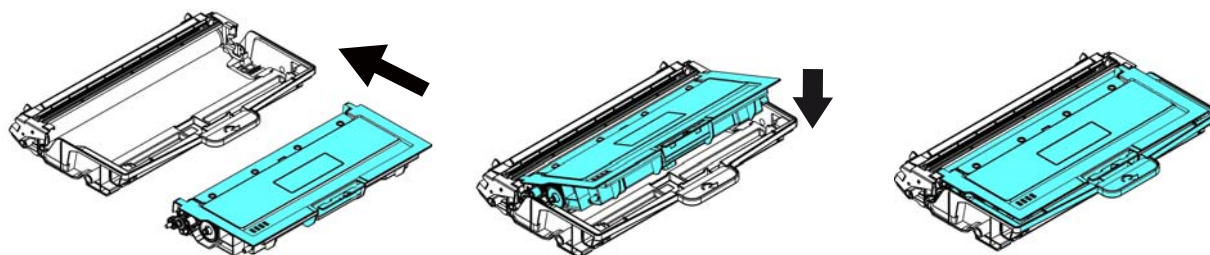

3. Segure a alça da cartucho de toner e insira-o no seu local original. Pressione a alça para fixá-la firmemente no lugar.

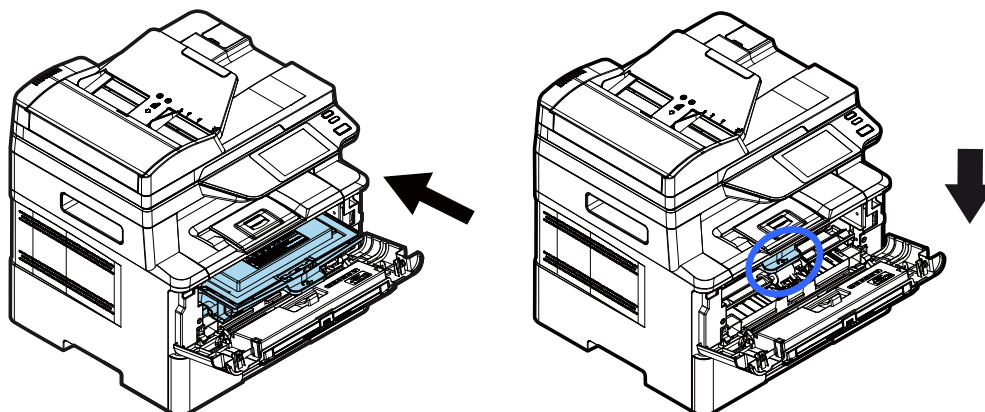

4. Feche a tampa frontal.

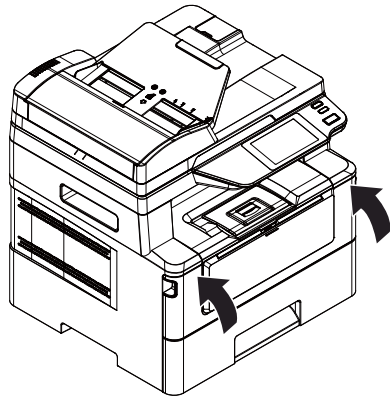

10. Resolução de Problemas

Monitoramento de sua Impressora usando o Monitor de Estado da Printer

O Monitor de Estado da Printer permite monitorar o estado de sua impressora, obter informações sobre as partes consumíveis e o alerta quando ocorrem erros na impressora.

O Printer Status Monitor (Monitor de Estado da Printer) está disponível quando a impressora estiver conectada diretamente a um computador host, através da porta USB ou uma porta de rede.

O Monitor de Estado da Printer é instalado quando você instalar o driver da impressora, como descrito na seção anterior.

Acesso do Printer Status Monitor

Faça um clique duplo no ícone **Printer Status Monitor** na bandeja do sistema. A seguinte janela de estado da impressora é exibida.



Printer Status Monitor icon

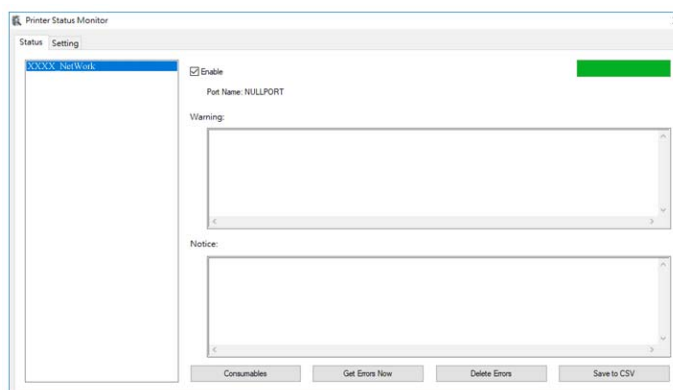

Printer Status Window (Janela de Estado da Impressora)

Obtenção de Detalhes do Estado da Impressora

Você pode monitorar o estado da impressora e obter informações sobre os produtos consumíveis, usando a caixa de diálogo do Monitor de Estado da Avision.

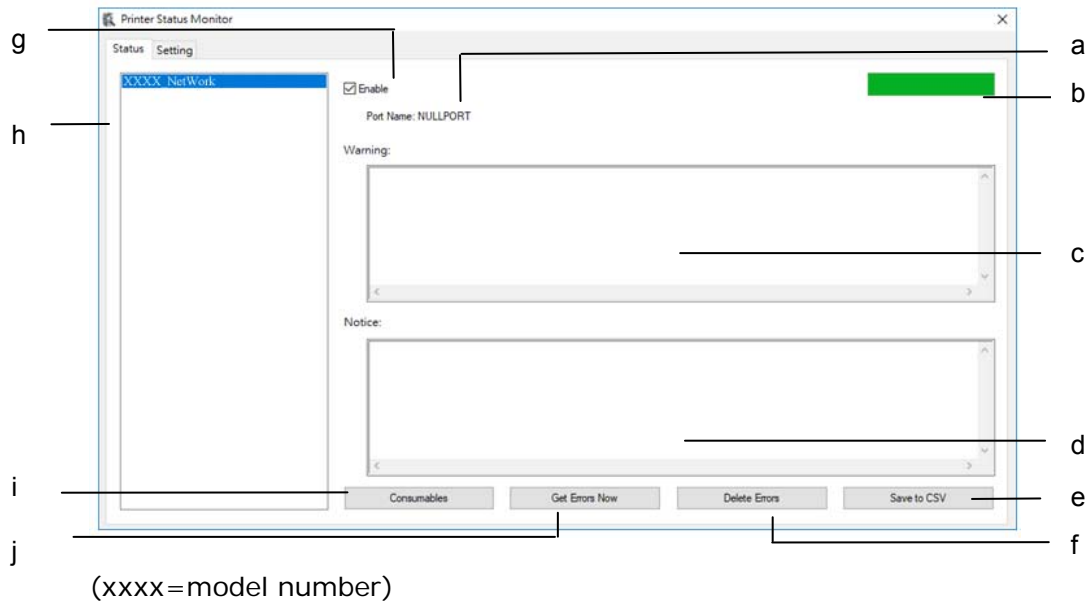

a Port Name	Nome da porta para a impressora especificada.
b Progress Bar	A barra de progresso para acessar os dados mais recentes da impressora especificada.
c Text Box	Exiba a mensagem de aviso.
d Text Box	Exiba a mensagem de aviso.
e Save Errors to CSV	Salva a mensagem de erro em um arquivo CSV file.
f Delete Errors	Exclui todas as mensagens de erro.
g Enable	Verifica a caixa para habilitar o acesso ao estado da impressora especificada.
h Printer	Modelos da impressora de exibição.
i Consumables	Clique para mostrar as informações da bandeja de papel e as partes consumíveis, assim como Drum, Fuser, Cartucho de toner.
j Get Errors Now	Atualizar o status da impressora

Definição das Preferências de Monitoramento

Para realizar as definições de monitoramento específicas, clique na aba Definição na janela do Monitor de Estado da Avision.

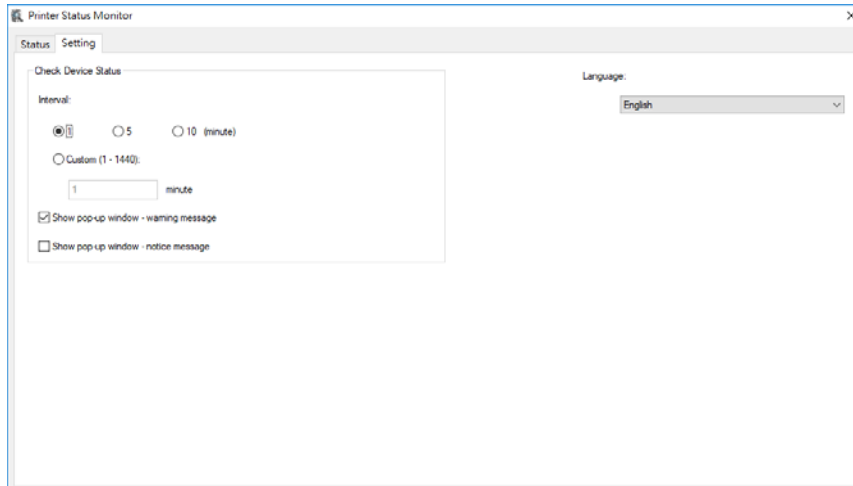

Language	Exibe o idioma da janela.
Status Alert	Defina o intervalo para renovar o estado do erro da impressora.
Update Time	Escolha: 1, 5, 10 (minutos), Personalizado (1 ~ 1440 minutos)
Show pop-up window – warning message	Marque esta caixa para mostrar a mensagem de aviso.
Show pop-up window – notice message	Marque esta caixa para mostrar a mensagem de aviso.

Apagar uma Mensagem de Erro ou um Alerta

Se ocorre um problema durante a operação, uma mensagem de erro ou um alerta será exibido no painel LCD. Além disso, o LED de Erro irá piscar ou acender sólido para indicar um estado de erro ou um alerta. Para resolver o problema, por favor, siga as instruções na tela ou a seguinte tabela para informações mais detalhadas. (Ou digitalize o código QR com o seu telemóvel para ver o vídeo.)

Mensagem de Alerta

Mensagem	Descrição ou Solução
Auto Temp. Adjust (200004)	Ajuste Automático de Temperatura. Por favor, espere. A temperatura dentro da impressora está muito alta. Para evitar danos ao toner, o trabalho de impressão é suspenso por alguns minutos. Depois que a temperatura retornar aos graus normais, a mensagem de aviso desaparecerá e o trabalho de impressão continuará.
Toner baixo (200032).	O toner restante está abaixo de 10%. A máquina ainda pode realizar uma função de impressão ou cópia mesmo com fraca qualidade.
EP (Drum) próximo do fim (200043).	O EP (Drum) restante está abaixo de 10%. Chame o pessoal de serviço para solicitar e substituir o EP.
Toner vazio (200031)	O toner acabou. Substitua com um cartucho de toner novo.
Sem EP (Drum) (200041)	Por favor, instale um EP (Drum) e reinicie o MFP.
EP (Drum) gasto (200042)	A vida do EP (Drum) se esgotou. Chame o pessoal de serviço para solicitar e substituir o módulo EP (Drum).

Mensagem de Erro

Códigos e Mensagem de Erro	Possíveis causas ou soluções
Erro do sistema	
Código de serviço: 100111	Reinicie o MFP. Se este erro persistir, chame o pessoal de serviço para ajuda.
Erro do módulo de digitalização (000113) Reinicie o MFP ou chame o serviço.	Ocorreu um erro inesperado nas partes do scanner. Reinicie o MFP ou chame o serviço para substituir as partes do scanner com falha.
A tampa do ADF é aberta. Feche a tampa do ADF (002014)	Feche a tampa do ADF.
Erro do módulo da impressora. Por favor, reinicie o MFP ou chame o serviço (205000, 205001).	Ocorreu um erro inesperado nas partes da impressora. Reinicie o MFP ou chame o pessoal do serviço para substituir as partes da impressora com falha.
Por favor, limpe o fio de corona e reinicie o MFP ou ligue para o serviço (205101).	Por favor, limpe o fio de corona e reinicie o MFP ou ligue para o serviço. Reinicie o MFP ou chame o pessoal do serviço para substituir as partes da impressora com falha.
Erro do módulo de fax (300000). Reinicie o MFP ou chame o serviço	A placa de fax não foi instalada ou está danificada. Reinicie o MFP ou chame o serviço para substituir a placa de fax.
Erro do motor (000001). Pressione o botão # para apagar ou chame o serviço.	Quando o MFP é reinicializado, a inicialização do motor do scanner e impressora falhou. Reinicie o MFP.
Erro da lâmpada do scanner (002007). Por favor, feche a tampa da mesa e pressione o botão # para apagar ou chame o serviço.	A lâmpada CIS está danificada ou não está acesa. Chame o pessoal de serviço para substituir a unidade CIS.
O ventilador falhou (200090).	Chame o pessoal de serviço para substituir o ventilador.
A tampa frontal abre (200051).	Por favor, feche a tampa frontal.
A tampa posterior abre (200054).	Por favor, feche a tampa posterior.
Continua o erro de alimentação (200000).	Por favor, abra a tampa frontal para desobstruir o papel e carregar papel na bandeja adequada.

Erro do fusor (201600, 201604~5, 201613, 201615~201618, 201621~201623)	Por favor, reinicie o MFP. Se o erro persistir, chame o pessoal de serviço para ajuda.
Por favor, carregue o papel na bandeja manual (200080).	Sem papel na bandeja manual.
Por favor, verifique a bandeja 1 (200003).	Erro de captação. Sem papel, obstrução do papel ou captação com falha na bandeja 1.
Por favor, carregue o papel na bandeja1 (200081)	Bandeja 1 sem papel.
Conflito IP (500000). Por favor, verifique as definições de rede.	Verifique suas definições de rede.
DHCP sem resposta (500002). Por favor, verifique as definições de rede.	Verifique as definições de rede.
Disco flash USB não encontrado.	Insira a unidade flash USB na porta flash USB.
Conexão de disco flash USB com falha. Aborto do trabalho.	Verifique a conexão da unidade flash USB.
MFP não pronto. Tente novamente mais tarde.	MFP está ocupado com o trabalho atual. Aguarde até que o trabalho atual esteja completo.
Buffer cheio, trabalho abortado.	Memória não é suficiente para processar as imagens digitalizadas.
Buffer cheio Imprima imagens digitalizadas: 1 Cancele o trabalho: 2	Memória não é suficiente para processar as imagens digitalizadas. Pressione [1] para imprimir as primeiras poucas imagens que não excederam o limite da memória ou pressione [2] para cancelar o trabalho.
A reinicialização das definições padrão falhou. Por favor, tente novamente mais tarde.	Reinicialização das definições padrão.
A calibragem do scanner falhou. Por favor, tente novamente mais tarde.	Por favor, tente novamente pressionando o botão Menu e depois escolhendo Sistema>Gestão>Calibragem.

A reinicialização da contagem falhou. Por favor, tente novamente mais tarde.	Por favor, tente novamente pressionando o botão Menu e depois escolhendo Sistema>Gestão>Reinicializar contagem.
A definição falhou. Por favor, tente novamente mais tarde.	A definição das opções do Menu falhou. Verifique sua definição.
A página completa não suporta N em 1	O recurso de página completa não suporta N em 1 (2 em 1 ou 4 em 1).
O zoom personalizado não suporta N em 1	O recurso de Zoom Personalizado não suporta N em 1 (2 em 1 ou 4 em 1).
Obstrução de Papel	
Obstrução de papel ADF (002013). 1. Abra a tampa ADF e desobstrua o papel. 2. Feche a tampa ADF.	
Falha na alimentação do papel. (20302) Abra a bandeja 1 e retire o papel atolado.	
Falha na alimentação do papel. (20301) Verifique a bandeja manual.	
Obstrução do papel (200324). Por favor, abra a tampa frontal e a bandeja 1 para desobstruir o papel preso.	
Obstrução do papel (200325). Por favor, abra a tampa frontal e puxe drum unit para fora para desobstruir o papel preso.	
Obstrução do papel (200326). Por favor, abra a tampa frontal e puxe drum unit para fora para desobstruir o papel preso.	
Obstrução do papel (200327). Por favor, abra a tampa frontal e puxe drum unit para fora para desobstruir o papel preso.	
Obstrução do papel (200328). Por favor, abra a tampa frontal e puxe drum unit para fora para desobstruir o papel preso.	
Obstrução do papel (200329). Por favor, abra a tampa frontal e puxe drum unit para fora para desobstruir o papel preso.	
Obstrução do papel (200330). Por favor, abra a tampa frontal e a tampa posterior para desobstruir o papel preso.	
Obstrução do papel (200331). Por favor, abra a tampa frontal e a tampa posterior para desobstruir o papel preso.	
Obstrução do papel (200332). Por favor, abra a tampa frontal e a tampa posterior para desobstruir o papel preso.	

Obstrução do papel (200333). Por favor, abra a tampa frontal e a tampa posterior para desobstruir o papel preso.

Obstrução do papel (200334). Por favor, verifique a bandeja dupla e abra a tampa frontal e a tampa posterior para desobstruir o papel preso.

Obstrução do papel (200335). Por favor, verifique a bandeja dupla e abra a tampa frontal e a tampa posterior para desobstruir o papel preso.

Locais do Papel Obstruído

Tampa Frontal: Abra a tampa frontal puxando as alças da tampa frontal em ambos os lados, como ilustrado.

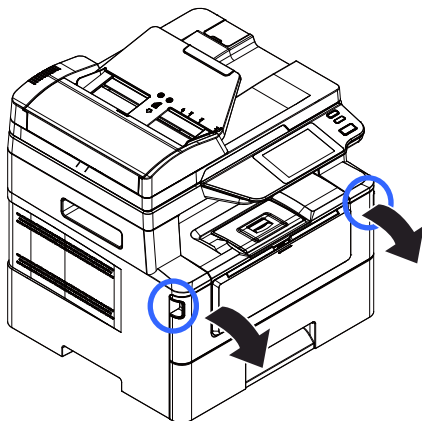

Tampa Posterior: Abra a tampa posterior puxando a alça da tampa posterior, como mostrado.

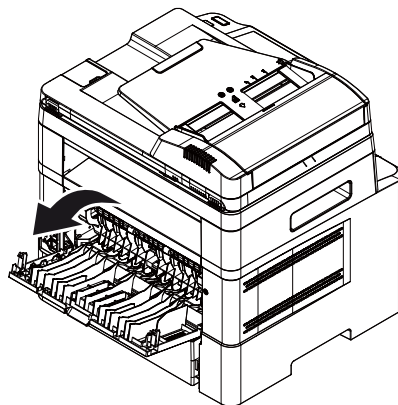

Bandeja dupla: Puxe a bandeja dupla para baixo da tampa posterior da unidade principal.

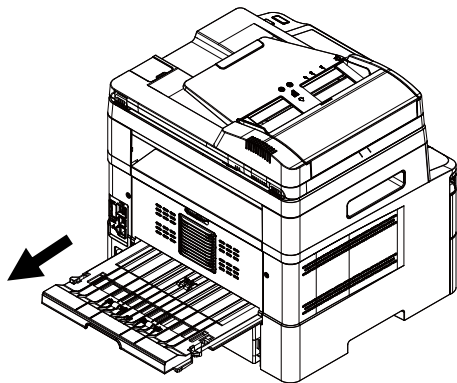

Bandeja manual: Abra a bandeja manual segurando a alça e puxando-a para baixo.

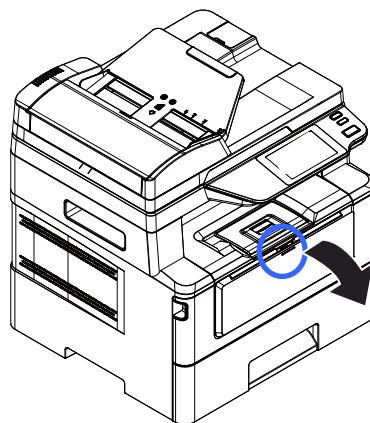

Fusor:

A área em torno do fusor é quente. Para evitar queimaduras, tenha cuidado para não tocar no fusor até que ele esfrie e siga essas etapas para remover o papel obstruído:

1. Abra a **Tampa Frontal** e a **Tampa Traseira**

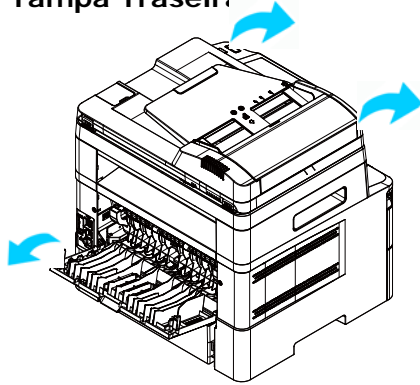

1. Puxe para baixo o **Caminho do Fusor** conforme indicado.

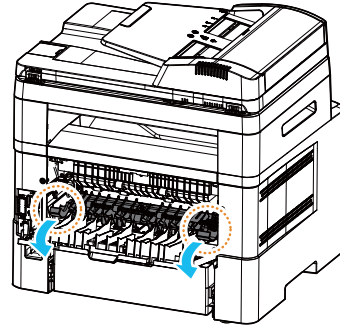

2. Puxe para baixo o **Braço de Liberação** em ambos os lados.

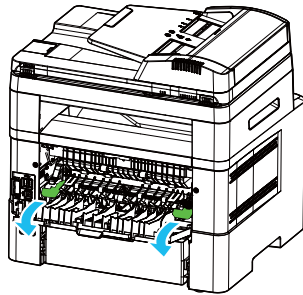

4. Devagar, retire o papel obstruído.

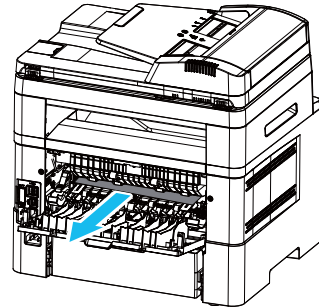

5. Se houver dificuldade para tirar o papel obstruído, remova o cartucho de impressora primeiro.

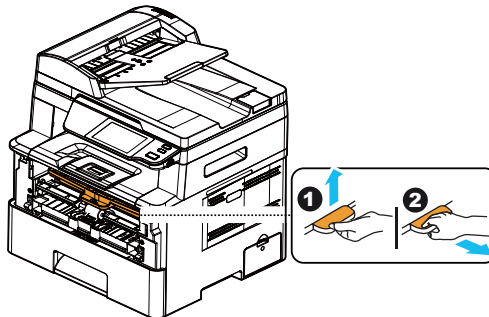

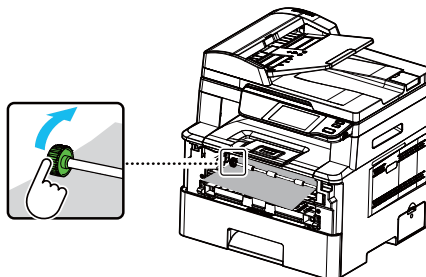

6. Gire a **Roda de Liberação** para lentamente retirar o papel obstruído.





Erros de envio para FTP/SMB	
Nome ou senha para login inválido.	Por favor, verifique seu nome ou senha para login na página da web do produto.
Conexão falhou. Não foi possível se conectar com o servidor.	A conexão falhou durante a digitalização para FTP/SMB. Verifique o ambiente de rede ou tente novamente mais tarde.
JPG não suporta Preto&Branco	O formato de arquivo JPG não suporta o modo de imagem preto e branco.
Erro de e-mail	
Limite permitido excedido.	Número permitido excedido de destinatários de e-mail (5).
Nenhum destinatário adicionado. Por favor, adicione os destinatários antes de pressionar iniciar.	Insira seu destinatário.
Não do endereço adicionado.	Por favor, adicione o endereço no campo [De] , antes de pressionar iniciar.
O nome do arquivo já existe. Aborto do trabalho.	Nome do arquivo para a imagem digitalizada já existe. Mude o nome de seu arquivo.
JPG não suporta Preto&Branco	O formato de arquivo JPG não suporta o modo de imagem preto e branco.
Não foram encontradas entradas. Por favor, modifique sua entrada na busca.	
Erro desconhecido.	Reinicie o MFP. Se este erro persistir, chame o pessoal de serviço para ajuda.

Códigos e Mensagens de erro		Possíveis causas ou soluções
Erro do sistema		
Erro (Número).	Reinicie o MFP. Se este erro persistir, chame o pessoal de serviço para ajuda.	
300100	Impressora API_NVRAM_RW_TEST_FAIL	
300101	Impressora API_NVRAM_WRITE_FAIL	
300102	Impressora API_NVRAM_READ_FAIL	
300200	Erro Flash Impressora	
300201	Impressora FLASH_BLOCK_ERASE_FAILED	
300202	Impressora FLASH_CHIP_ERASE_FAILED	
300203	Impressora FLASH_PROGRAM_FAILED	
201631	Erro tempo de execução impressora.	
201632	Erro tempo de execução impressora.	
201650	Erro tempo de execução impressora.	
201651	Erro firmware.	
201701	Impressora MB NVRAM: erro de leitura	
201702	Impressora MB NVRAM: erro de gravação	
201703	Impressora MB NVRAM: erro de leitura durante comparação	
201704	Impressora MB NVRAM: erro de comparação	
201711	Impressora Drum Unit NVRAM: erro de leitura	
201712	Impressora Drum Unit NVRAM: erro de gravação	
201713	Impressora Drum Unit NVRAM: erro de leitura	
201714	Impressora Drum Unit NVRAM: erro de comparação	
201721	Toner da Impressora NVRAM: erro de leitura	
201722	Toner da Impressora NVRAM: erro de gravação	
201723	Toner da Impressora NVRAM: erro de leitura durante comparação	
201724	Toner da Impressora NVRAM: erro de comparação	
201730	A impressora usa Endereço NVRAM incorreto.	
302651	Rede_INIT_FAIL , inicialização da rede com falha.	

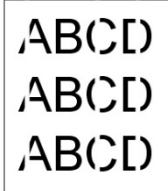
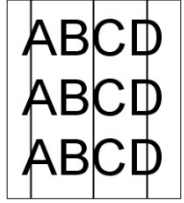
Resolução de Problemas de Imagem

Problema	Exemplo da Imagem	Solução
Ondulações do papel		<ol style="list-style-type: none"> 1. Uso de papel de peso padrão: Se você estiver usando papel fino, tente usar papel de peso padrão (80 g/m²). 2. Use papel com menos umidade: Carregue o papel na bandeja de papel imediatamente depois de removê-lo da embalagem. Vede o papel restante com a embalagem original para mantê-lo afastado da absorção de umidade.
Impressão clara (página inteira)		<ol style="list-style-type: none"> 1. Certifique-se que o cartucho de toner está totalmente instalado. 2. Certifique-se que a definição de Economia de Toner está desligado no driver da impressora. 3. Tente usar um tipo diferente de papel. 4. O cartucho de toner deve estar quase vazio. Substitua o cartucho de toner.
Impressão clara (página parcial)		<ol style="list-style-type: none"> 1. Certifique-se que o cartucho de toner está totalmente instalado. 2. O nível de toner deve estar baixo. Substitua o cartucho de toner. 3. O papel pode não alcançar as especificações da impressora (por exemplo, o papel está muito úmido ou muito áspero).
Linhas brancas verticais		Chame o pessoal de serviço para ajuda.
Linhas pretas verticais		Por favor, limpe o carregador EP de acordo com o procedimento descrito neste manual.

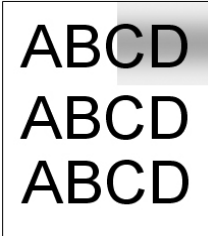
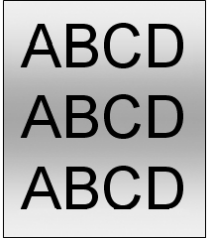
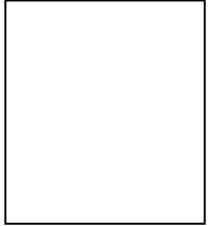
Resolução de Problemas de Imagem

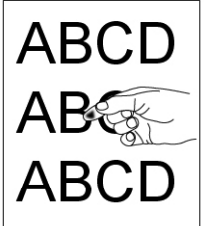
Problema	Exemplo da Imagem	Solução
Plano de fundo sujo (página parcial)		Verifique se o toner não está vazando do cartucho de toner. Se assim for, substitua o cartucho de toner.
Plano de fundo sujo (página inteira)		<ol style="list-style-type: none"> 1. O papel pode não alcançar as especificações da impressora (por exemplo, o papel é muito fino). 2. Verifique se não há toner suficiente no cartucho de toner. Se não, por favor, substitua o cartucho de toner. 3. Chame o pessoal de serviço para ajuda.
Imprimir página em branco		<p>Verifique se não há toner suficiente no cartucho de toner. Se não, por favor, substitua o cartucho de toner.</p> <p>Se este erro ocorrer de novo, chame o serviço para ajuda.</p>
Imagem defeituosa de intervalo regular		<ol style="list-style-type: none"> 1. Limpe a unidade do tambor com um pano limpo e macio. 2. Chame o pessoal de serviço para ajuda.
Perda de toner		<ol style="list-style-type: none"> 1. Se você observou uma textura mais áspera em um lado do seu papel, tente imprimir no lado mais liso. 2. O papel pode não alcançar as especificações da impressora (por exemplo, a superfície do papel não é macio ou o papel é muito espesso). 3. Tipo de meio incorreto. Por favor, escolha o tipo de meio apropriado para o seu papel.

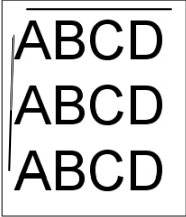
<p>Linha preta na borda</p>		<p>A imagem está levemente torta. Certifique-se que a borda do seu documento está adequadamente alinhada e toque levemente nas guias de papel no alimentador automático de papel.</p>
------------------------------------	---	---

Suporte Técnico

Se o seu problema ainda existir depois de tentar a solução acima, por favor, contatar nosso suporte técnico.

Sede

Avision Inc.

N ° 20, Estrada de Criação I, Ciência Baseado Parque Industrial,
300 Hsinchu, Taiwan, ROC
TEL: +886 (3) 578-2388
FAX: +886 (3) 577-7017
E-MAIL: service@avision.com.tw
Web Site: <http://www.avision.com.tw>

E.U. e Área Canadá

Avision Labs, Inc.

6815 Ave Mowry., Newark CA 94560, E.U.A.
TEL: +1 (510) 739-2369
FAX: +1 (510) 739-6060
E-MAIL: support@avision-labs.com
Web Site: <http://www.avision.com>

China Espaço

Shanghai Technical Support Center

7A, No.1010, Kaixuan Road, Shanghai 200052 P.R.C.
TEL: +86-21-62816680
FAX: +86-21-62818856
E-MAIL: sales@avision.net.cn
Web Site: <http://www.avision.com.cn>

Espaço Europa

Avision Europe GmbH

Bischofstr. 101 D-47809 Krefeld Alemanha
TEL: +49-2151-56981-40
FAX: +49-2151-56981-42
E-MAIL: info@avision-europe.com
Web Site: <http://www.avision.de>

Espaço Brasil

Avision Brasil Ltda.

Avenida Jabaquara, 2958 - Cj. 75 - Mirandópolis –

CEP: 04046-500 - São Paulo, Brasil

TEL: +55-11-2925-5025

E-MAIL: suporte@avision.com.br

Web Site: <http://www.avision.com.br>

11. Especificações

Todas as especificações estão sujeitas a mudanças sem aviso prévio. Para especificações detalhadas, por favor, consulte o nosso site <http://www.avision.com>

Geral		
Tipo		MFP
Funções		Copiadora-Impressora-Scanner-E-mail
Dimensão (LxPxA)		404 x 380 x 413 mm
Peso		10.7 kg
Capacidade máx. papel		550 (bandeja principal) (70 g/m ²) 10 (bandeja manual) (70 g/m ²) 75 (ADF) (70 g/m ²)
LCM		4.3 in TFT
Conectividade		USB 2.0 alta velocidade (Dispositivo/Host) (Compatível com USB 3.0) 10/100/1000 Base-Tx Ethernet Wi-Fi: 802.11 b/g/n (Se o seu modelo suportar Wi-Fi)
Ambiente de operação	Temperatura	10°C ~ 32°C
	Umidade	15% ~ 80% HR
Armazenamento de ambiente	Temperatura	-40°C ~ 65°C
	Umidade	10% ~ 90% HR
Consumo corrente		110~127Vac, 50/60Hz, 9A Ou 220~240Vac, 50/60Hz, 4.5A
Tempo vida útil cartucho toner		3.000 impressões
Tempo vida útil tambor		* 30.000 impressões
Tempo vida útil produto		120.000 impressões

*O rendimento do tambor é baseado em 3 páginas por trabalho [carta/A4 simplex]. O número de páginas pode ser afetado devido ao tipo de mídia ou tamanho do papel.

Funções de cópia	
Tamanho cópia	Legal, Carta, A4, A5
Tamanho máx. digitalização	Ofício (216 x 356 mm (8.5 x 14 in.)) (ADF)
Velocidade cópia	40 cpm (A4, 1 a N)
Contagem cópia	até 99, Auto Reinicialização em 1
Zoom	25 ~ 400%
Cópia N-up	2 in 1 / 4 in 1 / cartão ID
Modo cópia	Texto/Misto
Função Impressão	
Método de impressão	Mono Laser
Velocidade de impressão	40 ppm (A4)
Tamanho máx. impressão	216 x 356 mm (8 x 14 in)
Tamanho mín. impressão	76.2 x 127 mm (3 x 5 in)
Resolução	1200 x 1200dpi
PDLs/Emulações	GDI/PCL/PS
Tempo primeira impressão	<5.9 segundos
Eliminação borda	4,3 mm (superior, inferior, esquerda, direita)
Dimensionamento	25 ~ 400%
Impressão dupla	Sim
Impressão rede	Sim
Função Digitalizar	
Tipo scanner	Mesa/ADF/CIS
Tamanho máx. digitalização	Ofício (216 x 356 mm (8.5 x 14 pol)) (ADF)
Resolução ótica	1200 x 1200 dpi
Profundidade bit de digitalização	A cores - 24bit (saída)/48bit (entrada) Cinza - 8bit (saída)/16bit (entrada) P/B - 1bit
Formato do arquivo	M-PDF, PDF, JPG (não suporta preto e branco), BMP (apenas para preto e branco), TIFF, M-TIFF
Digitalizar para Destinos	Digitalizar para e-mail, Digitalizar para FTP/SMB, Digitalizar para unidade flash USB (tipo partição FAT16/FAT32)

Wi-Fi Specifications:

The model (CF-811AC/CF-WU810N) of Wi-Fi module varies according to countries/regions.

Model: CF-811AC

Main Chipset	RTL8811CU
Host Interface	USB 2.0
Frequency Range	2.4GHz/5.8GHz Dual-Channel
Wi-Fi Standard	IEEE802.11a
	IEEE802.11b
	IEEE802.11g
	IEEE802.11n
	IEEE802.11ac
Transmit Speed	11b : 1/2/5.5/11Mbps
	11g : 6/9/12/18/24/36/48/54Mbps
	11n : 200Mbps
	11ac : 433Mbps
Transmit Power	Max. 17 dBm
Security	WPA-PSK/WPA2-PSK
	WPA/WPA2
	WEP
Operating System	Windows XP/Vista/7/8/8.1/10 (32/64 bit)
	MacOS10.6~MacOS10.15

Model: CF-WU810N

Main Chipset	RTL8188EUS
Host interface	USB 2.0
Frequency Range	2.412~2.484 GHz
Wi-Fi Standard	IEEE 802.11b IEEE 802.11g IEEE 802.11n
Transmit Speed	11b: 1/2/5.5/11 Mbps 11g: 6/9/12/24/36/48/54 Mbps 11n: 150 Mbps
Transmit Power	Max. 18 dBm
Security	WPA-PSK/WPA2-PSK WPA/WPA2 WEP
Operating System	Windows XP/Vista/7/8/8.1/10 (32/64 bit) Max OS 10.6 ~ 10.11 Linux Kernel 2.6.18~3.10